

العصور



مجلة علمية نصف سنوية ، محكمة ، تعنى بنشر البحوث التاريخية والآثارية والحضارية

المجلد الثامن

١٤١٣ هـ / ١٩٩٣ م



تصدر عن دار المريخ للنشر - لندن

المصور

مجلة علمية نصف سنوية، مُحَكَّمة، تعنى بنشر البحوث التاريخية والآثرية والحضارية

المجلد الثامن
الجزء الأول
يناير ١٩٩٣ م
رجب ١٤١٣ هـ



تصدر عن : دار المريخ للنشر - لندن

قواعد النشر

بعد الذكر الأول للحاشية مشتملة على جميع البيانات المرجعية، يشار إليها بعد ذلك في الشكل المختصر وهو يشتمل على اسم العائلة للمؤلف يتبعه أرقام الصفحات المطلوب الإشارة إليها .

(١٧) نوبصر، ص ٢٧ - ٥٣ .

وفي حالة وجود عمل أو أكثر للمؤلف نفسه في المقال نفسه فإن الشكل المختصر للحاشية يشتمل بالضرورة على مختصر العنوان بعد اسم العائلة للمؤلف مباشرة .

(٢٨) نوبصر، مدرسة جركسية، ص ٢٧ - ٥٣

تأخذ الحواشي أرقاماً متسلسلة حتى نهاية البحث دون استخدام نجوم أو أية رموز أخرى وتطبع في المتن في موضع أعلى قليلاً من السطر بعد علامات الترقيم

في حالة الكتب التي تقتصر على بيانات النشر، يشار إلى أحدها أو أكثر من الاختصارات الآتية .

د. م = بدون مكان نشر، د. ن = بدون اسم ناشر، د. ت = بدون تاريخ النشر، د. ص = بدون أرقام صفحات .

٩- أصول البحوث والمقالات التي تصل المحلة لا ترد ولا تسترجع سواء نشرت أو لم تنشر بالمجلة .

١٠- يخضع تنسيق البحوث والمقالات وترتيبها داخل العدد لاعتبارات فنية لا علاقة لها بمكانة الكاتب .

١١- لما كانت المجلة تصدر نصف سنوية بصفة دورية، وتوزع في موعد محدد فإن ذلك يتطلب ضرورة جمع موضوعاتها وتنسيقها وإخراجها وطباعتها في وقت يسبق موعد التوزيع بفترة كافية .

١٢- لا تقبل المجلة نشر البحوث أو المقالات أو الترجمات التي سبق نشرها، كما لا يجوز إعادة النشر في مجلات علمية أخرى بعد إقرار نشرها في هذه المجلة إلا بعد الحصول على إذن كتابي من رئاسة تحرير المجلة .

١٣- تقبل البحوث المكتوبة باللغتين العربية والانجليزية .

١٤- تأمل رئاسة التحرير من السادة الأساتذة الباحثين والكتاب الذين يرغبون في نشر بصوثهم ومقالاتهم في الأعداد القادمة من المحلة أن يلتزموا بالقواعد هذه، لأن هذا يساعد رئاسة تحرير المجلة على أداء عملها كما يساهم في خدمة أهداف المجلة، وسنعتذر عن قبول أي مقالة أو بحث لا يلتزم مؤلفها بتلك التعليمات .

١٥- يقوم المؤلفون بمراجعة تجارب الطبع الأخيرة بمطابقتها على الأصول، مع مراعاة عدم إجراء أي تغييرات فيها تختلف عما ورد في الأصول، سواء بإضافة أو الحذف، على أن تعاد تجربة الطبع خلال ٤٨ ساعة فيما لو رأت رئاسة التحرير غير ذلك .

١٦- تمنع إدارة المجلة لمؤلف كل بحث أو مقالة نسخة مجانية من المجلد الذي نشر به البحث أو المقال .

١٧- توجه جميع المراسلات الخاصة بالمجلة إلى دار المزيغ للنشر - ص ب ١٠٧٢٠، الرياض ١١٤٤٢، المملكة العربية السعودية .

١- «العصور» مجلة نصف سنوية تتولى نشرها دار المزيغ للنشر بالرياض وتصدر عن مكتبها بلندن .

٢- تقدم البحوث والمقالات والترجمات مطبوعة على الآلة الكاتبة على مسافتين من أصل وصورتين على ورق مقاس ٢١ × ٢٩,٧ سم (A4) وعلى وجه واحد فقط، ترقم جميع الصفحات شاملة الجداول والصور التوضيحية .

٣- يراعى ألا يتجاوز عدد صفحات أي بحث أو مقال ٢٠ صفحة (أي في حدود ٧٠٠٠ كلمة)، أما بالنسبة للكتب المحققة فيراعى ألا يتجاوز عدد صفحاتها ٥٠ صفة (أي في حدود ١٢,٠٠٠ كلمة) .

٤- يرفق الباحث ملخصاً لبحثه في حدود ٢٠٠ كلمة (مانتى كلمة) تصدر البحث باللغتين العربية والأجنبية .

٥- ترسم الخرائط والأشكال والرسوم البيانية بالحبر الصيني على ورق «كلك» حتى تكون صالحة للطباعة، أما الصور الفوتوغرافية فيراعى أن تكون مطبوعة على ورق لماع، وإذا كانت ملونة فلا بد من تقديم الشريحة الأصلية .

٦- يراعى وضع خطوط متعرجة تحت العناوين الجانبية، وكذلك الألفاظ والعبارات التي يراد طبوعها بينط ثقيل، كما توضع خطوط عادية أسفل عناوين الكتب والدوريات .

٧- يراعى كتابة علامات الترقيم بعناية (النقطة، علامة الاستفهام، علامة التعجب...) إلخ) في كتابة البحث وبصفة عامة يتبع أسلوب الـ "MLA" في الكتابة .

٨ الحواشي

تطبع الحواشي على الآلة الكاتبة وعلى مسافتين في صفحات مستقلة في نهاية البحث ولا تقبل قائمة للمراجع كل حاشية تمثل جملة مستقلة ولا تشتمل على نقط بداخلها .

ويأخذ الترتيب العام للحاشية الشكل الآتي :

اسم (أسماء) المؤلف (ين)، عنوان الفصل أو الجزء من الكتاب، عنوان الكتاب، اسم (أسماء) المحرر (ين)، المترجم (ين)، المصد (ين)؟ رقم الطبعة المستخدمة، رقم السلسلة، عدد المجلدات، مدينة النشر، الناشر، سنة النشر، رقم المجلد، وأرقام الصفحات، ويتبع في الحواشي النظام الآتي

البحوث
عبد المحسن مدعج المدعج، علي بن الفضل ودعوته في اليمن (٢٦٨ - ٣٠٣ هـ)، «العصور» مجلد ٣ جزء ١، ١٩٨٨ م، ص ٨٣ - ١٠٦ .

الكتيب

المقريري، تقى الدين أحمد بن علي النقود القديمة والإسلامية، تحقيق رافت محمد النبراوي، العصور، المجلد الثالث، الجزء الأول ١٩٨٨ م، ص ١٤٩ - ١٥٣ .

محمود محمد الروسان، القبائل الثمودية والصفوية: دراسة مقارنة (الرياض: جامعة الملك سعود، ١٤٠٧ هـ / ١٩٨٧ م)، ص ٢٥ - ٢٧ .

عاطف وصفي، الثقافة والشخصية (القاهر: دار المعارف، ١٩٧٧ م)، ص ٧ .

المصور

مجلة علمية نصف سنوية، مُحَكَّمة، تعنى بنشر البحوث التاريخية والآثرية والحضارية

رئاسة التحرير

الأستاذ الدكتور عبد الرحمن الطيب الأنصاري

الأستاذ الدكتور محمد سعيد الشيعفي

الأستاذ الدكتور عبد الفتاح حسن أبو عليّة

المدير المسؤول عبد الله المكاّج

المجلد الثامن
الجزء الأول
يناير ١٩٩٣م
رجب ١٤١٣هـ



تصدر عن : دار المريخ للنشر - لندن

© ١٤١٣ هـ / ١٩٩٣ م دار المريخ للنشر ، الرياض - المملكة العربية السعودية .

جميع حقوق الطبع والنشر محفوظة لدار المريخ للنشر - الرياض ١١٤٤٣ ، المملكة العربية السعودية ،
ص.ب ١٠٧٢٠ - تلکس ٤٠٣١٢٩ ، هاتف ٤٦٤٧٥٣١ / ٤٦٥٨٥٢٣ ، فاكس ٤٦٥٧٩٣٩ .

لا يجوز استنساخ أو طباعة أو تصوير أي جزء من هذه المجلة أو اختزانه بأي وسيلة إلا بإذن كتابي مسبق من الناشر .

* ما ينشر في هذه المجلة مواد تعبر عن آراء أصحابها

بِسْمِ اللَّهِ الرَّحْمَنِ الرَّحِيمِ

المستشارين

الأستاذ الدكتور عبد الجليل التميمي، أستاذ التاريخ الحديث بالجامعة التونسية - مدير المعهد الأعلى للتوثيق، تونس - الجمهورية التونسية.

الأستاذ عبد العزيز بن عبد الله، مدير مكتب تنسيق التعريب، الرباط - المملكة المغربية.

الأستاذ الدكتور عبد العزيز الدوري، أستاذ التاريخ الإسلامي، الجامعة الأردنية، عمان - المملكة الأردنية الهاشمية.

الأستاذ الدكتور عرفان شهيد، جامعة جورج تاون، واشنطن دي. سي - الولايات المتحدة الأمريكية.

الأستاذ الدكتور محمد عدنان البيخيت، أستاذ التاريخ، الجامعة الأردنية، عمان - المملكة الأردنية الهاشمية.

الأستاذ الدكتور محمد فنطر، مدير مركز الدراسات البونيقية واللوية، تونس - الجمهورية التونسية.

الأستاذ الدكتور مونتجمري واط، جامعة أدنبرة، اسكتلندا - المملكة المتحدة.

الأستاذ الدكتور ناصر الدين الأسد، رئيس المجمع الملكي لبحوث الحضارة الإسلامية، عمان - المملكة الأردنية الهاشمية.

الأستاذ الدكتور إبراهيم شبوح، المدير العام لدار الكتب الوطنية، تونس - الجمهورية التونسية.

الأستاذ الدكتور أكمل الدين إحسان أوغلي، مدير عام مركز الأبحاث للتاريخ والفن والثقافة الإسلامية، استانبول - الجمهورية التركية.

الأستاذ الدكتور ج. ريكس سميث، قسم الدراسات الشرقية، جامعة درهم - المملكة المتحدة.

الأستاذ الدكتور جمال زكريا قاسم، أستاذ التاريخ الحديث، كلية الآداب، جامعة عين شمس، القاهرة - جمهورية مصر العربية.

الأستاذ الدكتور حسن ظاظا، أستاذ اللغات السامية، كلية الآداب، جامعة الملك سعود، الرياض - المملكة العربية السعودية.

الأستاذ الدكتور خليل إنالجيك، جامعة شيكاغو - الولايات المتحدة الأمريكية.

الأستاذ الدكتور ريتشارد تشيمبرز، جامعة شيكاغو - الولايات المتحدة الأمريكية.

الأستاذ الدكتور صالح أحمد العلي، رئيس المجمع العلمي العراقي، بغداد - الجمهورية العراقية.

الاشتراكات السنوية :

- المملكة العربية السعودية (١٠٠) ريال سعودي
- الدول العربية (٣٥) دولارا أمريكيا أو ما يعادلها .
- الدول الأوروبية (٤٠) دولارا أمريكيا
- أمريكا وكندا (٤٥) دولارا أمريكيا
- استراليا وجنوب شرق آسيا (٥٠) دولارا أمريكيا

المراسلات والاشتراكات لجميع دول العالم يتفق بشأنها مع :

- دار المريخ للنشر - ص ب : ١٠٧٢٠
- الرياض : ١١٤٤٣ - المملكة العربية السعودية
- الدار العربية للنشر والتوزيع - ٤٩ جولد هوك رود، لندن - W128QP - المملكة المتحدة

المحتويات

القسم العربي

- تأريخ وتأسيس فخار فترة أواخر العصر البرونزي وأوائل العصر الحديدي (المدھون)
«الإقليم الشمالي الغربي - المملكة العربية السعودية»
د. عبد العزيز سعود الغزي ٧
- اللات في الجزيرة العربية
د. صلاح الدين صالح حسنين ٢٥
- الفوانيس الرومانية في الإسكندرية «دراسة تحليلية لمجموعة المتحف اليوناني الروماني»
د. عزت زكي حامد قادوس ٣٧
- اللغة الإنسانية « طبيعتها وخصائصها »
د. سعد عبد الله الصويان ٧٣
- التطور الصوتي التاريخي في اللغات السامية الكلاسيكية
د. فالح بن شبيب العجمي ٩٩
- روايات مقتل إدريس بن عبد الله العلوي ودور الخلافة العباسية «دراسة نقدية»
د. عبد الله بن علي السويدان ١١٥
- الزطوموقعهم في التاريخ الإسلامي
د. فايزة إسماعيل أكبر ١٢٧
- مصحف بالقراءات السبع بجزيرة شندويل / بمصر
د. محمد عبد الستار عثمان ١٤٣
- نص وثائقي يلقي أضواءً جديدة على المدرسة السلیمانية بالقاهرة
د. حمزة عبد العزيز بدر ١٩١
- قلعتا لعلع وهندي بمكة المكرمة «دراسة تاريخية أثرية»
د. هشام بن محمد علي عجمي و د. عادل بن محمد نور غباشي ٢٠٧
- نشأة القصة [الأمريكية] القصيرة
ترجمة د. محمد بن سليمان القويﻓلي ٢٤٣

English Section

- Qyāl - A Nabataean Military Post N.W. of Sākāka, Saudi Arabia

Dr. Khaleel Al - Muaikeel

تأريخ وتأصيل فخار فترة أواخر العصر البرونزي وأوائل العصر الحديدي «المدهون»

(الإقليم الشمالي الغربي / المملكة العربية السعودية)

للدكتور عبد العزيز سعود الغزي

ملخص البحث : يقدم هذا البحث دراسة نقدية لتأريخ وتأصيل فخار شمالي غرب المملكة العربية السعودية المدهون، والمؤرخ لأواخر العصر البرونزي وأوائل العصر الحديدي، ١٦٠٠-١٠٠٠ قبل الميلاد، والمعروف بشكل عام باسم فخار مدين.

بدأ البحث بعرض المصادر التي تحتوي على مادة فخارية لها صلة بالفترة المحددة أعلاه، ثم ناقش أهم الدراسات المنشورة بخصوصها. بعد ذلك استعرض أهم المميزات العامة للفخار بقدر ما هو متيسر من المنشور في المصادر، وبحكم ما يخدم هدف البحث. ثم عرض الانتشار الجغرافي للفخار بمقتضى الأعمال الأثرية القديمة والحديثة. بعد ذلك نهج البحث اتجاهاً جديداً لمقارنة هذا النوع، بُين فيه ما اعتقد أنه نقاط ضعف في الدراسات السابقة، وطُرح ما اعتقد أنه جديداً ومجدياً في بحث مسألتي التأريخ والتأصيل.

ولقد تمت محاولة دراسته دراسة نقدية بتتبع مميزات المستخدمة في تأريخه وتأصيله. وكان التركيز على تلك المميزات بقدر ما يمكن أن يستخلص منها من معلومات ذات فائدة في بحث النقطتين سالفتي الذكر.

مقدمة

تسميات، ودار حول مسألة تأريخه وتأصيله نقاش طويل. وفي هذا البحث سوف نحاول تتبع مسار دراسته ونطرح بعض الآراء حول مسألتي التأريخ والتأصيل، معتمدين على ما استجد من أعمال أثرية في شبه الجزيرة العربية عامة، والمملكة العربية السعودية خاصة. وقد شكل محور نقاشنا مسألتي التأريخ والتأصيل، متخذين النماذج والعناصر الزخرفية أداة النقاش الرئيسية.

يشغل هذا الإقليم الأراضي الشمالية من منطقة لحجاز، ويمتد من المدورة على الحدود السعودية لأردنية شمالاً إلى وادي الحمض جنوباً الواقع شمالي المدينة المنورة. ويغطي هذا الامتداد جزءاً من لمنطقة المعروفة قديماً باسم «أرض مدين»^(١)، والتي ؟ يزال تحديدها الدقيق مادة دراسة للباحثين^(٢). قبل أكثر من عشرين سنة، ثم اكتشف نوعاً من الفخار في عدد من المواقع المهمة في الإقليم، وأطلق عليه عدة

(٢) E. A. Knaut, *Miaian Untersuchungen zur Geschichte Palaestinas und Nordarabiens am Ende des 2. Jahrtausends v. chr.* Abhandlungen des Deutschen Palaestinavereins (Wiesbaden: Otto Harrassowitz, 1988).

(١) إدارة الآثار والمتاحف، مقدمة في آثار المملكة العربية السعودية (الرياض: المطابع الأهلية للأوفست، ١٩٧٥م)، ص ٩٧ - ٩٨.

الكسر الفخارية التي نشر عدد منها بالرسوم التوضيحية. وتم تسليم المادة الأثرية لإدارة الآثار السعودية.^(١١)

وقام صبحي أنور رشيد في عام ١٩٨٠م بنشر مجموعة فخارية من تيماء كانت متوافرة في أوائل الثمانينات بالمتحف الأثري وإدارة الآثار والمتاحف السعودية، وقد تكون من مجموعة وينت ويرد سالف الذكر، بالإضافة إلى كمية جمعتها جمعية التاريخ والآثار بجامعة الملك سعود في عام ١٩٧٠م.^(١٢)

تمثل العمل السطحي اللاحق بنشاطات إدارة الآثار الأثرية على الإقليم والمتمثلة بإنجاز مرحلتين من مراحل المسح الشامل. أولهما أنجزها فريق أثري في عام ١٩٨٠م. ونُشر تقرير أولي عنها في عام ١٩٨١م، مفيداً أن الفريق استطاع أن يحدد كثيراً من المواقع الأثرية.^(١٣) وفي عام ١٩٨١م نفذ فريق آخر المرحلة الثانية. نُشر عن هذا العمل تقرير في عام ١٩٨٢م، مفيداً أن الفريق تمكن من اكتشاف عدداً من المواقع^(١٤)، وتنفيذ عدداً من المجسات في بعضها.^(١٥) وفي عام ١٩٨٢م قدم محمد صالح قزدر دراسة تصنيفية للكمية المتوافرة من موقعي الخريبة وخيف الزهرة في واحة العلا. وتم ذلك خلال إعداد أطروحته لدرجة الدكتوراه بجامعة لندن.^(١٦)

كما قام علي غبان في عام ١٩٨٥م بإجراء مسحاً

مصادر دراسة الفخار

تنقسم المصادر التي توفر مادة فخارية عائدة لهذه الفترة إلى نوعين، أحدهما يشمل المسح السطحي، ويتمثل الآخر بالأعمال التنقيبية.

المسح السطحي: لعل أول الأعمال السطحية التي احتوت على مادة فخارية هي رحلة جامعة تورنتو الكندية التي نفذها وينت ويرد في عام ١٩٦٢م. نتج عنها نشر تقريراً أولياً في عام ١٩٦٢م^(١)، ثم أتبع بكتاب في عام ١٩٧٠م.^(٢) وقد شملت الرحلة زيارة بعض المواقع المهمة مثل تيماء، والخريبة والتي جُمع منها بعض الكسر الفخارية، التي تعرض بعضها لمناقشة بسيطة، كما نشر القليل منها في صور ضوئية.^(٣) أما المادة الفخارية المتمثلة بمائة وستين كسرة والملتقطة من مواقع مختلفة فقد تم تسجيلها طبقاً لأسماء مواقعها، ثم أرسلت إلى جامعة الرياض «جامعة الملك سعود حالياً».^(٤)

وفي عام ١٩٦٨م، قامت بعثة من جامعة لندن مكونة من بيتر بار، ولانكستر هاردنج، وجون دايتون بإجراء مسحاً في الإقليم شمل زيارة سبعة عشر موقعاً عائدة لأزمنة مختلفة.^(٥) نشر عن هذا العمل ثلاث مقالات، منها مقالاً مختصراً نشر في عام ١٩٦٩م^(٦)، ومقالين مطولين نشر في عامي ١٩٧٠^(٧)، ١٩٧٢.^(٨) وضمنا المقالان الأخيران مناقشة مفصلة نوعاً ما عن

10 (1972), pp. 23-63.

Parr et al., "Preliminary Survey" (1970), p. 229, note 48a. (١١)

(١٢) صبحي أنور رشيد، «دراسة لفخار تيماء»، سومر، مجلد ٢٦، جزء (١٤٠٠هـ/١٩٨٠م)، ص ١٠٢، لוחات ٤-٢٢.

(١٣) M. Ingraham, Th. Johnson, B. Rihani, and A. S. Murad, Preliminary Report on Reconnaissance Survey of the Northwestern Province (with a Note on a Brief Survey of the Northern Province), *Atlat*, vol.5 (1981), p. 60.

(١٤) M. Gilmore, M. al-Ibrahim, and A. S. Murad, "Preliminary Report on the Northwestern and Northern Regions Survey 1981 (1401), *Atala*, vol. 6 (1982), p. 9."

(١٥) Gilmore et al., "Preliminary Report", p. 10. (١٥)

(١٦) M. S. Gazdar, *A Comparative Study of Pottery of Arabia in the Pre-Islamic Period 500 B.C. to A. D. 600*. Unpublished Ph. D. Thesis, University of London, Institute of Archaeology, 1982, pp. 313-19.

(٢) F. V. Winnett and W. L. Reed, "Report on the Arabian Expedition of 1962." *Bulletin of the American Schools of Oriental Research*, no. 168 (1962), pp. 9-10.

(٤) F. V. Winnett and W. L. Reed, *Ancient Record from North Arabia* (Toronto: University of Toronto Press, 1970).

(٥) Winnett and Reed, *Ancient Records*, pp. 175-180

(٦) Winnett and Reed, *Ancient Records*, p. 172, note 1.

(٧) J. Dayton, "The Midianite and Edomite Pottery," *Proceedings of the Seminar for Arabian Studies*, no.2 (1972), p. 25.

(٨) P. J. Parr, "Exploration archaéologique du Hedjaz de Médian," *Revue Biblique*, vol. 76 (1969), pp. 390 - 393.

(٩) P. Parr, L. Harding, and J. Dayton, "Preliminary Survey in Northwest Arabia", *Bulletin of the Institute of Archaeology*, nos. 8-9 (1970), pp. 193-246.

(١٠) P. J. Parr, L. Harding, and J. Dayton, "Preliminary Survey in Northwest Arabia," *Bulletin of the Institute of Archaeology*, no.

عام ١٩٨٠^(٢١)، مزوداً بدراسة تصنيفية للمادة الفخارية المكتشفة، أعدها كرستوفر ايدنز الذي تبني في منهجه تقسيم الموقع إلى مناطق، ودراسة كل مجموعة فخارية من كل منطقة على حدة.^(٢٢)

وفي عام ١٩٨٠م قام حامد أبودرك بإجراء بعض المجسات الاختبارية في موقع تيماء القديمة. نتج عنها مادة فخارية جيدة في كمها حسب ماتدل عليه الكمية المنشورة في أطروحته في عام ١٩٨٦م، والتي تشتمل، أيضاً، على كمية غير منشورة من حفريات بونن وآخرون لعام ١٩٧٩م.^(٢٣)

وفي عام ١٩٨٠م، وخلال إجراء المرحلة الأولى للمسح الشامل، نُفذت ثلاثة مجسات في ثلاثة مواقع في الإقليم. نُفذ أحدهما في موقع بهدف الحصول على معلومات عن عمارته.^(٢٤) ونُفذ المجسان الآخران في موقعين آخرين بهدف الحصول على مادة عضوية لتحليلها بواسطة كربون ١٤ المشع، وعلى كسر فخارية بهدف فحصها بطريقة التوهج الحراري.^(٢٥) ومن أحد الموقعين حصل على الهدف^(٢٥)، ولكن حتى يومنا الحاضر لم يتم نشر أي شيء عن تلك المواد، كما أنه لم يتم نشر أية مقاطع أو يناقش التسلسل الطبقي للمجسات. وأُنجز في عام ١٩٨١م، خلال المرحلة الثانية للمسح الشامل، عدد من المجسات، إما لإيضاح النواحي المعمارية في بعض المواقع أو لكشف بعض المنشآت الحجرية مثل المقابر الركامية والدوائر الحجرية.^(٢٦) ولم تسفر هذه الحفريات عن أية مادة فخارية.^(٢٧)

ميدانياً على درب الحج المصري الشامي خلاله غطى مجموعة من المواقع وأجرى عدداً من المجسات في بعض منها. استطاع أن يجمع كمية من المادة الفخارية، ضمّن جزء منها في أطروحته لدرجة الدكتوراه التي أنجزها في عام ١٩٨٨م بجامعة أكس بروفنس مرسيليا بفرنسا، ولكن تركيزه كان على الفترة الإسلامية.^(٢٧)

العمل التنقيبي

أما فيما يخص الأعمال التنقيبية، فإن أولها نفذ في عام ١٩٧٨م، عندما سمحت إدارة الآثار السعودية لجارث بونن لينفذ بعض المجسات الاختبارية في موقع خيف الزهرة الواقع على بعد كيلومتر واحد إلى الشمال الشرقي من الخريبة، وإجراء مسحاً أثرياً في وادي معتدل في واحة العلاء.^(٢٨) نشر جارث بونن تقريره الأولي عن هذا العمل في عام ١٩٧٩م، وفيه أوضح أن حفريته لم تكن ذات عمق يمكنه من طرح تسلسلاً طبقياً للموقع، نظراً إلى أن العمق في مجساته الذي أسفر عن كسر فخارية لا يزيد على ٥٠ سم إقليلاً.^(٢٩) على الرغم من ذلك فقد نشر بعض القطع الفخارية وقدم عليها بعض المقارنات مع مواقع داخل الإقليم، لعل أهمها تلك المواقع التي ذكرتها بعثة جامعة لندن وذكرناه أعلاه.

وفي السنة اللاحقة، ١٩٧٩م، قاد جارث بونن فريقاً أثرياً من إدارة الآثار والمتاحف، وأجرى مسحاً وحفريات اختبارية داخل سور مدينة تيماء القديمة وخارجها. نشر بونن وزملائه تقريراً عن هذا العمل في

(٢١) Bawden et al., "The Archaeological p. 104, note 1."

(٢٢) حامد أبودرك، مقدمة عن آثار تيماء (الرياض: المطابع الأهلية للأوقاف، ١٤٠٦هـ/١٩٨٦م)، ص ٧٠، ٧٣-٧٧، لوحات في ص ٧٩-٩٢.

(٢٣) رقم الموقع في ملفات إدارة الآثار هو ٢٠٥ - ٢٩.

(٢٤) يأخذ الموقعان الرقم ٢٠٤-٤٩، والرقم ٢٠٠-١٠٥ في ملفات إدارة الآثار، والموقع الأخير هو موقع قرية المشهور

(٢٥) أخذت العينات من موقع قرية (٢٠٠ - ١٠٥)، بهذا الخصوص انظر Ingraham et al., "Preliminary Report", pp. 73, 80 note 5.

(٢٦) Gilmore et al., "Preliminary Report" p. 9.

(٢٧) Gilmore et al., "Preliminary Report", pp. 15-16.

(٢٧) A. I. Ghabban, *Introduction A Letude Archeologique des Deux Roures Syrieni et Egyptienne de Pelerinage*. Unpublished Ph. D. Thesis. Université De Provence Aix Marseille Centre D Aix, Faculté Des Lettres, 1988, pp. 380-460, Pls. 161-221.

(٢٨) يقع خيف الزهرة على بعد ١ كم إلى الشمال الشرقي من الخريبة، بهذه الخصوص، انظر: G. Bawden, "Khief el-Zahrah and the Nature of the Dedanite Hegemony in the al-Ula Oasis", *Atlat*, vol. 3 (1979), Pl. 44 a and b.

Bawden, "Khief el-Zahrah", p. 68. (٢٩)

G. Bawden, C. Edens, and R. Miller, "The Archaeological Resources of Ancient Tayma", *Atlat*, vol. 4 (1980), Pls. 60-61.

ولقد تم تنفيذ الموسم التنقيبي الثالث والأخير في الموقع في عام ١٩٨٦م. وخلالها تم الكشف عن التلث الجنوبي والأخير من القصر على أثر تنقيب أربعة مربعات (ط، ي، ك، ل).^(٢٤) ولم يقدم في التقرير المنشور مناقشة للمادة الفخارية المكتشفة، كما أنه لم يُنشر رسوم توضيحية لها، ماعدا صورة ضوئية واحدة تحمل عدة كسر.^(٢٥)

في عام ١٩٨٦م نفذ فريق أثري من إدارة الآثار والمتاحف أول موسم تنقيبي في موقع مدائن صالح. ولقد تم إنجاز أربعة مسجات، كلا بمساحة ٥×٥م، في المنطقة السكنية المعروفة بخريبة الحجر، الواقعة في المنطقة الشمالية الغربية من الموقع.^(٢٦) نُشر وصف في التقرير الأولي لبعض الفخار المكتشف والذي يشتمل على فخار قديم واسلامي^(٢٧) واقتصر المنشور من هذه المسجات على أربع أواني، ثلاث منها بالرسوم التوضيحية^(٢٨) وواحدة بصورة ضوئية.^(٢٩)

يمثل ما ذكر أعلاه الأعمال التي توفر مادة أثرية فخارية من الإقليم، لها صلة بالفترة المحددة في مستهل هذا المقال. ولكن يجب إيضاح أن أغلب الأعمال سالفة الذكر لا تحتوي إلا على كسر محدودة العدد من الفخار المدهون، وبقية مادتها تتكون من فخار غير مدهون ومن فترات مختلفة. ومن استعراض الآراء المطروحة فيها بخصوص النوع مجال الدراسة هنا، نجد أنها لا تتعدى الأفكار التي قدمها وينت ويريد، والتي شكلت الأساس الذي انطلق

وفي عام ١٩٨٢م قام فريق أثري من إدارة الآثار بإجراء بعض الحفريات في موقع تيماء القديمة.^(٢٨) نشر هذا العمل في العام اللاحق، ويفهم منه أن هناك مادة فخارية تم اكتشافها في المسجات.^(٢٩) ومع ذلك لم يشتمل التقرير على مناقشة للمادة الفخارية، ولم ينشر من المادة المكتشفة إلا كسرة فخارية واحدة تحمل كتابة آرامية.^(٣٠)

بدأ فريق أثري من إدارة الآثار، بإشراف حامد أبو درك، العمل التنقيبي في قصر الحمراء في موقع تيماء القديمة ابتداءً من عام ١٩٨٤م. ولقد تم إنجاز ثلاثة مواسم تنقيبية نشر عنها تقارير أولية.

نفذ الموسم الأول في عام ١٩٨٤م، وركز العمل على قصر الحمراء لاستكمال ما تم تنقيبه في عامي ١٩٧٩ و ١٩٨٠م. ولهذا أجري العمل في الجهتين الشرقية والغربية من القصر، بأمل الكشف عن مداخله الرئيسية والبحث عن تفاصيل إضافية للجهات السكنية والأماكن الدينية التي سبق وأن كُشف عنها. تم فتح مربعين (أ، ب) بالجهة الشرقية ومربعين بالجهة الغربية (ج، د).^(٣١) نشر تقرير أولى عن هذا العمل في عام ١٩٨٥م، مُضمناً دراسة أولية عن الفخار المكتشف وفي العام نفسه نُفذ الموسم التنقيبي الثاني في الموقع، وهو استمرار للموسم السابق. وركز العمل في التلث الأوسط من قصر الحمراء حيث نُفذ أربعة مسجات (هـ، ج، و، ز).^(٣٢) نُشر التقرير الأولي عن هذا العمل في عام ١٩٨٦م، وزود بمناقشة للفخار مصحوبة ببعض الرسوم التوضيحية.^(٣٣)

(٢٢) أبو درك ومراد، «تقرير مبدئي»، ١٩٨٦م، ص ٣٩-٤٢، لوحات ٢٨-٤٠، ٤٩-٥٦.

(٢٤) حامد أبو درك وعبد الجواد مراد، «تقرير مبدئي عن حفريات وتنقيبات قصر الحمراء»، الأطلال، عدد ١١ (١٤٠٩هـ/١٩٨٨م)، ص ٣٧.

(٢٥) أبو درك ومراد، «تقرير مبدئي»، ١٤٠٩هـ/١٩٨٨م، ص ٣٨، لوحة ٢٤.

(٢٦) محمد البراهيم وضيف الله الطلحي، «تقرير مبدئي عن نتائج حفرة الحجر»، الأطلال، عدد ١١ (١٤٠٩/١٩٨٨م)، ص ٦١.

(٢٧) البراهيم والطلحي، «تقرير مبدئي»، ص ٦٦-٦٧.

(٢٨) البراهيم والطلحي، «تقرير مبدئي»، لوحات ٤٧-٤٨.

(٢٩) البراهيم والطلحي، «تقرير مبدئي»، لوحة ٥١ رقم ١.

(٢٨) A. Livingstone, B. Spaie, and M. Ibrahim, "Taima: Recent Sounding and New Inscribed Material," *Atlat*, vol. 7 (1983), Pl.

83.

(٢٩) Livingstone et al., "Taima" p. 103

(٣٠) Livingstone et al., "Taima" Pl.88.

(٣١) حامد أبو درك وعبد الجواد مراد، «تقرير مبدئي عن التنقيبات بقصر الحمراء بتيماء - الموسم الثاني عام ١٤٠٤هـ/١٩٨٤م»، الأطلال، عدد ٩ (١٤٠٥هـ/١٩٨٥م)، ص ٥٧.

(٣٢) حامد أبو درك وعبد الجواد مراد، «تقرير مبدئي عن حفريات وتنقيبات قصر الحمراء في تيماء، الموسم الثالث ١٤٠٥هـ/١٩٨٥م، الأطلال، عدد ١٠ (١٤٠٦هـ/١٩٨٦م)، ص ٣٥.

من الفخار لعنا ننبه إلى شيء ذي فائدة خصوصاً وأن دراسته ما زالت في مهدها.

وقبل عام ١٩٦٨م لم يكن هناك شيء يذكر لهذا لنوع من الفخار في الإقليم. وعلى أثر زيارة بعثة جامعة لندن في العام المذكور تم جمع نماذج منه، ولوحظ أنها تماثل فخار العصر البرونزي المتأخر في فلسطين.^(٤٢) وفي عام ١٩٦٩م عقدت ندوة في جامعة لندن ألقى خلالها الباحث روثنبرج محاضرة عن حفريات في موقع تمنع "Timna" «خربة المنيع»^(٤٣) الواقع في صحراء النقب في جنوب فلسطين (خريطة ٢)، وقام خلالها بعرض بعض الكسر الفخارية. وشارك بيتر بار خلال المناقشة التي تلت تلك المحاضرة بملاحظته التشابه بين فخار تمنع المعروف وبعض قطع الفخار التي تم جمعها من موقع قريّة في عام ١٩٦٨م، وكان التشابه قريباً من التماثل سواء في المادة أو الزخرفة. ولهذا اقترح بيتر بار أن النوعين شيئاً واحداً، وعليه أعطي فخار قريّة تاريخاً مماثلاً لتاريخ فخار تمنع^(٤٤)، الذي يؤرخه مكتشفه إلى القرنين الرابع عشر والثالث عشر قبل الميلاد، اعتماداً على وجوده في طبقات أثرية، وجد فيها خراطيش مصرية تعود لفراعنة حكموا خلال ذلك الزمن، بالإضافة إلى وجود معثورات أخرى من الفترة نفسها^(٤٥)، ووجد تأييد لهذا التاريخ في اكتشاف هذا النوع من الفخار بكميات بسيطة في مواقع في فلسطين، وفي مستويات أثرية تعود للفترة الزمنية نفسها وأقدم منها (خريطة ٢).^(٤٦)

وفي عام ١٩٧٢م كتب جون دايتون مقالاً دفع فيه

منه بيتر بار فيما بعد. ولقد بقي ما أسسه وينت ويريد وعمقه ودافع عنه بيتر بار حياً إلى هذا اليوم، علماً بأنه قد تعرض لبعض الانتقادات، وهذا ما سوف نتعرف عليه في بقية المقال.

تاريخ دراسة الفخار

يعرف فخار هذه الفترة في الإقليم الشمالي الغربي باسم «فخار مدين» نسبة إلى اسم الشعب الذي عاش في أماكن انتشاره، كما هو معروف من المصادر المكتوبة.^(٤٧) ونظراً إلى أن التسمية المذكورة تربطه بشعب معين، وعلى الرغم من أن أغلب الباحثين لا يزالوا يستخدمونها، إلا أنه اقترح حديثاً بأن يطلق عليه اسم «فخار قريّة»^(٤٨) نسبة للموقع الأثري المشهور في شمالي غرب المملكة العربية السعودية (خريطة ١)، نظراً لتوافره بكميات كبيرة جداً تفوق أي موقع آخر تم اكتشاف هذا النوع فيه سواء داخل شبه الجزيرة العربية أو خارجها. وبنسبته للموقع المذكور فإنه يأخذ دلالة مكانية ويصرف النظر عن دلالة العرقية بنسبته لشعب معين، والتي أثارت كثيراً من التساؤلات بين الباحثين.

ومما لا شك فيه أن الفضل في معرفة فخار هذه الفترة في الإقليم يرجع لأعمال بيتر بار. ويجب أن نذكر، أيضاً، أن الدافع لاستمرار هذه الدراسة هي أبحاثه المتواصلة، ودفاعه عن نظريته التي مر عليها أكثر من عشرين سنة ولم تتعرض لنقد عميق، مدعماً بأدلة مادية. ولكن كلما يُكتشف شيء جديد لا بد أن يحدث تغيير. ومن هذا المنطلق سنناقش هذا النوع

(٤٢) Parr et al., "Preliminary Survey" (1970), pp. 238-239.

(٤٣) B. Rothenberg, *Timna*, (London: Thames and Hudson, 1972), p.182.

(٤٤) B. Rothenberg and J. Glass, "The Midianite Pottery", in J. F.A. Sawyer and D. J. Clines (eds.), "Midian Moab and Edom. *Journal for the Study of the Old Testament*, Supplement Series vol. 24 (1983), pp. 68-69.

(٤٥) Rothenberg and Glass, "The Midianite Pottery", pp.100-101.

(٤٦) P. J. Parr, "Contacts between North West Arabia and Jordan in the Late Bronze and Iron Age," in A. Hadidi (ed.), *First International Conference on the History and Archaeology of Jordan* (Amman: Department of Antiquities, 1982), p. 129.

(٤٧) Parr et al., "Preliminary Survey," (1970), p.240. وكان يعرف في

التقارير المبكرة عن مواقع فلسطين والأردن باسم «الفخار الأدمي» ويقسم إلى نوعين، مبكر ومتأخر؛ فما اطلق عليه فيما اسم «الفخار المديني» يعني أو يعين الفخار الأدمي المبكر. بهذا الخصوص انظر E. Mazar, "Edomite Pottery at the End of the Iron Age" *Isreal Exploration Journal*, vol. 35 (1985), pp. 252-253.

(٤٨) P. J. Parr, "The Pottery of the Late Second Millennium B.C. from North West Arabia and Its Historical Implication," in D. Potts (ed.) *Araby the Blest: Studies in Arabian Archaeology*. CNI Publications, no. 7. Copenhagen: Museum Tusculanum Press, 1988), p.3.

باستثناء ساحلها الشرقي. وخص بالذكر الإمارات العربية المتحدة حيث ذكر أن هناك فخار يظهر عليه نماذج بعناصر زخرفية مدهونة تعود إلى الألف الثاني قبل الميلاد، ويحمل أوجه مقارنة. ودعم تأريخه بذكر عناصر زخرفية على فخار مدين تعود للعصر البرونزي أهمها زهرة اللوتس^(٤٧) وبإيراد هذه الحجج أكد بيتر بار ثباته على مفهومه الأول المتمثل بتأريخه لهذا النوع من الفخار لأواخر العصر البرونزي، وتأصيله في حضارات بحر أيجة. ومن الجانب الآخر أعلن رفضه لنقد ميولي.

ويبدو أن بيتر بار تنبه إلى أن هناك خلط في المفهوم بين نوعين من الفخار المدهون في شمالي غرب المملكة العربية السعودية، مما أدى به إلى كتابة مقالاً آخر بين فيه أن النوع الذي نسبه لأواخر العصر البرونزي وأوائل العصر الحديدي هو الفخار المنتشر في قرية بشكل خاص «فخار مدين»، وميزه بكلمة (Polychrome Ware)، والتي تعني الفخار المدهون بأكثر من لون. ومن الناحية الأخرى، نبه إلى أن هناك نوع آخر من الفخار المدهون ينتشر في عدد من المواقع، ولكنه يتركز في واحة العلا، ويحمل نماذج بعناصر زخرفية أقل إتقاناً من تلك التي تظهر على الفخار المديني. واقترح تاريخاً لهذا النوع من الألف الأول قبل الميلاد «الفترة الأدومية»، وميزه بكلمة (Bichrome Ware)، والتي تعني الفخار المدهون بلونين، وأطلق عليه «فخار العلا» نظراً إلى وجوده بكميات كبيرة فيها.^(٤٨) ومن هذا المقال نستنتج أن بيتر بار حاول تقسيم الفخار المدهون في شمالي غرب المملكة العربية السعودية إلى قسمين. قسم يحمل نماذج بعناصر زخرفية مدهونة بألوان متعددة. وهذا هو النوع الذي يعيده لأواخر العصر البرونزي وأوائل

الحجة إلى الأمام، بطرحه تشابه مع الفخار العائد للفتحات المسينية IIIA , IIIB , II وهو يعني بهذا أواخر العصر البرونزي. ولذلك اقترح أن المقارنة مع تمنع صحيحة وأن الفخار الذي أطلق عليه اسم «فخار مدين» يعود للعصر البرونزي المتأخر وربما المتوسط، ويستمر خلال العصر الحديدي الأول.^(٤٧) بعد ذلك كتبت أبحاث كثيرة بهذا الخصوص، منها ما خصص لتبيين انتشار هذا النوع في فلسطين وتبيين كثافته في المواقع المختلفة^(٤٨)، ومنها ما خصص لدراسته دراسة مقارنة في شمالي غرب المملكة العربية السعودية وفلسطين.^(٤٩)

ولكن ظهرت في الوسط الأكاديمي وجهات نظر تناقض هذه النظرية، لعل أهمها ماكتبه جمس ميولي "James Muhly" مشيراً إلى أنه قد يعود للعصر الحديدي المتأخر، نظراً إلى أنه لم يكتشف في شبه الجزيرة العربية فخار مسيني، وإن النماذج الزخرفية وعناصرها التي ذكرها جون دايتون غير قوية كدليل مقارنة، وإلى أن حفريات تيماء لعام ١٩٧٩م كشفت عن فخار مزخرف في قصر الحمراء، ذلك القصر الذي يفترض أنه معبداً بابلياً لا يرق تاريخه إلى أبعد من القرن السادس قبل الميلاد، وكذلك وجود العناصر الزخرفية المحززة على فخار تيماء تلك العناصر التي قد تعود لتاريخ متأخر كما يعتقد.^(٥٠)

دفعت مقالة ميولي بيتر بار ليكتب مقالاً في عام ١٩٨٧م، مفندا من خلاله آراء ميولي. فأوضح فيه أن حفريات تيماء غير جيدة التوثيق، وأن المنهجية التي اتبعت في دراسة الفخار منهجية غير علمية، وأن استشهاد ميولي لم يكن دقيقاً. كما أن الفخار المزخرف بالدهان قليل في شبه الجزيرة العربية

(٥٢) P. J. Parr, "Archaeological Sources for the Early History of Noth-West Arabia", in *Sources for the History of Arabia*, vol.1 (1979), p.42; P.J. Parr, "Aspects of the Archaeology of North-West Arabia in the First Millennium B.C.", in T. Fahd (ed.) *L Arabie Preislamique et Son Environnement Historique et Culturel* (Universite Des Sciences Humaines De Strasbourg, Travaux Du Centre De Recherche Sur Le Proche-Orient Et La Grece Antiques, no. 10, (1987), p. 43.

Dayton, "The Midianite," pp. 27-34. (٤٧)

J. Kalsbeek and G. London, "A Late Second Millennium B.C. Potting Puzzle", *Bulletin of the American Schools of Oriental Research*, no. 232 (1978), pp. 47-56. (٤٨)

(٤٩) انظر الهوامش ٤٤، ٤٦، ٤٨.

J. Muhly, "Timna and King Solomon," *Bibliotheca Orientalis*, xli, no. 3-4 (1984), pp. 279-280. (٥٠)

Parr, "The Late Second Millennium", p. 2. (٥١)

محلول صلصالي يضاف لجسم الأنية بسمك دقيق. وقد تظهر على السطح الداخلي والسطح الخارجي، أو أحدهما. وتقتصر ألوانها على: الأحمر، والأحمر الأرجواني.

٥ - الدهان (Paint)

يكون لون الدهان أحمر، أو بني داكن، أو أسود، أو أخضر. وقد يظهر الدهان بلونين، أحدهما على السطح الداخلي، والأخر على السطح الخارجي. كما أن بعض القطع تحمل دهان على سطح واحد. ويظهر على بعض القطع بشكل بطانة كاسية كامل الأنية، وعليها تظهر النماذج الزخرفية بعناصرها الملونة بألوان أخرى.

٦ - الزخرفة (Decoration)

يعكس هذا النوع نماذج زخرفية متنوعة العناصر، ومدهونة بألوان منها: الأحمر، والبني الداكن، والأسود، والأصفر، أو أحدهما. تتركب النماذج الزخرفية من عناصر مثل: الخطوط المستقيمة والمتعرجة وبأشكال متقاطعة، والطيور مثل الطاووس، ورسوم آدمية بأشكال تجريدية، وحيوانات مثل الجمال والماعز، وأشربة أفقية، وأشكال هندسية أخرى.^(٥٢)

٧ - أشكال الأواني (Typology)

إن أغلب المنشور من هذا النوع يتمثل بطاسات (Bowls) لها حواف منبعجة إلى الخارج، وقواعد دائرية، وحافات مثنية إلى الخارج (Everted rim) ويتمثل الشكل الآخر بجرار اسطوانية الشكل (Jars) ومتوسطة الحجم، لها رقاب ضيقة وطويلة. وهناك نوع ثالث يتمثل في صحون (Plates) بجوانب منبعجة إلى الخارج أو مقوسة، وحافات عادية (Plain vertical rim)، وأحياناً مثنية إلى الخارج. وهناك أشكال أخرى تحتاج لإبرازها لتصنيف المادة تصنيفاً شكلياً بدراسة مستقلة. ولكن يُفضل تأجيل عملاً كهذا حتى تشخص جميع الأنواع العائدة للفترة مجال البحث

العصر الحديدي. وقسم يكون مزخرفاً بنماذج مدهونة بلونين. وهو النوع الذي أرّخه للفترة الأدومية، حوالي القرن الثامن قبل الميلاد. لكن يجب أن نذكر أن هذا التقسيم لا يمثل قاعدة ثابتة، فكلما النوعين، قد يظهران بنماذج زخرفية مدهونة بلون واحد، أو بدون زخرفة على الإطلاق.

المميزات العامة للفخار

١ - العجينة (Clay)

يظهر هذا النوع بعجينة ناعمة أو متوسطة النعومة وأحياناً تكون خشنة وممزوجة بكسر حصى متوسطة الحجم. كما أنها تظهر بألوان متعددة منها: الأصفر، والأصفر البرتقالي، والأصفر الشاحب، والبرتقالي، والأحمر المائل للبرتقالي، والأبيض، والأبيض الرمادي، والرمادي، وغير ذلك من الألوان. وتتصف غالباً بصلابة عالية مما يدل على شواء عالي الحرارة (High firing) كما أن بعض الكسر تحتوي على قلب (Core) رمادي أو أسود.

٢ - المادة المساعدة (Temper)

إن أغلب هذا النوع يكون مضاف إليه كسر حجارة كبيرة أو متوسطة الحجم. وفي بعض الأمثلة تكون المادة المساعدة عبارة عن حبات رمل متوسطة الحجم، وأحياناً تتمثل بمواد عضوية مثل التبن والقش.

٣ - البطانة (Slip)

البطانة عبارة عن طبقة صلصالية سميكة، وأحياناً متشعبة في مواضع. وقد تكون البطانة ناعمة ومتماسكة عندما تظهر على الأواني الصغيرة. وتظهر البطانة بألوان متعددة منها: الأبيض، والأصفر الرمادي، والأحمر، والدهني، والبني الرمادي، وقد تظهر على السطح الداخلي والسطح الخارجي في آن واحد، ولكنها أحياناً تظهر على أحدهما.

٤ - التغشية (Wash)

تظهر على هذا النوع لكنها قليلة. وهي عبارة عن

المواقع الأردنية والفلسطينية والسعودية التي اكتشف فيها.

وبالنسبة للمملكة العربية السعودية، وعلى ضوء أعمال البعثة الإنجليزية، فإن انتشاره يتركز في المواقع المهمة في الإقليم الشمالي الغربي مثل: قرية، وتيماء، ومغاير شعيب، وربما العلا. ولكنه يتركز بشكل كبير في موقع قرية وحدها.^(٥٩)

وفيما بعد استطاع فريق المسح الشامل للمرحلة الأولى على هذا الإقليم أن يكتشفه في أربعة عشر موقعاً تنتشر حول موقع قرية.^(٦٠) اكتشفت خمسة منها في وادي شرمه، وأربعة في البدع، وواحد في وادي عينونه، وواحد في طيب الاسم، وموقع آخر في وادي سادر، وموقع آخر لم يحدد رقمه. منها ثلاثة مواقع فقط يمكن إعادة تأريخ البقايا المعمارية فيها للفترة المذكورة أعلاه فقط، نظراً لغياب أي نوع آخر من الفخار.^(٦١) وفي عام ١٩٨١م استطاع فريق المسح للمرحلة الثانية على الإقليم أن يحدد موقعاً ضخماً في وادي تربه على بعد ٣٥ كم شمالي غرب مدائن صالح.^(٦٢) ويتمثل الموقع بعدة حقول، أكثرها حقول مقابر تنتشر عليها الكسر الفخارية التي يماثل بعضها

بعد إنجاز حفريات أثرية كافية.

الانتشار الجغرافي للفخار

ينتشر هذا النوع في مواقع كثيرة في شبه الجزيرة العربية والأردن وفلسطين وأماكن أخرى (خريطة ١)، ويعتقد بأن موقع قرية هو مركز إنتاجه لعدة أسباب منها:

- ١ - نتائج تحاليل مادة العجينة الفخارية "Petrological analyses" ومقارنتها بتحاليل أجرتها شركة أرامكو السعودية في الستينات من هذا القرن لمادة خام من بعض الجبال في تبوك.^(٥٤)
- ٢ - كثافة وجود الكسر الفخارية في الموقع.^(٥٥)
- ٣ - اكتشاف ستة أفران لشواء الفخار في الموقع.^(٥٦)
- ٤ - ندرة وجوده في المواقع الأخرى^(٥٧)، ما عدا تمنع الواقعة في صحراء النقب في جنوب فلسطين والتي وجد فيها كميات من هذا النوع، وإن كانت لا تضاهي ما وجد في قرية.^(٥٨) ولهذا يعتقد أغلب الباحثين أنه مصدر من مركز إنتاجه في قرية إلى أغلب

(٥٤) Rothenberg and Glass, "The Midianite", pp. 71-72, 111.

(٥٥) Ingraham et al., "Preliminary Report", pp. 73-74; Parr et al., "Preliminary Survey", (1970), p. 238; H. St. J. Philby, "The Lost Ruins of Quraiy, *Geographical Journal*, no cxvii, part 4 (1955), p. 455.

(٥٦) كُشفت في عام ١٩٦٨م، Fig. Parr et al., "Preliminary Survey", 11. وبعد ذلك أكد وجود ستة أفران في مكان واحد وأجرى مجسماً اختبارياً في واحد منها، Ingraham et al., "Preliminary Report", p.73.

(٥٧) انظر الهوامش ٤٤، ٤٨.

(٥٨) عن كثافة فخار تمنع، انظر: هامش ٤٢. يجب أيضاً أن نذكر أن ما يناقش هو حصيلة عمل طويل على الموقع تضمن أعمال تنقيبية واسعة. أما ما يناقش من فخار قرية فهو حصيلة عمل مسحي سريع في عام ١٩٦٨م، Parr et al., "Preliminary Survey" (1970), p.219.

وآخر في عام ١٩٨٠م، Ingraham et al., "Preliminary Report", p.71. الآن، ما عدا تنظيف لأحد الأفران الفخارية نفذ في عام ١٩٨٠م. Ingraham et al., "Preliminary Report", p.73 وعلى الرغم من قلة العمل الأثري على قرية، إلا أن ما هو موجود على سطحها من كسر فخارية يفوق كل ماتم جمعه من تمنع، انظر: إدارة الآثار، ص

(٥٩) بالنسبة لتيماء، فقد ذكر بيتر بار وزملائه وجود مجموعة فخارية

مماثلة لفخار قرية في مخازن إدارة الآثار فحسوها في عام ١٩٦٨م Parr et al., "Preliminary Survey", (1970), p. 240 ومن المجموعة

التي نشرها بويدن وآخرون في عام ١٩٨٠م (انظر هامش ٢٠) قبل بيتر بار كسرتين فخاريتين على أنهما مماثلتين لفخار قرية، Parr, "The Late Second Millennium", p.4.

وجلاس أن انجراهام عرض، خلال ندوة علمية مقامة في عام ١٩٨١م في معهد الآثار في جامعة لندن عن تاريخ وآثار الأردن وشمال غرب شبه الجزيرة العربية خلال العصر البرونزي والعصر

الحديدي - عرض عدد من الكسر الفخارية التي ذكروا أنها تعود لفخار قرية، وذكروا أن بين تلك القطع قطعة واحدة تحمل رسم جمل، Rothenberg and Glass, "The Midianite", p.119, note, 23.

أما بالنسبة لمغائر شعيب، فإن بار وزملائه وجدوا كسرة واحدة في عام ١٩٦٨م، Parr et al., "Preliminary Survey", (1973), p.33.

واكتشف عدد من الكسر في عام ١٩٨١م، Ingraham et al., "Preliminary Report", p.74.

بغثة جامعة لندن حذرة في مناقشة مجموعته الفخارية، ولكن أحد أعضائها، بيتر بار، ذكر احتمالية وجود هذا النوع ضمن مجموعة

العلا، Parr, "Archaeological Sources", p. 42.

(٦٠) Ingraham et al., "Preliminary Report", p. 71, 75.

(٦١) Ingraham et al., "Preliminary Report", p. 74.

(٦٢) Gilmore et al., "Preliminary Report", p. 17.

عناصره الزخرفية في بعض المواقع في بحر أيجة، عبر استخدام ما وجد في مواقع في فلسطين والأردن كأداة وصل. ليس هناك اعتراض على التشابه مع ما وجد في المواقع الفلسطينية والأردنية، والتي تتبعها قد يكون مجدداً بخصوص مسألة التاريخ، خصوصاً وإن ما وجد في أغلبها يتمثل بكسر قليلة، يعتبرها الباحثون مستوردة من أماكن أخرى ليست بالضرورة واقعة في بحر أيجة؛ ووجدت في طبقات أثرية يمكن تأريخها بمقتضى المواد الأثرية المصاحبة، وهذا بدوره يساعد في عملية التأريخ المقارن. إنما التساؤل يدور حول جدوى تقصي أصوله في مواقع بحر أيجة، وما قد يبني على ذلك من مفاهيم حضارية أخرى. قد تكون هذه نقطة بداية مقبولة، لقلّة المادة المنشورة من شبه الجزيرة العربية عندما بدأت دراسات هذا النوع. أم اليوم، فإن الحال قد تغير بنشر كثير من الفخار المدهون من شرقي المملكة العربية السعودية^(٦٩)، ومن الإمارات العربية المتحدة^(٧٠)، ومن شبه الجزيرة العُمانية^(٧١)، واليمن^(٧٢). ولهذا نرى أنه يجب تقصي المسألة بالاستفادة منها حيث إن ذلك سيفتح مجالاً جديداً للبحث.

كما يجب أن نذكر، أيضاً أنه لم تتم أية محاولة لمقارنة هذا النوع مع ما وجد في العديد من المواقع في بلاد فارس^(٧٣)، تلك المواقع التي استخدمت كثيراً

النوع الذي نحن بصدد الحديث عنه. لكن يجب القول إن بعض الكسر الفخارية الأحدث تاريخاً قد تم وجودها في الموقع، ولاغرابة في ذلك، فهذه هي الحال في أغلب المواقع الأخرى ذات الاستمرارية الاستيطانية^(٦٣) وفي الإقليم الشمالي للمملكة العربية السعودية استطاع خليل المعقل في عام ١٩٨٦م أن يجد كسر منه في ثلاثة مواقع^(٦٤). ولقد عرضت على بيتر بار الذي أفاد أن الكسر مماثلة لما وجده في شمالي غرب المملكة العربية السعودية^(٦٥) وفي الإقليم الأوسط استطاع فريق المسح لموسم عام ١٩٧٨م أن يكتشف بعض الكسر في موقع ٢٠-٢٠٧ (مقابر ركامية) في واحة الخرج^(٦٦). كما تمكن كاتب هذا المقال في عام ١٩٨٨م من اكتشاف مجموعة من الكسر الفخارية المدهونة في موقع ٢٠٧-٣٠ في الواحة نفسها^(٦٧) جميع هذه الكسر تمتلك خصائص النوع المسمى «فخار مدين»، وبعد عرضها على بيتر بار ذكر أن اثنين منها على الأقل ليست مماثلة فقط بل تعد من فخار مدين سواء في زخرفتها أو مادتها^(٦٨).

اتجاه مقارنة جديد

الحقيقة التي يلاحظها الباحث في مسار دراسة هذا النوع من الفخار، والتي يجب أن يخفف من استخدامها، هي محاولة تأصيله بتتبع جذور

nary Report", *Atlat*, vol. 8 (1984), Pls. 36, 38, 39, 41, 42, 45, 47, 50.

B. de Cardi, "Ras-al- Khaimah, Further Archaeological Discovery", *Antiquity*, vol. L (1976), pp. 216-222. مجموعة من الفخار المدهون تم نشرها في *Archaeology in the United Arab Emirates*, vols. 1-5 (1976-1989).

B. de Cardi et al., "Excavations and Survey in Oman, 1974-1975", *Journal of Oman Studies*, vol. 2 (1976), Figs. 17-25; S. Cleuziou, "Oman Peninsula in the early IIInd. Millenium B. C.", in H. Hartel (ed.), *South Asian Archaeology* (Berlin: DRIemer, 1979), figs. 3-6.

(٧٢) يتضح من الأعمال المنشورة عن مواقع منقبة في جنوب شبه الجزيرة العربية أن هذا النوع من الفخار معدوم في تلك الناحية. ولكن لا ينم هذا عن عدم اكتشاف فخار مدهون من أنواع أخرى.

C. Goff, "Excavations at Baba Jan: the Bronze Age Occupation", *Iran*, vol. 14 (1976), pp. 19-40; S. Swiny, "Survey in

Gilmore et al., "Preliminary Report", pp. 17-18. (٦٣)

K.I. al-Muaikel, *Critical Study of the Archaeology of the Jawf Region of Saudi Arabia with Additional Material on Its History and Early Arabic Epigraphy*. Unpublished Ph. D. Thesis, University of Durham, 1988, pp. 232-242.

(٦٥) بيتر بار، مناقشة شخصية، بريطانيا: جامعة درم، ١٩٨٨م.

(٦٦) يورس زارينيس، محمد البراهيم، دانييل بوتس، وكريستوفر ايدنز، التقرير المبني لمسح المنطقة الوسطى ١٣٩٨هـ / ١٩٨٧م، الاطلاع، عدد ٣ (١٣٩٩هـ / ١٩٧٩م)، لوحة ٢٦، رقم ٢١٤.

A. S. al- Ghazzi, *A Comparative Study of Pottery from a Site in the al - Kharj Valley, Central Arabia*. Unpublished Ph.D. thesis, University of London, Institute of Archaeology, 1990, pp. 149-152, 224-226, Pls. 54-55.

al-Ghazzi, *A Comparative Study*, Pl. 54, no. 5; Pl. 55, no. 6. (٦٨)

J. Zarins, A. S. Mughannum, and M. Kamal, "Excavations at Dhahran south - the Tumuli Field (208 - 92) 1403. A Prelimi-

مسيني في شبه الجزيرة العربية. ولكنه لم يتنبه أو يُنبه إلى الفخار المحلي وعمقه الزمني وسماته التي قد تكون مجدية في هذا المجال. ومن الناحية الأخرى، يرى بيتر بار أن التأريخ قد يكون أقدم مما اقترح هو نفسه لكن ينقصه الدليل الذي لو أراد لوجده في الفخار المحلي. هذا الدليل المفقود قد نجده في مواقع شرقي شبه الجزيرة العربية، ولهذا فإن الضارة أصبحت نافعة. ومن خلال دراستنا الحاضرة سوف نقترح الأصول التي يبحث عنها ميولي لكي يقتنع بتأريخ بيتر بار. وسوف نقدم أدلة تقيد أن تأريخ هذا النوع يمكن أن يكون أقدم مما اقترح بيتر بار نفسه.

إن المطلع يعلم مما كتب عن هذا النوع أن أقرب الأنواع له هو فخار نصف الألف الثالث وبداية الألف الثاني قبل الميلاد، أو ما يعرف بشكل عام بفخار أم النار نسبة إلى جزيرة أم النار الواقعة بالقرب من أبي ظبي في الإمارات العربية المتحدة.^(٧٩) ولكن يجب أن نتذكر أن التحديد الزمني المذكور أعلاه لا يعني نفي إمكانية كون بدايته أبكر ونهايته أحدث، لأن الاستمرارية الزمنية لفخار أم النار نفسها لم تحدد بعد بدليل طبقي. وعلى أية حال، هناك تماثل بين النوعين في سمات عدة من أهمها:

١ - التماثل في لون العجينة الصلصالية، فهي تظهر في النوعين بألوان متقاربة. كما ذكر الباحثون في شرقي شبه الجزيرة العربية ندرة العجينة باللون الرمادي^(٨٠) وهذا مانجده نادراً في فخار مدين.^(٨١)

لإيجاد تواريخ مقارنة لمواقع شرقي شبه الجزيرة العربية^(٧٤)، وأحياناً لمناطق أخرى في العالم القديم.^(٧٥) ولم تتم الاستفادة من مواقع بلاد الرافدين في مسار دراسة هذا النوع، على الرغم من أنها أكثر بلاد العالم القديم إنتاجاً للفخار المدهون^(٧٦)، ومن أكثرها احتكاكاً بشمالي شبه الجزيرة العربية بشكل عام.

ويجب أن لا نتجاهل أن ذكر إمكانية مقارنة هذا النوع من الفخار مع ما وجد في شرقي شبه الجزيرة العربية قد أشار إليها بيتر بار.^(٧٧) ولكن يفضل أن نذكر أنه في صدد حديثه عن ذلك كان حذراً، ومختصراً ولجأ إلى ذلك مكرهاً، لكي يجد براهين ينقض بها نقد ميولي لنظريته.^(٧٨) كما يؤخذ عليه عدم تطرقه لذكر وجود الفخار المدهون في تلك الناحية منذ العصر الحجري الحديث الفخاري. ولم يتعرض لعناصره الزخرفية وإمكانية استخدامها في تقصي أصوله. وهذا مرده إلى أنه يؤيد الاتجاه الذي يعيد أصوله لحضارات بحر أيجة. ورب ضارة نافعة، فمقارنة هذا النوع من الفخار مع ما وجد في مواضع شرقي شبه الجزيرة العربية سوف تؤيد الاتجاه التاريخي الذي يتبناه بيتر بار، والذي يبدو أنه أكثر الاتجاهات احتمالاً، ولكنه سوف يعارض الاتجاه التأسيلي الذي يذهب إليه. وكما ذكرنا سابقاً، فإن جيمس ميولي يذهب إلى أن التأريخ يجب أن يكون أقل مما اقترح بيتر بار اعتماداً على المفاهيم التي ذكرناها سابقاً، وبشكل أساسي عدم اكتشاف فخار

Schwartz, *Aceramic Chronology from Tell Leilan, Operation 1* (Yale: Yale University Press, 1988), figs. 36-37, 56, 62-64, 68.

Parr, "The Late second Millennium", pp. 4, 26 note 14. (٧٧)

Parr, "The Late Second Millennium", p.4. (٧٨)

(٧٩) فخار أم النار ربما يعود إلى النصف الأول ويستمر خلال النصف الثاني من الألف الثالث قبل الميلاد، بهذا الخصوص، انظر: هامش ٧٤.

(٨٠) ماجد محسن هود، تقرير أولي عن التنقيب في المدفن في هيلي، الأثر في الإمارات العربية المتحدة، عدد ٥، (١٤٠٩ هـ / ١٩٨٩ م)، ص ٦٢ - W. Y. al-Tikriti, "Umm An Nar Culture in the Northern Emirates", *Archaeology in the United Arab Emirates*, vol. 5 (1989), p. 94.

Parr et al., "Preliminary Survey", (1970), Plates. (٨١)

North-West Iran, 1971", *East and North - West* vol. 25 (1975), Figs. 1-3.

M. Tosi, The dating of the Umm an Nar Culture and a Proposed Sequence for Oman in the Third Millennium B. C., *Journal of Oman Studies*, vol.2 (1976), pp. 81-82.

D. E. McCown, *The Comparative Stratigraphy of Early Iran* (Chicago: the University of Chicago Press, 1957), Plates.

C. C. Lamberg-Karlovsky and M. Tisi, "Shahr-i Sokhta and Tepe Yahya: Tracks on the Earliest History of the Iranian Plateau", *East and West*, vol. 23 (1973), pp. 21-57.

(٧٦) إسماعيل يوسف -حجارة، مسح أثرى في وادي درعا في أعالي وادي الخابور بشمال شرق سوريا، العصور، المجلد الثالث، الجزء الثاني (١٤٠٨ هـ / ١٩٨٨ م)، ص ١٨٥-١٩٧. G. M.

مستوردة إلى مواقعها، وبهذه الصفة فإنها تكون عديمة الجدوى لمسألة التأصيل.

٢ — عند التمعن في الأشكال الموردة نجد أنه ليس بين النماذج أية نموذجاً أورد له نموذجاً مطابقاً.

٣ — إن مقارنة الفخار مع ما وجد في تمنع غير ذات جدوى في مسألة البحث عن أصوله، لأن تمنع تقع في منطقة قريّة وقد يربط الجميع إطار حضاري واحد. ولكي ندعم ما ذهبنا إليه يجب أن نشير إلى أن بعض عناصر النماذج الزخرفية التي أوردها في لوحة رقم ٢ في بحثه، والمتمثلة بمثلثات مدهونة هي عناصر عامة تظهر على فخار العبيد بكثرة سواء في إيران، أو شرقي شبه الجزيرة العربية، أو بلاد الرافدين وتستمر في الظهور في الفترات اللاحقة. ويؤيد ذلك استمرار ظهور العناصر الزخرفية التي ذكرناها، مواكبة لاستمرار ظهور الفخار المدهون في شرقي شبه الجزيرة العربية ابتداءً من منتصف الألف الخامس وحتى منتصف الألف الرابع ق.م. في فترة العبيد^(٨٧)، وفي الألف الرابع وأوائل الألف الثالث ق.م. في هيلي ١، أو ما يعرف في شرقي شبه الجزيرة العربية، أحياناً، بفترة حفيت^(٨٨)، وفي الألف الثالث ق.م. في هيلي ٢، أو ما يعرف بأمر النار، وفي نهاية الألف الثالث وبداية الألف الثاني في هيلي ٣^(٨٩). ثم استمر بالظهور خلال الألف

٢ — التماثل في ألوان الدهان المستخدمة التي تنحصر في : الأحمر، والأسود، والبني، والأصفر.^(٨٢) وهذا ما نجده في فخار شرقي شبه الجزيرة العربية.^(٨٣)

٣ — التطابق في النماذج الزخرفية لاشتراكهما في العناصر الزخرفية التي من أهمها: (أ) العصابات المدهونة على رقاب الأواني^(٨٤) (ب) رسم الطائوس^(٨٥)، (ج) الخطوط المتعرجة^(٨٦) (د) أشكال الطيور.^(٨٧)

٤ — التشابه في أشكال الأواني التي أقربها لهذا النوع يوجد في مانشرته دي كاري من بلوخستان بتاريخ يعود للعصر البرونزي، والتي تبدو قريبة من التطابق في كل المميزات (قارن شكل ١:١ مع شكل ٢:١)^(٨٨)، كما أن الحافة المثنية إلى الخارج وبعض أشكال الأواني تطابق تماماً ما نجده في مجموعات مقابر جنوبي الظهران المؤرخة لأوائل الألف الثاني قبل الميلاد (قارن شكل ٣:١ مع شكل ٥:١).^(٨٩)

وكما مر معنا سابقاً، فإن المقال الوحيد المنشور عن النوع مجال الحديث والذي يورد له مقارنة مزودة بالأشكال هو مقال جون دايتون المنشور عام ١٩٧٢م، والذي استعرض فيه سبعة عشر نموذجاً زخرفياً أورد لها مقابلات من مواقع مختلفة، نود أن نوضح بعض المآخذ على ذلك العمل.

١ — إن جميع ما أورده دايتون يمثل مادة

Survey", (1970), Fig. 15, nos. 1,9.

B. de Cardi, "A New Prehistoric Ware from Baluchistan," (٨٨) *Iraq*, vol.13, Part 2 (1951), pp. 68-69, Figs. 1-2; B. de Cardi, *Archaeological Surveys in Baluchistan, 1948 and 1957* (London: institute of Archaeology, 1983), p. 30, Fig 28, nos. 3, 13, 17.

Zarins et al., *Excavations*, Pl. 36, no. 14. (٨٩)

A. H. Masry, *Prehistory in Northeastern Arabia: The problem of Inter-regional, Interaction* (Miami: Field Research Projects, 1974), p. 198. (٩٠)

K. Frifelt, A Possible Link between the Jemedet Nasr and the Umm an - Nar Graves of Oman. *Journal of Oman Studies*, vol. 1 (1975), pp. 57-59. (٩١)

Cleuziou, "Excavations," pp. 67,71-72. (٩٢)

Parr et al., "Preliminary Survey" (1970), p. 238. (٨٢)

هدو، «تقرير أولي»، ص ٦٥. (٨٣)

Parr et al., "Preliminary Survey" (1970), Fig. 16, no.5 V; Burkard, The Umm an-Nar Tomb A at Hili North: A Preliminary Report on the three Seasons of Excavation, 1982-1984", *Archaeology in te United Arab Emirates*, vol.4 (1985), Pl.25, no.7. (٨٤)

قارن مع V. Burkard, The Umm an-Nar," Pl. 26, no.4 مع Parr et al., "Preliminary Survey" (1970), Fig. 16, no.6 (٨٥)

قارن اللوحات في هامش ٥٢ مع الوصف في: هدو، «تقرير أولي»، ص ص ٦١-٦٢. (٨٦)

S. Cleuziouy, "Excavations at Hili 8: A Preliminary Report 4th to 7th Campaigns, *Archaeology in the United Arab Emirates*, vol. 5 (1989), Pl. 31, not. 12. (٨٧)

لا يعني أنه لم يكتشف فخار ملون في فلسطين والأردن، إنما ما اكتشف لا يحمل النماذج الزخرفية بكامل عناصرها التي تظهر على الفخار مجال الدراسة هنا.

وعلى العكس من ذلك، نجد أن العنصرين الزخرفيين المذكورين أعلاه يظهران على فخار شبه الجزيرة العربية بكمية، وتنوع، واستمرار زمني كافيا لجعله مؤثراً. فيلاحظ أن عنصر المثلثات يظهر على فخار العبيد ويستمر حتى بداية الألف الثاني في مواقع مختلفة جغرافياً وزمنياً في شبه الجزيرة العربية، والأقطار الشرقية المجاورة، (شكل ٢). وبنفس الاستمرارية نجد عنصراً آخر يطلق عليه أنصاف المثلثات المعلقة (شكل ٣). والعنصر الثالث يتمثل بسعفة النخل الذي نجد له استمرارية مماثلة (شكل ٤). وهناك عناصر أخرى داخل نماذج زخرفية لم نذكرها. وقد قصد مما ذكرناه الاستشهاد وليس الحصر.

ولهذا فإن أصول هذا الفخار سواء ما وجد منه في المملكة العربية السعودية، أو فلسطين، أو الأردن، قد تكون شرقية المنشأ. وتُعبّر عن اتصال حضاري بين الشرق والغرب عبر وسط المملكة العربية السعودية وشمالها، وقد يكون هذا الاتصال حدث بفعل اجتياح عسكري. متى ولماذا حدث هذا الاتصال؟ إنه سؤال تكمن الإجابة عليه في إجراء حفريات أثرية في موقع قريّة وغيرها من المواقع المهمة في وسط وشمال وشمال غرب المملكة العربية السعودية، وفي جنوب الأردن

الثاني في مواقع عديدة مثل مقابر جنوبي بالظهران^(٩٣)، ومقابر أبيق^(٩٤)، وفي المواقع العائدة لفترة دلمون^(٩٥)، وفي المدافن الركامية وموقع الخضرة في الخرج^(٩٦) ولم ينقطع إنتاج الفخار المدهون في شبه الجزيرة العربية خلال الألف الأول قبل الميلاد حيث تم اكتشافه في عدد كثير من المواقع^(٩٧).

ولكي نقرب مما ذهبنا إليه نود أن نذكر أن تركيبة النماذج الزخرفية لفخار قريّة تظهر على فخار شرقي شبه الجزيرة العربية، وليس لها ارتباط قوي بفخار فلسطين، الذي يُعتقد أنه ظهر بتأثير من حضارات بحر أيجة. ويتضح هذا من العمل الضخم الذي قدم على فخار الفلسطينيين (Philistines). فمن استعراض اللوحات الواردة فيه لم نتمكن من العثور على قطعة واحدة تحمل أوجه مقارنة مع فخار قريّة، عدا العناصر الفردية العامة المشكّلة للنماذج الزخرفية مع غيرها، وذلك مثل الشفرون (Chevron)، والمثلثات المدهونة^(٩٨). أيضاً لم نتمكن من العثور على قطعة واحدة في عمل روث أميران (Ruth Amiran) على فخار الأرض المقدسة الذي اشتمل على ثلاثمائة قطعة مُصورة ماعدا بعض الكسر التي تحمل مثلثات مدهونة، أو رسم الشبكة، وكلاهما يظهران على فخار العبيد وما أتى بعده^(٩٩) ويؤيد هذه الندرة غياب هذا النوع من دراسة إرنست رايت لدرجة الدكتوراه على فخار فلسطين منذ أقدم العصور حتى نهاية العصر البرونزي الأول^(١٠٠). ويجب التنويه إلى أن ما قصدناه

(٩٦) انظر الهوامش أرقام ٦٦ و٦٧، على التوالي.

(٩٧) B. de Cardi. "Further archaeological Survey in Ras al-Khaimah", *Oriens Antiques*, vol. 24 (1985), Figs, 7-8, 11-12.

(٩٨) T. Dothan, *The Philistines and Their Material Culture* (Jerusalem: The Biyatik Institute and the Israel Exploration Society, 1969).

(٩٩) R. Amiran: *Ancient Pottery of the Holy Land: from Its Beginnings in the Neolithic Period to the End of the Iron Age* (Jerusalem: the Biyatik Institute and the Israel Exploration Society, 1969).

(١٠٠) G. E. Wright, *The Pottery of Palestine from the Earliest Times to the end of the Early Bronze Age* (New Haven: The American schools of Oriental Research, 1937).

(٩٣) Zarins et al., "Excavations", Pls. 39, 41-42, 45, 47-48.

(٩٤) A. A. F. al-Dosary, *Carte Archeologique Medievale De La Region D Al-Sarqiyya, En Arabie Seoudite*, Unpublished Ph.D. Thesis, Universite Lumiere Lyon 2, vol. 2, 1991, Pl. 28.

(٩٥) معاوية إبراهيم، *حفريات البعثة العربية في موقع سلر -*

الجزر ١٩٧٧ - ١٩٧٩ البحرين (البحرين: مطابع وزارة الاعلام، ١٩٨٢م)، شكل ٢٨: Ex-cavation G3." in J-F. Salls (ed.) *Failaka*, (Lyon: Travaux De la Maison De L Orient, no, 9, 1984.), Fig. 31, no. 103; F. Hojlund, *The Bronze Age Pottery* (Arthus: Arus University Press, 1987), Figs. 56, 63, 65, 80, 170-179, 497 - 502; C. Larsen, *Life and Land Use on the Bahrain Island* (Chicago: The University of Chicago Press, 1983), Figs. 47, 51.

- وفلسطين. ومادام هذا العمل لم يتم، فإن المسألة تحتل الوجهين ونحن نميل إلى الاتجاه الشرقي بموجب أدلتنا التي أوردناها، والمتمثلة كما مر معنا بالتماثل الشكلي والزخرفي وألوان الزخرفة ونماذجها وعناصرها، ولون العجينة الصلصالية المشوية، واستمرارية ظهور الفخار المدهون؛ والتي تبدو كافية لبدء البحث في هذا الاتجاه.
- بالإضافة لما جاء أعلاه، هناك عدد من الملاحظات حول المسائل التي دار الحوار بخصوصها، نفضل تدوينها في النقاط التالية:
- ١ - يتضح أن أغلب الفخار المنشور قد جاء من مسح سطحي، والكمية المنقبة، على قلتها، جاءت من موقع تيماء، ومن منطقة أثرية واحدة متمثلة بقصر واحد. بالإضافة إلى أن ما نشر يتمثل بنماذج، وهناك كميات لم تنشر بعد، ونشرها سوف يضيف شيئاً جديداً.
 - ٢ - ينتشر الفخار في الأماكن التي تُعرف بقدمها واستمرارية استيطانها في الإقليم الشمالي الغربي وغيره من أقاليم المملكة العربية السعودية. وهذا الانتشار المكاني للفخار يجذب الباحث إلى التفكير في عمقه الزمني.
 - ٣ - تدل الكمية المنشورة من تيماء على أنها أحد مراكز إنتاجية، إن لم تكن هي مركز الإنتاج الأول. ويبدو أن الشهرة التي حصلت عليها قرية في هذا الصدد تنبع من تعرضها للبحث المستمر والمتصل بهذا النوع من الفخار. فمن استعراض المصادر في أول البحث نجد أن الكمية المنشورة من تيماء تفوق الكمية المنشورة من قرية.
 - ٤ - بخصوص التأريخ، فإننا نميل إلى تأريخ له في شمالي غرب المملكة العربية السعودية من أوائل الألف الثاني قبل الميلاد، إن لم يكن أقدم. وذلك بسبب ظهور عناصره الزخرفية على الفخار السابق لهذه الفترة، وتبدأ بالتحور في نهاية الألف الثالث وبداية الألف الثاني قبل الميلاد.
- ٥ - من ناحية أصوله، يبدو أن استمدادها من فخار شرقي شبه الجزيرة العربية العائد للألف الثالث قبل الميلاد، لأنه النوع الذي يظهر نقاط مقارنة في نواحي عدة.
- ٦ - أم نهاية إنتاجه فإنها من المسائل التي تحتاج لجهد أثري ميداني طويل، لكي يتم تشخيصه تشخيصاً دقيقاً بتسلسل طبقي. وعلى الرغم من ذلك، يبدو أنها كانت تدرجية صاحبها تدهور في عناصره الزخرفية، مما يدل على تدهور الأمة التي أنتجته وليس زوالها. وهذا واضح من ظهور بعض عناصره الزخرفية بتحور على فخار العصر الحديدي والمعروف بفخار العلا، والذي يؤرخ للعصر الحديدي الثاني، أي بداية من القرن التاسع قبل الميلاد حتى نهاية النصف الأول للقرن السادس قبل الميلاد؛ ويبدأ في الاختفاء تدريجياً بداية من القرن السادس قبل الميلاد، تاركاً المكان لفخار آخر مدهون ليتبلور ويحل محله. وهذا موضوع سوف نتطرق له في بحثٍ آخر.
- ٧ - يظهر لنا من استعراض البحث في هذا المسار أن هناك صعوبة كبيرة تواجه القارئ في محاولته التعرف على هذا النوع في الأعمال المنشورة. وهذه الصعوبة تتمثل بقلّة المنشور، وعدم طرحه طرحاً واضحاً. وحيث إن المادة الأثرية متوافرة في إدارة الآثار؛ فإننا نقترح إجراء دراسة تصنيفية بخصوصها، لكي يتم تشخيصها بشكل واضح، وفصلها عن الأشياء الأخرى التي عادة تقتضي طبيعة التقارير الأثرية الأولية إقامتها. وبعمل كهذا سوف يكون هناك مجال لوضع تصور عن تاريخ بداية الإنتاج ونهايته، وتصبح الاستمرارية الزمنية للفخار المقصود مجالاً للنقاش، ومن نقطة بداية معلومة.

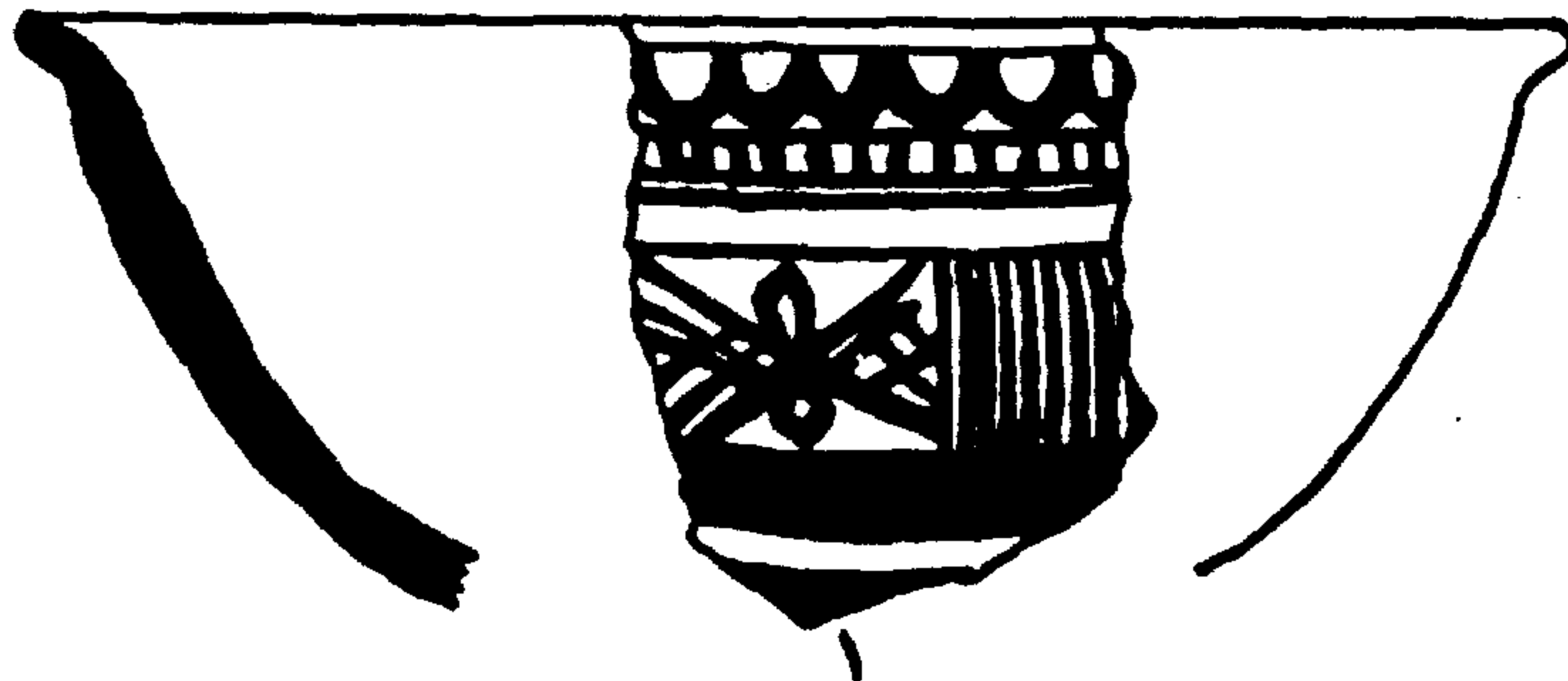

de Cardi, 1951, fig. 2, no. 1.

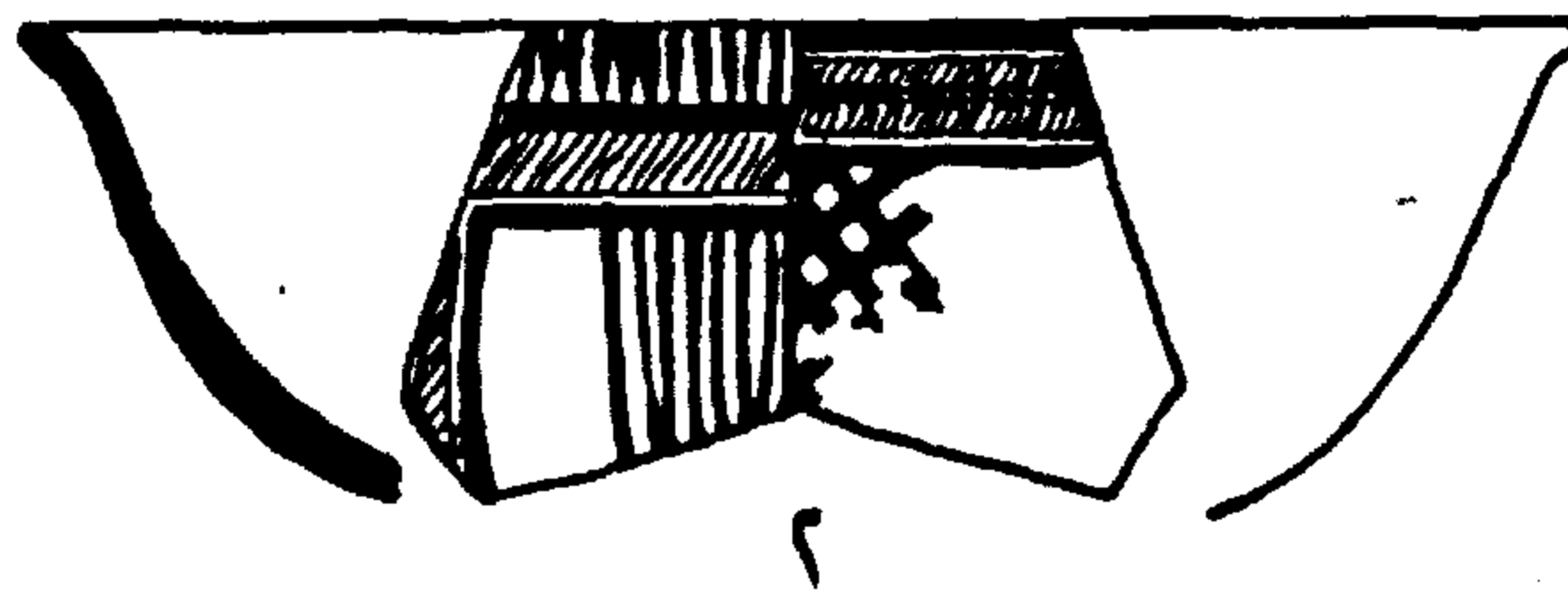

Parr et al., 1970, fig.15, no.5.

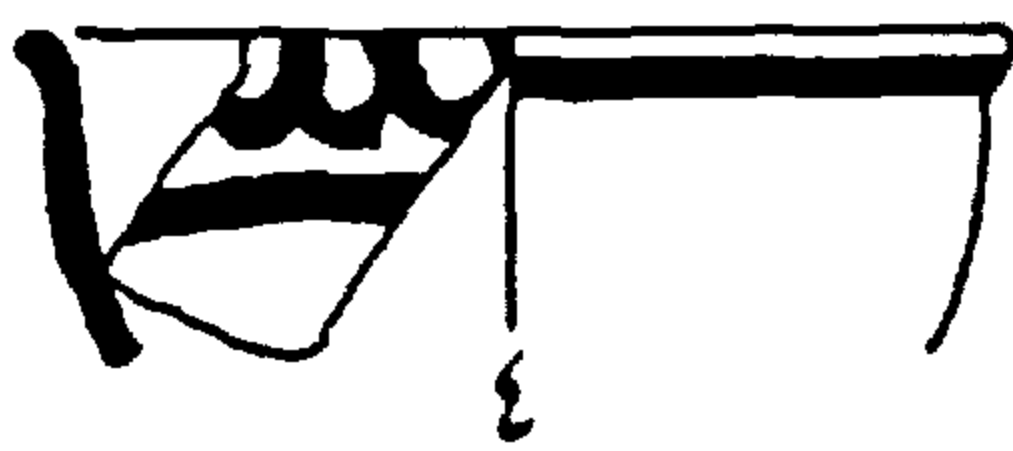

Ingraham et al., Pl.78, no.15.

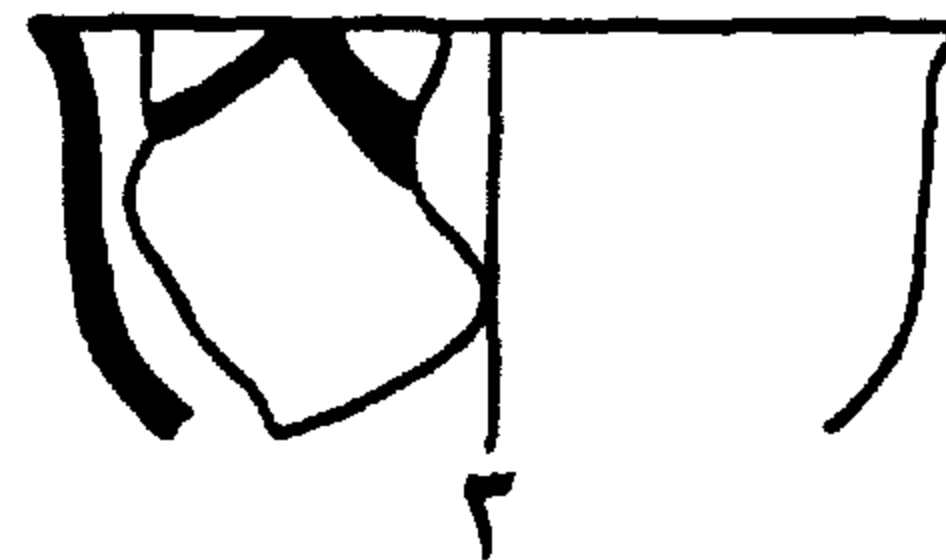

Parr et al., 1970, fig.15, no.3.

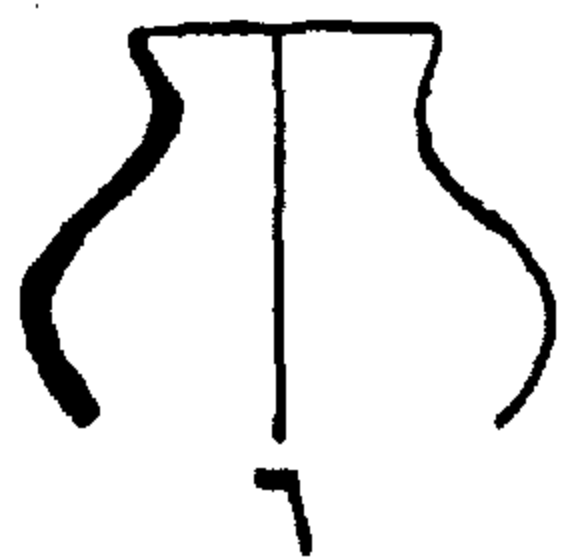

Zarins et al., 1984, Pl.47, no.2.



Zarins et al., 1984, Pl.42, no. 2

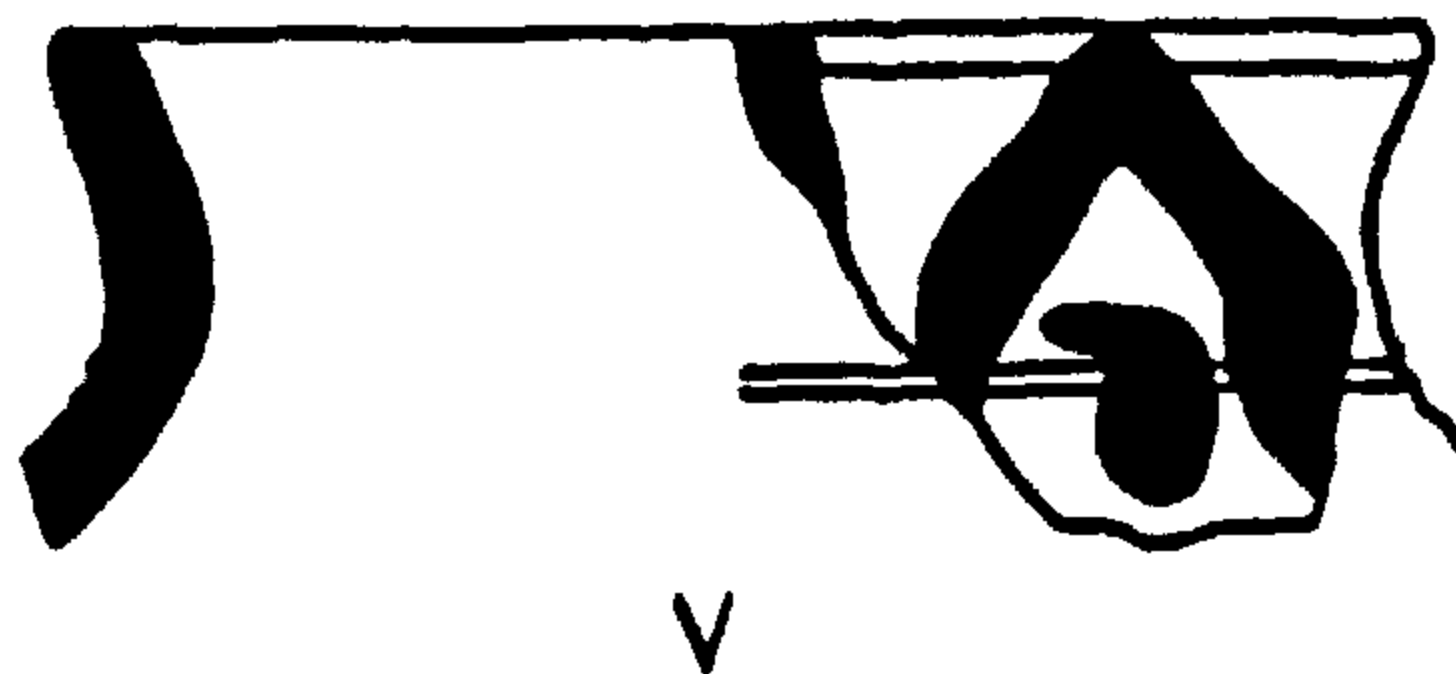

al-Ghazzi, Pl. 55, no.6.



McCown, fig.10, no.129.

الالف الخامس ق.م.

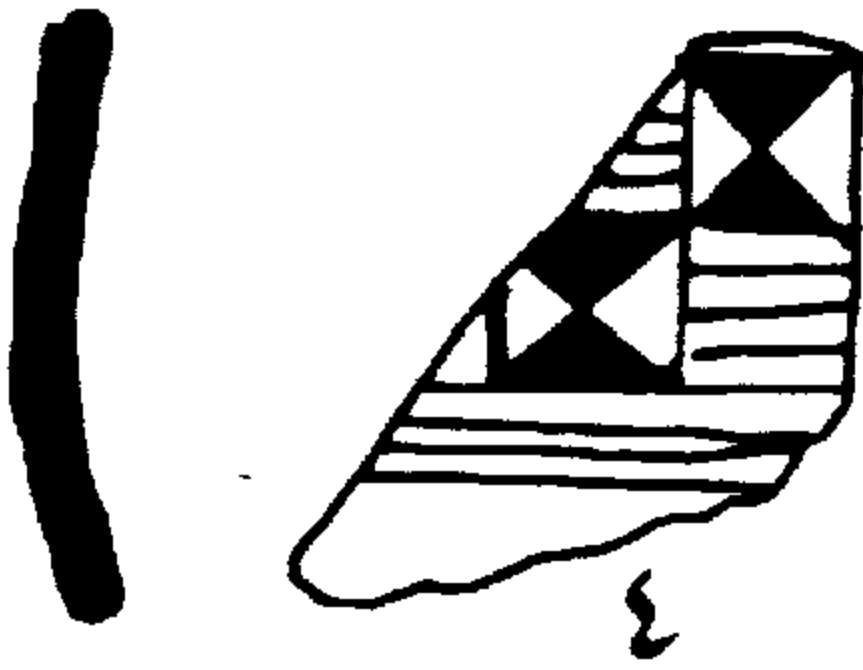

Schwartz, fig.62, no.7.

منتصف الالف الخامس ق.م.



Karlovsky and Tosi, fig104, no.B.

الالف الرابع ق.م.



Swiny, fig.3, no.4.

نهاية الالف الرابع ق.م.



Cleuziou, 1979, fig.3, no.3.

بداية الالف الثاني ق.م.



Zarins et al., 1984, Pl.42, no.7.

نهاية الالف الثالث وبداية الالف الثاني ق.م.

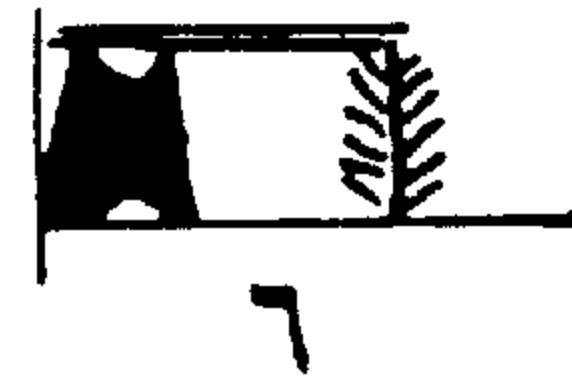

Zarins et al., 1984, Pl.41, no.16.

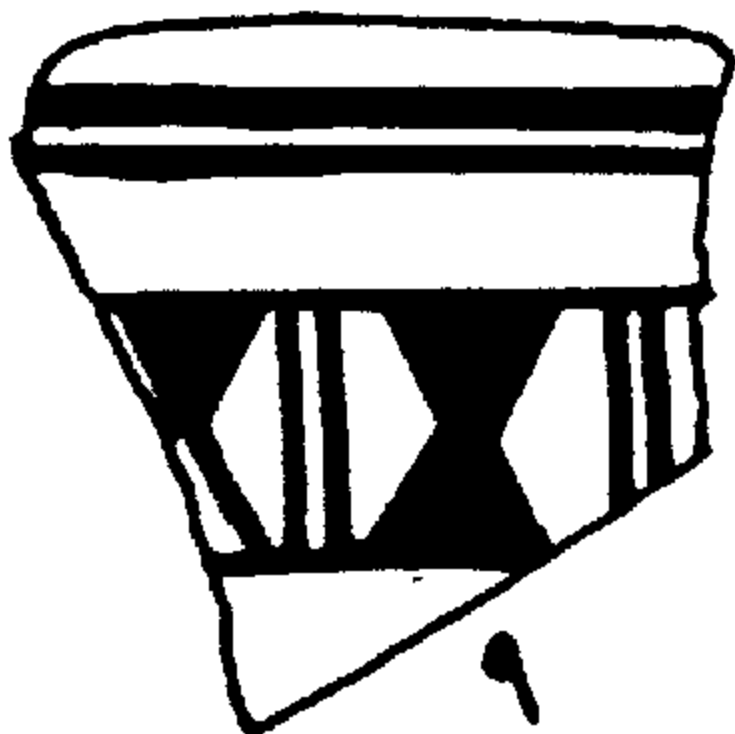

Dayton, Pl.II, no.4.

منتصف الالف الثاني ق.م.



Bawden et al., Pl.64, no.2.

نهاية الالف الثاني ق.م.

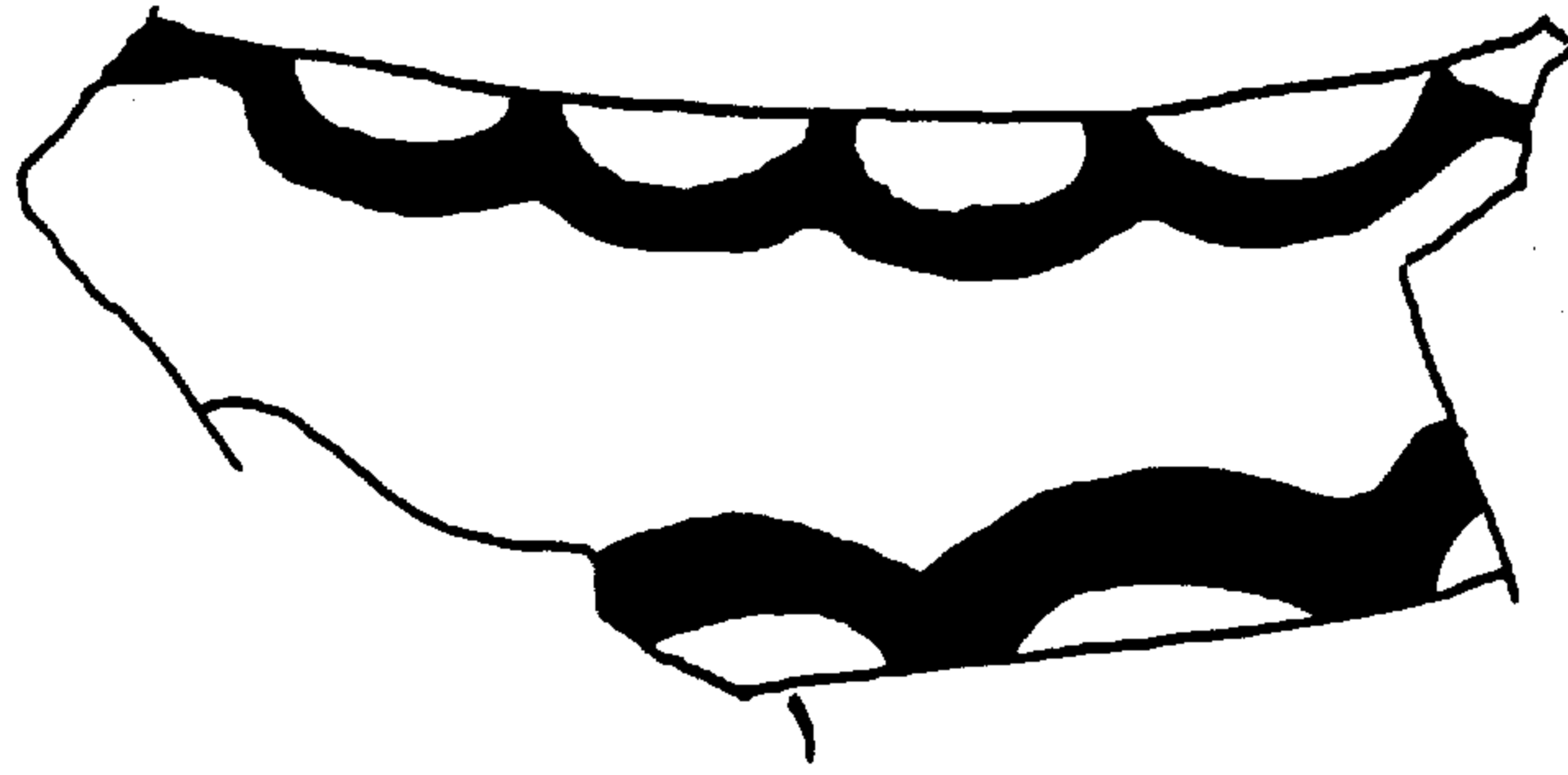

Masry, p.296, no.3.

منتصف الألف الخامس ق.م.



حجارة، ص. ١٩، رقم ٩٨.
بداية الألف الرابع ق.م.



De Cardi, 1983, fig.29, no.14.
منتصف الألف الثالث ق.م.



Larsen, fig.51, no.h.
بداية الألف الثاني ق.م.



Cleuziou, 1989, Pl.25, no.7.
الألف الثالث ق.م.



al-Ghazzi, Pl.54, no.5.
الألف الثاني ق.م.



Ingraham et al., Pl.78, no.15.



Ingraham et al., Pl.79, no.25.

نهاية الألف الثاني ق.م.



Bawden et al., Pl. 64, no.4.

نهاية الألف الثاني ق.م.

شكل ٢. يبين استمرارية عنصر المثلثات المعلقة.



McCown, fig.13, no.92.

فترة العُبيد، من الالف الخامس حتى منتصف الالف الرابع ق.م.



Zarins et al., 1984, Pl.41, no.16.

نهاية الالف الثالث وبداية الالف الثاني ق.م.



Zarins et al., 1984, Pl.45, no.16.

نهاية الالف الثالث وبداية الالف الثاني ق.م.



Bawden et al., Pl.63, no.8.

نهاية الالف الثاني ق.م.

شكل ٤. يبين استمرارية عنصر سعف النخلة.

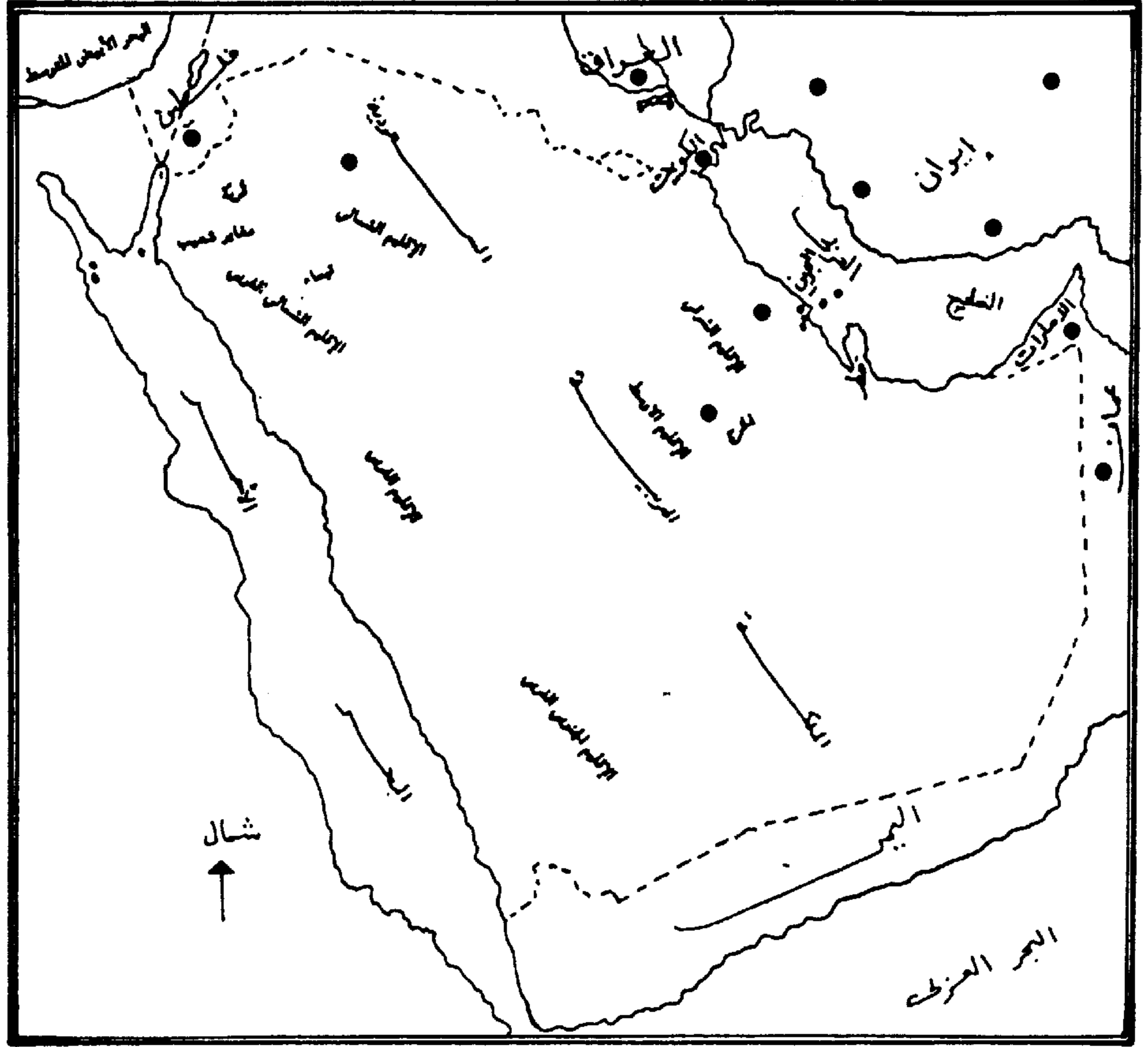

خارطة ١ . تبين المناطق الجغرافية المذكورة في البحث .

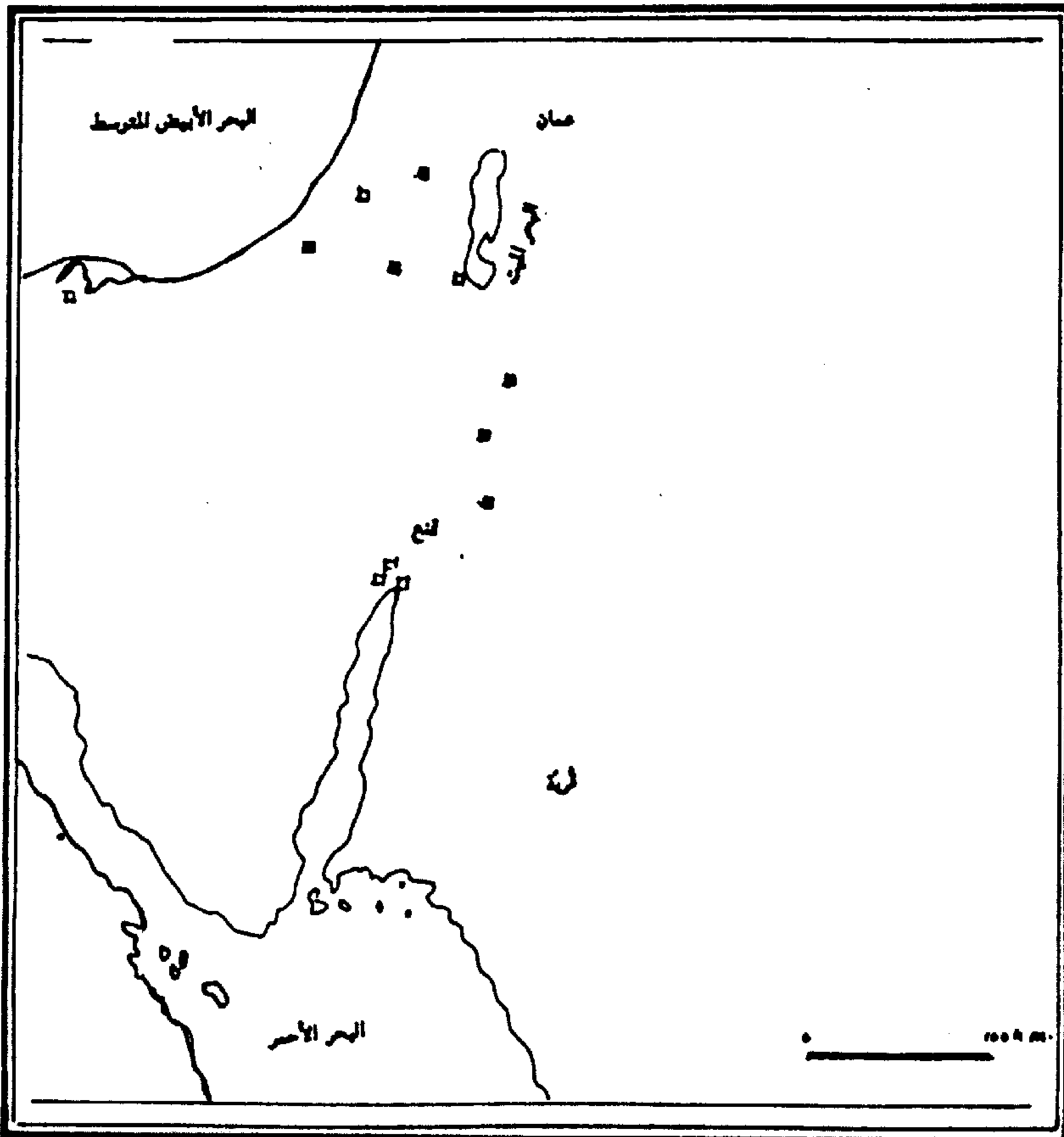

خارطة ٢ . تبين المواقع التي وجد فيها فخار مديني فلسطين والأردن .

اللات في الجزيرة العربية

للدكتور صلاح الدين صالح حسنين

ملخص البحث : انتشرت عبادة اللات في الجزيرة العربية منذ القرن الخامس ق.م، ويشمل ذلك الطائف واليمن وشمال الجزيرة. ذلك ان الثموديين والأنباط والصفويون واللحيانيون قد عبدوا اللات. اللات إله بشمالي الجزيرة وهي مؤنث واختلف الباحثون في تحديد شخصيتها، وأرجح الآراء انها إلهة القمر. واختلفت آراء الباحثين حول تحديد الموطن الأصلي لها، ورجح البحث ان يكون موطنها الأصلي بلاد الأنباط. كما اشار هيرودوت إلى إلهين عند العرب هما اللات والبيثا. وقد اوضح البحث ان اللات تقابل اللات والثنا تقابل العزى. واشتقت اللات من الثلاث والثنا مشتقة بسبب الحمل من موليئا.

وفي ذلك يقول شَدَاد بن عارض الجُشَمِيُّ حين
هُدِمَتْ وَحُرِّقَتْ ينهي ثقيفا عن العود إليها والغضب
لها:

لاتنصروا اللاتَ إنَّ اللهَ مُهْلِكُهَا
وكيف نَصَرَكُم مَنْ لَيْسَ يَنْتَصِرُ ؟
إنَّ التي حُرِّقَتْ بالنارِ فاشتعلت
ولم تُقَاتِلْ لَدَى أَحجارِها هَدْرُ
إنَّ الرَّسولَ متى يَنْزِلُ بِسَاحَتِكُمْ
يَظَعُنُّ وِلَيْسَ بِهَا من أَهلِها بَشْرُ

وقال أوس بن حجر يحلف باللات:

وباللاتِ والعزى ومن دان دينها
وبالله إنَّ اللهَ مِنْهُنَّ أكبرُ (١)

ويقول دوسو ان البقعة المقابلة للمكان الذي كانت
تعبد فيه اللات كانت بقعة مقدسة، ففيها كان يحظر
قطع بعض الأشجار وصيد الحيوان.

وكان حرم اللات بالطائف يحتوي على حجر يمثل
الإلهة وهو حجر أبيض مربع الزوايا وأنه كان حجرا
جيريا. وكان في أسفل هذا الحجر فتحة تسمى غبغا
توضع فيها كل الكنوز الثمينة الخاصة بالآلهة من

مراكز عبادة اللات

الطائف

يقول ابن الكلبي في كتاب الأصنام أن اللات كانت
تعبد في الطائف التي تقع على بعد سبعين ميلا إلى
الشرق من مكة. وكان سدنتها من ثقيف بني عتاب بن
مالك، وكانوا قد بنوا عندها بناء. وكانت قريش وجميع
العرب تعظمها، وبها كانت العرب تسمى زيد اللات
وتيم اللات. وكانت في موضع منارة مسجد الطائف
اليسرى اليوم. وهي التي ذكرت في القرآن الكريم،
فقال سبحانه وتعالى ﴿ أفرايتم اللات والعزى ﴾
(النجم ١٩) ولها يقول عمرو بن جعيد:

فاني وتركي وَصَلْ كَأْسِ لَكَالذي
تَبْرَأُ من لَاتٍ، وكان يدينها

ولها يقول المتلمس في هجائه عمرو بن المنذر:
أَطْرَدْتَنِي حَذَرَ الهَجَاءِ ولا
واللاتِ وَالأنصابِ لا تَبْلُ

فلم تزل كذلك حتى أسلمت ثقيف، فبعث رسول
الله (صلى الله عليه وسلم) المغيرة بن شعبة فهدمها
وحرقها بالنار.

اللات في النبطية

- نقوش العلاء : ورد اسم اللات في مجموعة النقوش ج.س. ١٢ نبطي التي اكتشفت في العلاء.^(٧)
- نقوش الحجر : ورد اسم اللات في مجموعة ج ل س ١٩٨/٢، التي عثر عليها في الحجر، وجاء في أحدها الدعوة على من يفسد راحة الثاوين في هذا القبر، ومن بين هذه الدعوات لعنة اللات^(٨) وبالطبع كانت اللات تعبد في الحجر.

جبل رَمَ Gebel - Ramm

وردت إشارة في نقوش جبل رم الواقع شرقي خليج العقبة إلى أنه أقيم في هذا الجبل معبد اللات.

حوران

أقيم في حوران معبدان لللات، أحدهما في بصرى، والآخر في صلخد Salhad بجنوب جبل الدروز.

وتأسس معبد صلخد في السنة السابعة من حكم الملك النبطي مليكو بن حريثت Maliko b. Haretat وتشير مجموعة النقوش ج.ل.س ١٨٢/٢ و ١٨٣/٢ التي عثر عليها في صلخد تشير إلى تدشين معبد للات^(٩) وتشير مجموعة نقوش ليمان / ٢٤ - Lit- mann التي عثر عليها في صلخد إلى لقب اللات وهو 'a tar - al - ra bbat أي: اللات ربة المكان. أو سيدة المكان.

ورد هذا اللقب أيضا في مجموعة النقوش

ثياب غالية وحلى ومباخر وذهب وفضة.^(٢)

اليمن :

وجدت اللات ترحيباً كبيراً في اليمن، وكانت اللات تدخل في تركيب أسماء الأعلام عند أهل جنوب الجزيرة العربية نحو Sa'd allat^(٣) (cih 408)^(٤)

يقول وينيت إنه يلاحظ بشكل عام أن اللات ظهرت في النقوش اليمنية التي ترجع إلى عصر متأخر، ومن ثم لم تكن اللات إلهة محلية في اليمن، ذلك أن اسم اللات ورد في معظم النقوش المعنية التي عثر عليها في شمالي الجزيرة العربية فتكون بعد ذلك قد ظهرت في النقوش بعد أن أسس الجنوبيون مراكز تجارية لهم في شمال الجزيرة العربية، ولو كانت اللات إلهة محلية في الجنوب لكنا قد وجدنا إشارات لها في النصوص السبئية المبكرة.^(٥)

اللات في شمالي الجزيرة العربية

اللات في الثمودية

قسّم وينيت Winnett النقوش الثمودية أربعة أقسام، وأوضح أنه ورد اسم اللات في القسم الرابع، ووصف هذا القسم بأنه متأثر تأثراً وثيقاً بالصفوية، وورد اسم اللات في هذا القسم مرة واحدة، بالرغم من شيوع عبادتها. ومن هنا استنتج وينيت Winnett أن المناطق التي كانت تعبد اللات كانت تحترمها احتراماً كبيراً، ومن ثم لم تكن تستخدم في تركيب أسماء الأعلام فيها.^(٦)

حكم 'Yethi' Abigade في القرن الرابع ق.م.

(Winnett, *The Daughters*, p. 115)

(٥) Winnet, *The Daughters*, p. 115.

(٦) Winnet, *The Daughters*, p. 118.

(٧) Winnet, *The Daughters*, p. 117.

(٨) Cooke, *A Text Book of North - emitie Inscriptions* (Oxford,

1903), p. 222.

(٩) ديسو، العرب في سوريا قبل الإسلام، ترجمة عبد الحميد

الدواخلي (القاهرة: لجنة التأليف والترجمة والنشر، ١٩٥٩م).

ص ١١٧.

(٢) وينيه دوسو، العرب في سوريا قبل الإسلام، ترجمة عبد الحميد

الدواخلي (القاهرة: لجنة التأليف والترجمة والنشر، ١٩٥٩م).

ص ١١٢.

(٣) F. V. Winnett, *The Daughters of Allah* (New York, 1940),

p.115.

(٤) ترجع مجموعة cih 787, 305, 315, 352, 408, 558, 647 إلى ما بعد

٢٥٠ ق.م. أي فترة حكم Hamdanid أما مجموعة cih 517 فترجع

إلى الحكم الذي يسبق بهذه الفترة، وترجع مجموعة 78-79 se إلى

فترة Shahr yagul وهي الفترة المبكرة من القرن الأول الميلادي،

وترجع مجموعة حضرموت إلى فترة حكم yada' 'ab Bayyin وترجع

النقوش المعنية إلى فترة قديمة، ولكنها ليست متقدمة عن فترة

الشموديين، واعتمد في إثبات هذا الرأي على أن اسم اللات كان يدخل في كثير من الأعلام الصفوية، مثل تملت، أي تيم اللات الذي ورد في مجموعة ج.س. ٢٥٦/١.

اللات في بالميرا

انتشرت عبادة اللات انتشارا كبيرا في بالميرا، ومع ذلك ظهر اتجاه لدخول اللات في تركيب أسماء الأعلام. وفي مجموعة نقوش كانتينو ٨/٤، التي ترجع إلى عام ١٢٩م. وصف للالهة: الشمس واللات ورحم R.H.M. بأنها آلهة طيبة، وذكر كانتينو في مجموعة نقوشه ١/٥ أنه أقيم معبد لعشتار اللات Istar Allat ووردت إشارة أخرى لآلات في مجموعة نقوشه ١/٢.

اللات في اللحيانية

انتقلت عبادة اللات إلى اللحيانيين من الأنباط في الشمال حتى سادت بينهم، فقد ورد مجموعة النقوش اللحيانية ج.س. ٢٧٧ هذا النص «ذ علم أفكل لت، أي: هذا غلِّيم كاهن اللات. ويقول وينيت Winnett إن اسم اللات دخل في تركيب كثير من أسماء الأعلام عند اللحيانيين وأشار إلى ملحوظة مهمة، هي أن صيغة اللات عند اللحيانيين تختلف عن صيغتها في سائر اللغات الأخرى، وهي han ilat وترد أحيانا هذه الصيغة بدون han أي L. t فقط والتي يجب أن تقرا ilat ولما كانت han هي أداة التعريف اللحيانية، يتلحق في بداية الاسم فاستنتج أن صيغة han ilat هي الصيغة المعرفة بأداة التعريف، و lat هي الصيغة النكرة، وأن اللحيانيين يميلون إلى استخدام صيغة التنكير ilat، إلى جانب صيغة التعريف han ilat. (١٨)

ج.ل.س ١٧٠/٢ التي عثر عليها في حبران الواقعة شمال شرق بصرى "Bosra" (١٠)، وأضاف دوسو أن كاهن اللات في هذه المنطقة كان مليكوبن قسيو. (١١) وورد اسم اللات كذلك في مجموعة النقوش ج.ل.س ١٨٥/٢، والنص كما ورد في هذه النقوش كما يلي:

d'nā mosg ḏa dī abad nšbō bar šula
I allat ēm laahi dī
mārānā (١٢)

وقد ترجم الاستاذ كلير موجانو Clermont Gan-

neau

هذا النص كما يلي :

هذا هو «(المعبد) الذي أقامه نشبوبن شولاً للات أم (؟) الالهة، أم إلهنا رابل» (١٣)

واعترض وينيت Winnett على قراءة (أم الالهة) (١٤)، واقترح كوك Cooke أن يكون النص: allat el l ah وترجمها بـ (الإلهة الرئيسية) (١٥). وأرى أن تترجم إلى «الالهة الالهة».

ومما سبق يمكن أن أؤكد كوك Cooke (١٦) في استنتاجه بأن اللات كانت تعبد على نطاق واسع في حوران.

اللات في الصفوية

يقول الدكتور السيد يعقوب بكر أن اللات كانت كبرى الهة الصفويين وأكثرها ورودا في دعواتهم (١٧) وأيده فيما ذهب إليه، لأنه جاء في النقوش الصفوية التي عثر عليها في منطقة تقع إلى الشرق من دمشق، جاء ذكر لإلهين هما اللات ورُضَوُ Allat , rudaw ويرى وينيت Winnet أن عبادة اللات عند الصفويين لم تكن شائعة بقدر شيوعها عند

(١٤) Winnet, *The Daughters*, p. 118.

(١٥) Cook, *Noth - Semitic Inscription*, p. 222.

(١٦) Cook, *Noth - Semitic Inscription*, p. 222.

(١٧) موسكاتي، الحضارات السامية، ترجمة السيد يعقوب بكر (القاهرة: دار الكاتب العربي، د.ت)

(١٨) Winnet, *The Daughters*, p. 120.

(١٠) Winnet, *The Daughters*, p. 118.

(١١) ديسو، العرب في سوريا قبل الإسلام، ص ١١٥

(١٢) وهذا النص بالخط المربع الآرامي كما يلي :

דָּבְרָה מַסְגֵּדָה דִּי לַבַּד [לְבַב בַּד
נְשִׁיבֻן שׁוּלָה] אֱלֹהִים דִּי מְרַבְּ-נָא

راجع ديسو، العرب في سوريا قبل الإسلام، ص ١١٩.

(١٣) ديسو، العرب في سوريا قبل الإسلام، ص ١١٩.

طابع اللات وشخصيتها

طابع اللات

يقول دوسو «هناك طابع عام للاله الذي يعبد في الجزيرة العربية هو أنه يكون في الشمال مؤنثا ويكون في الجنوب مذكرا. فاللات معبود شمالي وهو مؤنث، ويقابل عشترو وهو معبود جنوبي. وهو مذكر^(١٩) ويؤكد وينيت Winnett هذا الطابع العام. واعتمد في ذلك على أنه في مجموعة النقوش اللحيانية ج. س. / ٢٢٧ ورد هذا النص: «ذ علم أفكل لت»، أي: هذا غليم كاهن اللات. ويقول وينيت Winnett أنه يوجد فوق اسم اللات تفي هذا النقش الاسم المعني wadd وهو إله مذكر ويعلق على استخدام هذا الاسم بقوله: «أنه لا يشك أدنى شك في أن wadd قد أثبت في هذا النقش عمدا. ويحتمل أن الذي أثبته هو الكاهن نفسه لكي يلفت انتباه التجار المعينين إلى حقيقة أن الالهة التي تعبد في بمعبده توازي الاله wadd الذي يعبدونه، ومن ثم كان الكاهن يتطلع إلى زيادة التأييد لمعبده»^(٢٠).

شخصية اللات

اختلف الباحثون في تحديد شخصية اللات. ولهم في ذلك ثلاثة آراء هي:

١ - يرى فلهوزن وهومل - كما يقول دوسو^(٢١) أن اللات هي إلهة الشمس، ذلك أن الشمس مؤنثة في اللغة العربية، وأيدهما في هذا الرأي بول وليتمان، كما يقول وينيت^(٢٢).

وقد رفض هذا الرأي دوسو ووينيت وبررا رفضهما بأن أوضحا أن الشمس في شمال الجزيرة العربية مذكر وليس مؤنثا، ويقول وينيت، إن الذي يدل على ذلك هو أن إله الشمس عند الأنباط Dusra

وهو مذكر وليس مؤنثا^(٢٣).

٢ - يرى دوسو أن اللات تماثل كوكب الزهرة^(٢٤). ويرى روبرتون سميث وبارتون وريكمانز - كما يقول وينيت^(٢٥)، أن اللات تقابل فينوس Venus عند الرومان. وأرى أنهم يتفقون بذلك مع دوسو ذلك أن فينوس Venus عند الرومان هو كوكب الزهرة.

ويقول دوسو إن اللات ترادف العُزَيَيْن^(٢٦)، ذلك أن الالهة التي تعرف بكوكب الزهرة لها صورتان، إحداهما تمثل بكوكب الصباح، والأخرى تمثل بكوكب المساء^(٢٧). ويقول دوسو نقلا عن نولدكه إن المقصود العُزَيَيْن نجم الصباح ونجم المساء^(٢٨).

ويرفض وينيت هذا الرأي لأنه فشل في تفسير أنه عندما استخدم الإسمان في منطقة واحدة بعد ذلك لم ترد أي إشارة إلى أنهما يشيران إلى عبادة شيء واحد^(٢٩).

٣ - يرى كوك أنه يحتمل أن تقرن اللات بنجم في السماء قد يقصد به الالهة القمر وذلك في مقابل Dusra إله الشمس^(٣٠). ويرى وينيت كذلك أن اللات هي إلهة القمر، لأن القمر في شمال الجزيرة العربية مؤنث، والذي يدل على ذلك ما يلي:

(أ) أنه كان يطلق على القمر في أحد المراكز بشمال الجزيرة اسم سيناء وهي صيغة مؤنثة تقابل سين وهي صيغة مذكرة.

(ب) عُثِرَ على أحد العملات في غزة ترجع إلى عام ١٢١م، ويظهر فيها القمر على أنه إلهة.

(٢٥) Winnet, *The Daughters*, p. 124.

(٢٦) ديسو، العرب في سوريا قبل الإسلام، ص ١٢٥.

(٢٧) ديسو، العرب في سوريا قبل الإسلام، ص ١٢٥.

(٢٨) Winnet, *The Daughters*, p. 124.

(٢٩) Cook, *A Text Book of North - Semitic Inscription*, p. 222.

(٣٠) Winnet, *The Daughters*, pp. 125 - 126.

(١٩) ديسو، العرب في سوريا قبل الإسلام، ص ١٢٤.

(٢٠) Winnet, *The Daughters*, p. 126.

(٢١) ديسو، العرب في سوريا قبل الإسلام، ص ١١٥.

(٢٢) Winnet, *The Daughters*, p. 124.

(٢٣) Winnet, *The Daughters*, p. 124.

(٢٤) ديسو، العرب في سوريا قبل الإسلام، ص ١٢٤.

٢ - يرى وينيت أن الموطن الأصلي لللات هو سوريا، واعتمد في ذلك على أن اسم اللات ورد بكثرة في النقوش الصفوية القادمة من سوريا انتشرت عبادة اللات إلى حوران والنبط وبعد ذلك انتقلت إلى اليمن.^(٣٣) وأويد رأى دوسو الذي يرى أن الموطن الأصلي لللات هو بلاد النبط لأننا كما سنرى فيما بعد نلاحظ أن الصيغة تحتوي على أداة التعريف العربية ولم يستطع وينيت إثبات العكس.

اللات في كتابات هيروdot

١ - ذكر هيروdot في الفقرة الواحدة والثلاثين بعد المائة من الكتاب الأول، أن الفرس أخذوا من الأشوريين والعرب عبادة الربة أفروديتي - أورانيا، وأن الأشوريين يسمونها Mu itta (Molitta : موليتا) وأن العرب يعرفونها باسم Mithra مثرا.

وذكر في الفقرة الثامنة من الكتاب الثالث أن عرب سيناء عبدوا إلهة تسمى Aiyat (الإلات).^(٣٤)

ومن هذين النصين نلاحظ أن هيروdot نسب إلى العرب صيغتين للإلهة التي كانوا يعبدونها في عصره، أي في القرن الخامس ق.م. هما 'al'ilat (الئيلات) و al'itta (الئيتا)، والسؤال الآن: هل هاتان الصيغتان مختلفتان، أم أنهما صيغة واحدة، ثم طرأ تحريف على إحداها فتغيرت عن الأخرى

(ج) عُثِرَ في الاكتشافات الأثرية الفلسطينية على عدد كبير من تماثيل صغيرة لها قرون عشترت ويرى البروفسور تايلر Talyer أن هذه التماثيل صورة الالهة القمر.

ويقول وينيت إن الالهة التي تقرب بكوكب الزهرة Venus هي العزى. وقال إن عبادة فينوس Venus قديمة، بدليل أن هيروdot أشار في الكتاب الأول فقرة ١٠٥ إلى أن معبد أفروديت Aphrodite أي فينوس عشترت في عسقلان أقدم معبد لهذه الالهة.^(٣١)

الموطن الأصلي لللات

١ - يرى دوسو أن الأنباط اهتموا بعبادة اللات اهتماماً كبيراً، ويبدو أن الذي أسس معبد اللات في صلخد هو روجو الأول، ولما انتشرت عبادة اللات أسس حفيده روجو الثاني معبدا يليق بمكانة الالهة اللات.

واستنتج دوسو من النص النبطي الذي عثر أنوليتمان عليه والذي جاء فيه وصف اللات بأنها ربة المكان استنتج بأننا بصدد تركيب وارد إلى الشام ومن ثم قال دوسو ان اللات دخلت حوران بواسطة النبطيين والصفويين.^(٣٢)

يفهم من كلام دوسو السابق أن اللات عبت عند الأنباط وكانت شائعة النفوذ عندهم وكان الأنباط يهتمون بها كثيرا وأقاموا لها معابد كثيرة. وأن عبادتها انتقلت من الأنباط إلى السوريين.

روزين وهو مؤلف آخر نشره لكتاب هيروdot قد رجح al'itta واستبعد صيغة al'itta وأن سيلدن هو أول من اقترح al'ilat بدلا من al'itta

ويتضح من خلال المؤلف نفسه أنه لا معنى إطلاقا للتشكيك في وجود صيغتين في كتاب هيروdot، ويبدو أن الدكتور خالد ظن أنه حدث تصحيف في نسخ كتاب هيروdot في حين أن الباحثين يرون أن هيروdot استخدم الصيغتين معا، راجع وينيت (Winnett, The Daughters, p. 123)

(٣٤) يشير القوسان المعقوفان إلى اختيار حركة من حركتي الفتحة أو الكسرة، أي أن الصيغة قد تكون إله أو إلهة.

(٣١) ديسو، العرب في سوريا قبل الإسلام، ص ١١٦ - ١١٧.

(٣٢) Winnet, The Daughters.

(٣٣) Herodotus, Translated by J. E. Powell (Oxford, 1949).

وقد اعترض الدكتور خالد الناشف في مقالة له بعنوان:

«هيروdot واللات»، العصور، المجلد الخامس، الجزء الثاني (١٩٩٠م)، ص ٤١١ - ٤١٢ على وجود صيغة Al'itta في المطبوعات الحديثة لكتاب هيروdot، والصيغة السائدة في الفقرتين المشار إليهما هي صيغة 'al'ilat: ٤١١، إلا أنه عاد في ص ٤١٦ ونقل عن Dr. Peter Hogenman بأن صيغة 'alitta موجودة في المخطوطات القديمة لكتاب هيروdot، ثم حدث أن

تحولت إلى 'ē . وأستطيع أن اتبع خطوات هذا التحول كالاتي:

* سقطت الواو الواقعة بين الفتحة والكسرة فأصبحت الصيغة 'a il

* تحولت الحركة المزدوجة ai إلى حركة الإمالة e فأصبحت الصيغة 'ē .

* تسبب وقوع النبر في إطالة الحركة القصيرة فأصبحت الصيغة 'ē

* صيغة 'ē صفة مشبهة وتعني: المقدم. الأول. القوى. العظيم.

من هذه الأخيرة استعمل حمورابي كلمة 'a wil بمعنى الرجل العظيم في قومه، أي الرجل الحر في مقابل طبقة السوقة وطبقة العبيد.

الرأي الثاني: يقول جزيانيوس إن أصحاب هذا الرأي يرون أن 'ēl و 'alaha يرجعان إلى مادة واحدة، هي مادة 'ēl المشتقة من 'w.l. وأن صيغة 'el صيغة سامية قديمة، ولما كانت هذه الصيغة قد أخذت الشكل الثنائي، فقد تحولت إلى صيغة ثلاثية بواسطة إضافة حرف ثالث هو الهاء، بسبب الحمل على أم وأمهات في العربية، و 'em و 'emm ā hōt في العبرية، هذا يعني أن صيغة 'el جمعت أولاً على 'ilō him ثم اشتق من الجمع مفرد جديد بحذف أداة الجمع فتنشأ 'ilo wwah التي أصبحت إله، ثم اشتق من هذا المفرد فعل ثلاثي هو 'a la ha

بقدر التحريف الذي أصابها مع اعتبار أن هيرودوت يوناني، ليست لغته الأم العربية ولا الآشورية، وأنه ينقل سماعاً، وقد يخطيء في هذا السماع.

٢ - صيغ الآلهة في اللغات السامية الشمالية

(أ) اللغات السامية الشمالية قسماً: شرقي، وغربي. يشمل القسم الشرقي اللغة الأكادية أي البابلية والآشورية. ويشمل القسم الغربي مجموعتين من اللغات هما المجموعة الآرامية والمجموعة الكنعانية. تضم المجموعة الآرامية عدة لغات هي الآرامية القديمة و آرامية الدولة والآرامية الغربية والآرامية الشرقية. وتضم الآرامية الغربية عدة لهجات هي زامية العهد القديم والآرامية الفلسطينية والترجوم والسامرية. وتضم الآرامية الشرقية عدة لهجات هي السريانية والمندعية.

(ب) عرفت اللغات السامية الشمالية صيغتين للإلهة هما 'el و 'alaha.

وقد درس الباحثون هاتين الصيغتين دراسة تأصيلية Etymological study بهدف الوصول إلى تحديد مادة كل منهما، ولكن يبدو أن هذا الهدف صعب تحقيقه، ذلك أن الأمر معقد للغاية، وسأحاول فيما يلي عرض آرائهم في ذلك.

(ج) الرأي الأول: يقول جزيانيوس Gsenious إن أصحاب هذا الرأي يرجعون الصيغتين إلى مادتين مختلفتين إذ laha [à]^(٣٥) ترجع إلى مادة أله أو ولة، أما 'el فترجع إلى 'a wil^(٣٦) ثم

وسيبيويه في أحد رأيه أن الهمزة في إله أصلية، ومن ثم يرى أن صيغة إله هي الصيغة الأصلية، ويرى سيبويه في رأي آخر أن الصيغة الأصلية لهُي، ثم حدث قلب مكاني فأصبحت الصيغة ليه، ثم قلب الياء ألفاً لتحركها وانفتاح ما قبلها فأصبحت الصيغة لاه ثم عرفت فأصبحت إله (سيبيويه، تحقيق عبد السلام هارون (بيروت، ١٩٨٢م)، ج ٢، ص ١٩٥، ج ٢، ص ٤٩٨).

(٣٥) Gesenius, The Lexicon of the old Testament, The root, 7.1.H. p.41.

ومما يذكر أن الرأي الذي أورده جزيانيوس Gesenius من احتمال أن يكون أصل إله ولة يشبه الرأي الذي أورده أبو الهيثم الرازي، فقد قال إن أصل إله ولاء فقلبت الواو همزة، كما قالوا للوشاح إشاح وللوجاح إجاج وهو الستر، ومعنى ولاء أن الخلق يؤلّهون إليه في حوائجهم ويضرعون إليه فيما يصيبهم ويفزعون إليه في كل ما ينوبهم، كما يؤلّه كل طفل إلى أمه. ويرى الخليل

٣ - توزيع صيغتي إله وايل 'ē , 'ilah على اللغات السامية:

(١) صيغ مادة 'ē

السبئية	الحيانية	العبرية		السامرية		النبطية		الفينيقية		الأرامية		الأشورية	
		مؤنث	مذكر	مؤنث	مذكر	مؤنث	مذكر	مؤنث	مذكر	مؤنث	مذكر	مؤنث	مذكر
'ē	'ē	א	א	א	א	elāt	'el	elāt	'el 'elan	א	א	ilum molitta	ilum

ملحوظات :

الأم. واحتفظت الأكادية بهذا الأصل كما احتفظت به الفينيقية والعبرية والسامرية والنبطية والحيانية، ثم انتقلت إلى صيغة ثلاثية بواسطة إضافة مقطع جديد.^(٢٩)

* وردت الصيغة المؤنثة في الأشورية والفينيقية والنبطية. واحتفظت الأشورية بصيغة التانيث الأساسية التي تتكون من المذكر + تاء التانيث أي T + 'il فتصبح الصيغة 'ilt (أما الضمة والميم فهما يمثلان حركة الإعراب والتمويم Mimation الذي يقابل التنوين في العربية).

ويلاحظ أن صيغة التانيث في الفينيقية والنبطية تتكون من الاسم المذكر + أداة التانيث at ، ويلاحظ هنا وجود حركة الفتحة ملازمة لتاء التانيث، التي كانت بمفردها تدل على التانيث في الأشورية.

* أورد هيودوت صيغة Molitta ونسبها إلى الأشوريين. وأرى أن هذه الصيغة لا تمثل النطق السامي لها، وإنما تمثل نطق هيودوت. ويبدو أنه متأثر في هذا النطق بالصيغة Mytra التي نسبها

* وردت صيغة (um) 'il في الأشورية والحيانية، واحتفظت هاتان اللغتان بحركة الكسرة القصيرة الصريحة، ووردت صيغة 'el في الفينيقية والعبرية والسامرية والنبطية والحيانية والسبئية وصيغة 'il أقدم من 'el لأن الحركة القصيرة الصريحة أقدم من الممالة.

* استخدمت 'il في اللحيانية في تكوين أسماء الاعلام نحو، 'il, 'am - 'il, 'iyas - 'il, Sa 'd - 'il - mar' - 'il.^(٣٧)

* يلاحظ شيوع الصيغة 'ē في اللغات السامية الشمالية، من هنا أرجع أنها تنسب إلى اللغات السامية الشمالية، ثم انتقلت إلى السبئية. وهناك من الباحثين من يرى أن صيغة 'ē مقصورة على اللغات السامية الشمالية الشرقية دون اللغات السامية الشمالية الغربية.^(٣٨) وأرى أن هذا الرأي يتعارض مع وجود 'il في اللحيانية و 'ē في الفينيقية، وهما اللغات السامية الشمالية الغربية، ومن ثم أيد رأي جزيبيوس الذي يرى أن صيغة 'ē صيغة ثنائية ترجع إلى السامية

الهاء، كما هو الحال بالنسبة إلى العبرية والآرامية.

(٢٩) يفترض فريق من اللغويين أن الثنائية أقدم من الثلاثية. وهناك

فريق آخر يرى أن الجذور الثنائية والثلاثية توجد جنباً إلى جنب في سائر اللغات السامية (راجع هنري فليش. العربية الفصحى، ترجمة عبد الصبور شاهين، ط ٢ (بيروت: دار المشرق، ١٩٨٢م)، ص ٢٠).

(٣٧) Werner Caskel, Arbeits - gemeinschaft Fur Forscttung Des

landnes Nor DRH ein - west faem S. 64.

(٣٨) صاحب هذا الرأي هو الدكتور خالد الناشف (هيودوت

واللات، ٤١٥) ويقول فيه: ومما تجدر الإشارة إليه في هذا الصدد أن الفرع الشرقي للغات السامية لا يعرف الهاء في هذه الكلمة، أما المجموعة السامية الشمالية الغربية فتظهر في الكلمة

«يبدو أن موليتا في ذهن هيروdot عند الأشوريين تقابل العُزَى عن العرب»^(٤٠) وأرى أنه اعتمد في هذا على تشابه الاثنتين في الضم في بداية المقطع في كل منهما، أي: Uzza molitta، ويرى بعض الباحثين في الساميات أنها اسم مفعول تقابل في العربية مؤلَّهة بمعنى معبودة.^(٤١)

إلى الفرس، وذلك لأنه طراً تحريف في هذه الصيغة عن الصيغة الآشورية. يتمثل هذا التحريف في وجود لاصقة PreFix الـ mo وهي بسبب الحمل على my في الفارسية وهي تنطق mo وفي حذف الهمزة وهي فونيم في الآشورية. يقول وينيت:

(ب) صيغ مادة 'a la ha

العربية		السبئية		الليمانية		النبطية		العبرية		السريانية		الآرامية	
مؤنث	مذكر	مؤنث	مذكر	مؤنث	مذكر	مؤنث	مذكر	مؤنث	مذكر	مؤنث	مذكر	مؤنث	مذكر
'ilaahatum	'ilaahum	ا	'.l.h.	lat	lah	'l-h-t	ا	ا	'ilohim	el'hata	ellaha	ا	ا

ملحوظات

الاساسية الناتجة بعد عملية إعادة البناء هي 'alāh وهذه الصيغة إذا قوبلت بالفعل 'alaha تكون مصدرا، ذلك أن صيغة المصدر القديمة في اللغات السامية تشتق من الماضي بعد إطالة حركة عينة، ولما كانت حركة العين فتحة قصيرة، فقد طالت في المصدر إلى الفتحة الطويلة، ومن ثم نتج الصيغة 'alaah وهي مصدر بمعنى المفعول، أي المعبود، ثم خولفت الفتحة القصيرة الواقعة بعد الهمزة إلى كسرة قصيرة، لكرامة توالي حركات متحدة الطابع في مقطعين متتاليين، وهكذا نشأت الصيغة 'ilaah وهي التي نلاحظها في العربية، وهي الصيغة التي يجب أن تقرأ في الليمانية، ثم تحولت الكسرة الصريحة إلى مماله فنشأت 'ellaha وهي التي نلاحظها في السريانية، أما في العبرية فقد تحولت حركة الفتحة الطويلة إلى ضمة طويلة مماله، فأصبحت الصيغة 'ilooth ثم تحولت إلى 'ilowwah طبقاً للقوانين الصوتية في هذه اللغة.

الصيغة في الآرامية والليمانية والعربية 'ilāh والصيغة في السريانية 'all'hā وأرى أن الصيغة السريانية احتفظت بالصيغة الأقدم لما يلي:-

* إذا حاولنا إعادة بناء Reconstruction الصيغة السريانية باستخدام القوانين الاشتقاقية فإن هذا يتطلب منا استبعاد العنصر [a] وهو مورفيم يدل على حالة التفخيم Em phatic - state وهو يقابل مورفيم التعريف في العربية والعبرية، إلا أنه فقد معنى التعريف لكثرة استخدامه وأصبح شائعا في كل الأسماء سواء أكانت نكرة أم معرفة، ويتطلب إعادة البناء كذلك استبعاد تكرار اللام (تضعيف اللام)، لأن من قواعد اللغة السريانية غلق المقطع إذا كانت حركته قصيرة، وغلق المقطع يقتضى صامتا غير متبوع بحركة، وتلجأ اللغة السريانية إلى تكرار الصامت الواقع بعد حركة قصيرة لغلق هذا المقطع ولبداية مقطع جديد تكون حركته طويلة، ومن ثم تكون الصيغة

(٤٠) Winnett, *The Daughters*, p.122.

(٤١) لقدم هذه المادة تعرضت لعوامل تعرية على الالسنه من ذلك

فقدان الهمزة في كلمة لاهوت، وأصلها الإلاهوت.

ودوسو^(٤٧) أن صيغة al'ilat متطورة عن al'ilahat ومن ثم يمكن لنا أن نعيد ترتيب التطورات التي طرأت على هذه الصيغة كالآتي:-

(أ) الأصل هو al'ilahat

(ب) تطور هذا الأصل إلى الصيغة التي وردت عند

هيرودوت وهي al'ilat

(ج) تطورت صيغة al'ilat إلى اللات allat

إذا صح هذا الترتيب يمكن لنا أن نفهم تعبير دوسو وكوك بأن صيغة (ال + إلات) تمثل إدغاماً وسطاً بين al'ilahat وصيغة ilahat إذا رجعنا إلى الصيغة الأصلية وهي صيغة al'ilahat فإنها تتكون كما يرى جمهور الباحثين من أداة التعريف ال + الصيغة المؤنثة ilahat وأرى أنه طرأت على هذه الصيغة التغيرات الآتية:

- حذفت الهاء والفتحة التي تلوها فأصبحت

الصيغة al'ilat

- سهلت الهمزة المتبوعة بالكسرة أي حذفت،

فالتقى صوتا اللام، أي لام أداة التعريف

العربية وهي ساكنة واللام الثانية وهي عين

الكلمة في الأصل وهي اللام المتبوعة بالحركة

الطويلة، ومن ثم أصبحت الصيغة allat.

يرى جمهور الباحثين أن العرب الذين يقصدهم

هيرودوت بأنهم عبدوا الإلهة al'ilat هم عرب سيناء،

ومن هنا استنتجوا أن هؤلاء العرب استخدموا أداة

التعريف (ال) وذلك في القرن الخامس ق.م. واستدلوا

على هذا الاستخدام القديم لـ (ال) بورود هذه الأداة

في العهد القديم نحو elgābiš الجبس (حزقيال

١٣/١١ و ١٣) algumīm خشب الصندل (أخبار

الأيام ثان ٧/٢) almuggīm (ملوك أول ١١/١٠

و ١٢) alqum القوم (أمثال ٢١/٣٠).^(٤٨)

(٤٧) يرى د. خالد الناشف في مقاله السابق الذكر، ص ٤١١ أن

حذف الهاء وحركة الفتحة التالية لها إدغام أدى إلى التعويض

عنه بإطالة الحركة السابقة والذي أراه أن الذي حدث هنا هو

حذف مقطع بالكامل وليس إدغاماً. هذا من ناحية، ومن ناحية

أخرى لم يحدث تعويض بإطالة الحركة السابقة لأن الحركة

السابقة طويلة في الأصل، كما اثبت ذلك في الفقرة السابقة.

فالصيغة مصدر وتمتاز المصادر القديمة بطول حركة العين فيها.

Gesenius, The Root of 'I.H. (٤٨)

* استخدمت الصيغة ilah في اللحيانية في تكوين

أسماء الأعلام التي من أصل أجنبي مثل، 'ilāh-lata'

واستخدم اللحيانيون إلى جانب إلاه ilāh

الصيغة المختصرة المشتقة منه وهي lāh^(٤٢)، وتدخل

هذه الصيغة في تركيب أسماء الأعلام نحو

Hā ni - lah, Taim - lah mar' lah, wada - lah,

n sa - lah sa 'd - lah zaid - lah wada - lah^(٤٣)

ويقول كاسيكل Cascel إن lāh قد استعاره

اللحيانيون من الأنباط ومن ثم فهو ليس إلهها

وطنيا.^(٤٤)

* اللغات التي استخدمت صيغة المؤنث هي

السريانية والنبطية واللحيانية والعربية، وكما

علمنا في الفقرة السابقة فإن الصيغة السريانية

أقدم من غيرها في سائر اللغات السامية، ومن ثم

تكون الصيغة 'allah ta' أقدم من الصيغة 'ilā'

، ولما كانت النبطية متأثرة بالآرامية

والسريانية بشكل عام، أرجح أن يكون نطق

الصيغة فيها 'alla hat.

* استخدمت اللحيانية الصيغة lā t وهي صيغة

منكرة خالية من أداة التعريف (han) ، ويرى

كاسيكل Cascel أن (lat) ليس هو المقابل للمؤنث

لك (lah) ولكنه استعير هو الآخر من الأنباط.^(٤٥)

دراسة 'al'ilat و 'al'itta :

١ - صيغة 'al'ilat

ربط الباحثون بين صيغة 'al'ilat وصيغة 'allat'

وهي اسم الإلهة التي رأينا أنها سادت في شمالي

الجزيرة العربية. ويرى كوك Cooke^(٤٦) أن صيغة al'

'ilat تمثل الأصل الذي تطور إلى 'allat' ويرى كون

(٤٢) راجع Cascel S-46 وأرى أن المؤلف يريد أن يقول إن الهمزة في

ilah حذفت. والحذف هنا يكون على غير قياس لأن الهمزة التي

تحذف أو تخفف تقع في وسط الكلمة أو في آخرها.

(٤٣) Arbeits Cascel, Gremin Schaft Fur Forscttung; Des Jands

Nov Drhein-west falen, 546.

(٤٤) Cascel, Arbeits - Gremin Schaft S. 46.

(٤٥) Cascel, Arbeits0 Gremin Schaft S. 46.

(٤٦) Cooke, A Text Book of North Semitic Inscription, p. 222.

الإسماعيلية بمصر).

ثم استطرده يقول: «أما في المناطق التي تستخدم أداة التعريف (ال) فإن الصيغة المستخدمة تكون 'allat وهي ناشئة عن 'al'ilat وهذا يعني كما أرى أن 'al هي أداة التعريف العربية وأن 'ilat هي مادة سامية تشترك فيها العربية والآرامية، وإن كان وينيت يرجح أنها مادة آرامية ثم عرّبت. (٥٣)

٢ - صيغة 'al itta

لقد رأينا أن صيغة 'al itta قد وردت عند هيرودوت في الكتاب الأول فقط فقرة ١٢١ وقد وصف ديسو هذه الصيغة بأنها خطأ وترجع إلى القياس الخاطيء على molitta أي أن صيغة 'al itta منحرفة عن 'al'ilat بسبب حملها على molitta وهذا هو السر في تحويل اللام إلى تاء فأصبحت 'al'itat ثم حذفت الفتحة لوقوعها بين صامتين مثلين فأصبحت الصيغة 'al'itt ثم أضيفت الفتحة المتطرفة حملا على الفتحة في molitta فأصبحت 'al'itta ثم تساعل ديسو: «أي الصورتين نأخذ بهما؟ أي 'al'itta أو 'al'ilat وأيها أصبحت اللات؟ إننا - كما سنرى فيما بعد - نضطر إلى قبول هذا الفرض لو كانت هذه الإلهة قد ورد ذكرها في النصوص السبئية على صورة 'elat واستعيرت هذه الصورة دون أدنى ريب من لهجات شمال جزيرة العرب». (٥٤)

يريد ديسو أن يقول: هل اللات ناشئة عن 'al'ilat

يقول جرينيوس إن العبريين اقتبسوا هذه الكلمات من بعض القبائل التي تتكلم العربية والتي يحتمل أن تكون قد استقرت في سيناء في وقت مبكر للغاية (٥٩)، ويقول كوك إن هذه الأمثلة تعد مثالا لقدم (ال) (٥٠) وأنها قد ترجع إلى فترة أقدم من تلك التي أشار هيرودوت إليها. وقد استنبط بعض الباحثين مما سبق أن إله العبريين yahweh يحتمل أن يكون قد جاء من سيناء. (٥١)

وقد شك وينيت في أن تكون ال في بداية 'allat هي أداة التعريف (ال) العربية يقول في ذلك: «ولكن عرب سيناء لم يكونوا من نوع الناس الذين نتوقع أنهم ابتكروا Alaah وAllaat معا، ذلك أن allaat قد وردت بكثرة في النقوش الصفوية القادمة من سوريا، من هنا يرى وينيت أن الموطن الأصلي لـ allat هو سوريا، كما أوضحت من قبل، ومن ثم يرى أنها ناشئة عن allaah' ta وأن allah مشتقة من all' hā الآرامية، ثم عرّبت هاتان الكلمتان باسقاط أداة التفتيح ā. (٥٢)

ثم عاد وينيت في الكتاب الذي أصدره مع ريد Red في عام ١٩٧٠م، وهو كتاب Ancient records from North Arabia «وثائق قديمة من شمال شبه الجزيرة العربية» وقال إن صيغة اللات في اللغات التي تستخدم أداة التعريف han تصبح han'ilat ووردت هذه الصيغة في نقش رامي على إناء من الفضة قدمه قينوبن جشم qaino bar gešem إلى الإلهة في معبدها بتل المسخوطة (وهو على بعد اثني عشر ميلا غربي

فنسخ Alitta

(ب) أن ديسو لم يرجح بين صورتين 'al'ilat وأنه عندما تساعل فإنما كان يتساعل عن إدغام وقع فعلا في زمن هيرودوت، وذهب د. خالد إلى أن ديسو يقصد حذف الهمزة المكسورة الذي أدى إلى التقاء صوتي اللام، ولا يقصد بأي حال من الأحوال إدغاما من إدغامين طرا على الكلمة، وهما حذف الهاء المفتوحة وحذف الهمزة المكسورة ثم استفتح بعد ذلك أن صيغة 'al'ilat خطأ في النسخ أيضا، وأن الصيغة السائدة في زمن هيرودوت هي اللات. وأرى أن الترجمة العربية التي قام بها استاذي عبد الحميد الدواخلي - يرحمه الله - قد صوّرت لنا القضية بشكل ينسجم مع قوانين التطور اللغوي من ناحية ومع ما رآه باحثون آخرون من تفسير لنص هيرودوت من ناحية ثانية، ومع ما أورده د. الناشر =

(٤٩) Gesenius, *The Root of 'I.H.*, Cooke, *A Text Book of North Semitic Inscription*, p.222.

(٥٠) Cooke, *A Text book of North - Semitic Inscriptions*, p.222.

(٥١) Gesenius, *The Lexicon, The Root 'I.H.*

(٥٢) Winnett, *The Daughters*, p. 122.

(٥٣) Winnett and Red, *Ancient Records from North Arabia* (Toronto, 1970), p. 170.

(٥٤) يرى د. خالد الناشر في مقاله الذي سبق الإشارة إليه أن ترجمة الاستاذ عبد الحميد الدواخلي قد وقع في خطئين هما:

(١) أن ديسو ألغى من الأساس قراءة Alitta (والصواب 'al'itta) لأنه يعتبرها خطأ في النسخ، وأوضح في الهامش - في النسخة الفرنسية - أن الناسخ هو الذي تأثر بكلمة Molitta في النص

ثالثة.

ثم استنتج وينيت مما سبق مايلي:—

(أ) Al 'uzza تقابل al 'itta

(ب) al 'ilat تقابل al 'uzza لأنها تقابل al 'itta

(ج) ولما كان الباحثون يربطون بين al 'ilat و allat

فان اللات التي يقصدها هيودوت ليست هي

اللغات التي يعرفها الباحثون والتي انتشرت في

شمالي الجزيرة العربية، وإنما هي العزى،

وهذا يعني عبادة كوكب الزهرة أي Venus.

وهكذا انتهى وينيت إلى أن al 'ilat عند هيودوت

تقابل العزى أي أنهما مترادفان.

ويرى د. مصطفى كمال عبد العليم al 'ilat أو

al 'itta إنما هي الالهة واحدة تقابل الإلهة أفروديتي

أورانيا، أي أنه توصل إلى نتيجة تطابق تلك التي

توصل إليها وينيت.

أم عن al 'itta و أيهما يقابل اللاتي التي انتشرت

عبادتها في شمالي الجزيرة العربية ثم انتقلت إلى

اليمن بدليل أنها وردت في النقوش السبئية ؟

يلاحظ أن ديسولم يجب عن هذا التساؤل بل ترك

القضية معلقة.

ناقش هذه القضية وينيت، وكأنه كما يقول د.

مصطفى كمال عبد العليم قد أجاب عن سؤال ديسو

دون أن يشير إليه^(٥٥) وبدأ ذلك بترتيب القضية

كالآتي:—

(أ) هنا علاقة بين al 'ilat و allāt كما يذهب

جمهور الباحثين.

(ب) تقابل صيغة al 'itta صيغة al 'ilāt من ناحية.

(ج) تقابل صيغة al 'itta صيغة molitta الآشورية

من ناحية أخرى.

(د) تقابل صيغة molitta صيغة al 'uzza من ناحية

ذكر الصيغتين فلا يكون الناسخ مسؤولاً عن هذه الصيغة.

وأشار د. الناشف في مقاله أيضاً إلى أن الدكتور فوزي زيادين

درس صيغة al 'itta وأثبت أنها ليست عربية أو سامية لأنها لا

تدل على معنى الارتفاع في الساميات ولا تدل على المعنى الذي

يتناسب مع كلمة أورانيا إلا إذا افترضنا أنها نطق أعجمي لـ

«عَلِيَّاتَا» أي العالية وهي التي تنسجم مع أفروديت العليا. ألم يكن

هذا يعني أنه اعتد بصيغة a'itta وكيف يعتد بالصيغة وهي

تصحيف ؟ أما بخصوص تساؤل ديسو عن أي الصيغتين نأخذ

بهما، فلقد ورد هذا النص صراحة في النسخة الفرنسية، إنه

يقول:

Les des graphics Al litta et 'Al 'ilat serauent a corriger en Allat

والسياق يقتضي ذلك لأن الباحثين كما يقول وينيت يربطون

بين الصيغتين اللتين أوردهما هيودوت وبين اللات التي انتشرت

عبادتها في شمالي الجزيرة العربية ثم انتقلت إلى اليمن.

(٥٥) مصطفى كمال عبد العليم، «هيودوت يتحدث عن العرب

وبلادهم»، العصور، المجلد الثاني الجزء الأول (١٩٨٧م)،

ص ص ٢٠ - ٢١.

في نهاية مقاله من ناحية ثالثة، وأوضح ذلك كالآتي:

● استخدم ديسوسي الهامش المذكور لوصف نص هيودوت

a souffert : أي يحتوي على تغيير، ولم يُعز هذا التغيير إلى شخص

بعينه، ثم أضاف ديسو يقول: ومن مظاهر هذا التغيير أن اسم

Mithra قد ورد على أنه إلهة والصيغة الخطأ al 'itta ترجع إلى

الحمل على صيغة molitta التي وردت في الجملة نفسها.

إن اللغوي يفهم من الكلام السابق أن التغيير يعزى إلى

هيودوت وليس إلى الناسخ، لأنه لو عزى إلى الناسخ لوصفه

بالتحريف لأن هذا المصطلح هو الذي يدل على حدوث خطأ من

الكاتب، أما مصطلح التغيير فيعني حدوث تطور في الصيغة أو

انحراف فيها، ويرجع إلى الحمل على صيغة أخرى أو إلى القياس

على صيغة أخرى، والذي يقوم بذلك هو المتحدث نفسه، والذي

يدل على صحة ما ذهب إليه هو أن وينيت عزى هذا التغيير

صراحة إلى هيودوت. ولو أخذنا بمفهوم د. الناشف لوجب علينا

الاستنتاج بأن الناسخ هو الذي سمع Molitta في حين أنه لا بد أن

يكون متأخراً عن هيودوت. شيء آخر وهو لو كان الخطأ قد وقع

من الناسخ لكان قد اتضح من اختلاف النسخ المخطوطة، أما وأن

النسخ المخطوطة كما يقول د. الناشف نقلاً عن هوجمان تتفق في

الفوانيس الرومانية في الإسكندرية دراسة تحليلية لمجموعة المتحف اليوناني الروماني

للدكتور عزت زكي حامد قادوس

ملخص البحث : يحتفظ المتحف اليوناني الروماني بالإسكندرية بمجموعة نادرة من الفوانيس الفخارية وعددها ثلاث وثلاثون قطعة كلها من التراكوتا. وقد صممت هذه الفوانيس في أشكال مختلفة تعبر عن بعض مظاهر الحياة الدينية في مصر في العصر الروماني. وقد تناول البحث الآراء المختلفة نحو وظيفة هذه الفوانيس التي يقول البعض انها تستخدم للإضاءة إلا انه بعد مناقشة كل الأمور المتعلقة بذلك أثبت البحث ان هذه الفوانيس لم تكن للإضاءة وإنما كانت فوانيس رمزية تستعمل في الاحتفالات بأعياد الإلهة نيت في سايس التي اقترنت بالإلهة اثينا في العصر الهلينستي ثم بالإلهة مينرفا في العصر الروماني، والدليل على ذلك الكم الكبير من الفوانيس التي تحمل صورة هذه الإلهة وكذلك وجود شعلتين على جانبي كل الفوانيس التي تصور منظراً من الامام.

وتنقسم مجموعة هذه الفوانيس الرومانية في المتحف اليوناني الروماني إلى اربع مجموعات وفقاً لأشكالها.

المجموعة الأولى وعددها ١٨ فانوساً صنعت عن طريق القوالب وهي فوانيس اسطوانية مسلوحة إلى أسفل يكتنفها من الجانبين بروز على هيئة شعلة وذات اغطيات مسنمة، وعلى الواجهة الامامية لمعظم هذه الفوانيس صورت مناظر لآلهة. وتضم المجموعة الثانية اربعة فوانيس نفذت على هيئة اسطوانية الشكل غطيت بأشكال مخروطية وقد صنعت على العجلة الفخارية. أما المجموعة الثالثة فتضم اربعة فوانيس شكلت على هيئة مبان بسيطة معظمها على شكل معابد، وفي المجموعة الرابعة نجد سبعة فوانيس شكلت على هيئة مبان معمارية مختلفة فبعضها يمثل شكل منار الإسكندرية وبعضها على شكل منازل او معابد ذات تأثيرات مصرية او رومانية.

وترجع هذه الفوانيس في تاريخها إلى نهاية القرن الأول الميلادي وحتى ما بعد منتصف القرن الثاني الميلادي.

تضم ثلاث وثلاثين قطعة كلها من التراكوتا التي صممت على أشكال مختلفة تعبر في مجموعها عن بعض مظاهر من الحياة الدينية في مصر في العصر الروماني إلى جانب ما تضمه تلك المجموعة من عناصر فنية نفذت وفق أساليب زخرفية غاية في الدقة.

يحتفظ المتحف اليوناني الروماني الإسكندرية بمجموعة نادرة من الفوانيس الفخارية التي تعد من الوسائل التي تتصل بعملية الإضاءة بمصر إبان العصر الروماني. وتأتي أهمية هذه المجموعة من الفوانيس من أنها

أولاً: فيما يتناول الكيفية التي كانت تتم بها إضاءة تلك الفوانيس: هل كانت طريقة إضاءة تلك الفوانيس تتم عن طريق وضع خزانات صغيرة للزيت صممت في قاعدة الفانوس تملأ عند الحاجة؟ أم كانت توضع داخل تجاويف تلك الفوانيس مسارج معدنية أو فخارية صغيرة تملأ هي الأخرى بالزيت عند الحاجة؟

ثانياً: إذا افترضنا مسبقاً صحة أحد هذين الاستفسارين فسيبرز عندنا استفسار ثالث يتمثل في عدم وجود أي دلائل مادية تنبئ عن وجود احتراق داخلي في تلك الفوانيس، هذا إلى جانب أن حجم فتحات الفوانيس الصغيرة لا تسمح في كثير من الأحيان بدخول إحدى المسارج المتعارف عليها، علماً بأن قواعد الفوانيس الداخلية كافة لا تحتوي على تجاويف تسمح بارتكاز أحجام المسارج جميعها.

تلك هي مجموعة الاستفسارات التي تجاوزها دوناند Dunand وغيره ولم يحاول أحد من الباحثين أن يناقش هذه التساؤلات، اللهم إلا فيبر Weber^(١) الذي يعتبر أول من نوه إلى الإيحاء الإلهي الذي تعطيه هذه الفوانيس في وجود أشكال المعابد اليونانية والمصرية، وهذا الرأي قد لمس من بعيد فكرة الرمزية في هذه الفوانيس وهي الفكرة التي أجدها أقرب إلى الصواب نظراً لأن كافة نماذج أشكال الفوانيس قد ارتبطت كل الارتباط بمجموعة الصور التي نفذت عليها، أي أنها كانت تشكل فقط ناحية فنية وليست وظيفية مما يجعلني أرجح اعتبارها نماذج للتعبير عن فكرة الرمزية إلا أن هناك بعض اعتبارات منها:

ومن الجدير بالذكر أن مجموعة الفوانيس الفخارية المحفوظة في المتحف اليوناني الروماني بالإسكندرية لم يسبق دراستها أو نشرها من قبل اللهم إلا إشارة نوه إليها الباحث دوناند Dunand^(١) عندما تعرض في مقالته عن فوانيس مجموعة فوكية Fouquet لذكر بعض القطع من مجموعة الإسكندرية على سبيل المقارنة فقط عند دراسته لمجموعة الفوانيس الفخارية المحفوظة بمتحف اللوفر بباريس، مما شحذ في نفس الرغبة لدراسة هذه المجموعة دراسة علمية فنية وإلقاء الضوء على أهميتها الأثرية والفنية. وقد ساعدني كثيراً بقاء معظم قطع هذه المجموعة من الفوانيس بحالة جيدة مما قد يسهل وضع تصنيف فني جديد لها.^(٢)

وقبل أن نشرع في دراسة هذه المجموعة من الناحية الفنية يجدر بنا أن نلقي الضوء على أهم الآراء التي تداولها الباحثون حول ماهية تلك الفوانيس. ومن أهم هذه الآراء مايلي:

يرى بردريزية^(٣) Perdrizet وكذلك برشيا Bréccia^(٤) أن هذه الفوانيس كانت تستخدم في عملية الإضاءة حيث يحملها العبيد أمام أسيادهم، ونفس هذا الرأي قد قال به دوناند Dunand^(٥) الذي استدل على ذلك باقتصار جسم الفانوس على فتحة واحدة. وعلى الرغم من أن هذا الرأي هو الشائع لدى معظم الباحثين إلا أنني أجد أن هذا الرأي لا يمكن الأخذ به إلا بعد أن نضع أجابات شافية لتساؤلات ما تفرضها طبيعة البحث والتي لمستها من واقع فحصي الدقيق لتلك المجموعة ومن أهم تلك التساؤلات:

(Bergamo: Officine Dell' Istituto Italiano D'artigrafiche, 1943), p. 47 Pl. LXXIV, 378.

في هذه الصورة نجد أحد العبيد يسير حاملاً أحد الفوانيس لإضاءة الطريق أمام سيده في حين نجد بعض الصور التي تصور أحد العبيد الذي يجلس منتظراً عودة سيده واضعاً الفانوس إلى جواره:

Breccia, *Monuments II* 2, p. 47 Pl. LXXIV, 379.

Dunand, *Lanternes*, p. 79. (٥)

W. Weber, *Die Agyptisch-Griechische Terra - Kotten* (Berlin: Verlag von Karl Curtiois, 1914), pp. 249f; pp. 109f. (٦)

F. Dunand, "Lanternes Graeco - Romaines d'Egypte." (١)
Dialogues d'Histoire Ancienne 2 (Paris, 1976), pp. 71-95.

(٢) أسجل هنا شكري وتقديري للسيدة / درية سعيد مدير عام متاحف الإسكندرية لموافقة سيادتها على نشر هذه المجموعة، كما أسجل امتناني للسيدة / سعاد رشدي التي لم تبخل بأي جهد في سبيل إنهاء هذه المهمة في المتحف اليوناني الروماني.

P. Perdrizet, *Les Terres Cuites Grecques d'Egypte de la collection Fouquet* (Paris: Berger - Levrault, 1921), p. 19, Pl. LXXX, 47. (٣)

E. Breccia, *Monuments de l'Egypte greco-romaine II* 2; (٤)
Teracotte figurate greche e greco-egizie del Museo di Alessandria

شكل أسطواناني مسلوب إلى أسفل يرتكز على قاعدة مصمته تعلوه حافة أو إزار بارز يكتنفه من الجانبين بروز على هيئة شعلة. أما من أعلى فقد غطيت بتغطيات مسنمة بأعلاها فتحة تستخدم في ربط أو تعليق الفانوس. تحتوي تلك النماذج على فتحات خلفية مستطيلة الشكل توجهت بعضها بعقود من أعلى. أما واجهة الفانوس فقد شغلها الفنان بكافة العناصر الفنية من رسوم آدمية بعضها في أشكال متكاملة والبعض الآخر يقتصر على رؤوس آدمية فقط نفذت بشكل بارز داخل إطارات متعددة، وقد تم تنفيذ فوانيس هذه المجموعة بطريقة القالب.^(٧)

وتمثل الفوانيس الثمانية عشر في هذا القسم حوالي ٥٥٪ من المجموع الكلي لمجموعة الإسكندرية، ويمكننا تقسيم هذه الفوانيس إلى أربع مجموعات فرعية وفقاً للأساليب الفنية التي ارتبطت بتشكيل المناظر المصورة عليها:

١ - فوانيس تحمل منظرًا متكاملًا على الواجهة

ويمثل هذه المجموعة سبعة فوانيس متنوعة الموضوعات حيث نجد تصوير الإلهة مينرفا (صورة ١) والإلهة فينوس (صورة ٢، ٣) والإله كيوبيد (صورة ٤، ٥، ٦) وسيدة تعزف على آلة موسيقية (صورة ٧).

الفانوس الأول^(٨)

رقم التسجيل: ٢٣٩٦٩

الارتفاع: ١٤ سم

المادة: تراكوتا

(صورة ١، شكل ١)

هذا الفانوس من نوعية جيدة من التراكوتا الحمراء اللامعة ذات حبيبات دقيقة. في داخل

أولا : صعوبة إيجاد إجابات قاطعة على الاستفسارات التي نوهت إليها من قبل والخاصة بعملية الإضاءة.

ثانياً: صغر حجم الفوانيس بشكل عام إلى جانب صغر فتحاتها التي لم تتجاوز في أغلب النماذج ٣ سم عرضاً و٤ سم ارتفاعاً مما يصعب إضاءة مساحة في حدود المتر المربع الواحد إن لم تكن أقل (أنظر الصور ٢، ٦، ١١، ١٤، ١٧، ٢١، ٢٩، ٣٢).

ثالثاً: تدل الناحية الفنية التي شكلت بها معظم قطع الفوانيس على أنها كانت هي الجزء الأهم الذي اهتم به الفنان، أي أن الفنان قد اهتم بالشكل الفني للفانوس أكثر من اهتمامه بالدور الوظيفي له، وهذا ما نستخلصه من الفوانيس: (صورة ١، ٣-١١، ٢٧، ٢٨، ٣١، ٣٢).

ونخلص من ذلك بأن مجموعة الفوانيس الفخارية المحفوظة بالمتحف اليوناني الروماني بالإسكندرية وغيرها من المجموعات الأخرى سيتطلب القطع بوظيفتها إجراء اختبارات معملية تضخع للتكنولوجيا الحديثة في عالم الآثار للتعرف على ما إذا كانت هناك آثار لعمليات حرق قد تمت بداخلها أم لا حيث أنه يستحيل على العين المجردة رؤية ذلك.

وفيما يخص الجانب الفني الذي سوف يشكل محور هذه الدراسة فقد قمت بتقسيم مجموعة تلك الفوانيس إلى أربع مجموعات وفقاً لأشكالها. وسوف أقوم فيما يلي بعمل دراسة وصفية وتحليلية لفوانيس كل مجموعة على حده موضحاً من خلالها أهم السمات الفنية التي تميز كل مجموعة مع ذكر أساليب صناعتها:

المجموعة الأولى

يبلغ عدد فوانيس هذه المجموعة ثمانية عشر فانوساً، وقد شكلت هيئة كل من هذه الفوانيس على

R. A. Higgins, *Catalogue of the Terracottas in the Department of Greek and Roman Antiquities in the British Museum* (London: The Trustees of the British Museum, 1969), pp.3-7.

(٨) هدية من مجموعة Osborne للمتحف عام ١٩٢٤م

(٧) تعتمد هذه الطريقة على تشكيل الفانوس من جزئين حيث يشكل كل نصف (الأمامي والخلفي) داخل قالب سلبي negative ثم تترك لتجف قليلاً وبعد ذلك يتم لصق الجزئين بالطين، ويبدو ذلك واضحاً على جوانب كل فانوس ثم تتم أخيراً عملية الحرق. انظر:

تراكوتا ذات لون بني فاتح غطيت بطبقة حمراء داكنة اللون لامعة. شكل الفنان تمثال الإلهة فينوس داخل تشكيل معماري مكون من إطارين، ميز الفنان الإطار السفلي بتتويجه من أعلى بعقد مدبب حيث يبدو وكأنه واجهة معبد تجلس الإلهة بداخله. هذا الفانوس^(١٢) يصور على واجهته الأمامية الإلهة فينوس وهي جالسة القرفصاء بعد خروجها من الحمام وتنتشر شعرها بكلتا يديها وأمامها إلى اليسار توجد أنية وضعت ملابسها عليها. وفي حين صور الفنان الجزء السفلي من الجسم بطريقة جانبية نجده قد صور الجزء العلوي والرأس بطريقة أمامية. تنظر الإلهة ناحية اليمين موجهة عينيها إلى أسفل دليلاً على الحياء المصاحب لهذه الإلهة في كل مناظرها التي تصورها خارجة من الحمام. هذا المنظر كان من المناظر المألوفة للغاية في تصوير الإلهة طوال العصرين اليوناني والروماني.^(١٣) وقد برع الفنان من الناحية الفنية في أن يظهر إتفاته الإلهة إلى اليمين بجسمها العلوي في حين جعل ثقل الجسم كله محمولاً على الساق اليمنى التي تثنيها الإلهة تحتها. أما الشعر فتمسك به الإلهة بطريقة طبيعية للغاية. هذا إلى جانب إظهار النعومة والرقّة في تصوير جسم الإلهة. ونستطيع تأريخ هذا التمثال عن طريق الطراز الفني في شكل الشعر والعينين في القرن الثاني الميلادي خاصة في الربع الثاني^(١٤) منه.

الفانوس الثالث^(١٥)

رقم التسجيل: ٩٤١٩

الارتفاع: ١٤ سم

المادة: تراكوتا

(صورة ٣)

الواجهة وضع الفنان صورة الإلهة مينرفا داخل تكوين معماري عبارة عن عقد مقوس محمول على عمودين مربعين بها زخرفة دوائر بارزة من أعلى عند الزاوية.

تقف الإلهة مينرفا في وضع أمامي مستندة على الساق اليسرى في حين تظهر الساق اليمنى شبه عارية من تحت الثياب وتزج بها قليلاً إلى الخلف. ترتدي الإلهة الملابس الحربية الكاملة حيث الرداء الطويل الخيتون وفوقه عباءة قصيرة تصل إلى أعلى الفخذين مربوطة أسفل الصدر. على الرأس ترتدي الإلهة مينرفا الخوذة الحربية وتمسك في يدها اليسرى بالدرع الذي يظهر بشكل جانبي وتحتل صورة الميدوزا معظم مساحة الدرع في حين تضع الإلهة يدها اليمنى على مذبح صغير إلى جوارها. تحتوي الواجهة الخلفية لهذا الفانوس على فتحة مستطيلة بنفس حجم الصورة الأمامية محددة بعمودين مربعين يعلوها عقد مقوس. في هذا المنظر نجد أن الإلهة مينرفا^(١٦) قد صورت على الهيئة اليونانية ولكن بطراز روماني حيث إن ملامح الوجه ووجود حدقة العين ممثلة بثقب غائر يشير إلى طراز النحت في النصف الثاني من القرن الثاني الميلادي.^(١٧)

الفانوس الثاني^(١١)

رقم التسجيل: ٢١٤٥٦

الارتفاع: ١٨ سم

المادة: تراكوتا

(صورة ٢)

1919-1920 (Alexandria: Societe de Publications Egyptiennes,

1921), p.65; A. Adriani, *annuaire du Musée Gréco - Ro-*

main III, 1940 - 1950 (Alexandrie: Imprimerie de la Societe de

Publications Egyptiennes, 1952), p. 150 Pl. C. 62.

M. O. Jentel, *LIMC II* (1984), p. 163 Pl. 166 Nr. 192. (١٢)

اكتشفت هذه القطعة في المقبرة رقم ٥ حجرة ٤ في جبانة الأنفوشي

التي ترجع إلى العصر الروماني.

D. Willers, *Gresichter*, pp. 136f. (١٤)

(١٥) غير معلوم المصدر.

H. Cassimatis, *Lexicon Iconographicum Mythologiae Clas-* (٩)

sicae (LIMC)II (Munchen: artemis Verlage, 1984), pp. 1044f

Pls. 765 f.

C. Bossert - Radtke, *Gesichter. Griechische und Romische* (١٠)

Blidnisse aus Schweizer Besitz. Editors: Hans Jucker Dietrich

Willers (Bern: Ausstellung in Bernischen Historischen

Museum vom 6. November 1982 bis 6. Februar 1983), pp. 154f.

(١١) اكتشف في مقابر الأنفوشي عام ١٩٢٠.

E. Breccia, *Rapport sur la marche du service du Musée* (١٢)

هادريان وتعتبر سمة مميزة لهذا العصر في النصف الأول من القرن الثاني الميلادي.^(١٧)

الفانوس الرابع:^(١٨)

رقم التسجيل: ٢٣٩٦٨

الارتفاع: ١٢ سم

المادة: تراكوتا

(صورة ٤)

تراكوتا من نوعية جيدة للغاية يميل لون الطين إلى اللون البرتقالي والصقل جيد للغاية.

يتميز هذا الفانوس^(١٩) بطراز فريد في زخرفته المعمارية وقد ظهر هذا الطراز في مجموعة الاسكندرية، وهو عبارة عن مجموعة إطارات تأخذ في الصغر كلما اتجهنا إلى الداخل من أعلى المنظر وهذا يعطي عمقاً أكبر للمنظر المصور. وفي داخل الإطار الأمامي في الواجهة صور الفنان الإلهة كيوبيد إله الحب والعشاق جالساً على ركبتيه اللتين تخرجان من أسفل خارج حيز الإطار وتبدو وكأنها منفصلة تماماً عن خلفية المنظر. وقد ركز الفنان على التناسق في شغل مساحة الإطار حيث تتجه الركبتين لتشغل الزاوية اليمنى من أسفل في حين تشغل رأس كيوبيد الزاوية اليسرى من أعلى.

ويظهر الإله كيوبيد ممسكاً بيده اليسرى بأوزه من رقبته ويضعها فوق ردفه، خلف الكتف الأيسر يظهر القوس الذي يوجه به الإله السهام إلى قلوب العاشقين وأمامه على الجانب الأيمن تظهر شعلة ينظر إليها الإله بكل شغف. وتظهر براعة الفنان في تصوير الإله كيوبيد في هذا الوضع الجالس في مساحة لاتزيد على ٥ سم في الطول و٢ سم في العرض، كذلك برع الفنان في إظهار تسريحة الشعر بكل تفاصيلها حيث الشعر مصنف على هيئة كتلة مستديرة تشبه التاج مربوطاً من الأمام في وسط الجبهة بشكل رائع، وقد ظهر هذا الطراز من

تراكوتا ذات لون بني فاتح وذات نوعية جيدة خاصة من ناحية الحرق وقد غطيت بطبقة تميل إلى اللون البرتقالي.

يحتل الإطار الذي يزخرف واجهة الفانوس منظرًا آخر من المناظر المحببة في التصوير وهو منظر تجفيف الإلهة فينوس لشعرها بعد خروجها من الحمام^(٢٠)، حيث صورت وهي تجلس القرفصاء مستندة بثقل الجسم كله على الساق اليمنى في حين ترفع الساق اليسرى إلى أعلى قليلاً لتعطي انطباعاً بعمق المنظر. الجزء السفلي من الجسم صور بطريقة جانبية لكي تضم الإلهة رد فيها دليلاً على الحياء في حين صور الفنان الجزء العلوي من الجسم بطريقة أمامية لكي يستطيع التركيز على إبراز مفاتن جسم الإلهة التي كانت رمزاً للحب والجمال ويميل الجزء العلوي من الجسم إلى اليسار قليلاً في اتجاه الرأس. وقد واءم الفنان بين الإطار الداخلي للفانوس ووضع التمثال حيث جعل الرأس في زاوية الإطار الداخلي للاستفادة من أكبر مساحة ممكنة، ونتج عن ذلك ظهور الجسم بشكل أنسيابي يتسم بالرشاقة والحيوية في هذه المساحة التي لا تتعدى ٧ سم. وفي حين استطاع الفنان شغل الزاوية العليا اليسرى بتسريحة الشعر التي تتدرج إلى أعلى، نجح أيضاً في شغل الزاوية العليا اليمنى بالذراع الأيمن الذي يرتفع ليشغل هذه الزاوية بل ويخرج الذراع اليمنى عن إطار الفانوس حيث يبدو الجسم وكأنه يخرج عن الإطار بالكامل ونفس الشيء استطاع الفنان إظهاره في الذراع الأيسر الذي ينخفض إلى أسفل نتيجة ميل الرأس ناحية اليسار، وتمسك الإلهة بأطراف الشعر في كلتا اليدين. ويظهر طراز هذه الصورة مقدرة الفنان في التركيز على النعومة والليونة في جسم الإلهة فينوس والحركة الطبيعية التي تغطي الصورة، أما طراز تسريحة الشعر التي تتدرج إلى أعلى فيمكن مقارنته بنفس التسريحات التي ظهرت عند السيدات في عصر

A. Adriani, *Annuaire du Musee Greco - Romian II* (١٩)

(1935 - 1939), p. 167 Pl. LXVIII,2. (Alexandrie: la Societe de

Rublication Egyptiennes, 1940).

M. - O. Jentel, *LIMC II* (1984), p. 163 Pl. 167 Nr. 193. (١٦)

H. Jucker, *Gesichter*, pp. 130f. (١٧)

(١٨) هدية للمتحف من مجموعة Osborne عام ١٩٢٤م.

أحدى الأوزات على ردفه ممسكاً بها باليد اليسرى في حين يضع على جانبه الأيمن شعلة تظهر أمامها رأس أوزه صغيرة أخرى يتجه نظره إليها. (٢٢) أما تسريحة الشعر فتتكون من تاج يحتل مساحة الرأس كلها ملفوفاً حول الرأس، وهذا النوع من التسريحات كان من السمات المميزة في نهاية القرن الأول الميلادي كما سبق الإشارة. (٢٣)

الفانوس السادس: (٢٤)

رقم التسجيل: ٨٤٢٧

الارتفاع: ١٤٥ سم

المادة: تراكوتا

(صورة ٦)

تراكوتا من الطين الأحمر الداكن ذات نوعية متوسطة الجودة، والحرق جيد للغاية ويميل لونه إلى لون التراسيجلاتا الشرقية، عليها آثار لون أسود.

وهو فانوس بسيط التكوين من الناحية المعمارية حيث يظهر على واجهته الأمامية منظر للإله كيوبيد (٢٥) في وضع راقص داخل إطار بسيط يحتل معظم مساحة الواجهة. يقف الإله كيوبيد متجهاً ناحية اليسار حيث ينظر برأسه ناحية اليسار ويضع يده اليمنى على خصره الأيمن ويرفع يده اليسرى إلى أعلى بمحاذاة الرأس. وقد برع الفنان في إظهار الوضع الراقص للإله كيوبيد حيث جعله يثنى الركبتين في اتجاه اليسار أيضاً. ملامح الوجه غير واضحة ولكن يبدو أن الأنف كان أفطس والعينين ملساوين، ونظراً لما تتميز به صورة كيوبيد من واقعية ملموسة فإننا نرجح تأريخ هذه القطعة في نهاية القرن الأول وبداية القرن الثاني الميلادي. (٢٦) أما براعة الفنان

تسريحات الشعر في نهاية القرن الأول الميلادي. (٢٠)

الفانوس الخامس (٢١)

رقم التسجيل: ٢٣٩٦٧

الارتفاع: ١١ سم

المادة: تراكوتا

(صورة ٥، شكل ٢)

تراكوتا ذات لون أحمر متوسط ومن نوعية جيدة للغاية.

يتفق هذا الفانوس في طرازه المعماري والفانوس السابق الذكر حيث إن المنظر هنا أيضاً قد صور داخل مجموعة إطارات تأخذ في الصغر كلما اتجهنا إلى الداخل. ويحتوي هذا الفانوس على قاعدة مرتفعة يعلوها أيضاً عدد من الإطارات. داخل الإطار الأوسط على واجهة الفانوس الأمامية صور الإله كيوبيد في وضع مماثل للقطعة السابقة من حيث الشكل والموضوع، ومن المؤكد أن هاتين القطعتين قد صنعتا على يد نفس الفنان ولكن ليس من نفس القالب حيث يختلف المنظر هنا في هذه القطعة أن رأس أوزه أخرى تظهر إلى اليمين من الإله كيوبيد، وكذلك يظهر جناح كيوبيد خلف كتفه الأيسر.

أما من الناحية التكنيكية فقد برع الفنان هنا أيضاً في إظهار كيوبيد وهو يخرج بركبتيه خارج حدود الإطار السفلي للمنظر. ويصور المنظر أحد الأوضاع المألوفة في تصوير الإله كيوبيد حيث يجلس مداعباً الأوز. وقد صور الفنان كيوبيد في صورة طفل عاري تظهر الأجنحة خلف ظهره وكذلك القوس الذي يرمي به السهام في قلوب العاشقين ويضع

(٢١) غير معلوم المصدر.

(٢٢) عن جميع الأوضاع الذي اتخذها كيوبيد في الفن، انظر:

A. Hermary, *LIMC III* (1986), pp. 857-885; PLs. 612-630

(٢٣) انظر الحاشية رقم ٢٠.

(٢٤) اكشف في الفيوم.

(٢٥) قارن الحاشية رقم ٢٢.

(٢٦) E. Strong, *Roman Sculpture from Augustus to Constantine*,

(London: Duckworth Co., 1907), pp. 150-165; Pl. XLVII.

(٢٠) E. Breccia, *Alexandrea ad Aegyptum* (Bergamo: Istituto

Italiano d'Arti Grafiche, 1922), pp. 191f. Nr3, Fig. 99; P. Grain-

dor, *Bustes et statues Greco - Romain d'Egypte*, (Le Caire: P.

Barbey, n. d.), pp. 108f Nr. 52 Pl 44; U. Hausmann, *Die Flavier*

(*Das romische Herrscherbild II 1*, (Berlin: n.p., 1966), p. 122;

U. Hausmann, in : *Romische Mitteilung 82*, 1975, (Rom:

Deutsches Archäologisches Institut), pp. 349f. Pl. 106; 107,2;

108,2.

واحدة تمثل الإلهة إيزيس - ديمتر (صورة ١٢).

الفانوس الأول^(٢٩)

رقم التسجيل: ٢٣٩٧٠

الارتفاع: ١٤ سم

المادة: تراكوتا

(صورة ٨، شكل ٤)

تراكوتا ذات لون بني فاتح من نوعية جيدة للغاية.

يعتبر هذا الفانوس من أروع الأمثلة في هذه المجموعة على الإطلاق حيث صور الفنان صورة نصفية للإلهة مينرفا^(٣٠) في داخل مجموعة إطارات تأخذ في الصغر كلما اتجهنا إلى الداخل. وقد ترك الفنان مساحة كبيرة في الجزء السفلي للفانوس لكي تكون القاعدة داخل الإطار الذي يشغل واجهة الفانوس صورت الإلهة مينرفا بالملابس الحربية حيث ترتدي رداء بدون أكمام مربوطاً فوق الكتفين الخوذة الحربية المدببة من الأمام، وخلف الكتف الأيسر يظهر جزء من الدرع، وتظهر الإلهة وكأنها تتقدم من الخلف إلى الأمام لتخرج خارج حيز الإطار. وقد استطاع الفنان إثبات مقدرة فنية عالية المستوى حين صور صدر الإلهة وهو يخرج تماماً خارج إطار المنظر بل وأن الثدي الأيمن يكاد يكون خارج مساحة والواجهة بالكامل حيث نجد أن كل التركيز كان على الناحية اليمنى حيث تنظر الإلهة أيضاً جهة اليمين مستغرقة في التفكير الذي هو أحد سمات الشخصية العسكرية. ويرع الفنان أيضاً في إنسياب الثياب من فوق الأكتاف إلى الصدر مظهراً الثنيات التي تكونت نتيجة لربط الثوب فوق الكتفين. الشعر مصور في جداول طويلة ملفوفة فوق الجبهة أسفل الخوذة الحربية وتنزل فوق الأكتاف في إنسياب تام، ورغم أن الفنان يصور شخصية حربية هنا إلا أنه ركز على النواحي الجمالية في تصوير النعومة في جسم الإلهة وهدوء سمات الوجه. إما تسريحة الشعر وطراز تصوير العينين فيرجعان إلى مطلع القرن الثاني الميلادي.^(٣١)

الحقيقية فتكمن في تصوير الرأس خارج الإطار العلوي للفانوس.

الفانوس السابع^(٣٧)

رقم التسجيل: ٩٤٢٠

الارتفاع: ١٤ سم

المادة: تراكوتا

(صورة ٧، شكل ٣)

تراكوتا ذات لون أحمر داكن من نوعية جيدة، الغطاء الخارجي يميل إلى اللون البرتقالي.

وهو فانوس فريد النوع في واجهته الأمامية حيث نجد حزين في أعلى المساحة المخصصة للتصوير ويمثل المنظر المصور كل المساحة الأمامية للفانوس عدا قاعدته. وتمثل الصورة الأمامية سيدة شابه ترتدي ملابسها الكاملة وتضع أمامها آلة موسيقية كبيرة الحجم تصل إلى ما فوق رأسها.

وقد برع الفنان في تصوير السيدة في وضع جانبي Profile في كل الجسم وجعلها بذلك تحتضن الآلة الموسيقية بين يديها لتعزف عليها بكلتا اليدين في حين أنه جعل الرأس تنظر إلى الأمام وجعلها تميل ناحية اليمين قليلاً في اتجاه هذه الآلة. الملابس غير واضحة الملامح وبسيطة في تكوينها وتأخذ شكل ثنيات طويلة من وسط الجسم إلى أسفل ناحية القدم اليسرى، الشعر مصفف عن طريق كتلة من البوكلات الصغيرة تشبه التاج فوق الرأس. هذه التسريحة المعروفة كانت منتشرة في أواخر القرن الأول الميلادي خاصة في تماثيل السيدات من الأسرة الحاكمة.^(٣٨)

٢ - فوانيس تحمل صوراً نصفية على الواجهة

يضم هذا القسم خمسة فوانيس وتعتبر هذه المجموعة من المجموعات التي أبرز الفنان فيها مقدرة فنية عالية حيث تصور جميعها نفس الموضع على الواجهة الأمامية وهو صورة نصفية للإلهة مينرفا بالملابس الحربية (الصور ٨ - ١١) عدا صورة

(٢٧) مشتري من مصدر غير معلوم.

(٢٨) انظر الحاشية رقم ٢٠.

(٢٩) هدية للمتحف من مجموعة Osborne عام ١٩٢٤م.

(٣٠) Dunand, *Lanternes*, p. 73 Pl. VL.2.

(٣١) Strong, *Roman Sculpture*, pp. 150-165.

الفانوس الثاني^(٣٢)

رقم التسجيل: ٩٧٨٠

الارتفاع: ١٠ سم

المادة: تراكوتا

(صورة ٩، شكل ٥)

الفانوس مصنوع من تراكوتا ذات لون أحمر فاتح

من نوعية جيدة.

يعتبر هذا الفانوس من النماذج الرائعة للغاية في مجموعة الإسكندرية حيث يمثل نفس الطراز المعماري للفانوس الأول من هذه المجموعة (أنظر صورة ٨) حيث صمم المنظر داخل إطارات تأخذ في الصغر كلما اتجهنا إلى الداخل، ويصور هذا الفانوس نفس المنظر للإلهة مينرفا^(٣٣)، ونستطيع القول أن هذا الفانوس قد صنع على يد نفس الفنان ولكن ليس من نفس القالب الخاص برقم ٢٣٩٧٠. تظهر هنا الإلهة مينرفا في وضع شبه أمامي في صورة نصفية وهي ترتدي الملابس الحربية المكونة من الرداء المربوط فوق الكتفين والخوذة الحربية والدرع الذي يظهر جزء منها خلف الكتف الأيسر للإلهة^(٣٤). وتنظر الإلهة هنا قليلاً ناحية اليمين في الأفق البعيد مستغرقة في التفكير. وقد ركز الفنان على تصوير الثنيات التي تغطي الصدر حيث تعطي عمقاً للصورة وتبدو الإلهة وكأنها تتقدم من الداخل إلى الخارج، وقد جعل الفنان الإلهة مينرفا تخرج بكامل جسمها تقريباً عن خلفية الإطار وتميل بجسمها إلى الأمام مما ينم عن مقدرة فنية عالية المستوى. ويبدل تصوير الشعر وطريقة صياغة العينين على الطراز السائد في بداية القرن الثاني الميلادي^(٣٥).

الفانوس الثالث^(٣٦)

رقم التسجيل: ٨٤٢٥

(٣٢) اكتشف في منطقة الحضرة بالإسكندرية.

(٣٣) Breccia, *Monuments II*, 2, p. 31 No. 141 Pl. 48, 234.(٣٤) H. Cassimatis, *LIMC II* (1984), p. 1046, Pl. 768 (44).(٣٥) H. Jucker, *Gesichter*, pp. 126 - 131; J. Frel, *Le monde des**Césars, Portaits Romains* (Geneve; Exposition organisée au Musée d'art et d'histoire de Geneve, Hellas et Roma, 1982), p.

259 Pl, 59.

الارتفاع: ١٣ سم

المادة: تراكوتا

(صورة ١٠، شكل ٦)

صنع هذا الفانوس من التراكوتا ذات اللون الأحمر الداكن للغاية ويعطي ظلاً رمادي اللون. رغم أن هذا الفانوس ليس جيد الصناعة مثل المثاليين السابقين ولكن يندرج تحت أكثر الفوانيس إتقاناً من الناحية الفنية، حيث نجد إن الفنان قد صور الإلهة مينرفا بكامل ملابسها الحربية داخل الإطار المستطيل في الواجهة ولكنه خرج بالرأس والخوذة الحربية عن مستوى الخلفية حيث تبرز الرأس أمام الإطارات العلوية لهذا المنظر، وكذلك الحال في بروز الصدر تظهر الإلهة مينرفا في تصوير أمامي بحت في صورة نصفية تصل إلى أسفل الصدر، وقد غطى الصدر بكامله بالرداء الحربي الذي يحمي الجسم من السهام ويسمى *aegis*، وفي وسطه أسفل الثديين تظهر صورة المييدوزا التي تبث الرعب في قلوب الأعداء، وقد استعاض الفنان عن الدرع الحربي للإلهة بتصوير الرداء الحربي سالف الذكر^(٣٧).

ونلاحظ هنا أن الوجه يظهر هنا بشكل يختلف تماماً عن المثاليين السابقين حيث ملامحه قبيحة والشم مرتفع قليلاً والشفاه مكتنزة. أما الأهداب فبارزة قليلاً، وإنسان العين محفور، وقد برع الفنان في تصوير الشعر وهو يلتف في خصلتين فوق الجبهة، كل خصلة تأخذ اتجاهها حول الرأس لتسقط خلف الأكتاف، وكذلك تظهر براعة الفنان في إظهار كتلة الشعر من أسفل الخوذة الحربية.

أما من ناحية الطراز فنجد أن طريقة حفر العينين والحفر الغائر في الرداء الحربي على الصدر^(٣٨) يدل مباشرة على طراز العصر الأنطونيني وخاصة في

(٣٦) اكتشف في الفيوم.

(٣٧) Dunand, *Lanternes*, p. 73, Pl. VII, 2.

(٣٨) هناك العديد من أمثلة النحت التي تصور الإلهة مينرفا بهذا

النوع من الرداء الحربي ونفس الطراز الفني في طريقة الحفر. راجع:

H. Cassimatis, *LIMC II* (1984), p. 1046, Pl. 767 Nr. 32, 33.

منتصف القرن الثاني الميلادي.^(٣٩)الفانوس الرابع:^(٤٠)

رقم التسجيل: ٩٤٢١

الارتفاع: ١٠ سم

المادة: تراكوتا

(صورة ١١، شكل ٧)

صنع هذا الفانوس من التراكوتا ذات اللون الأحمر الفاتح ومن نوعية متوسطة الجودة.

هذا الفانوس يصور الإلهة مينرفا على الواجهة الأمامية داخل إطار مربع الشكل، وهو إطار بسيط الشكل يحتل كل المساحة الأمامية من الواجهة تاركاً فقط مساحة قاعدة الفانوس خالية. ونلاحظ أن طريقة نحت صورة الإلهة النصفية مسطحة إذا ما قورنت بالأمثلة السابقة، أما الخوذة الحربية فتخرج قليلاً خارج حدود الخلفية. حول الرأس يوجد ثقبان في خلفية المنظر، هذان الثقبان كانا يعطيان أحياء بالتهوية في هذا الفانوس وهي خاصية نجدها في بعض هذه الفوانيس.

صورت الإلهة مينرفا بكامل ملابسها الحربية حيث ترتدي رداءً خفيفاً Tunica وفوقه رداءً صغير معلق على الأكتاف ومربوط من أسفل الرقبة Plaudamentum وقد صورت الإلهة بطريقة أمامية ولكن يميل الجسم قليلاً إلى اتجاه اليمين حيث تنظر الإلهة أيضاً برأسها ناحية اليمين في الأفق البعيد، وتبدو وكأنها مستغرقة التفكير، وقد برع الفنان في صياغة الشعر ذات الخصلات الرفيعة وإظهاره من أسفل الخوذة الحربية المدببة من الأمام، ملامح الوجه متضخمة قليلاً والعينان ملساوان.

ويدل طراز العينين وطريقة معالجة الشعر على بداية القرن الثاني الميلادي.^(٤١)

الفانوس الخامس:^(٤٢)

رقم التسجيل: ١٩٤٦٨

الارتفاع: ١٤ سم

المادة: التراكوتا

(صورة ١٢، شكل ٨)

صنع الفانوس من تراكوتا ذات لون بني فاتح من نوعية جيدة وصقل متقن.

داخل إطارات متعددة تأخذ في الصغر كلما اتجهنا إلى الداخل، صورت إحدى الإلهات بصورة أمامية تحتل المساحة الكلية لكل الإطار وفوق الرأس نجد ثقبين للتهوية. هذا الفانوس مهشم ويتكون من العديد من القطع حيث ينقص الوجه بالكامل والرقبة والكتف الأيسر لذلك نجد أنه من الصعوبة تحديد ماهي هذه الشخصية النسائية.

وترتدي السيدة عصابة تلتف حول الرأس مما يجعلها تندرج ضمن الإلهات أو الكاهنات، وترتدي ثوباً يكشف عن كل الكتف الأيمن وجزء من الصدر ناحية اليمين ونجد أن الفنان قد أظهر مهارة فنية فائقة في تصوير الثوب وهو ينحسر عن الكتف الأيمن.

ويرجح أن تكون هذه الصورة للإلهة إيزيس - ديمتر التي اقترنت في العصر الروماني بالإلهة سيزيش الرومانية.^(٤٣)

٣ - فوانيس تحمل صوراً شخصية - Por-trait على الواجهة

ويضم هذا القسم أربعة فوانيس، هذه المجموعة من الفوانيس تشترك في أن المساحة الأمامية للواجهة مصممة داخل إطارات بداخلها صورة شخصية تصل فقط إلى الرقبة في حين أن جميع الفوانيس من هذه المجموعة ذات قاعدة صغيرة.

الفانوس الأول:^(٤٤)

رقم التسجيل: ١٦٥٠٤

الارتفاع: ١٣ سم

المادة: تراكوتا

(٤٣) Heradotos, *Historia* II 59, 156; Diodoros, *Bibliotheka* I.13.

قارن: عزت قادوس «التمثيل البرنزية الصغيرة في الإسكندرية»

بحث غير منشور عام ١٩٩٢ م.

(٤٤) اكتشف في الشاطبي عام ١٩٠٨ م.

(٣٩) H. Heinrich, *Gesichter*, pp. 152f.

(٤٠) غير معلوم المصدر.

(٤١) C. Bossert - Radtke, *Gesichter*, pp. 128f.

(٤٢) اكتشف في الحضرة بالإسكندرية عام ١٩١٢ م.

(صورة ١٣، شكل ٩)

صنع هذا الفانوس من تراكوتا ذات لون أحمر متوسط من نوعية جيدة للغاية وذات صقل متقن.

يمكننا أن نعتبر هذا الفانوس هو أحسن قطعة سواء من الناحية الفنية أو من ناحية الإتقان في الصناعة. فنجد أن هذا الفانوس يحتوي على منظر رائع في واجهته الأمامية وهو رأس للإلهة مينرفا بالخوذة الحربية^(٤٥)، هذا المنظر ممثل داخل إطارات متعددة تأخذ في الصغر كلما اتجهنا إلى الداخل، وبداخل الأطار الأصغر نجد صورة الإلهة التي تخرج تماماً عن أرضية الإطار لكي تعطي إحساساً واضحاً بالعمق في الصورة، وهنا تكمن براعة الفنان. وتغطي رأس الإلهة مساحة الإطار بالكامل، أما الركنان الفارغان حول الخوذة من أعلى فقد استغلها الفنان في وضع ثقبين لإعطاء إحياء بالتهوية. صور الفنان رأس الإلهة مينرفا مغطاة بالخوذة الحربية المدببة من الأمام، ويظهر من تحتها الشعر في كتلتين تبدآن من وسط الجبهة وتنزلان خلف الرأس على الأكتاف في تسريحة جميلة تضيف المزيد من الجمال إلى صورة الإلهة. الوجه ممتليء وجيد في صقل سطحه، الأهداب بارزة وواضحة، الأعين عميقة في حين إن أنسان العين منحوت بوضوح. وتنظر الإلهة بكل تركيز إلى الأفق البعيد مستغرقة في التفكير، وطبقاً لهذا الطراز الفني في تصوير الشعر والعينين نستطيع القول أن هذه القطعة تعود إلى مابعد منتصف القرن الثاني الميلادي.^(٤٦)

الفانوس الثاني^(٤٧)

رقم التسجيل: ٩٤١٨

الإرتفاع: ٩ سم

المادة: تراكوتا

(صورة ١٤، شكل ١٠)

صنع هذا الفانوس من التراكوتا ذات اللون الأحمر المتوسط من نوعية جيدة. على واجهة الفانوس الأمامية رأس لأحد الزوج أو العبيد. الواجهة محددة بأطار كبير يتوسطه إطار صغير صمم قريباً من شكل واجهة معبد حيث نجد عمودين يعلوها أرشيتراف وبينهما صورت رأس الزنجي وبجوار تاج كل من العمودين صمم الفنان ثقباً للتهوية.

يصور المنظر أحد الزوج أو العبيد في صورة أمامية وتدل الملامح بوضوح أن هذه الشخصية إما زنجي أو أحد العبيد حيث إن تصوير هذه الأجناس كان مرتبطاً بحمل الفوانيس، وهي إحدى مهامهم الوظيفية كما سنرى في نهاية البحث. وقد ظهر الزنجي بوجه منتفخ وانف مفلطح وشفاه غليظة وعينين صغيرتين وجبهة مقوسة بارزة، يعلو الرأس أكليل يشبه بعض التسريحات التي ظهرت في نهاية القرن الأول الميلادي.^(٤٨)

الفانوس الثالث^(٤٩)

رقم التسجيل: ٩٧٥٩

الارتفاع: ٩ سم

المادة: تراكوتا

(صورة ١٥، شكل ١١)

صنع الفانوس من التراكوتا ذات لون أحمر فاتح من نوعية متوسطة الجودة. هذا الفانوس يصور عدداً من الإطارات المتداخلة في واجهته الأمامية، وفي الإطار الداخلي صور شكل لأحد الساتير وفوق رأسه على الجانبين ثقبان مستديران لأعطاء إحياء بالتهوية.

في وسط الإطار الداخلي صور أحد الساتير^(٥٠) وهم من أتباع ديونيسوس ولذلك نجد أن هذه الفوانيس

M. Kraitova, *Gesichter*, pp. 162f.

(٤٧) غير معلوم المصدر.

(٤٨) Graindor, *Bustes*, p. 108f. Nr. 52 Pl. 44; Hausmann, *Die*

Flavier, p. 122.

(٤٩) غير معلوم المصدر.

(٥٠) Dunand, *Lanternes*, p. 73 Pl. V2.

R. Pagenstecher, *Sammlung E. von sieglin* (Leipzig: (٤٥)

Giesecke & Devrient, 1913), p. 214 Pl. 39, 4.

(٤٦) تـؤرخ Cassimatis هذه القطعة في القرن الثالث الميلادي. انظر:

H. Cassimatis, *LIMC II* (1984), p. 1047 Pl. 768 (55);

ولكني أرى أن طرازها أقرب إلى النصف الثاني من القرن الثاني

الميلادي نظراً لحفر الشعر بعمق وكذلك حفر إنسان العين، قارن:

المادة: تراكوتا

(صورة ١٧)

صنع هذا الفانوس من التراكوتا ذات اللون الأحمر المتوسط من نوعية جيدة. صمم الفنان هنا الصورة في الحيز الكامل للواجهة الأمامية للفانوس ولكن لم يصور إلا ثلثي الجسم تقريباً فقط داخل إطار بسيط الشكل.

الصورة تمثل الطفل حربوقراط وهو يقف واضعاً أصبع يده اليمنى في فمه ورغم أن الفنان صور حربوقراط في وضع مواجهة أمامية إلا أنه جعله يتجه وينظر إلى اليسار قليلاً، حيث يمسك في يده اليسرى قرن الخيرات الدال على الرخاء ويظهر جسم الإله حربوقراط عارياً إلا من رداء صغير فوق الاكتاف. والغريب هنا أن حربوقراط يرتدي تاج الوجهين القبلي والبحري فوق الرأس وأسفل هذا التاج نجده قد ربط أكليلاً من أوراق العنب حول رأسه، ويبدو أن الفنان قد لجأ إلى هذه الحيلة لكي يربط استخدامات هذه الفوانيس بالإله ديونيسوس وأعياده. أما من الناحية الفنية فقد استطاع الفنان إظهار جسم حربوقراط في شكل طفولي رائع حيث الجسم والوجه المكتنزان.

وتوجد صورة رائعة للمقارنة في مرسيليا^(٥٥) بنفس الملامح ولكنه صور في صورة نصفية داخل واجهة أحد الفوانيس، أما تسريحة الشعر فغير واضحة نظراً لأن أوراق العنب تغطي الرأس بالكامل، أما العينان فغير ممثل بهما إنسان العين مما يدعونا إلى القول أنها ترجع إلى بداية القرن الثاني الميلادي^(٥٦).

الفانوس الثاني: (٥٧)

رقم التسجيل: ٩٤٢٢

الارتفاع: ٩ سم

المادة: تراكوتا

(صورة ١٨)

كانت مرتبطة أيضاً بالأعياد الديونيسية، وسوف يجيء الحديث عن ذلك في نهاية البحث. ويظهر الساتير في شكل كاريكاتوري مخيف، حيث الشعر المتطاير والذقن الخشنة، والأنف الأفطس العريض، والخدود المنتفخة والجبهة العريضة الفظة، والحواجب المرتفعة. أما العينان فقد صورت واسعة ولكن برع الفنان في إظهار أنسان العين محفوراً بوضوح مما يزيد من الرهبة في الصورة، هذا الطراز يعود إلى نهاية العصر الأنطوني^(٥١).

الفانوس الرابع: (٥٢)

رقم التسجيل: ٦٥٥٦

الارتفاع: ٨ سم

المادة: تراكوتا

(صورة ١٦، شكل ١٢)

صنع هذا الفانوس من التراكوتا ذات اللون الأحمر من نوعية جيدة للغاية. داخل إطار بسيط صورت إحدى الرؤوس التي بقي منها خصلة شعر واحدة. هذا المنظر يصور أحد أتباع الإله ديونيسوس من الساتير أو ربما كانت تمثل الإله ديونيسوس نفسه كما يظهر من المقارنات العديدة التي تصور هذا الموضوع^(٥٣).

٤ - فوانيس تحمل صوراً شبه كاملة على الواجهة الأمامية (فانوسان)

هذان الفانوسان يشتركان في أن قاعدة كل منهما صغيرة وتشتمل واجهتهما الأمامية على منظر لشخص يبدو شبه كامل حيث يصور أطفالاً تصل صورهم فقط إلى منتصف الفخذين ولا يظهر الجزء السفلي من الجسم على الإطلاق.

الفانوس الأول: (٥٤)

رقم التسجيل: ١٦٥٠٥

الارتفاع: ١٠ سم

(٥٤) اكتشف في الشاطبي عام ١٩٠٨ م.

(٥٥) T.T. Tinh, LIMC IV (1988), p. 430 Pl. 251, (204 b).

(٥٦) Strong, Roman Sculpture, pp. 164f. Pl. XLIX.

(٥٧) غير معلوم المصدر.

(٥١) K. Viermeisel, P. Zanker, Die Bildnisse des Augustus.

Herrscherbild und Politik in Kaiserlichen Rom (München:

Druckerei Grebner, 1979), p. 108.

(٥٢) غير معلوم المصدر.

(٥٣) Dunand, Lanternes, p. 73 Pl. IV 1,2.

فتحت بأبدانها فتحات متسعة بعضها مستطيل الشكل ذو إطار بارز وبعضها ذو حافة معقودة بدون إطار. وقد تم تنفيذ فوانيس هذه المجموعة بطريقة التشكيل على العجلة الفخارية عدا قطعة واحدة (صورة ٢١) قد نفذت بطريقة القالب.

الفانوس الأول^(٦٠)

رقم التسجيل: ٦٥٥٧

الارتفاع: ٨٥ سم

المادة: تراكوتا

(صورة ١٩، شكل ١٣)

صنع هذا الفانوس من تراكوتا ذات لون بني فاتح من نوعية متوسطة يقف هذا الفانوس فوق قاعدة تشبه قواعد الأواني الفخارية إلى حد كبير وهو مصنوع على العجلة الفخارية، وتحمل القاعدة جسم الفانوس الأسطواناني الشكل الذي يأخذ في الانبعاج إلى الخارج من أسفل ومن أعلى، أما الجسم الأسطواناني فهو أملس الشكل محدد بحز في ثلثه العلوي. ويخرف الثلث الأوسط من الجسم الأسطواناني ١٦ فتحة مثلثة الشكل في صفين كل منهما عبارة عن ٨ فتحات. الصف العلوي مزخرف بفتحات مثلثة قاعدتها إلى أعلى أي مثلث مقلوب في حين أن الصف السفلي به ٨ فتحات مثلثة قاعدتها إلى أسفل بالتناوب مع مثلثات الصف العلوي. كل هذه الفتحات الستة عشر تدور حول فتحة مستطيلة الشكل في خلفية الفانوس. ومن الملاحظ أن هذه الفتحة المستطيلة ذات أبعاد قليلة حيث أن طولها ٢ سم وعرضها ٧ سم وهي لا تسمح بطبيعة الحال بوضع مسرجة للإضاءة داخلها. أما سقف الجسم الأسطواناني فهو مخروطي الشكل ينتهي بجزء خاص لتعليق الفانوس وهو مكسور حالياً.

الفانوس الثاني^(٦١)

رقم التسجيل: ١٨٣٠٥

الارتفاع: ١٤ سم

(٦٠) غير معلوم المصدر.

(٦١) اكتشف في حفائر الشاطبي ١٩٠٨ - ١٩٠٩ م

صنع هذا الفانوس من تراكوتا ذات اللون الأحمر المتوسط ومن نوعية متوسطة الجودة. يحتل المنظر في هذا الفانوس جزءاً من مساحة الواجهة الأمامية بحيث صمم في وسط الواجهة ما يشبه العمود بين المربعين بالنحت البارز يعلوهما أرشيتراف وداخل هذا الشكل المعماري يقف الإله كيوبيد.

وقد صور الإله كيوبيد بثلاثي جسم فقط، ويرع الفنان في تصوير هذا الإله بطريقة ٤/٣ لفة حيث يتجه بمعظم جسمه ناحية اليسار، وتظهر المقدرة الفنية للفنان أيضاً في بروز رأس الإله والجزء الأيمن من جسمه خارج إطار الشكل المعماري لكي يعطي بعداً ثالثاً للصورة.

ويظهر الإله كيوبيد^(٥٨) في صورة طفل ممتليء الجسم ذو شعر قصير وتظهر الأجنحة الصغيرة إلى الخلف ويضع كيوبيد رداءً صغيراً حول كتفه الأيسر يلتف حول الجسم من الخلف ليمسكه باليد اليمنى، وينظر كيوبيد إلى أسفل ناحية اليد اليسرى التي يمسك بها شيئاً غير واضح.

أما تسريحة الشعر فهي تتطابق مع الطراز الذي ظهر في عصر هادريان وكذلك تمثيل أنسان العين يجعلنا نؤرخ هذا الفانوس في نهاية عصر هادريان.^(٥٩)

المجموعة الثانية

تضم هذه المجموعة أربعة فوانيس فقط. فانوس نفذ على هيئة أسطوانانية الشكل توجت من أعلى ومن أسفل بحافة بارزة وترتكز جميعها على قواعد مسلوقة، أما من أعلى فقد غطيت بأشكال مخروطية الشكل بأعلاها فتحة دائرية تستخدم للتعليق.

أما البدن الأسطواناني لتلك الفوانيس فقد شغله الفنان بمجموعات من الفتحات الصغيرة بعضها نفذ في وسط البدن بشكل إزار أفقي والبعض الآخر شكلت فتحاته على هيئة أشكال رأسية ضيقة أو

A. Hermay, LIMC III (1986) pp. 870, 874, 877; PLs. 619, 192; 622, 252b; 625, 308. (٥٨)

D. Willers, *Gesichter*, pp. 132f. (٥٩)

المادة : تراكوتا

(صورة ٢٠، شكل ١٤)

صنع هذا الفانوس من تراكوتا ذات لون بني فاتح من نوعية متواضعة.

يتكون هذا الفانوس من أربعة أجزاء، وقد صنع أيضاً على العجلة الفخارية فهو يتكون من قاعدة يقف عليها جسم أسطواناني كبير الحجم فوقه غطاء مخروطي الشكل ينتهي بيد لتعليق الفانوس. قاعدة الفانوس بسيطة ويتصل بها جزء ينفرج إلى الخارج ليحمل الجسم الأسطواناني الشكل الذي ينبعج هو الآخر إلى الخارج من أسفل ومن أعلى. أما المساحة الملساء لهذا الجسم الأسطواناني فقد زخرفت بثلاث فتحات طولية شقت في هذا الجسم بألة حادة، وكذلك فتحة مستطيلة الشكل طولها ٤٣ سم وعرضها ٣٤ سم. أما أعلى الجسم الأسطواناني فقد غطي بشكل مخروطي يعلوه يد ملتصقة به كانت تستخدم لحمل أو لتعليق هذا الفانوس.

الفانوس الثالث^(٦٢)

رقم التسجيل: ٨٤٢٣

الارتفاع: ١٢٥ سم

المادة : تراكوتا

(صورة ٢١، شكل ١٥)

صنع هذا الفانوس من تراكوتا ذات لون بني داكن يميل إلى الأحمرار، وذات نوعية عالية المستوى وجيدة الصقل.

هذا الفانوس يقف على الأرضية مباشرة وليس له قاعدة مرتفعة. يحتل الجسم الأسطواناني معظم ارتفاع الفانوس وهو جزء أسطواناني أملس ينتفخ قليلاً عند الوسط وهو لا يحتوي على زخارف عدا فتحة مستطيلة في هذا الجسم أبعادها ٣٥×٢٨ سم، هذه الفتحة مصممة داخل شكل معماري حيث صمم الفنان بابا محاطاً بعمودين مربعين يقفان على عتب سفلي ويعلو الباب عتب مستطيل من أعلى. في أعلى الجسم الأسطواناني نجد أن الجدار يتجه قليلاً إلى

الخارج لكي يستقر فوقه السقف المخروطي الشكل الذي صنع بإتقان ودقة وينتهي السقف بجزء علوي يتوسطه ثقب لتعليق الفانوس، هذا الفانوس هو الوحيد في هذه المجموعة الذي صنع من قالب مزدوج.

الفانوس الرابع^(٦٣)

رقم التسجيل: ١٧٨٦٠

الارتفاع: ٢٢ سم

المادة : تراكوتا

(صورة ٢٢، شكل ١٦)

فانوس من التراكوتا ذات لون أحمر داكن من نوعية متوسطة الجودة.

يعتبر هذا الفانوس من أكبر الفوانيس حجماً في الإسكندرية، حيث يبلغ طوله ٢٢ سم وذو جسم أسطواناني نصف قطره ١١ سم، هذا الفانوس بسيط في صناعته حيث إنه مشكل على العجلة الفخارية ويتكون من أرضية مستديرة الشكل يستقر فوقها مباشرة الجسم الأسطواناني الذي يخلو من أية زخارف عدا الفتحة المتسعة التي تأخذ شكل القوس الروماني، ومساحة هذه الفتحة غير منتظمة الخطوط وصنعت بطريقة بدائية. يغطي هذا الجزء الأسطواناني سقف مخروطي الشكل به ثقب من الأمام لاندرى مهمته.

أما نهاية السقف المخروطي فتشبه فوهة الإناء ولكنها مغلقة ولصق فوقها يد تستخدم لتعليق أو حمل الفانوس.

المجموعة الثالثة

تضم هذه المجموعة أربعة فوانيس شكلت على هيئة مبان بسيطة على هيئة أشكال مربعة ذات حافة مسلوقة لأعلى، وقد ميز الفنان قواعد تلك الأشكال من أسفل ببروز خارجي، ويتوج تلك الأشكال من أعلى إطارات بارزة غطيت من أعلى بأشكال هرمية، نقذت زواياها على امتداد زوايا المربع السفلي نفسها، كما ينتهي الشكل الهرمي من أعلى بفتحة دائرية استغلت لتعليق الفانوس وتحتوي تلك الأشكال من

(٦٢) غير معلوم المصدر.

(٦٢) اكتشف في الفيوم.

المادة : تراكوتا

(صورة ٢٤، شكل ١٨)

صنع هذا الفانوس من تراكوتا ذات طين يميل إلى لون القرفة، والغطاء من اللون الأحمر الداكن ومن نوعية متوسطة الجودة.

وهو على شكل معماري بسيط الشكل يشبه في كل تفاصيله الفانوس رقم ١ عدا ثلاثة اختلافات جوهرية:

- أركان المبنى لا تبرز كثيراً إلى الخارج من أعلى وأسفل.

- فتحة الباب المستطيلة غير منتظمة الأضلاع وغير محددة بأية إطارات معمارية وأكبر من الفانوس السابق رغم أن حجم الفانوسين متقارب.

- السقف الهرمي ذو الأضلاع الأربعة يأخذ نهاية شبه مدببة بداخلها ثقب لتعليق الفانوس.

أما الفتحات الجانبية فتأخذ أيضاً نفس الشكل الزخرفي مثل الفانوس السابق.

الفانوس الثالث^(٦٦)

رقم التسجيل: ٨٤٢٤

الارتفاع: ١٠ سم

المادة : التراكوتا

(صورة ٢٥، شكل ١٩)

صنع هذا الفانوس من التراكوتا تميل طينتها إلى لون القرفة ومغطاة بطبقة حمراء داكنة من نوعية متوسطة الجودة مع وجود آثار طبقة بيضاء كانت تغطي القطعة. وهو على شكل معماري بسيط الشكل يشبه في كل تفاصيله القطعة رقم ٢. ويختلف فقط في أن الواجهة محاطة بإطارات معمارية بسيطة الشكل ولو أنها غير متقنة الصنع مثل المثال رقم ١.

الفانوس الرابع^(٦٧)

رقم التسجيل: ٨٤٢٦

الارتفاع: ١١ سم

المادة : تراكوتا

أسفل على فتحات مستطيلة الشكل بعضها متوج بإطارات والبعض الآخر وجدت في دخلات. وقد تم تنفيذ فوانيس هذه المجموعة عن طريق التشكيل باليد (صور ٢٣ - ٢٦).

الفانوس الأول^(٦٤)

رقم التسجيل: ٨٤٢١

الارتفاع: ١٠ سم

المادة : تراكوتا

(صورة ٢٣، شكل ١٧)

صنع هذا الفانوس من تراكوتا ذات لون بني داكن ذي حبيبات دقيقة ومن نوعية جيدة، الغطاء الخارجي أحمر داكن.

هذا الفانوس يمثل شكل معمارياً عبارة عن حجرة مربعة تتميز قاعدتها ببروز خارجي وكذلك الجزء الذي يربط أعلى الجدار بالسقف الهرمي، ويبدو أن الفنان أراد أن يصور معبداً صغيراً ذا أعمدة من الخارج فجعل الأركان الأربعة تنبجج إلى الخارج من أسفل لكي يدلل بذلك على قاعدة العمود ومن أعلى لكي يدلل على تاج العمود في كل من الجوانب الأربعة.

وفي واجهة هذا الشكل المعماري صمم فتحة مستطيلة حددت بإطار معماري بسيط وهي تخدم غرضين: الأول أنها تعتبر باباً للمبنى والثاني أن يوضع بداخلها مسرجة للإضاءة. وقد زود كل حائط من الحوائط الجانبية للمبنى بأربع فتحات مثلثة الشكل في شكل زخرفي رائع حيث تتقابل رؤوس هذه المثلاث في الوسط، هذه الزخرفة توجي بالتهوية وانبعث الضوء منها. إلى أعلى غطى المبنى بسقف هرمي الشكل ذي أربعة أضلاع يعلوها فتحة تأخذ شكلاً نصف دائري لتعليق الفانوس.

الفانوس الثاني^(٦٥)

رقم التسجيل: ٨٤٢٠

الارتفاع: ١٠ سم

(٦٦) اكتشف في الفيوم.

(٦٧) اكتشف في الفيوم.

(٦٤) اكتشف في الفيوم.

(٦٥) اكتشف في الفيوم.

(صورة ٢٦، شكل ٢٠)

رقم التسجيل : ٨٤١٧

الارتفاع : ١٨ سم

المادة : التراكوتا

(صورة ٢٧، شكل ٢١)

صنع هذا الفانوس من التراكوتا ذات اللون البني المتوسط الذي يميل إلى اللون البرتقالي وذو طبقة لامعة من نوعية ممتازة. تمثل هيئة هذا الفانوس أحد عجائب العالم القديم السبع التي كانت مقامة على الطرف الشمالي الشرقي لجزيرة فاروس وهي منارة الإسكندرية.^(٧٠) ويؤكد لنا هذا الفانوس شكل المنارة التي ورد الحديث عنها عند معظم الكتاب القدامى.^(٧١)

يأخذ الفانوس شكل منارة الإسكندرية القديمة بكل أجزائها حيث يتكون البناء من ثلاثة طوابق، الطابق السفلي وهو مربع الشكل به باب كبير في الواجهة الأمامية للفانوس يحتل مساحة الواجهة كلها تقريباً. هذا الباب محدد بإطار غائر يعطي للباب تجسيمياً أقوى. أما الأضلاع الثلاثة الباقية من الجسم المربع فقد صمم الفنان أربع فتحات مستديرة في كل منها لكي تخدم أغراض التهوية والإضاءة.

أما الطابق الثاني فهو مئمن الأضلاع يقوم فوق منتصف الطابق السفلي ويتكون كل ضلع من أربعة أحجار مستطيلة صنعت فوق بعضها، ويوجد ثلاث فتحات مستديرة فقط في هذه الأضلاع الثمانية لخدمة أغراض التهوية والإضاءة. أما الطابق الثالث فهو مستدير الشكل بدون أية فتحات في جدرانه، فوق هذا الطابق العلوي وضع الفنان حلقة دائرية ذات ثقب متسع وذلك لتعليق الفانوس منها.^(٧١)

ويبدو شكل المنارة رائع للغاية وتعتبر هذه القطعة من أحسن القطع في هذه المجموعة من الفوانيس. أما

مادة الصنع تراكوتا ذات لون بني متوسط وغطاء أحمر داكن جيد الصقل. يختلف هذا الفانوس عن المجموعة السابقة في وجود بروز خارجي في القاعدة فقط وهو بروز بسيط غير ملحوظ. أما الجدران فهي ملساء تصل إلى أعلى المبنى وقبل نهايتها يلتف حولها شريط بسيط، هذه الجدران الأربعة تحمل السقف الهرمي ذو أربع أضلاع وذو نهاية مدببة بها ثقب ضيق للغاية يستخدم لربط حبل رفيع بداخله لتعليق الفانوس.

أما فتحة الفانوس في الواجهة فهي مربعة الشكل تقريباً، والجدران الجانبية ليس بهما أية زخارف أو فتحات.

المجموعة الرابعة

ويمثل هذه المجموعة سبعة فوانيس شكلت كل منها على هيئة معمارية مختلفة حيث شكل بعضها على هيئة منارة الإسكندرية صورة ٢٧؛ والبعض الآخر على هيئة منازل ذات طابق واحد أو أكثر. (صورة ٢٠-٢٣)، وهي تدلنا على طرز المنازل الموجودة في مصر في فترة صناعة هذه الفوانيس، والبعض الثالث على هيئة معبد بسيط (صورة ٢٨، ٢٩)، وقد تم تنفيذ فوانيس هذه المجموعة عن طريق التشكيل باليد.

ورغم اختلاف فوانيس هذه المجموعة في أحجامها وأشكالها إلا أنها تتفق في تمثيل كل منها لمبنى معماري مختلف لذلك أرى تقسيم هذه المجموعة من حيث أشكال المباني إلى ثلاثة أقسام.

١ - فوانيس على شكل منارة الإسكندرية (فانوس واحد)

الفانوس الأول^(٦٨)

عصر دوميتيان وحتى نهاية القرن الثاني الميلادي.

Strabo, *Geographica* 791-2. (٧٠)

(٧١) هناك نموذج رائع آخر للمقارنة في الإسكندرية. قارن:

Breccia, *Monuments I* (1926), p. 76 Pl. XL, 5.

(٦٨) غير معلوم المصدر.

H. Thiersch, *Pharos, Antike Islam und Occident* (Leipzig: (٦٩)

Verlag von b.G. Teubner, 1909), Pls. 1-3.

يسرق تيرش عدداً هائلاً من أشكال منارة الإسكندرية التي ظهرت على عمالات العصر الإمبراطوري الروماني وبخاصة عمالات من

وهي حماية المعبد من الشرور. أسفل هذه التماثيل توجد دعامتان مربعتان بينهما فتحة مستطيلة لوضع المسرحية بداخلها. أما أعلى الأعمدة فقد صور الفنان باقي أجزاء المعبد وهي الأرشتيراف ذات السنون المربعة الشكل يعلوه الجمالون المثلث الشكل وفي وسطه صور قرص الشمس وهو عنصر زخرفي مصري بحث يدل على التأثير المصري في هذه الفوانيس. أما يد الفانوس فقد وضعها الفنان فوق رأس الجمالون وهي تختلف تماماً عن باقي الأيدي التي رأيناها من قبل حيث مثلها بقطعة تخرج من وراء الجمالون تلتف بجزء منها فقط إلى الأمام لتستخدم للإمساك أو لتعليق هذا الفانوس.

أما حجرة المعبد الرئيسية فقد حددها الفنان بعدد من الإطارات وجعل مستوى هذه الإطارات أقل بروزاً من مستوى الأعمدة لكي يعطي انطباعاً بالعمق في المنظر، داخل هذه الحجرة تقف الإلهة مينرفا بكامل ملابسها الحربية حيث ترتدي رداءً طويلاً يغطي الأقدام وفوقه رداء قصير يصل إلى أعلى الأرداف، أما الصدر فمغطى بالرداء الواقى من السهام aegis، فوق الرأس تضع الإلهة الخوذة الحربية. وتقف الإلهة في وضع مواجهة للمشاهد مسندة على الساق اليسرى والتي يظهر بجوارها الدرع الخاص بالإلهة^(٧٤)، أما الساق اليمنى فقد برع الفنان في تصويرها وهي ترجع إلى الخلف قليلاً، وكذلك نجح في إظهارها شبه عارية من أسفل الملابس. وتمسك الإلهة باليد اليمنى إناء phiale كان مخصصاً للقرايين.

وبدلنا طراز المعبد على العصر الروماني وكذلك يدل طراز الملابس والشعر والعينين في تمثال الإلهة مينرفا على نهاية القرن الأول وبداية القرن الثاني الميلادي.^(٧٥)

الفانوس الثاني^(٧٦)

رقم التسجيل : ٨٤١٩

طريقة البناء المتبعة في هذا المبنى فهي طريقة وضع الأحجار في صفوف رأسية فوق بعضها.

٢ - فوانيس على شكل المعابد (فانوسان)

هذا القسم يتألف من فانوسين شكلاً على شكل المعبد، وهذه المعابد متباينة الطراز والشكل.

الفانوس الأول^(٧٧)

رقم التسجيل : ٩٤٥٠

الارتفاع : ١٢ سم

المادة : التراكوتا

(صورة ٢٨، شكل ٢٢)

صنع هذا الفانوس من التراكوتا ذات اللون الأحمر الداكن من نوعية متوسطة الجودة.

فمن الأشكال المهمة التي ظهرت بها فوانيس الإضاءة في مجموعة الإسكندرية الفوانيس على هيئة المعابد. هذه المعابد إما أن تحتوي على فتحة مستطيلة لوضع المسرحية داخلها بين العمودين الأمامين في الواجهة مثل القطعة رقم ٢ في هذا القسم أو أن الفتحة المستطيلة توجد في حجرة أسفل المعبد مثل هذه القطعة التي نحن بصدد الحديث عنها.

فهذا الفانوس شكلاً على هيئة معبد روماني^(٧٨) يقف فوق قاعدة Podium، وهذه الصفة من المميزات التي تميز المعبد الروماني بالذات حيث نصل إلى هذه القاعدة عن طريق عشر درجات في هذا الفانوس. المعبد من النوع البسيط ذو حجرة واحدة تقف بداخلها الإلهة مينرفا. ويتكون المعبد من عمودين على طراز الكورنثي، وهي ذات قنوات تصل إلى ثلثي ارتفاع العمود وتترك الثلث السفلي خالياً، وأسفل كل عمود صور تمثال لأبي الهول في صورة سيدة تجلس في اتجاه السلم، وقد صور الفنان أبا الهول وهو يجلس بصورة جانبية ليستغل مساحة الحجرة السفلية وجعل رؤوس السيدات في وضع مواجهة للمشاهد لكي يؤكد على طبيعة عمل هذه التماثيل

(٧٢) غير معلوم المصدر.

(٧٣) Breccia, *Monuments II* 1 (1930), pp. 47 No. 196 Pl. 25,7; Per-

drizet, *Les Terres Cuites*, p. 69, Pl. 59.

(٧٤) H. Cassimatis, *LIMC II* (1984), pp. 1045 Pl. 765 (3).

(٧٥) H. Jucker, *Gesichter*, pp. 110f.

(٧٦) اكتشف في الفيوم.

المنازل حيث نجد منازل من طابقين وأخرى من ثلاثة طوابق.

الفانوس الأول^(٧٨)

رقم التسجيل : ٨٤٢٢

الارتفاع : ١٤ سم

المادة : تراكوتا

(صورة ٢٠، شكل ٢٤)

فانوس من التراكوتا حمراء اللون تميل إلى الدرجة الداكنة، وهي من نوعية متوسطة الجودة.

شكل هذا الفانوس على هيئة منزل مكون من طابقين يعلوهما سقف على شكل القبة التي أظهر الفنان مقدرة فنية عالية وكذلك دراية بقوانين العمارة في وضع هذه القبة فوق المبنى حيث جعل حوائط الطابق العلوي، تميل قليلاً إلى الداخل بحيث تضيق المساحة التي سوف يضع عليها القبة وفي أعلاها لصق اليد الخاصة بتعليق الفانوس. ويتكون المنزل هنا من طابقين، صور الطابق السفلي بمدخل يرتفع قليلاً عن القاعدة؛ هذا المدخل مستطيل الشكل ومحاط بعمودين لكل منهما قاعدة وتاج يعلوهما سجايف مزخرف بأسنان مربعة الشكل، الحوائط الخارجية لهذا الطابق ملساء وبدون زخارف. أما الطابق العلوي فيختلف تماماً عن الطابق السفلي في زخرفته حيث أكد الفنان هنا على أن هذه الفوانيس تطابق شكل المنازل عن طريق تقسيم الجدار الخارجي لهذا الطابق بتقسيمات توحي بأنها صفوف من الطوب، وقد استعمل الفنان هنا في بناء هذا الطابق بالكامل طريقة البناء الرومانية *opus testaceum*^(٧٩)

في وسط واجهة الطابق العلوي وفوق المدخل بالتحديد صمم الفنان نافذتين وهما غير موجودتين الآن لوجود تلف في بهذه المساحة من الفانوس.

الارتفاع : ١٠ سم

المادة : تراكوتا

(صورة ٢٩، شكل ٢٣)

صنع هذا الفانوس من تراكوتا ذات لون أحمر داكن من نوعية متوسطة الجودة عليها آثار طبقة من الجير الأبيض.

كما سبق القول يتباين شكل هذا الفانوس في هيئة معبد مع مثيله في المثال السابق حيث يمثل هذا الفانوس على شكل معبد بسيط ذي حجرة واحدة على شكل نصف الدائرة من الخلف التي تشبه الحنية الرومانية، على جانبي المعبد من الأمام يوجد عمودان على الطراز الكورنثي الذي استخدمه الرومان في معظم معابدهم، يعلو هذين العمودين عتب مستطيل يربط بين الأعمدة وبين الجمالون الذي شكل على هيئة نصف دائرة بدون أي زخارف بداخله، فوق هذا الجمالون توجد دائرية بدون أي زخارف بداخله، فوق هذا الجمالون توجد مسرجة كانت تستخدم كيد للإمساك بالفانوس أو لتعليقه منها، وبدلنا طراز هذه المسرجة على الطراز السائد في المسارج الرومانية في بداية القرن الثاني الميلادي^(٧٧) أما استخدام المسرجة كيد فوق الفوانيس فهو من الأشياء الفريدة للغاية في مجموعتنا هذه وكذلك في كل الفوانيس الرومانية بصفة عامة.

وبين العمودين الأماميين في الواجهة صمم الفنان فتحة مربعة طول ضلعها ١٣ سم لوضع مسرجة الإضاءة بداخلها، ونلاحظ أن الفتحة قد شكلت باليد حيث إن الضلع العلوي يمثل زاوية قائمة مع الضلع الأيمن في حين أن الضلع السفلي يمثل زاوية دائرية مع الضلع الأيسر للمربع الذي صنع بدون أية إطارات حوله.

٣ — فوانيس على شكل المنازل

يضم هذا القسم أربعة فوانيس شكلت في هيئة

(٧٨) اكتشف في الفيوم.

(٧٩) J. B. Ward - Perkins, *Roman Architecture* (New York; Harry

N. Abrams, Inc. Publishers, 1977), p. 148 Pl. 164.

(٧٧) D. M. Bailey, *A Catalogue of the Lamps in the British*

Museum. Roman Lamps (London: British Museum Publica-

tions, 1980), pp. 337 - 339. Pl. 72 Type Q group i.

ترجع أن هذا التمثال يرجع إلى عصر تراجان في بداية القرن الثاني الميلادي.^(٨٢)

الفانوس الثالث^(٨٣)

رقم التسجيل : ٨٤١٨
الارتفاع : ١٤ سم
المادة : تراكوتا
(صورة ٣٢، شكل ٢٦)

هذا الفانوس مصنوع من التراكوتا ذات اللون الأحمر الداكن ولكن من عوعية متوسطة الجودة.

شكل هذا الفانوس على هيئة منزل ذي ثلاث طوابق يقف على مساحة مربعة الشكل. الطابق السفلي مكون من مدخل مربع الشكل يرتفع قليلاً عن أرضية البناء وهذا المدخل لا يوجد في وسط المبنى بالتحديد حيث نجد أن مساحة الجانب الأيمن البناء أقل اتساعاً من الجانب الأيسر. يعلو هذا المدخل عتب عرضية سميكة الحجم. أما الطابق الأوسط فهو أقل حجماً من الطابقين العلوي والسفلي يعلو المدخل في الوسط فتحتان مستطيلتان أفقيتان حولهما مساحة ملساء. أما الطابق العلوي فيتوسطه مساحة ملساء تقع على نفس محور المدخل في أعلاها نافذتان مربعتا الشكل وتوجد أسفل النافذة اليسرى فتحة مستديرة خاصة للتهوية.

وقد قسم الفنان المنزل بالكامل إلى تقسيمات حجرية في صفوف أفقية وحدد أشكالها عن طريق النحت باليد وقد استخدم الفنان هنا طريقة opus isodomum^(٨٤) في تغطية البناء بالكامل فوق الطابق العلوي يوجد سقف هرمي الشكل ولكنه غير متساوي الأضلاع حيث إن الجزء الأيسر منه يظهر في شكل مقوس.

الفانوس الرابع^(٨٥)

رقم التسجيل : ٢٥٧٥٣
الارتفاع : ١١ سم

الفانوس الثاني^(٨٠)

رقم التسجيل : ٢٣٠٩٢
الارتفاع : ١٩ سم
المادة : تراكوتا
(صورة ٣١، شكل ٢٥)

فانوس من التراكوتا ذات لون أحمر داكن ومن نوعية جيدة للغاية، وتظهر بعض البقع السوداء على جدار المنزل. وقد شكل هذا الفانوس على شكل منزل مكون من طابقين. الطابق السفلي له مدخل متسع نسبياً وذو نهاية علوية مقوسة، والمدخل هنا يبدأ مباشرة من الأرضية وغير محاط بعمودين كما في المثال السابق. أما الطابق العلوي فهو أكثر ارتفاعاً من الطابق السفلي وقد صمم الفنان في وسط واجهته نافذة ذات ضلعتين صنعتا باليد بدون انتظام، ونلاحظ أن النافذة غير مصممة في وسط الجدار بالضبط ولكنها تنحرف قليلاً إلى اليسار، ولا تقع على نفس محور المدخل السفلي، أما الجدار الخلفي للطابق العلوي فيحتوي على نافذة وهمية ذات ضلعتين. وقد زخرف الفنان الفانوس بالكامل بخطوط تحدد شكل الأحجار، هذه الخطوط قد نحتت باليد وهي تدلنا على طريقة البناء في هذا المنزل حيث استعملت طريقة opus isodomum^(٨١)

أما سقف المبنى فلا يأخذ شكلاً معمارياً وإنما استعاض الفنان عنه بتصوير تمثال نصفي لشاب يرتدي غطاء فوق رأسه مما يدل أن هذه الشخصية كانت لكاهن ويلتف غطاء الرأس حول الرقبة وينزل على الصدر. تظهر تسريحة الشعر أسفل غطاء الرأس بوضوح حيث تتكون من خمس خصلات متفرقة تنزل على الجبهة مما يقرب هذا الشخص من الملامح التي صور بها الإله سرابيس في العصر الروماني، وقد استطاع الفنان إضفاء الوقار على شخصية هذا الشاب بأن صوره ذا لحية خفيفة وينظر إلى أسفل، العينان ملساوان، كل هذه الخصائص في النحت

(٨٠) مشتمى عام ١٩٢٢م.

(٨١) Vitruvius, De architectura II 8, 6.

(٨٢) A. Leibundgut - Maye, Gesichter (1982), pp. 114f.

(٨٣) اكتشف في الفيوم.

(٨٤) Vitruvius, De architectura II 8, 6.

(٨٥) مشتمى في مايو ١٩٤٠م.

المادة : تراكوتا

(صورة ٢٣، شكل ٢٧)

هذا الفانوس من التراكوتا ذات اللون الأسود جيدة الحرق ومن نوعية جيدة.

يعتبر هذا الفانوس من الأمثلة الفريدة في تصوير الفوانيس حيث شكل على هيئة منزل ذي ثلاث طوابق يعلوها سقف جمالوني الشكل. فضلاً عن النوعية الجيدة لهذا الفانوس إلا أنه يصور في الطابق العلوي شرفة ذات ستائر. يتكون الطابق السفلي من مدخل مربع الشكل يرتفع عن قاعدة الفانوس ويحتل المساحة الوسطى من الطابق السفلي تاركاً حوله مساحة كبيرة على الجانبين حيث نجد أن المساحة اليمنى أقل عرضاً من المساحة اليسرى. أما الطابق الأوسط فيحدده أفريزان أفقيان تمت زخرفتهما بأسنان مربعة بين المداميك الصغيرة على واجهة وجانب الفانوس.

أما الطابق العلوي فهو فريد في تكوينه حيث يصور شرفة بعمود على كل جانب، وفي وسطها أيضاً أقيم عمود على نفس النمط. وقد برع الفنان في تصوير ستائر تتدلى من أعلى.

ويظهر من خلال زخرفة الفانوس أن المبنى كان مكسواً بطبقة خارجية من الطوب غير السميك، ويظهر من تحتها حول المدخل البناء السفلي الذي كان مبنياً من الكتل الحجرية الكبيرة الحجم. وقد رص الفنان الطوب بطريقة *opus isodomum* ^(٨٦)

من خلال العرض السابق الذي عرضت فيه بالدراسة الوصفية والتحليلية لمجموعات الفوانيس يبرز استفسار جديد يدور حول مدى العلاقة الفنية التي تربط بين الموضوعات الزخرفية وبين الناحية العقائدية السائدة في ذلك الوقت وبخاصة صورة الآلهة.

فمن ناحية الشكل العام للفانوس نجد ارتباط الفانوس واضحاً بإضاءة المشاعل حيث صمم الفنان

الفانوس وحدد جانبيه من الأمام بشكل الشعلة المضاءة وهو مانجده في معظم فوانيس مجموعة الإسكندرية (قارن الصور ١٨ - ١٨). ومن المعروف أن استخدام المشاعل في الأعياد الدينية في مصر كان منتشراً في العصور الفرعونية، وظل استخدامه شائعاً حتى بعد ظهور المسارج والفوانيس في العصر الروماني ^(٨٧) ويحدثنا هيروdotus بكل إسهاب عن أعياد مدينة سايس *sais* التي يحتمل أنه شاهدها بنفسه. وكان الاحتفال الرئيس في الوقت الذي كتب فيه هيروdotus - وهو أواسط القرن الخامس ق.م - هو احتفال المشاعل أو المسارج *Auxvokaiy* ^(٨٨) وهو الاحتفال الذي كان يقام على شرف الإلهة نيت *Neith* وكذلك يحدثنا تيميستوس ^(٨٩) *Themistius* عن هذه الأعياد التي يحضر إليها مشاركون من جميع أنحاء مصر إلى مدينة سايس. فعند حضور الجماهير إلى المعبد توقد الأنوار حول الخيام وحول أسوار المعبد مما يجعل مدينة سايس تبدو كغروس في حلة نسجت من الأضواء المنبعثة من المشاعل. أما من لم يستطع الحضور إلى سايس فكان على الأقل يوقد الأضواء في منزله على شرف الإلهة وبذلك لا يكون الاحتفال بعيد الإلهة نيت *Neith* في سايس فقط بل في كل أنحاء مصر. ^(٩٠) لذلك نشأت الحاجة إلى استخدام أشكال توحى بالإضاءة في مثل هذه المناسبات مما يعطى وجود المشاعل حول الفوانيس بوصفها رمزاً للإضاءة لمن لم يستطع حضور حفل الإلهة نيت.

وتكمن أهمية هذه المجموعة من الفوانيس في المتحف اليوناني الروماني بالإسكندرية في أنها تزودنا من ناحية هيئة الفانوس بالعديد من المعلومات عن الحياة اليومية في مصر في هذا العصر حيث صمم الصانع العديد من الأشكال التي استمد تصميماتها من الواقع، فمثلاً لدينا شكل رائع لمنارة الإسكندرية (صورة ٢٧) التي صورها الفنان بطوابقها الثلاثة وبيعض التفاصيل.

لدينا أيضاً العديد من الأمثلة التي تعطينا فكرة

Herodotos, *Historia*, II 62. (٨٨)Themistius, *Orat IV* - 49. (٨٩)

Herodotos II 62. (٩٠)

Vitruvius, *De architectura* II 8.6. (٨٦)S. Sauneron, *Fetes religieuses d'Esna aux derniers siecles du* (٨٧)*pagainsme* (Paris: n.p., 1962), p. 270.

حربوقراط (صورة ١٧). ونلاحظ من هذا التصنيف السابق للموضوعات المصورة أن هذه الفوانيس من المجموعة الأولى تتعلق كل مناظرها بالحياة الدينية ولكن لا يمنع ذلك ظهور مناظر لجنسيات مثل الزوج على قطعة واحدة (صورة ١٤) وسيدة واقفة تعزف الموسيقى (صورة ٧).

من الاحصائية السابقة ومقارنة بمجموعة فوكية في باريس نستطيع القول أن هذه الفوانيس كانت ترتبط بشكل أو بآخر بالإلهة أثينا إلهة الحرب^(٩٢) اليونانية (مينرفا الرومانية) التي تظهر ممثلة على العديد من الفوانيس في مجموعة فوكية وبخاصة على فوانيس المجموعة الأولى فيها. ولعل السبب وراء ذلك أن الفانوس الأسطواني المسلوب يرجع إلى أصول يونانية في العصر الهلينستي كما يرى Loeschke^(٩٤) أيضاً. ويرجح ذلك عدم ظهور الإلهة إيزيس أو حربوقراط أو آلهة مصرية أخرى على هذه الفوانيس إلا نادراً رغم اكتشاف معظم هذه الفوانيس في الإسكندرية والفيوم. ولكن في حقيقة الأمر أن الفنان كان يعتمد بالفعل على تصوير الإلهة أثينا والإلهة ديونيسوس لأن هذه الفوانيس كانت ترتبط بأعياد المشاعل التي كانت تقام في مدينة سايس على شرف الإلهة المصرية نيت وهي التي كانت تماثل الإلهة أثينا بالنسبة لليونانيين المقيمين في مصر وبالتالي استمرت عبادتها في العصر الروماني في سايس في صورة الإلهة مينرفا إلهة الحرب الرومانية.^(٩٥)

وقد ارتبطت الإلهة أثينا اليونانية بالإلهة نيت المصرية^(٩٦) التي كانت تحمل نفس الصفات حيث كانت نيت تصور حاملة القوس والرمح وكانت فاتحة الطرق في المعارك ويطلق عليها أيضاً سيدة القوة وإلهة الحكمة، لذلك أطلق اليونانيون عليها اسم إلهة الحرب وساووها بإلهتهم أثينا وبالتالي ساواها

متواضعة عن أشكال المنازل في هذا العصر حيث نجد منازل ذوات طابقين (صور ٣٠، ٣١) ومنازل ذوات ثلاثة طوابق هذا فضلاً عن تمثيل بعض طرق البناء المتبعة في هذا العصر تمثيلاً دقيقاً (صور ٣٢، ٣٣).

هذا بالإضافة إلى تشكيل بعض الفوانيس على هيئة المعابد حيث تدلنا على طرز سادت في هذا العصر فمنها ما يصور معبداً على النمط الروماني (صورة ٢٨) ومنها ما يصور معبداً على النمط المصري (صورة ٢٩). وكذلك تشكيل بعض الفوانيس على هيئة مبنى مربع ذي سقف هرمي من أعلى (صور ٢٢ - ٢٦) ومبان أخرى أسطوانية الجسم (صور ١٩، ٢٢).

وكما جاء في معرض الحديث عن المجموعات التي تتكون منها طرز هذه الفوانيس في المتحف اليوناني الروماني نجد أن الغالبية العظمى من فوانيس هذه المجموعة تأخذ الشكل الأسطواني المسلوب، وعدد هذه الفوانيس ثمانية عشر، أي أنها تمثل حوالي ٥٥٪ من المجموع الكلي لهذه الفوانيس، ونجد النسبة تزيد كثيراً في بعض المجموعات الأخرى من الفوانيس^(٩١) أما من ناحية الموضوعات المصورة على هذه المجموعة من الفوانيس فنجد أن أغلبها موضوعات دينية تصور آلهة فمنها ستة فوانيس تصور الإلهة مينرفا (صور ١، ٨، ٩، ١٠، ١١، ١٢) وإثنان يصوران الإلهة فينوس (صور ٣، ٢) وأربعة تصور الإلهة كيوبيد (صور ٤، ٥، ٦، ١٨) هذا إلى جانب ظهور منظرين من عالم الإله باخوس (صور ١٥، ١٦) وتتفق معظم هذه الأشكال إلى حد كبير مع أمثلتها التي نفذت في التماثيل البرونزية.^(٩٢) ومما يلفت النظر في هذه المجموعة ندرة ظهور آلهة مصرية صرفة على هذه الفوانيس حيث نجد فقط قطعة واحدة تمثل الإلهة إيزيس ديمتر (صورة ١٢) وأخرى تمثل الطفل

(٩٤) S. Loeschke, Antike Lampen, in *Bonner Jahrbuch* 118, (Bonn: Romische Germanische Kommission, 1990), pp. 376 - 380.

(٩٥) G. Perrot - Ch. Chipiez, *Histoire de l'art Dans l'antiquité* (Paris: n. p., 1911), p. 69.

(٩٦) بدأت العلاقة بين الإلهة أثينا والإلهة نيت في عهد ملوك الأسرة =

(٩١) Dunand, *Lanternes*, p. 79.

تصل النسبة في مجموعة فوكية بباريس إلى ٧٢٪ من المجموع الكلي لفوانيس هذه المجموعة.

(٩٢) عزت قادوس «التماثيل البرونزية الصغيرة في الإسكندرية»، (بحث غير منشور)

(٩٣) Dunand, *Lanternes*, Pl. VII 1.

في هذه المجموعة أيضا تظهر صور فردية متنوعة من المجتمع حيث يظهر على واجهة أحد الفوانيس منظر لزنجي (صورة ١٤) ويبدو أن تصوير الزنوج على الفوانيس كان يعبر عن مهنة هؤلاء كحملة للفوانيس.^(٩٤) وكذلك نجد أحد الفوانيس مصوراً على وجهتها سيدة تعزف الموسيقى (صورة ٧). أما عن تشكيل الفنان لبعض نماذج الفوانيس على هيئة الدور السكنية فربما أراد بذلك أن يثبت أن أهل تلك الدور كانوا مرتبطين ارتباطاً وثيقاً بعبادة الإلهة أثينا - نيت وفي الوقت نفسه رمز الفنان إلى الصلة الدينية المرتبطة بتلك العبادة ممثلة في ظهور النوافذ التي شكلت على واجهات تلك المباني لتعبر عن انبعاث الضوء من داخلها في أثناء الليل أي أن الفنان قد رمز بذلك إلى شيوع عبادة الإلهة أثينا - نيت في مصر في ذلك الوقت. أما عن تشكيل الفنان بعض نماذج تلك الفوانيس على هيئة منارة الإسكندرية (صورة ٢٧) ربما أراد الفنان بذلك أن يجعل من الإلهة أثينا - نيت رمزاً يهتدي به العامة كما يهتدي القادمون إلى الإسكندرية بأضواء منارتها.

أما عن تشكيل الفنان للفوانيس على هيئة المعابد البسيطة فهو أمر طبيعي يعبر عن صلة هذه الفوانيس بأماكن العبادة.

محاولة لتاريخ فوانيس مجموعة الإسكندرية

يمثل التأريخ في هذه المجموعة عائقاً كبيراً أمام

الرومان بالهتهم مينرقا. وكذلك يرى Weber^(٩٧) من خلال نصوص إسنا التي تصف حفل وصول الإلهة نيت إلى مدينة سايس في الثالث عشر من شهر أبيب Epiphi أن استخدام المصابيح كان ملازماً لهذا الحفل منذ عهد هيروdot وحتي العصر الروماني مما يفسر وجود عدد كبير من الفوانيس التي صورت عليها الإلهة أثينا - نيت.

أما ظهور الإلهة ديونيسوس أو مناظر من عالم هذا الإله على هذه الفوانيس فيرجع بطبيعة الحال إلى العلاقة القوية التي قامت بين الإله ديونيسوس والإله أوزوريس المصري والتي يتحدث عنها الكتاب الكلاسيكيون^(٩٨) فضلاً عن وجود عبادة الإله ديونيسوس في مصر منذ عصر بطليموس الثاني.^(٩٩)

وليس غريباً أن تظهر على هذه الفوانيس مناظر للإلهة فينوس إلهة الحب والجمال وذلك للإقبال الشديد الذي لاقته تماثيل هذه الإلهة في مصر خلال العصر الروماني^(١٠٠) وبالتالي من الطبيعي أن يظهر أيضا ابنها الإله كيوبيد إله الحب على العديد من الفوانيس في مجموعتنا على اعتبار أنه يصور أيضا الطفل حربوقراط أحد آلهة الثالوث المقدس المصري^(١٠١) الذي ظهر هو أيضا على أحد الفوانيس في مجموعة الإسكندرية (صورة ١٧)، وتظهر أيضا صورة واحدة للإلهة إيزيس - ديمتر^(١٠٢) التي اقترنت عبادتها بالإلهة الرومانية سيريس إلهة الزراعة والحبوب في الإسكندرية.^(١٠٣)

Diodoros I 12, 7; Strabo 802, 817.

Weber, Die Agyptisch - Griechischen Terrakotten, pp. 110 f. (٩٧) pp. 249 f.

Herodotos II 42; Plutarchos, 34 - 37; Diodoros I 11, 25. (٩٨)

P. M. Fraser, Ptolemaic Alexandria (Oxford: Clarendon Press, 1972), p. 44. (٩٩)

Plinius, Historia Naturalis, XXXVI 20-22. (١٠٠)

Fraser, Ptolemaic Alexandria, pp. 246 - 276. (١٠١)

Herodotos II 59, 156; Diodoros I 13. (١٠٢)

(١٠٣) هناك تمثال برونزي في المتحف اليوناني الروماني (رقم ٣٥٥٠) يصور الإلهة إيزيس في هيئة الإلهة سيريس الرومانية.

Brescia, Monuments II 2; Pl. XXIV 378. (١٠٤)

السادسة والعشرين (٦٦٣ - ٥٢٥ ق.م) وكان مقرهم مدينة سايس حين ساعدتهم الجنود المرتزقة الأغريق على الاستيلاء على الحكم في مصر كلها حيث قرن الأغريق إلهة إلهة سايس الرئيسية نيت Neith بالهتهم أثينا إلهة الحرب ويحدثنا باوزانياس عن وجود معبد في شبه جزيرة البلوبونيس للإلهة Áθηνα Σαίτις الذي أسس نتيجة لعلاقة بلاد اليونان مع الأسرة الحاكمة في سايس (Pausanias II 198) بل ويطلق على الإلهة نيت في العديد من البرديات اليونانية من مصر اسم الإلهة أثينا حتى إذا كان الحديث عن أعياد مصرية بحثه قارن P. Oxy. 1380; P. Hibch 27. 165; P. London 121, 644. أثينا من سايس Áθηνα Σαίτις عندما يتحدثون على الإلهة المصرية نيت، أنظر:

Herodotos II 59; Plato, Timaios III 21; Plutarchos, De: Iside 9;

الفوانيس في بداية العصر الروماني في مصر.

وتمثل المجموعة الثالثة عددا من المباني (صورة ٢٢ - ٢٦) مربعة الأضلاع وذات سقف هرمي رباعي الأضلاع وهي إن رمزت إلى شيء فإنما ترمز لشكل المعبد البدائي الذي كان يتكون من حجرة واحدة مسقوفة وقد جعل الفنان قاعدة هذه المباني تنبجج إلى الخارج من أسفل ومن أعلى ليحقق بذلك تخيلاً لقاعدة وتاج العمودين الملازمين لواجهة المعبد. ولا ترتباط هذه الأشكال بأشكال المعابد يقترح دوناند^(١٠٦) لنفس الأشكال في مجموعة فوكية تاريخياً مقبولا هو نهاية القرن الأول الميلادي وبداية القرن الثاني رغم أنه لم يذكر أية دلائل أو مقارنات تعضد هذا التاريخ.

أما المجموعة الرابعة من فوانيس الإسكندرية (صورة ٢٧ - ٣٣) فهي رومانية الطابع حيث المعبد الروماني الذي يقف فوق قاعدة مرتفعة ويوجد في وسط جمالونه المثلث الشكل قرص الشمس (صورة ٢٨) الذي يدل على التأثير المصري في هذه الفوانيس، ويظهر هذا الطراز على عملات القرن الثاني الميلادي^(١٠٧). ويعضد هذا التاريخ أيضا شكل المعبد (صورة ٢٩) الذي يحتوي على جمالون مستدير من أعلى والذي يظهر أيضا على عملات أباطرة القرن الثاني الميلادي^(١٠٨) ومما يؤكد هذا التاريخ أيضا طراز المسرحة التي استخدمت كمقبض للتعليق فوق سقف المبنى نفسه (صورة ٢٩) والتي ترجع إلى القرن الثاني الميلادي أيضا^(١٠٩). هذا إلى جانب طرق البناء الرومانية المعروفة التي ظهرت على منازل هذه المجموعة (صورة ٣٠ - ٣٣) وكذلك على جدران

الباحثين لعدم توافر أدلة ومعلومات كافية حول ظروف اكتشاف هذه الفوانيس. لذلك فقد حاولت وضع تاريخ تقريبي لها من خلال الاعتماد على مقارنة الأساليب والطرز الفنية في الفوانيس مع مثيلاتها المشابهة لها والمعلومة التاريخ وعن طريق مقارنة البعض الآخر بأمثلة مشابهة من ناحية الشكل والمضمون وسوف يجد القارئ هذا التاريخ واضحا في ثنيات البحث وعند الحديث عن كل فانوس على حده. ويمكننا بشكل عام أن نضع ترتيباً وتاريخاً لكل مجموعة من المجموعات الأربع سالفة الذكر.

فالمجموعة الأولى (صور ١ - ١٨) تحتوي على العديد من أشكال النحت والتي توضح الطرز الفنية التي سادت في نهاية لاقرن الأول الميلادي واستمرت حتى ما بعد منتصف القرن الثاني الميلادي أي في الفترة ما بين عصر الإمبراطور دوميتيان (٨١ - ٩٦ م) وحتى عصر الإمبراطور ماركوس أوريليوس (١٦١ - ١٨٠ م) أي أنها تعاصر فترة فنية مزدهرة للغاية في النحت الروماني في مصر^(١١٠) خاصة وأن هذه الفترة المذكورة تمر بفترة حكم الإمبراطور هادريان الذي كان عاشقاً للفن اليوناني مما يرجع الأصول الفنية لهذا النوع من الفوانيس.

أما المجموعة الثانية (صورة ١٩ - ٢٢) فيصعب بأي حال تأريخها نظراً لقلّة أعداد فوانيسها من ناحية وكذلك لعدم وجود أية دلائل معمارية أو نحتية على هذه الفوانيس من ناحية أخرى، هذا فضلا عن أن هذه المجموعة تعتبر أربداً المجموعات من ناحية الصناعة ونوعية الطين المستخدم في صناعتها وربما كانت هذه المجموعة تمثل البدايات الأولى لصناعة

(١٠٥) يقترح Dunand العصر الأنطوني تاريخاً لمجموعته التي تحمل نفس أشكال الفوانيس في مجموعة فوكية بباريس. انظر:

Dunand, *Lanternes*, p. 86.

Dunand, *Lanternes*, p. 86. (١٠٦)

(١٠٧) يظهر هذا الطراز على العديد من العملات الرومانية في مصر حيث نجده على عملات ترجع إلى عصر الإمبراطور هادريان، قارن:

R. Poole. *Catalogue of the Coins in Alexandria and the Nomes* (Bologna: Arnaldo Forni, 1964), pp. 102 f. Pl., XXVIII Nr.

881. R. Poole,

وكذلك على عملتين ترجعان إلى عصر الإمبراطور أنطونيوس

بيوس. قارن:

Poole, *Catalogue*, pp. 142 f. XXVIII Nrs, 1191, 1198 p. 150, Pl.

XXVIII Nr.

وكذلك على عملة من عهد الإمبراطور ماركوس أوريليوس

(١٠٨) يظهر هذا الطراز من المعابد على عملات القرن الثاني الميلادي

قارن: Poole, *catalogue*, 102 Pl. XXVIII Nr. 877 وكذلك على

عملتين من عصر الإمبراطور أنطونيوس بيوس، قارن:

Poole, *Catalogue*, p. 142 f., Pl. XXVIII Nrs. 1194, 1197.

(١٠٩) قارن حاشية رقم ٧٧.

السابقين وما توصلت إليه من آراء بناء على مجموعة الاستفسارات والتساؤلات التي فرضتها طبيعة هذا البحث إلى جانب التصنيف الفني الجديد الذي وضعته لتلك المجموعة وفقاً لاعتمادنا على أساليب زخرفتها وطرق تشكيلها، إلى جانب عقدنا لدراسة مقارنة مع مجموعات أخرى لعلنا نكون قد تمكنت من وضع تاريخ لتلك المجموعة وكشف النقاب عن ماهيتها الفنية والوظيفية. وأملنا أن نكون قد وفقت في تغطية كافة جوانب البحث وأن نكون قد وضعت أجابات واضحة حول علامات الاستفهام الكثيرة التي كانت تحيط بهذه المجموعة في الإسكندرية.

منارة الإسكندرية (صورة ٢٧)، وكذلك طراز النحت الخاص بعصر الأمبراطور تراجان والذي ظهر في الصورة الشخصية المصورة فوق أحد المنازل (صورة ٣١). كل هذه الدلائل تدعونا إلى القول أن هذه المجموعة ترجع إلى القرن الثاني الميلادي.

الخاتمة

في ضوء العرض السابق لمجموعة الفوانيس الفخارية المحفوظة بالمتحف اليوناني الروماني بالإسكندرية، والتي تناولتها بالدراسة الوصفية والتحليلية وعرضت من خلالها لآراء الباحثين

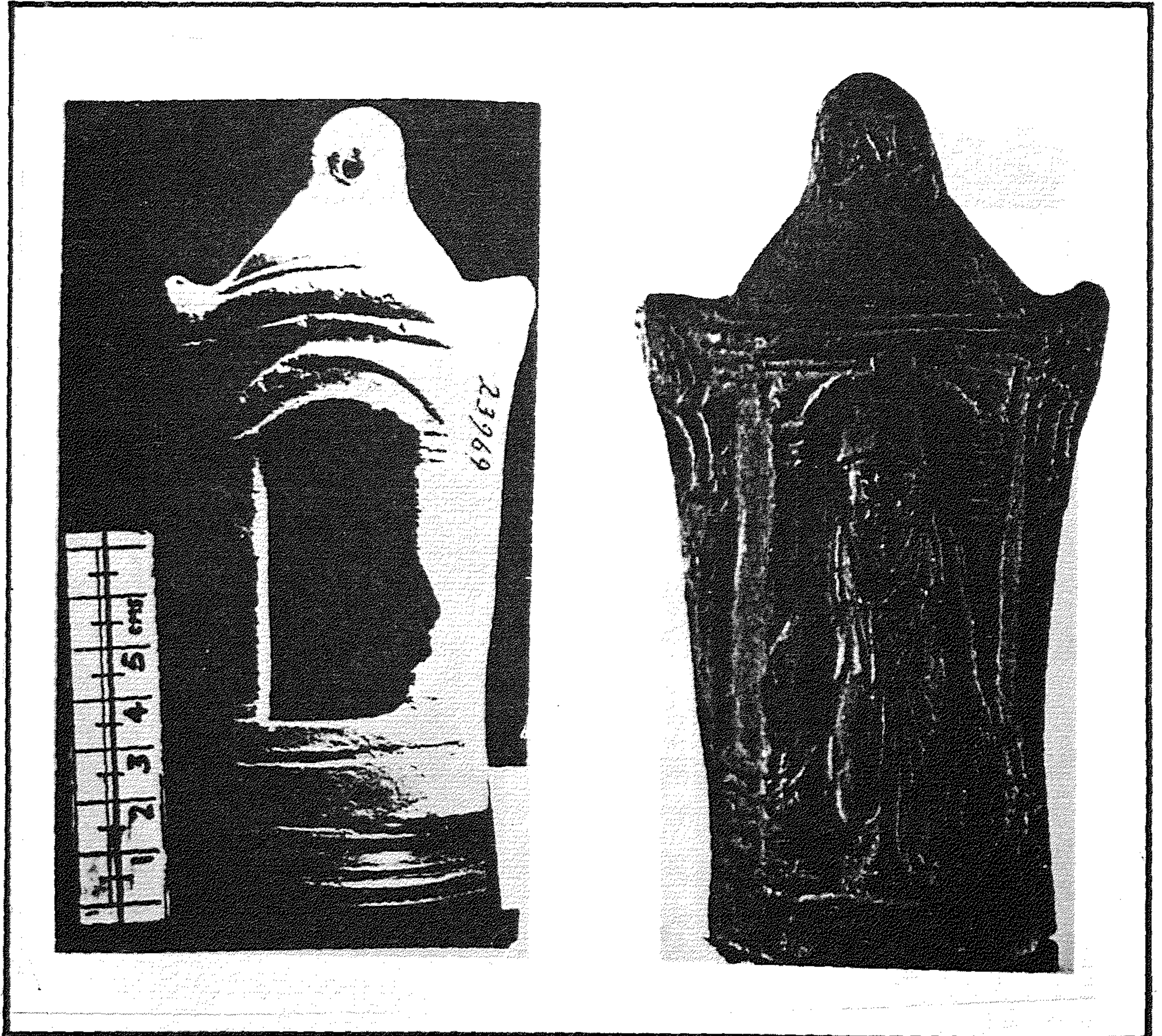

صورة (١)



صورة (٣)

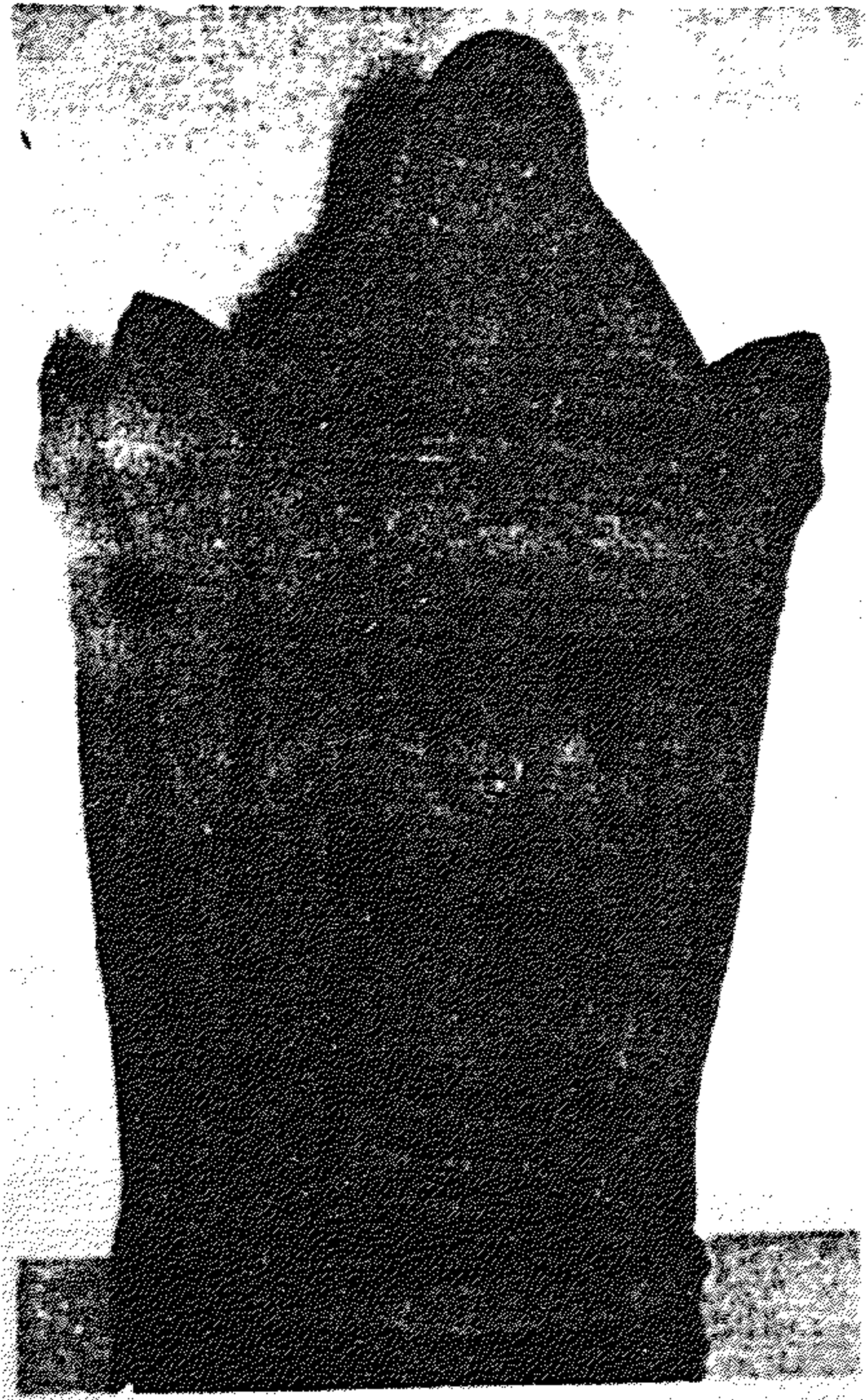

صورة (٢)



صورة (٥)



صورة (٤)

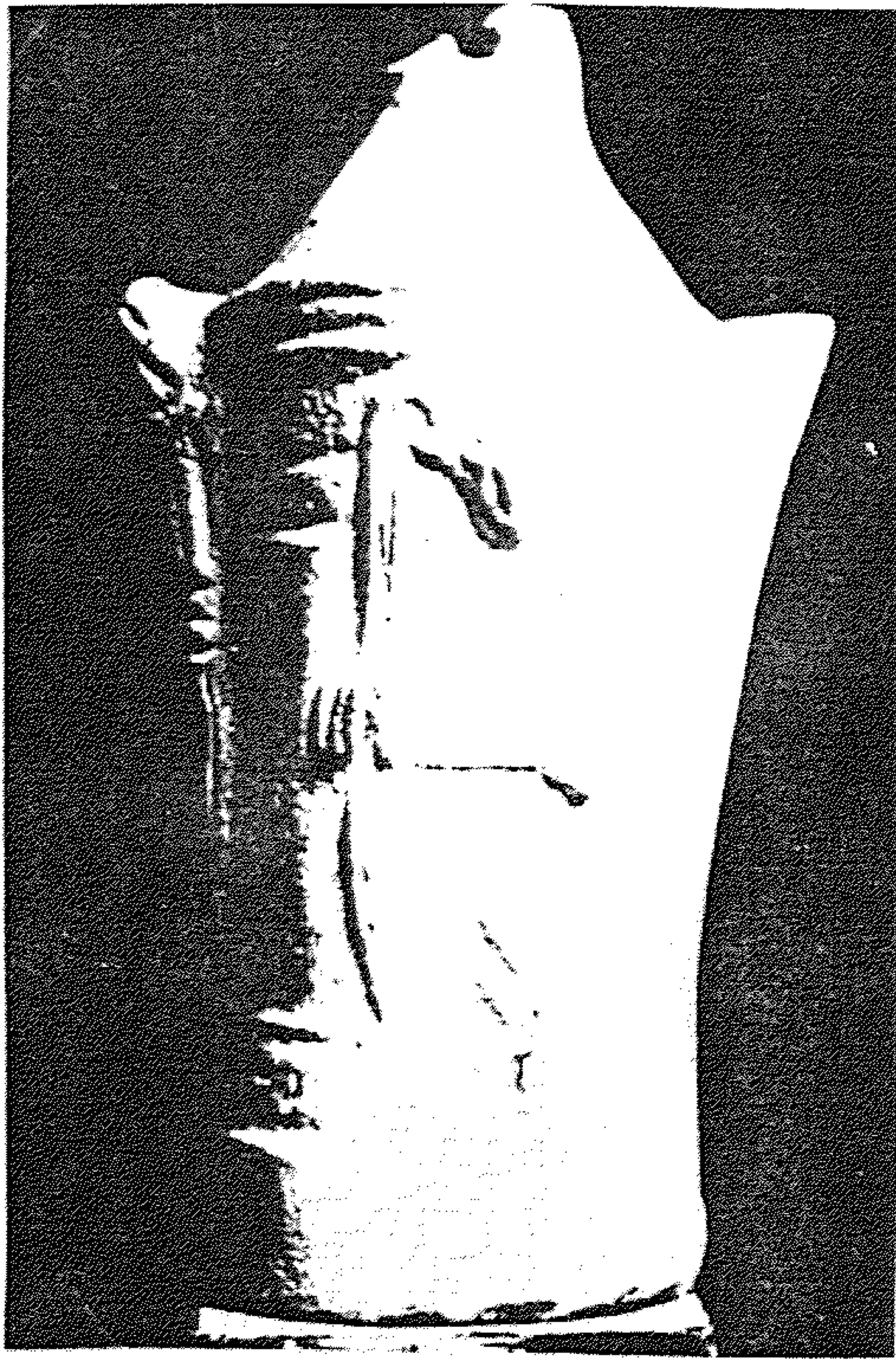

صورة (٧)

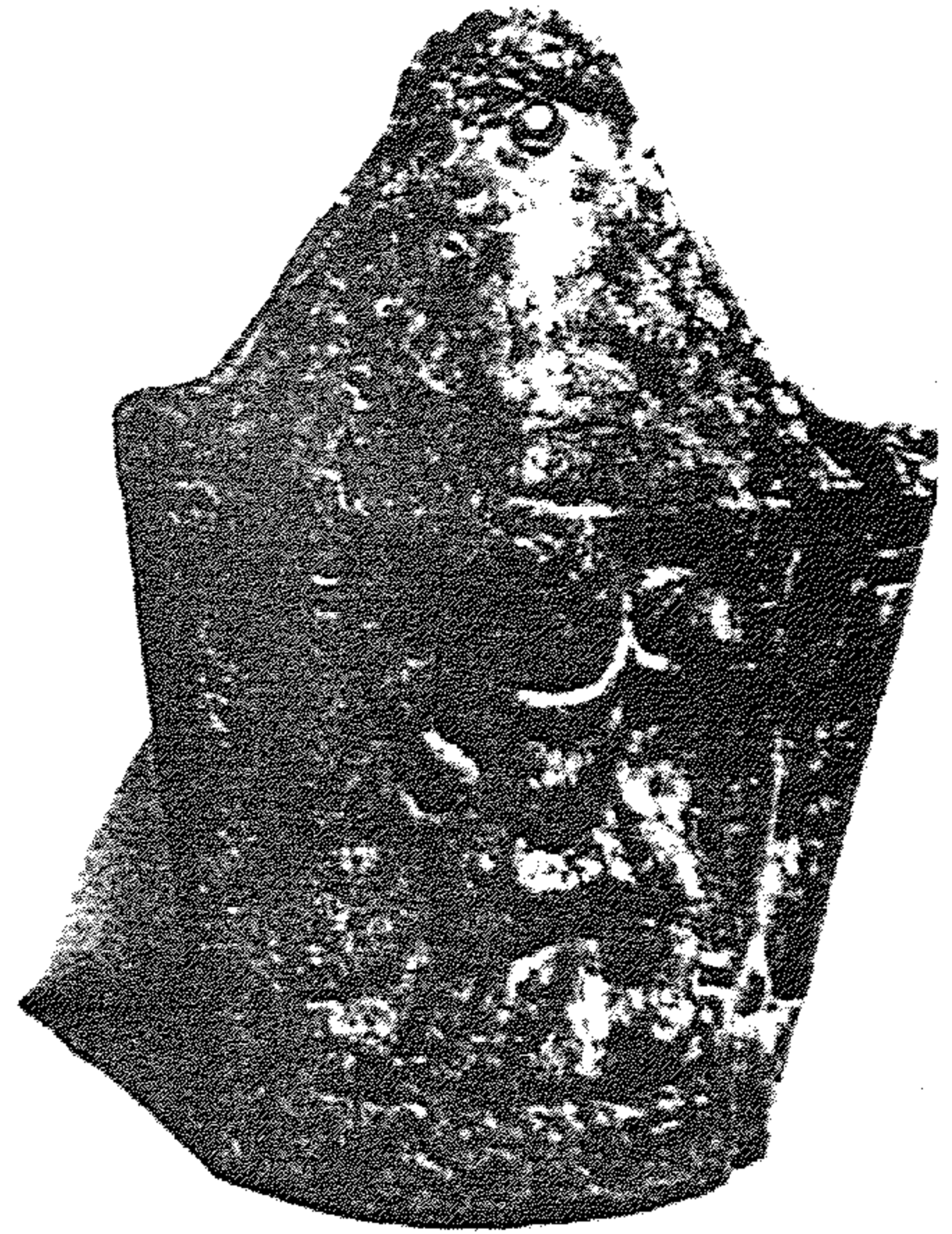

صورة (٦)



صورة (٩)



صورة (٨)



صورة (١١)



صورة (١٠)



صورة (١٣)

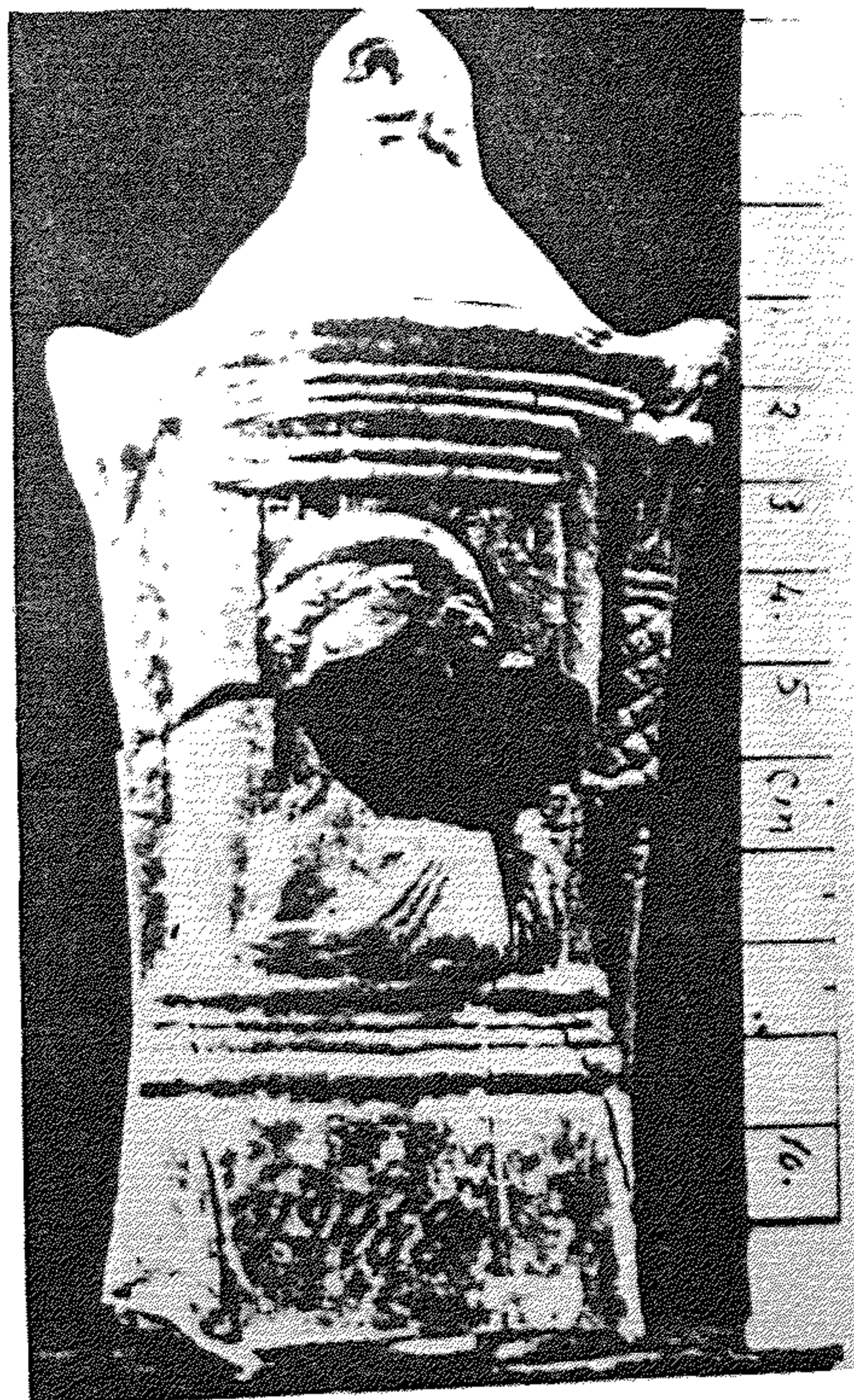

صورة (١٢)



صورة (١٥)

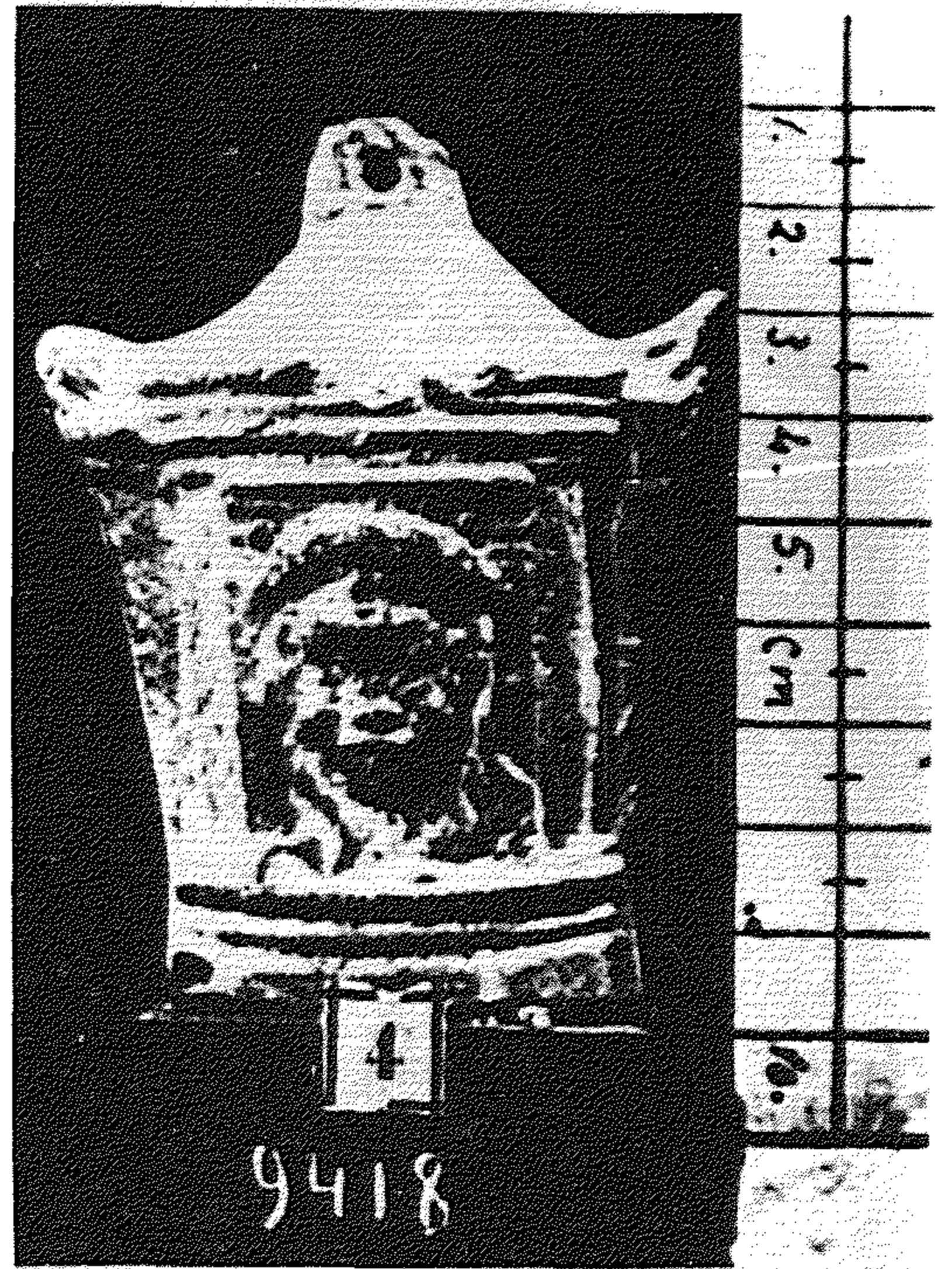

صورة (١٤)

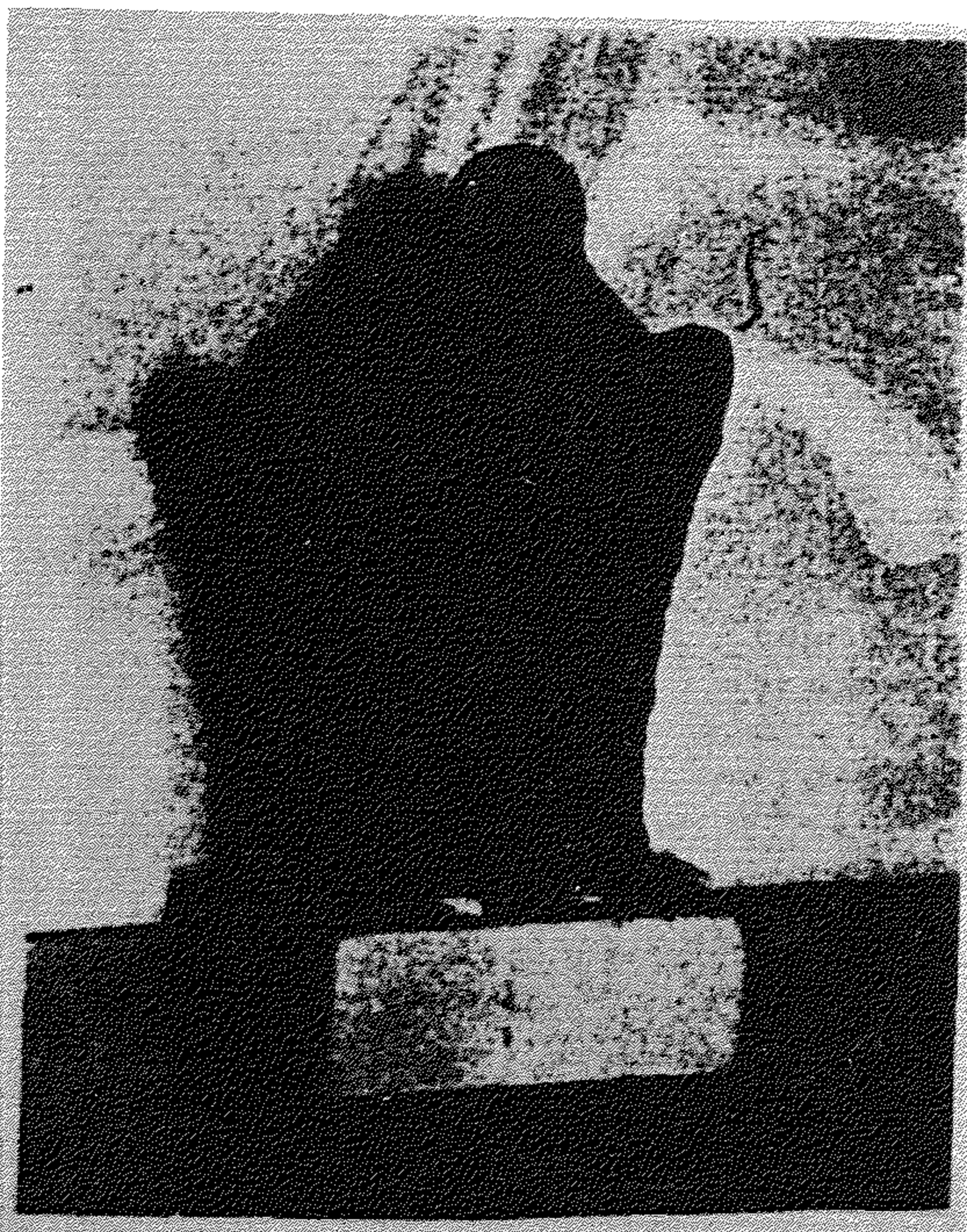

صورة (١٧)

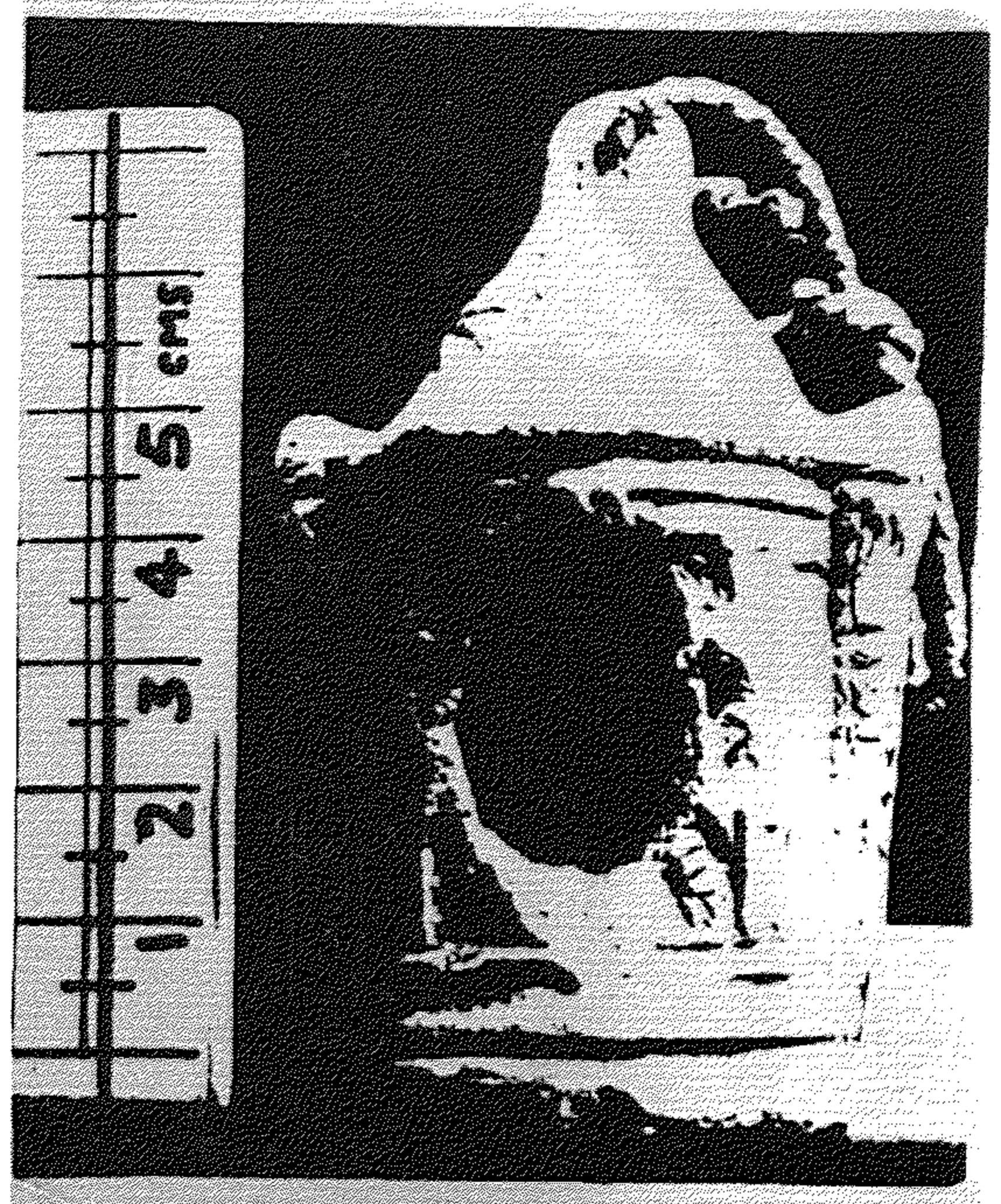

صورة (١٦)

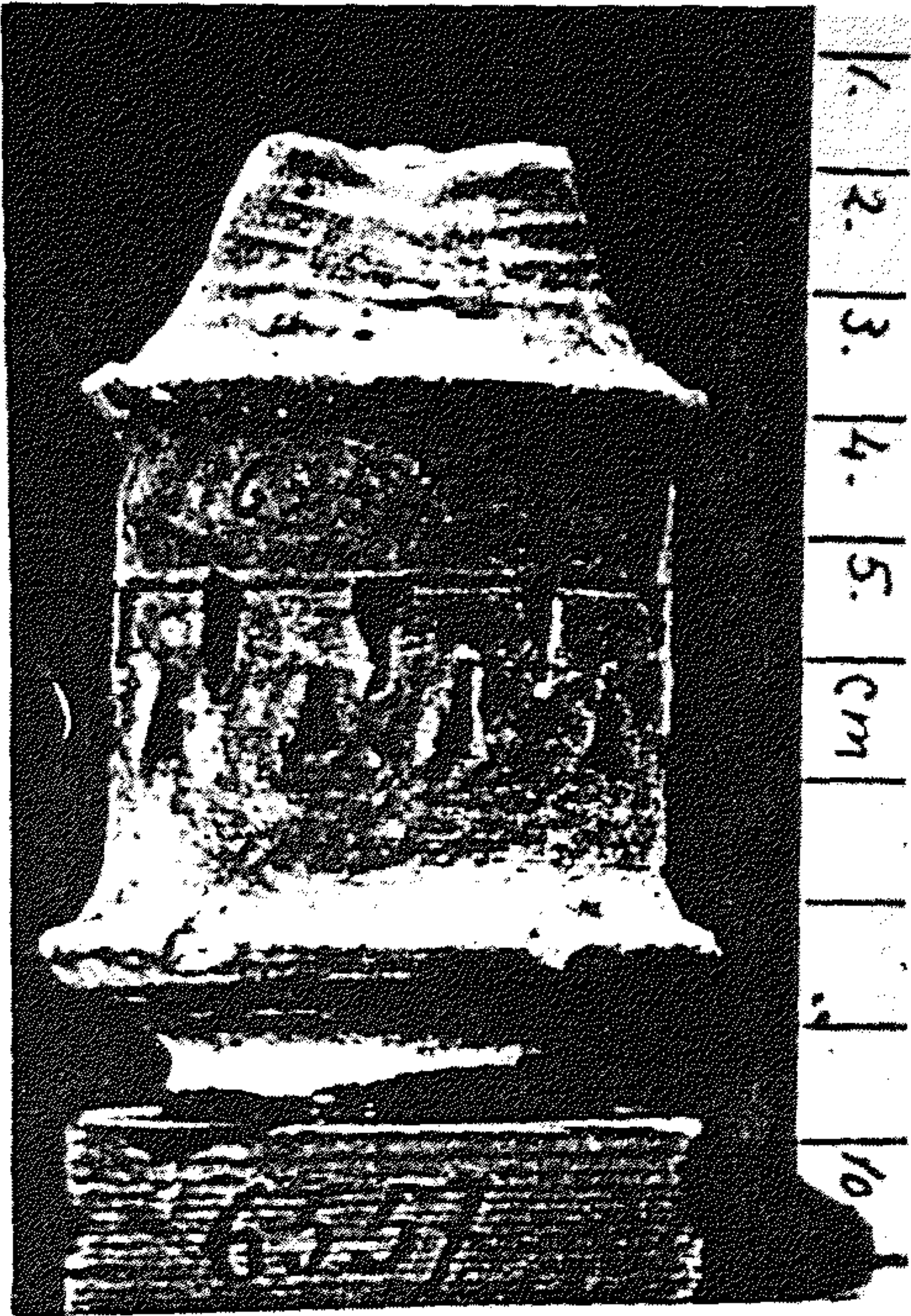

صورة (١٩)

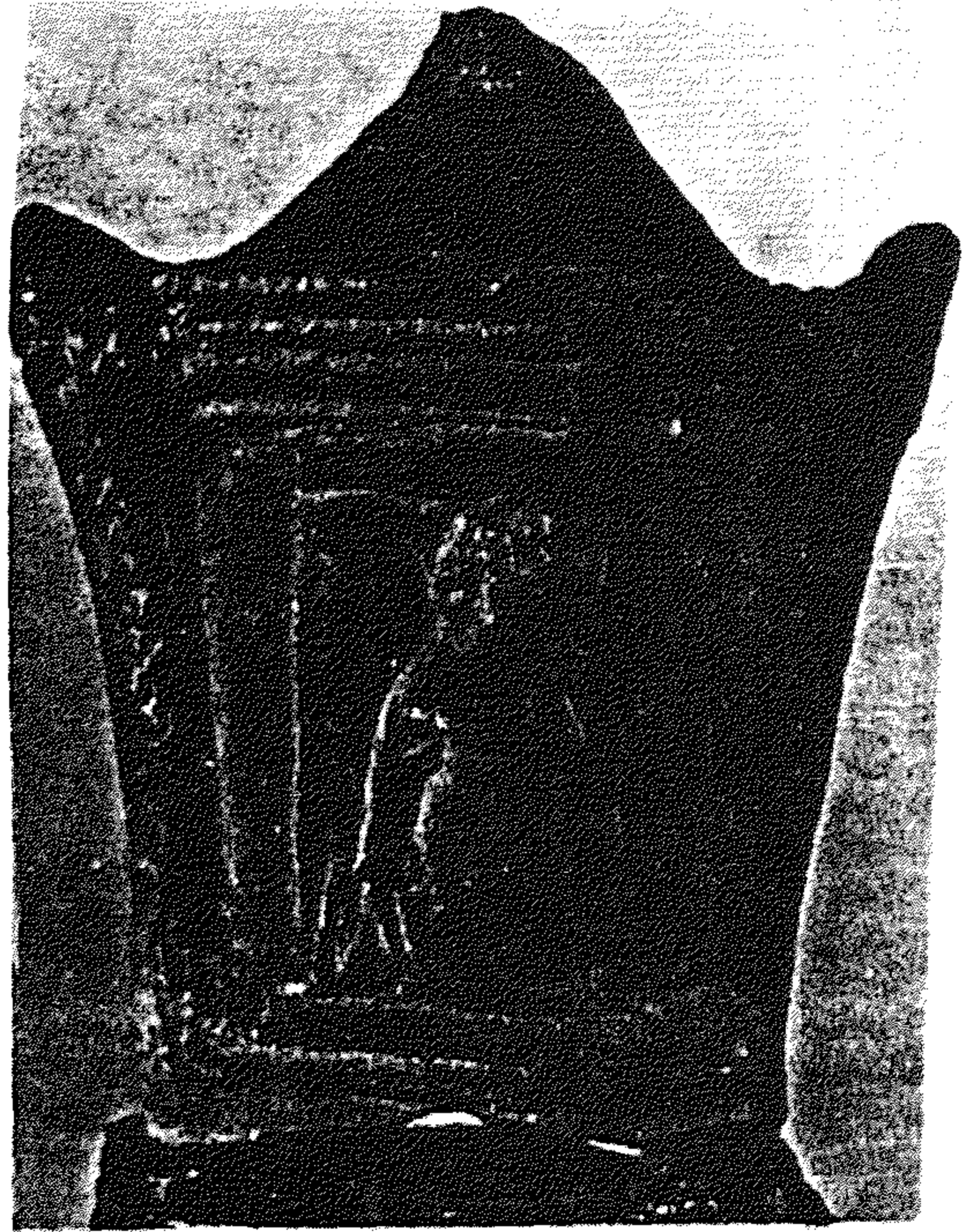

صورة (١٨)

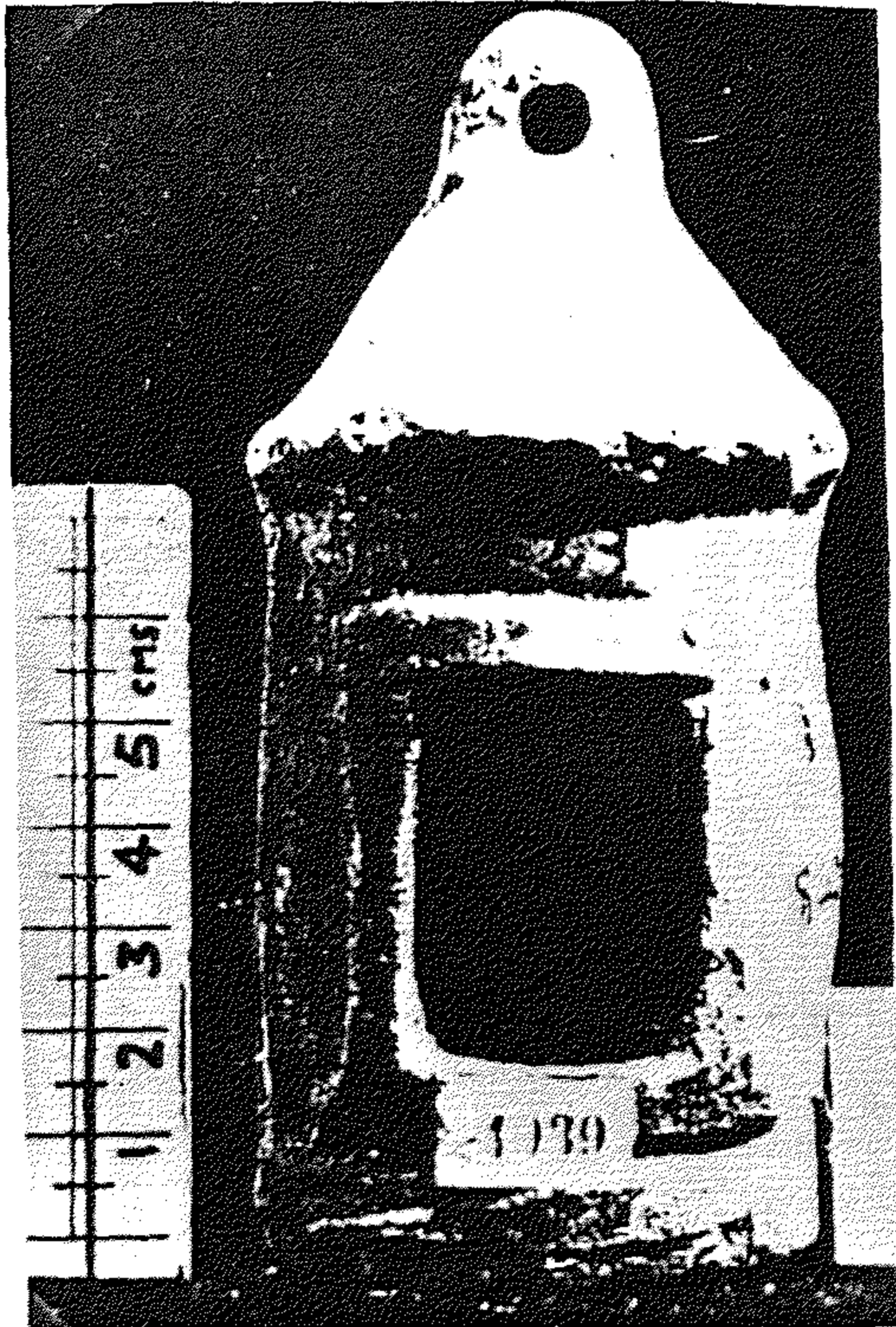

صورة (٢١)

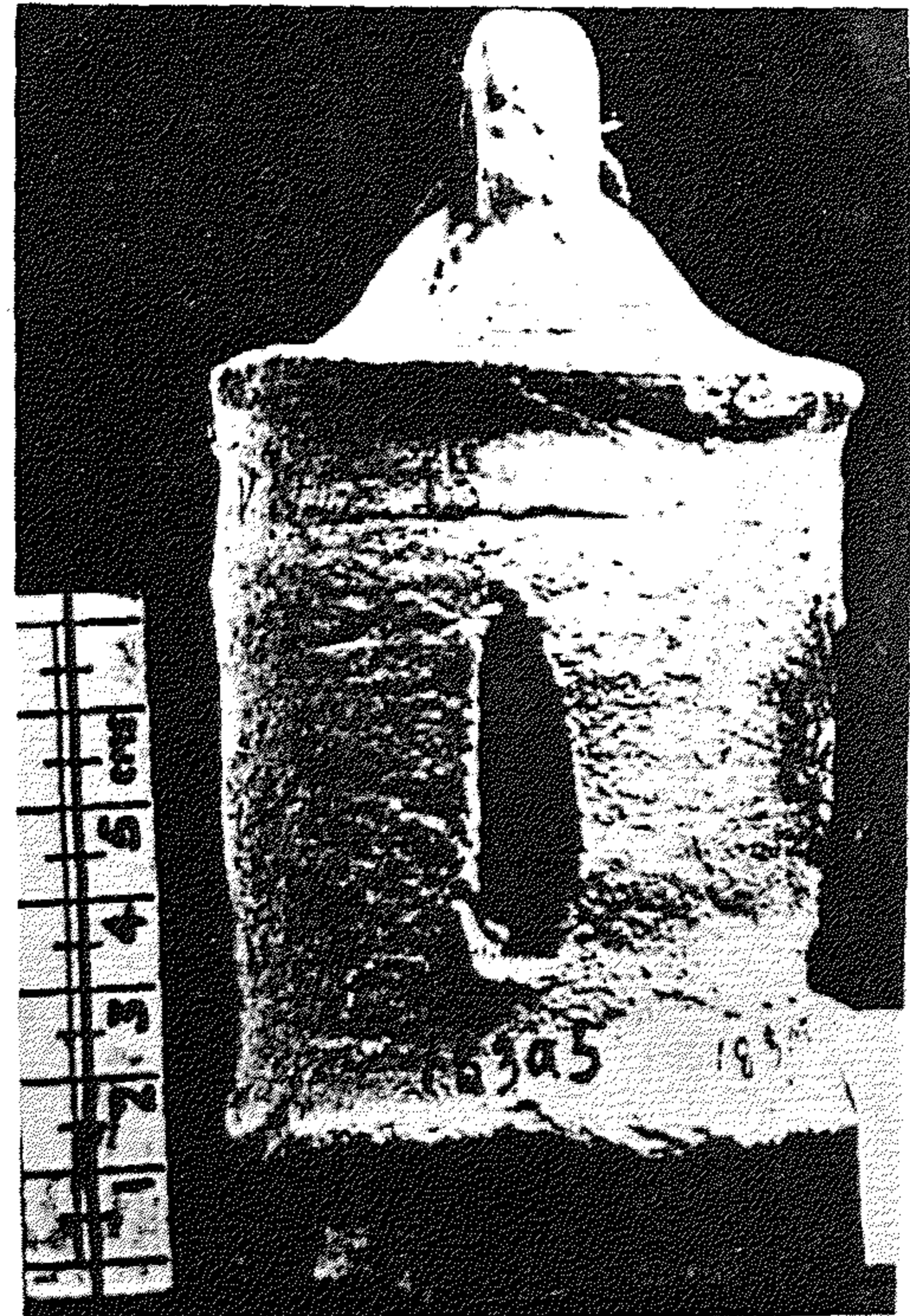

صورة (٢٠)

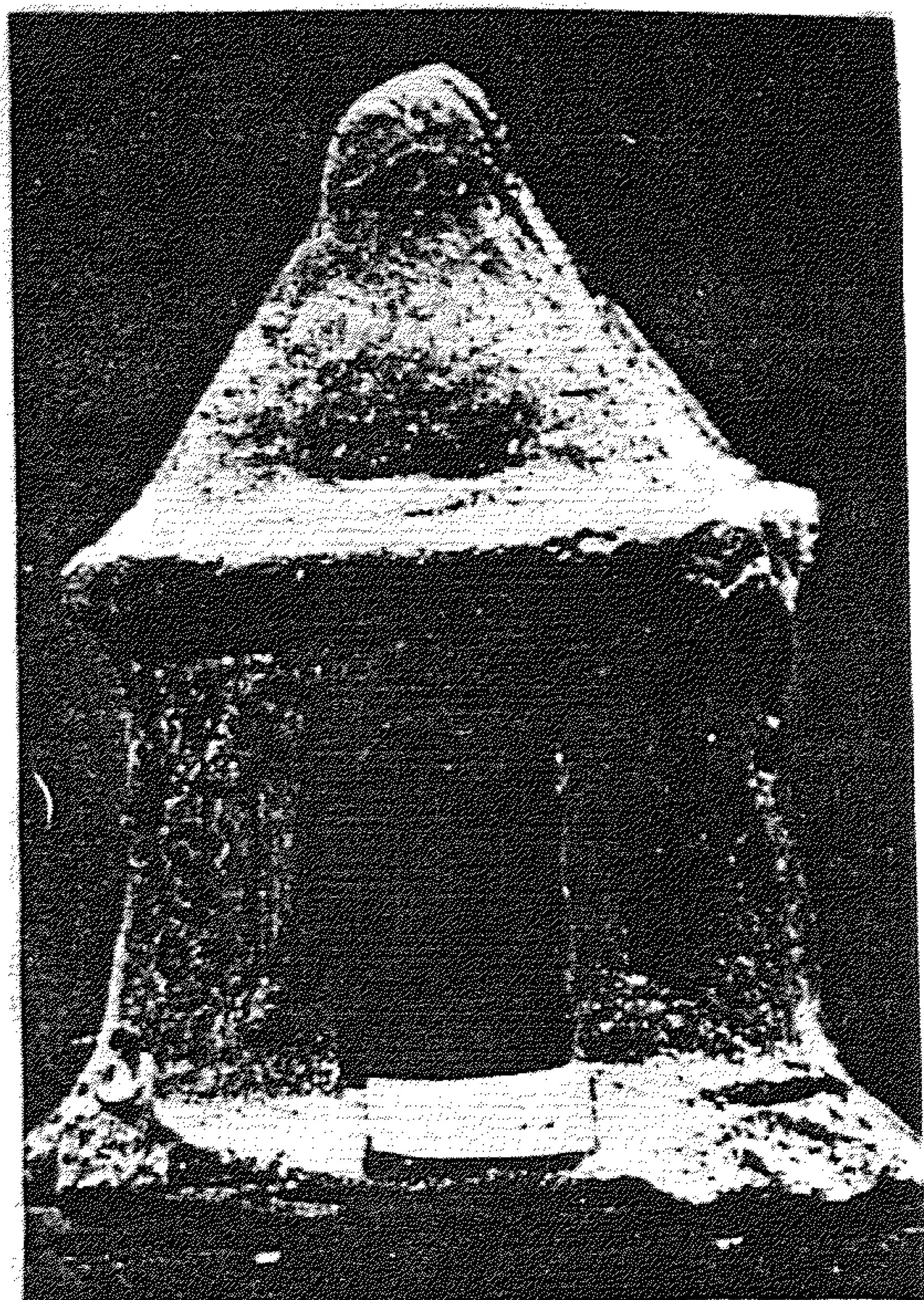

صورة (٢٢)



صورة (٢٢)



صورة (٢٥)

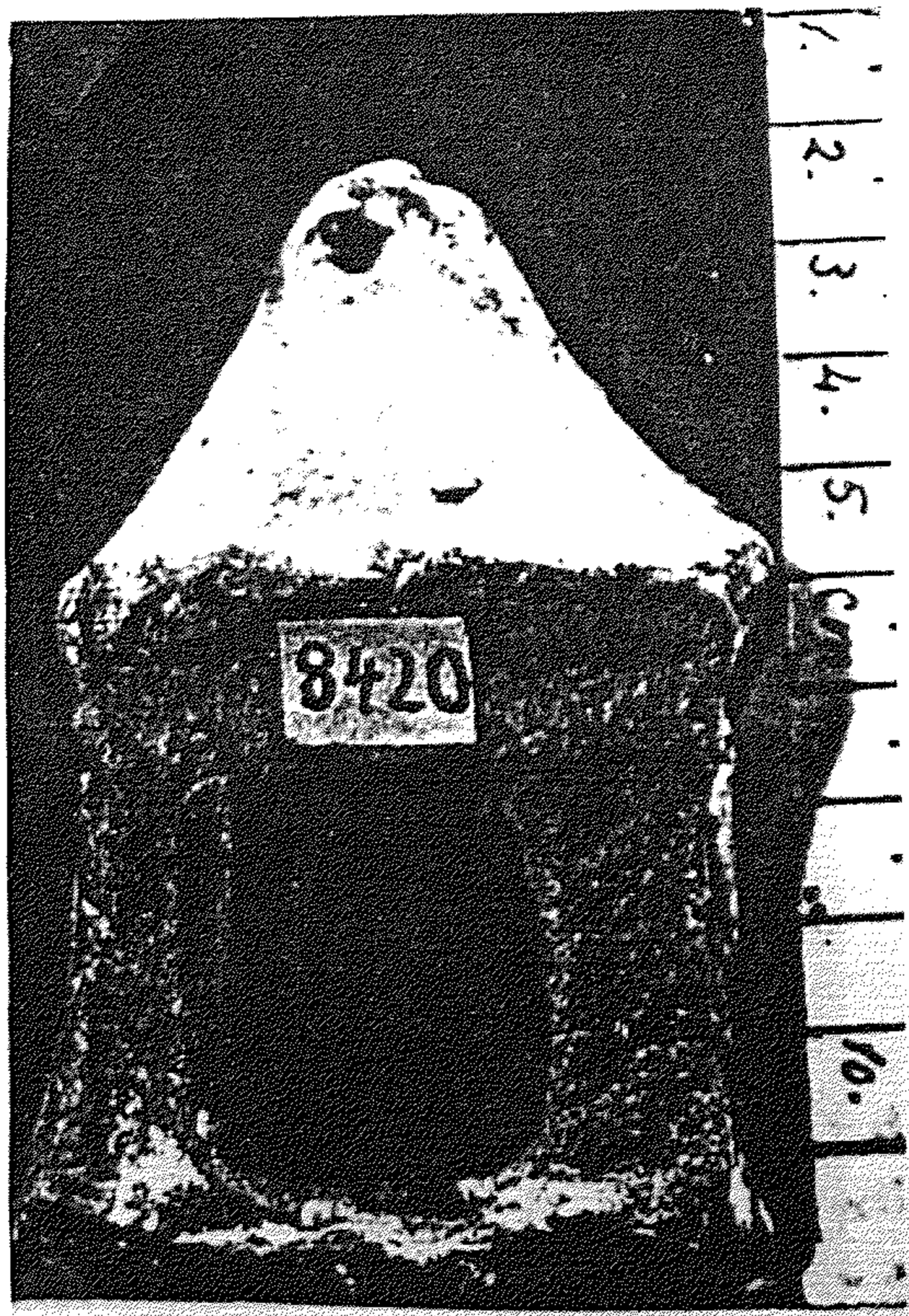

صورة (٢٤)

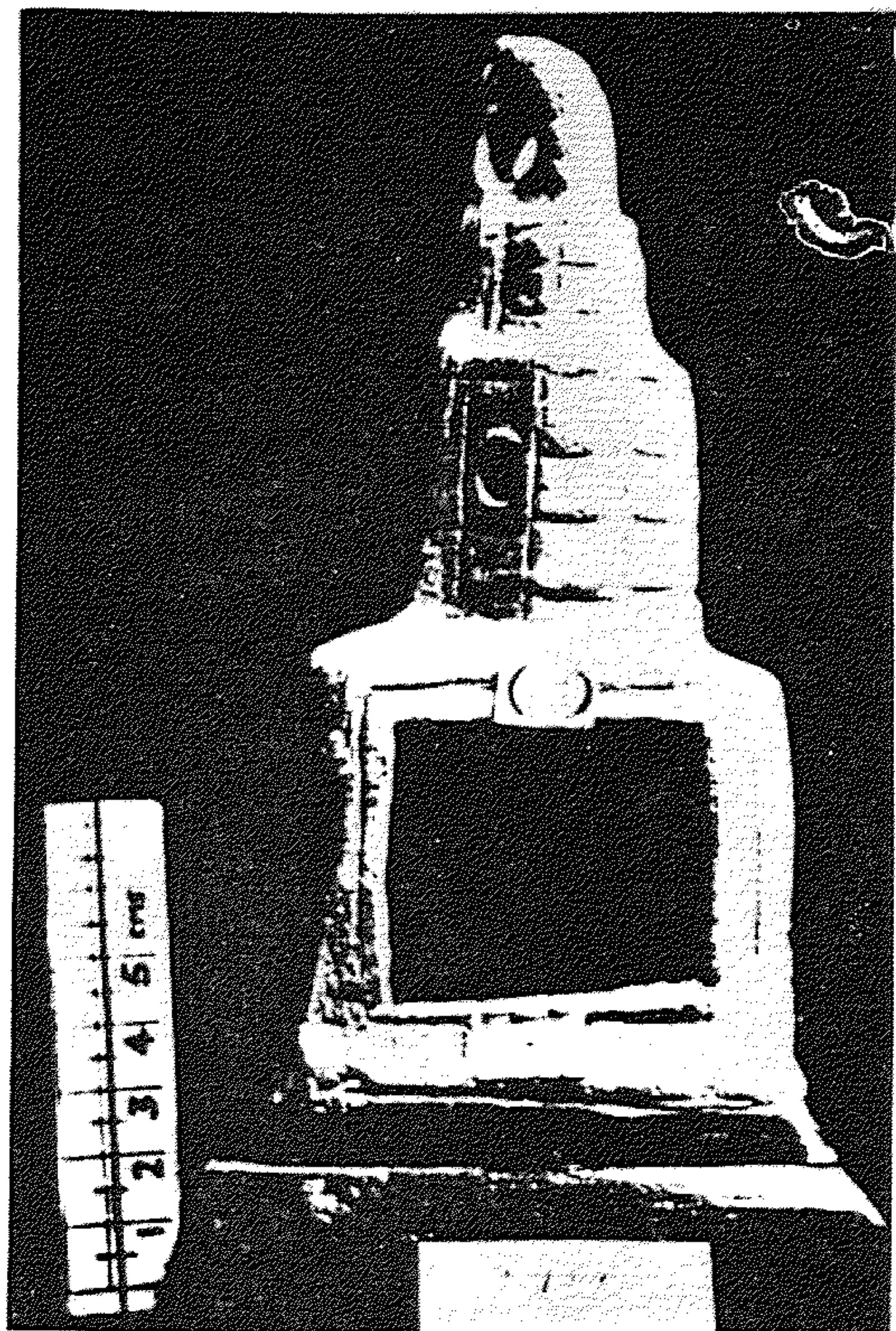

صورة (٢٧)

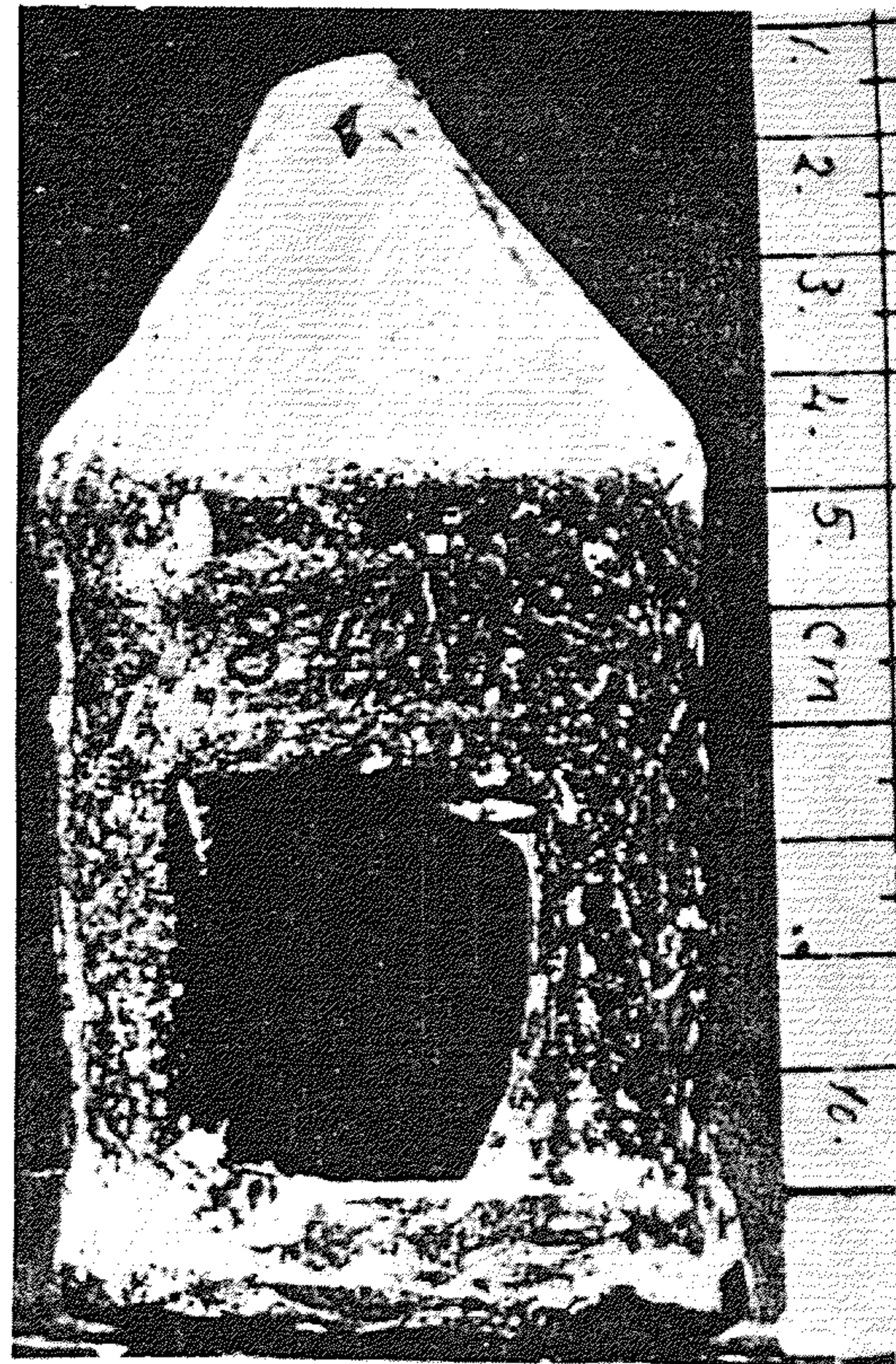

صورة (٢٦)

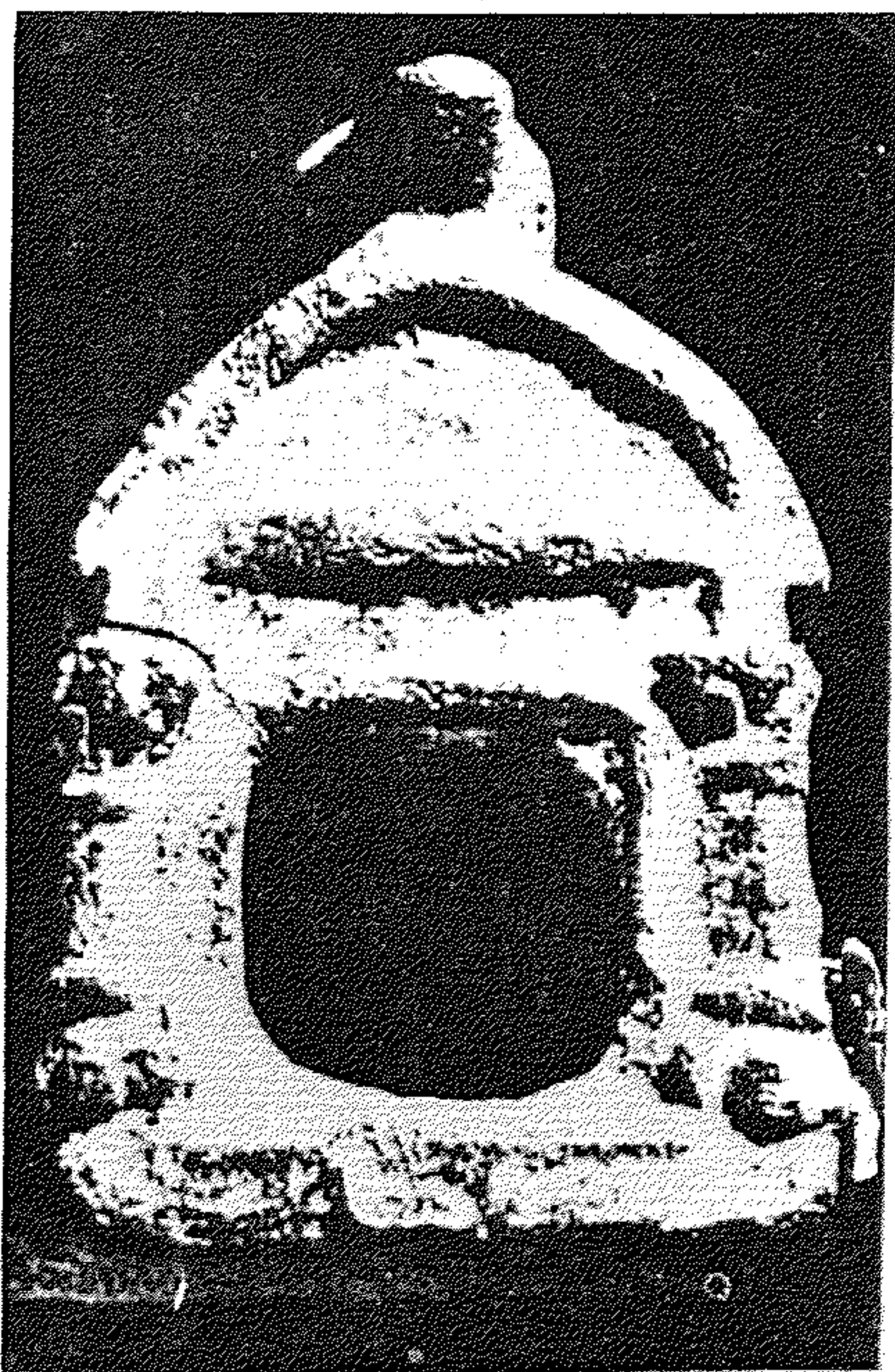

صورة (٢٩)

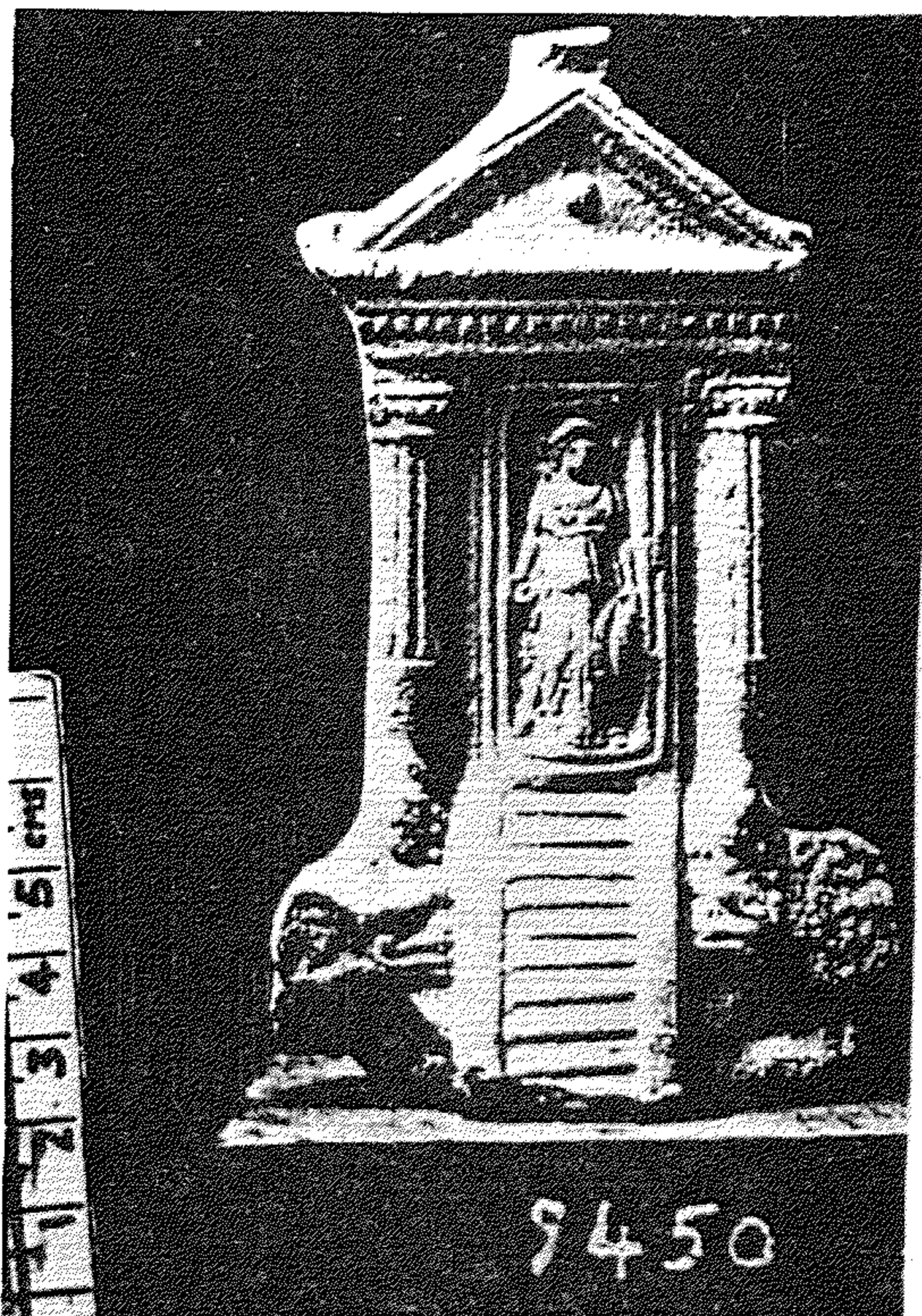

صورة (٢٨)

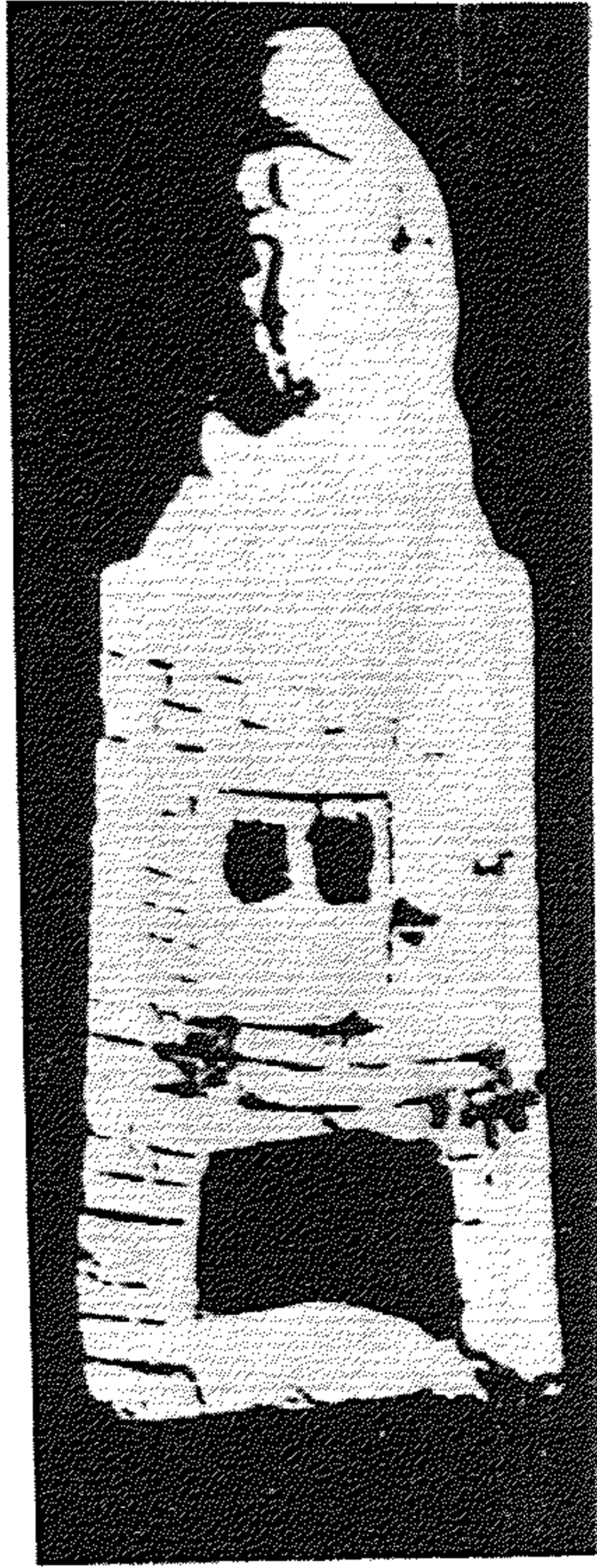

صورة (٣١)

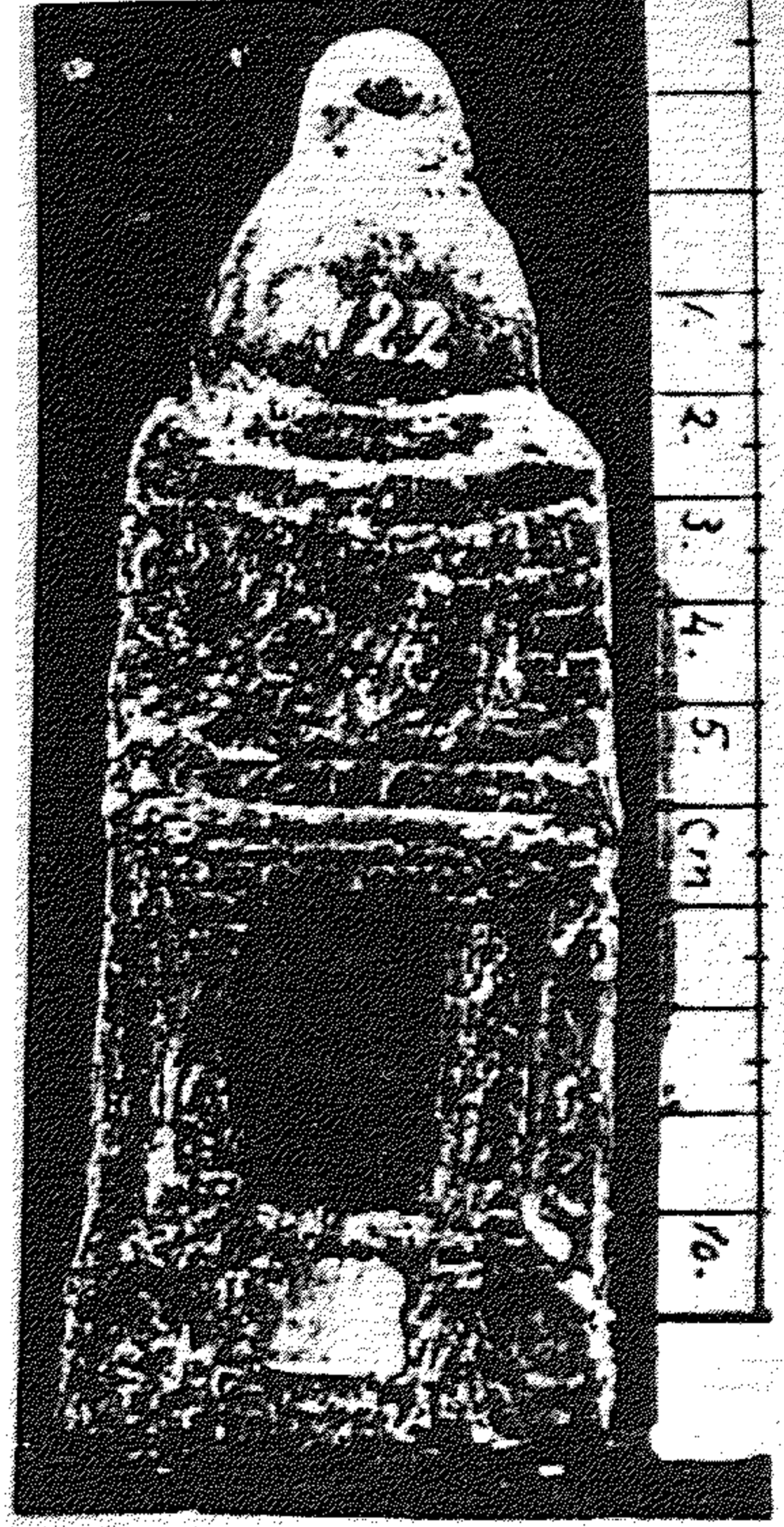

صورة (٣٠)

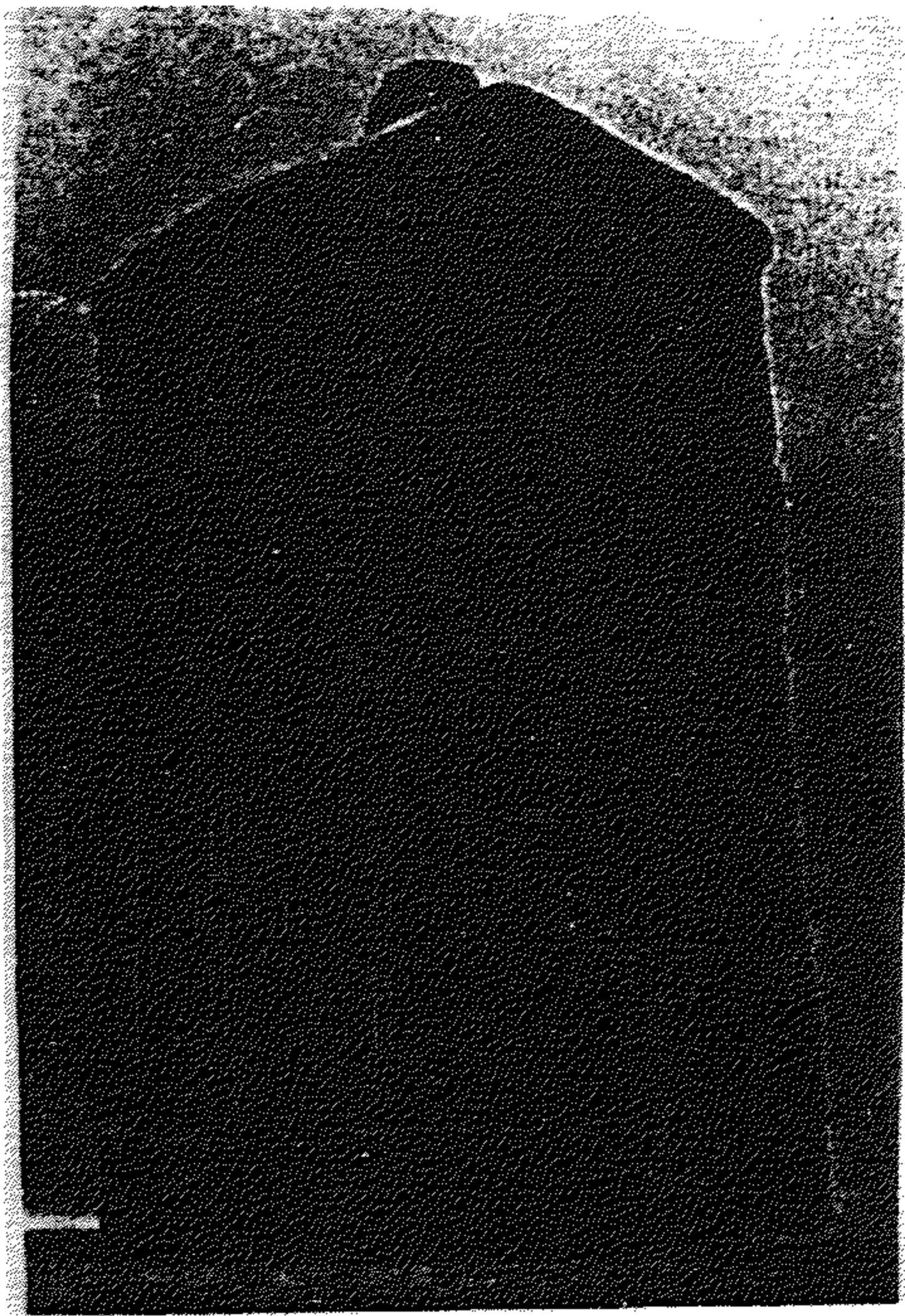

صورة (٣٣)

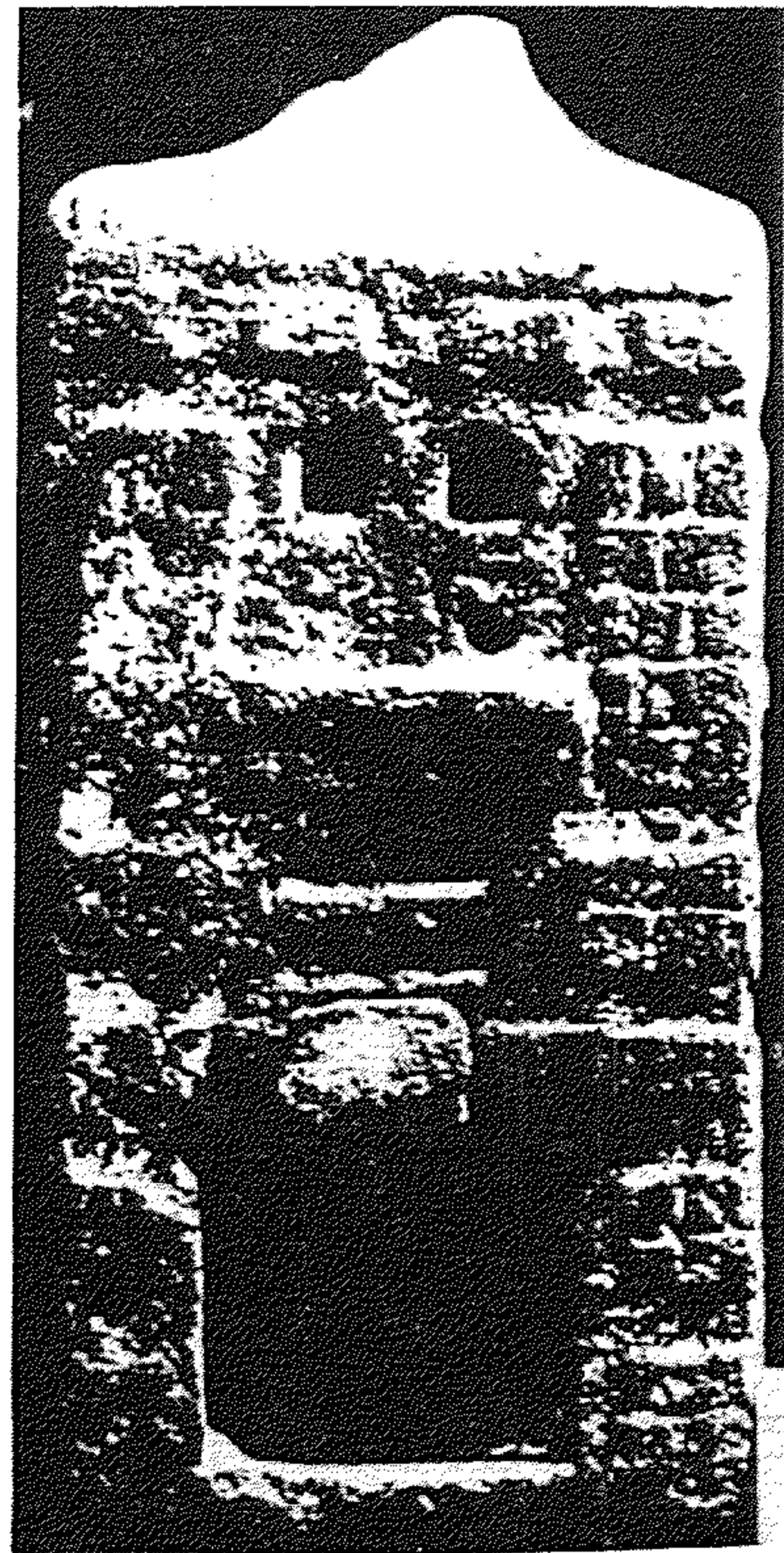

صورة (٣٢)

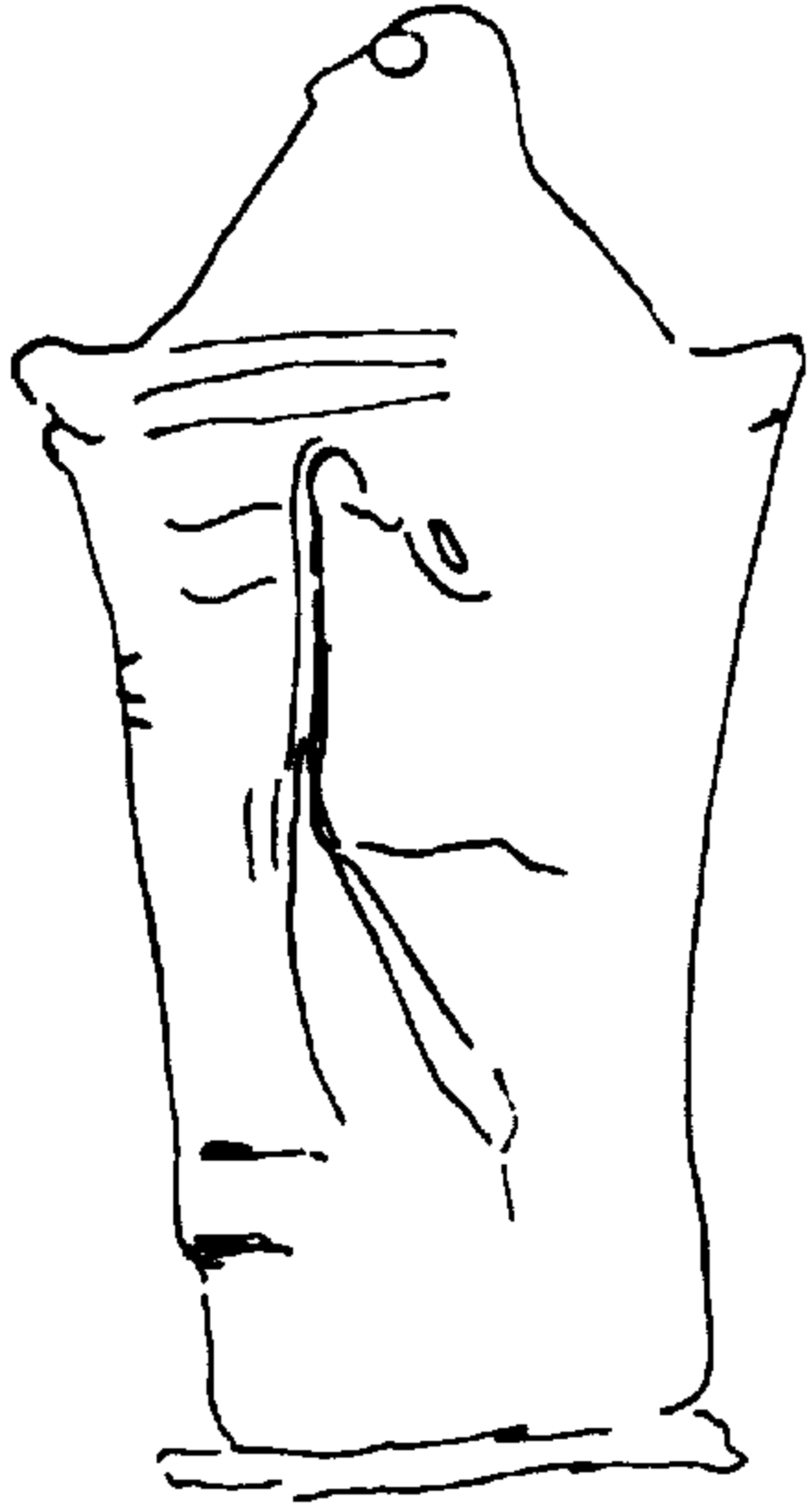

شكل (٣)



شكل (٢)



شكل (١)



شكل (٦)



شكل (٥)



شكل (٤)

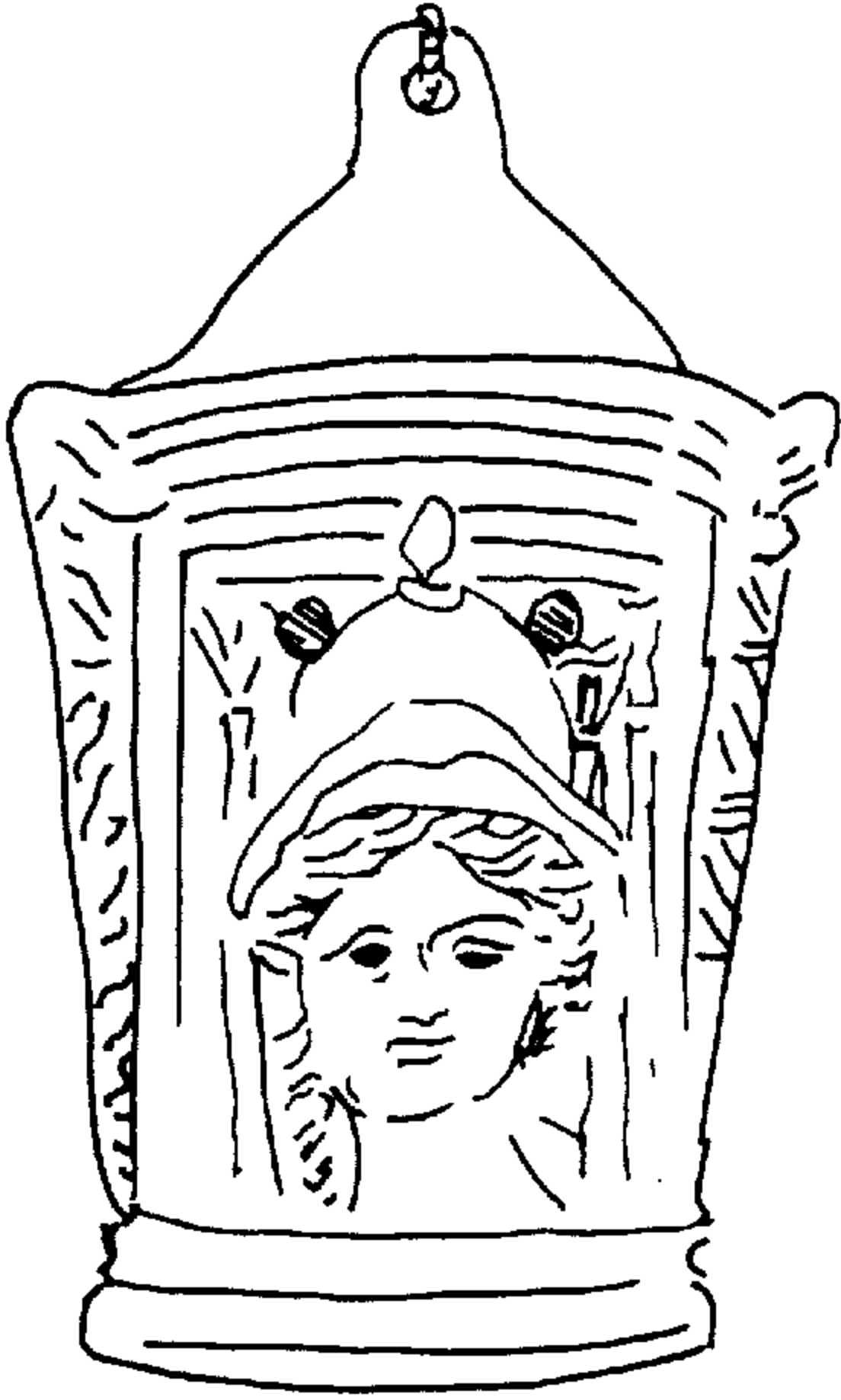

شكل (٩)



شكل (٨)



شكل (٧)

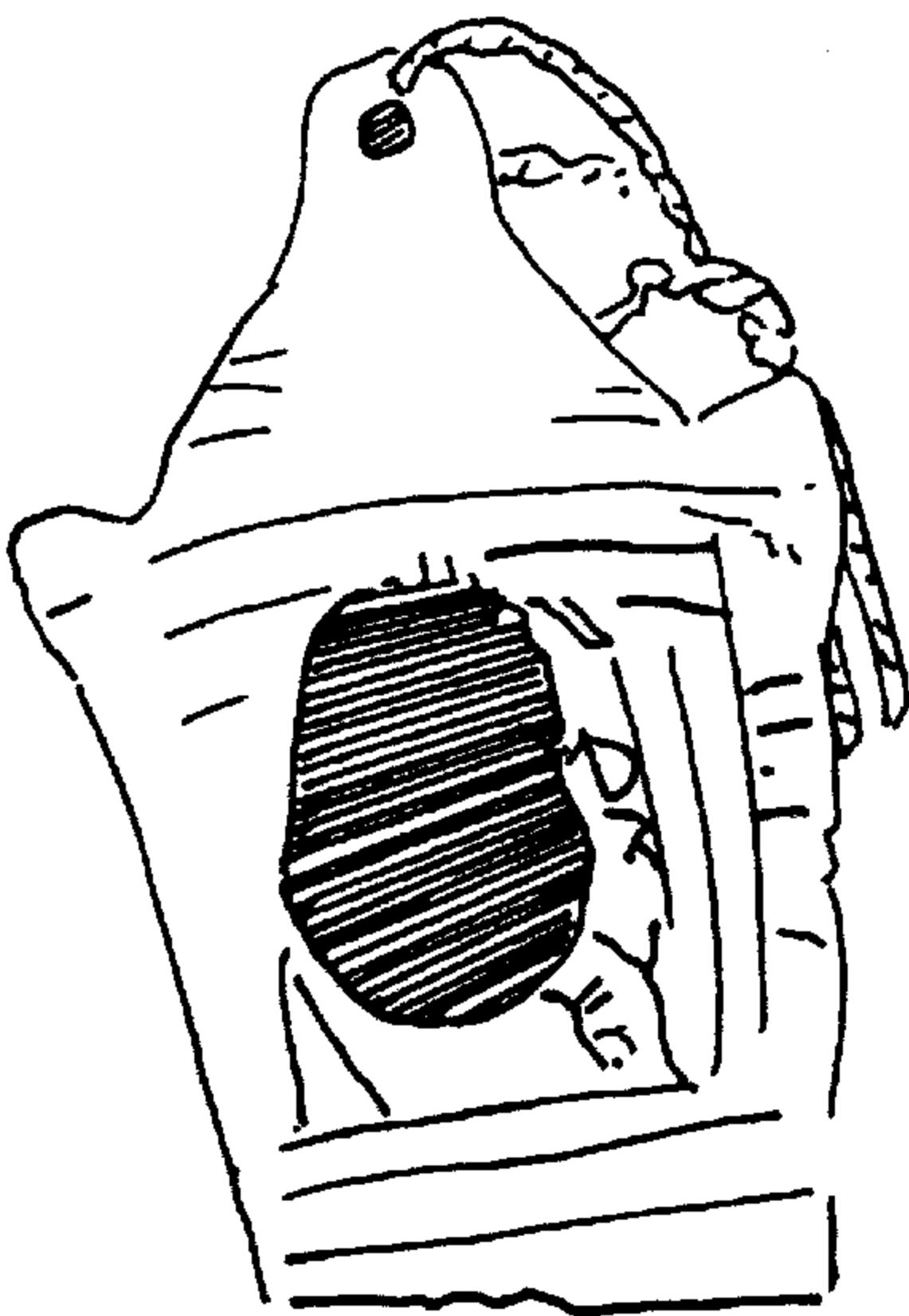

شكل (١٢)

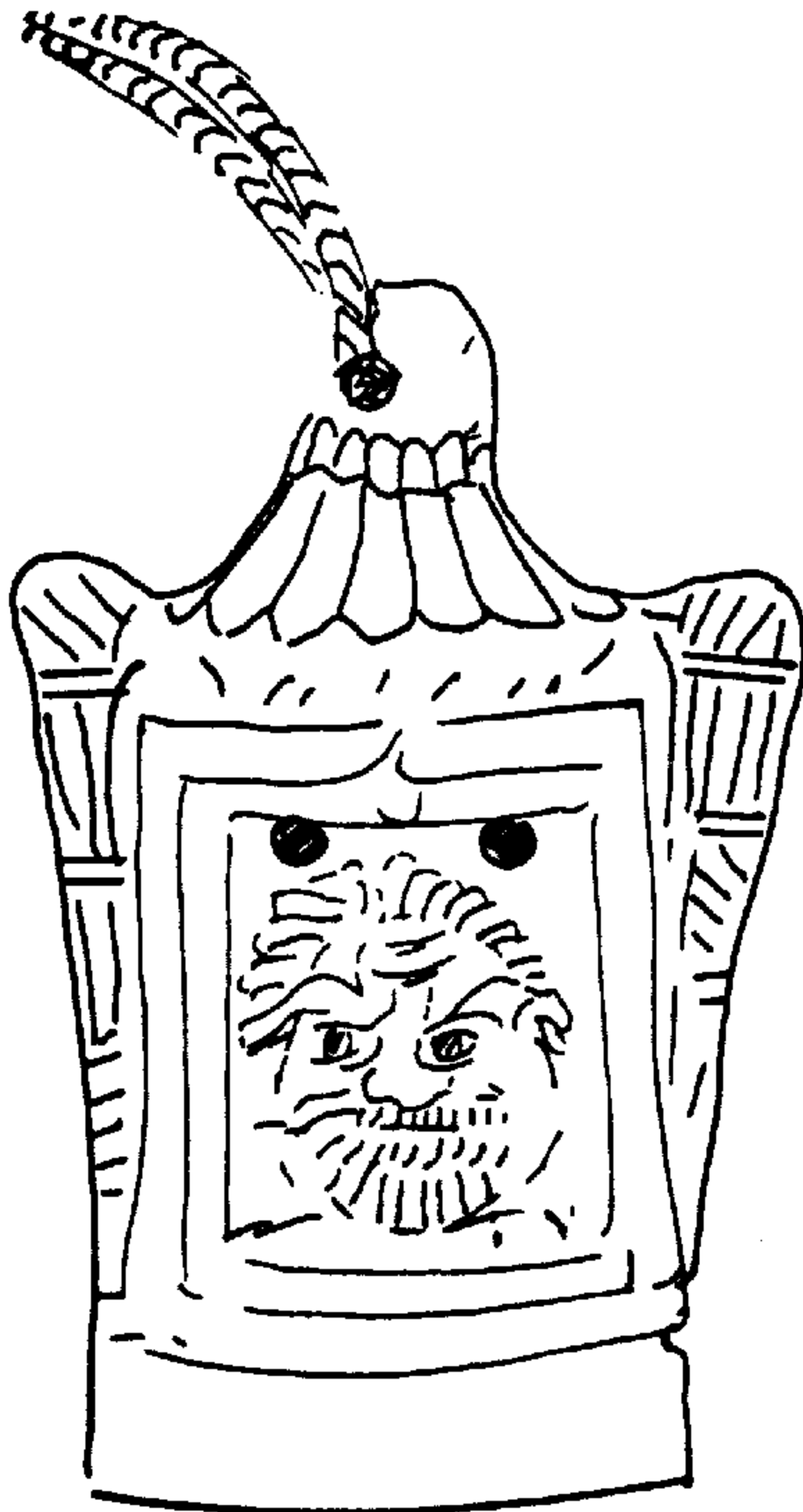

شكل (١١)



شكل (١٠)

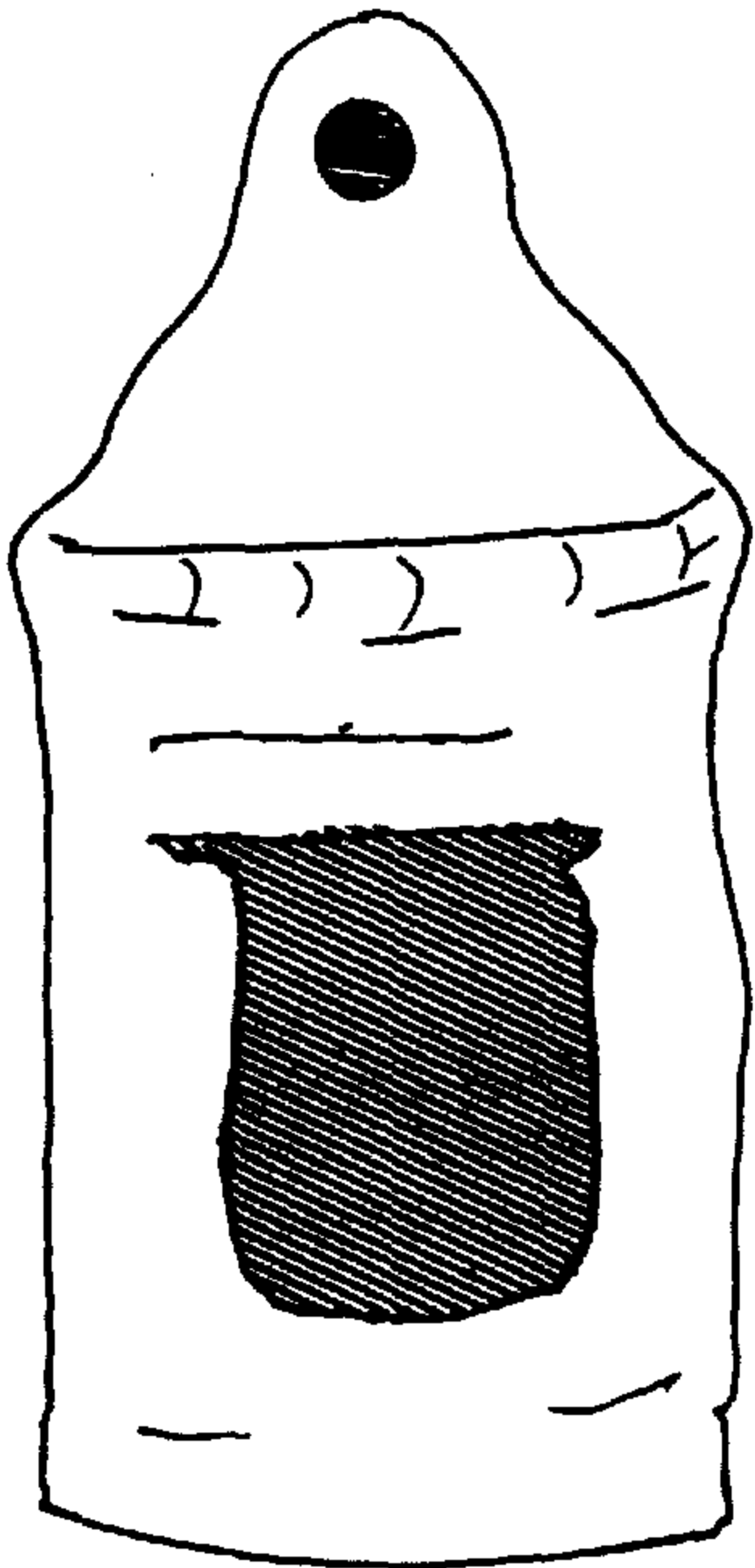

شكل (١٥)

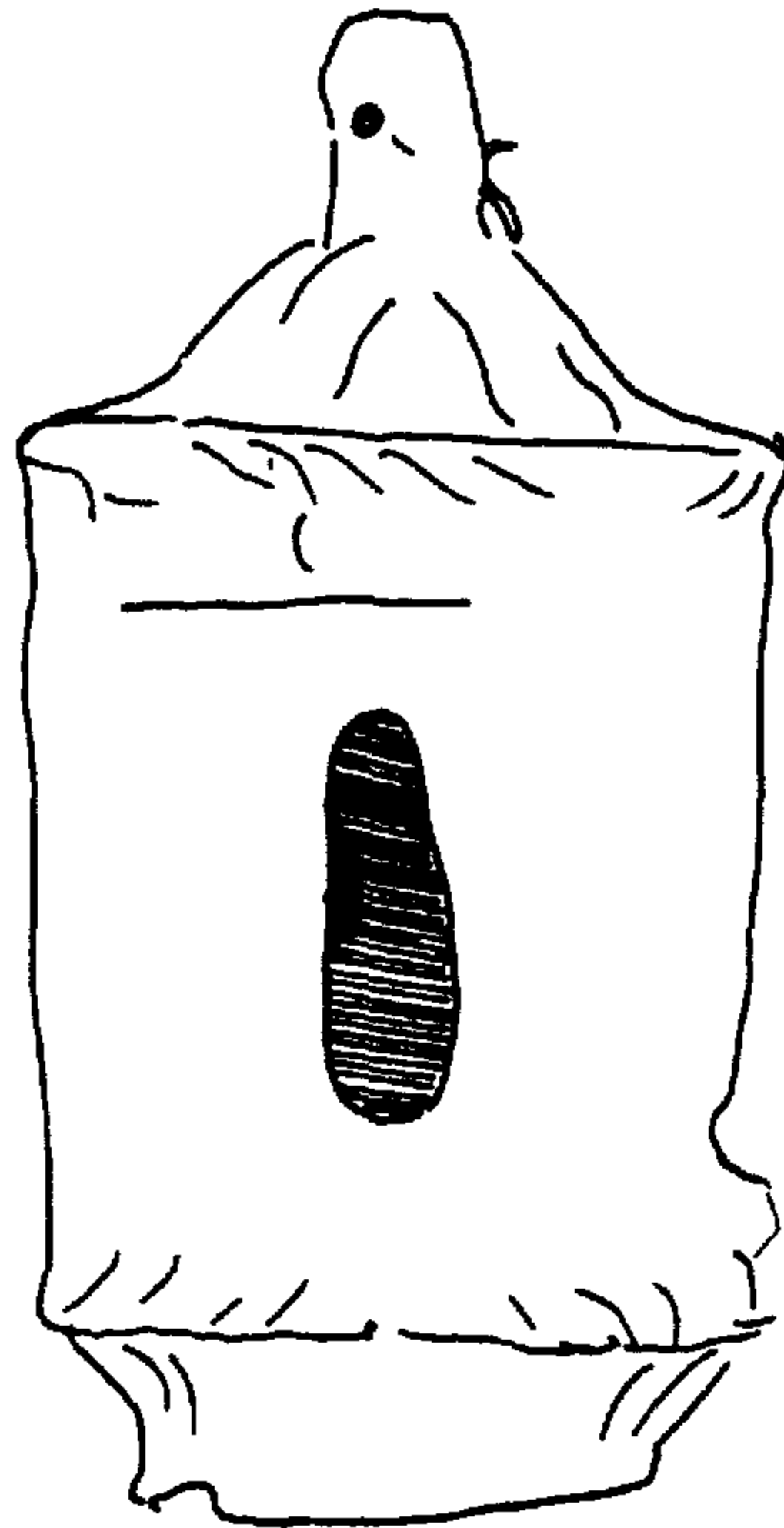

شكل (١٤)

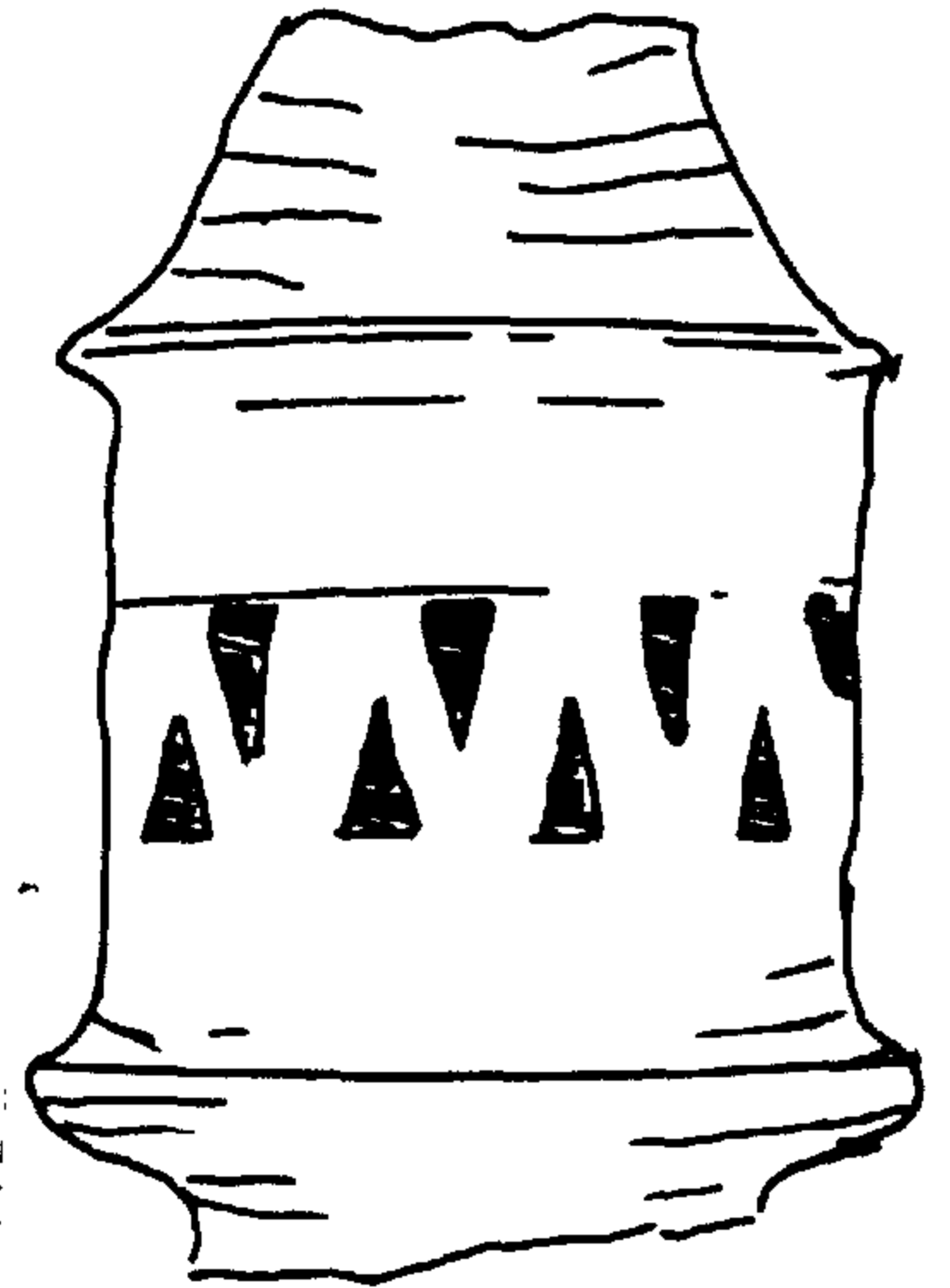

شكل (١٣)

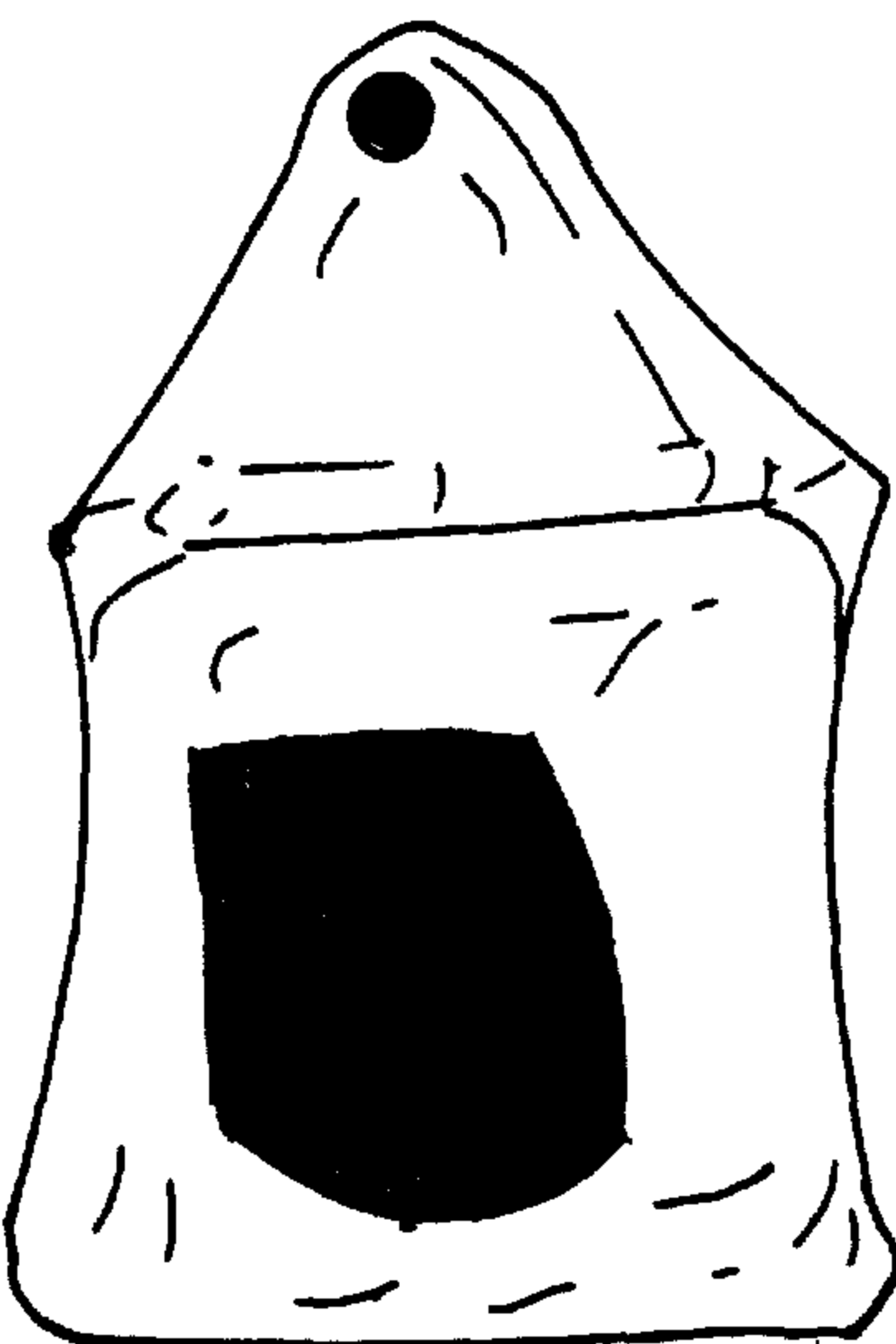

شكل (١٨)

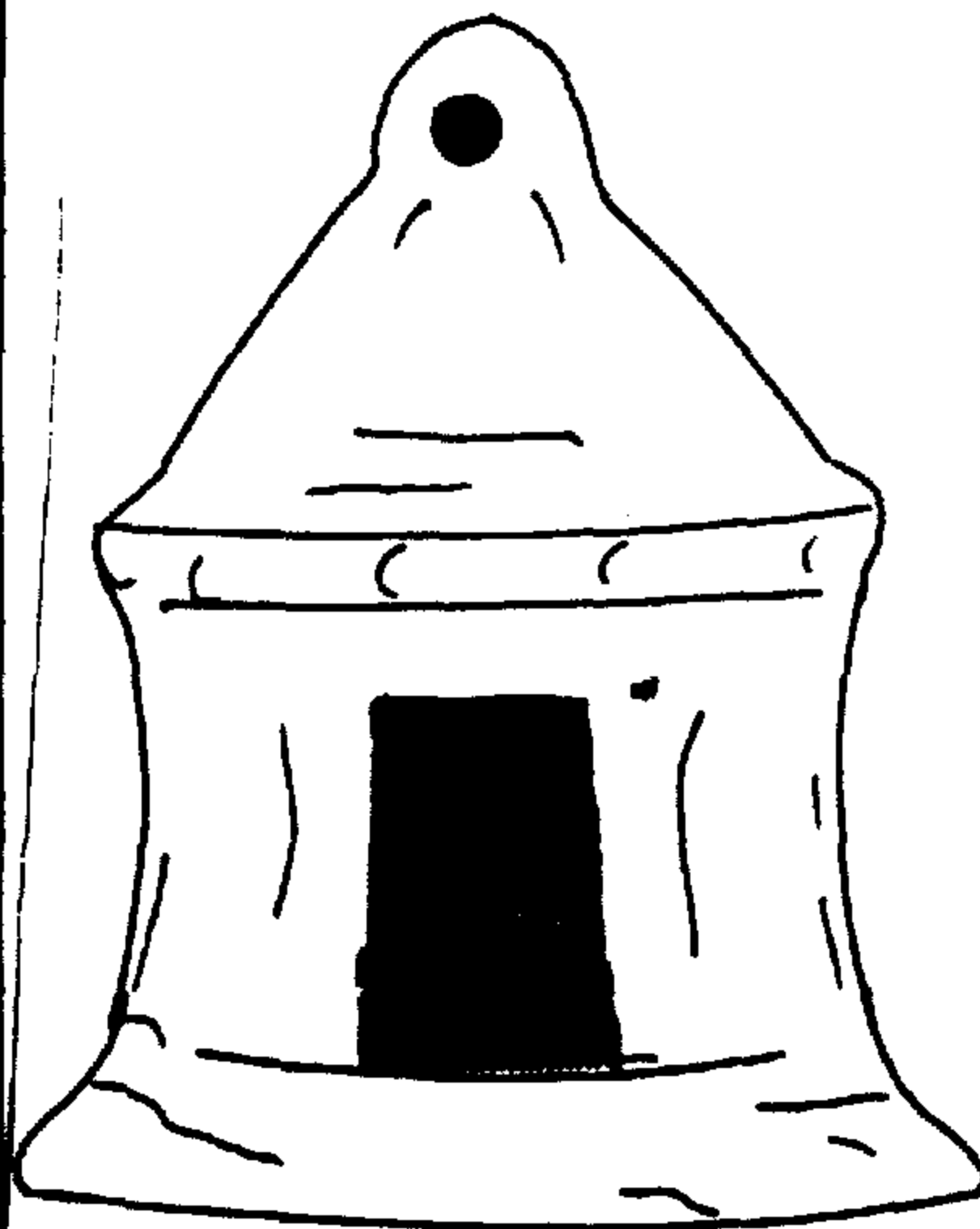

شكل (١٧)

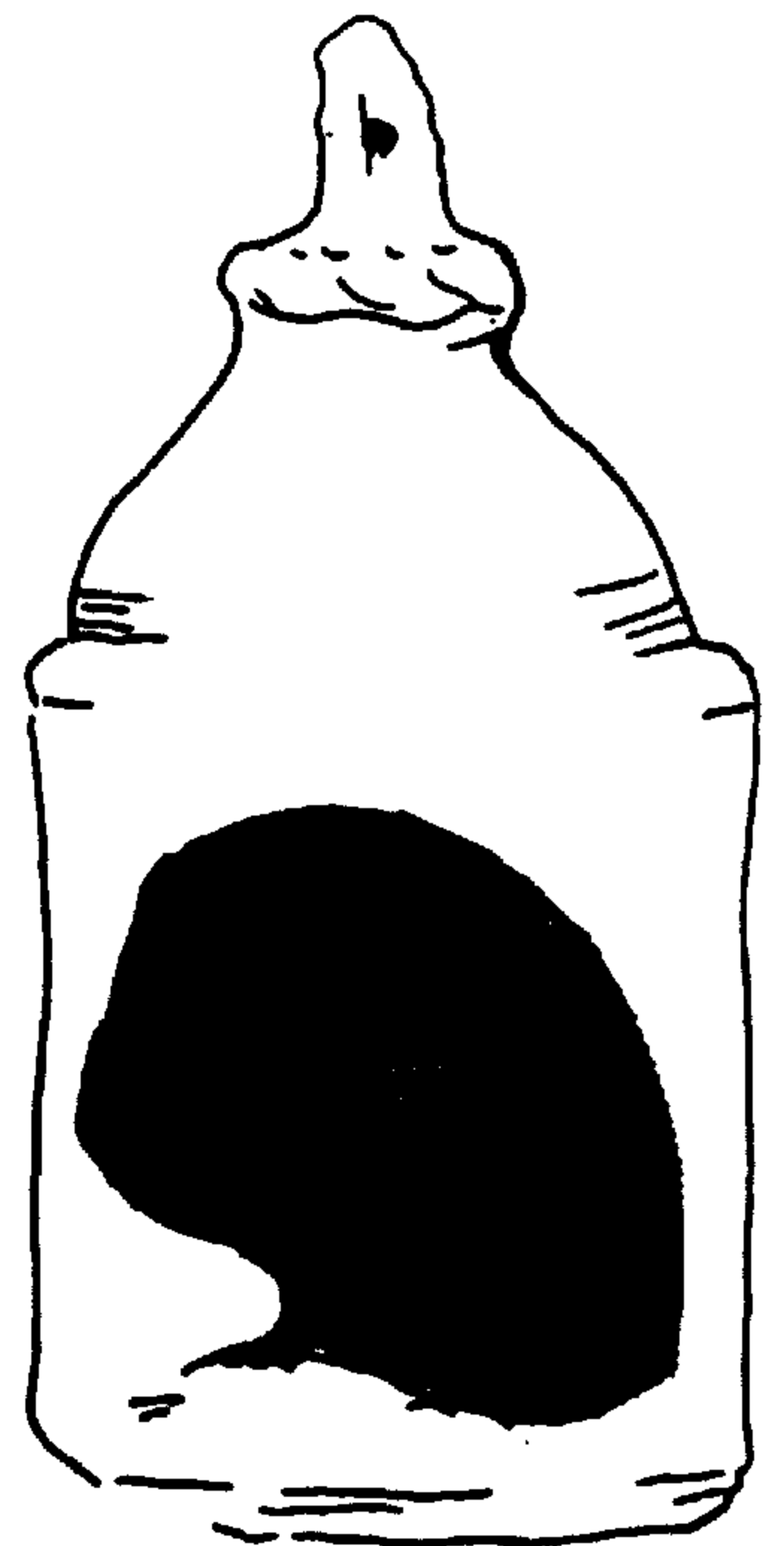

شكل (١٦)

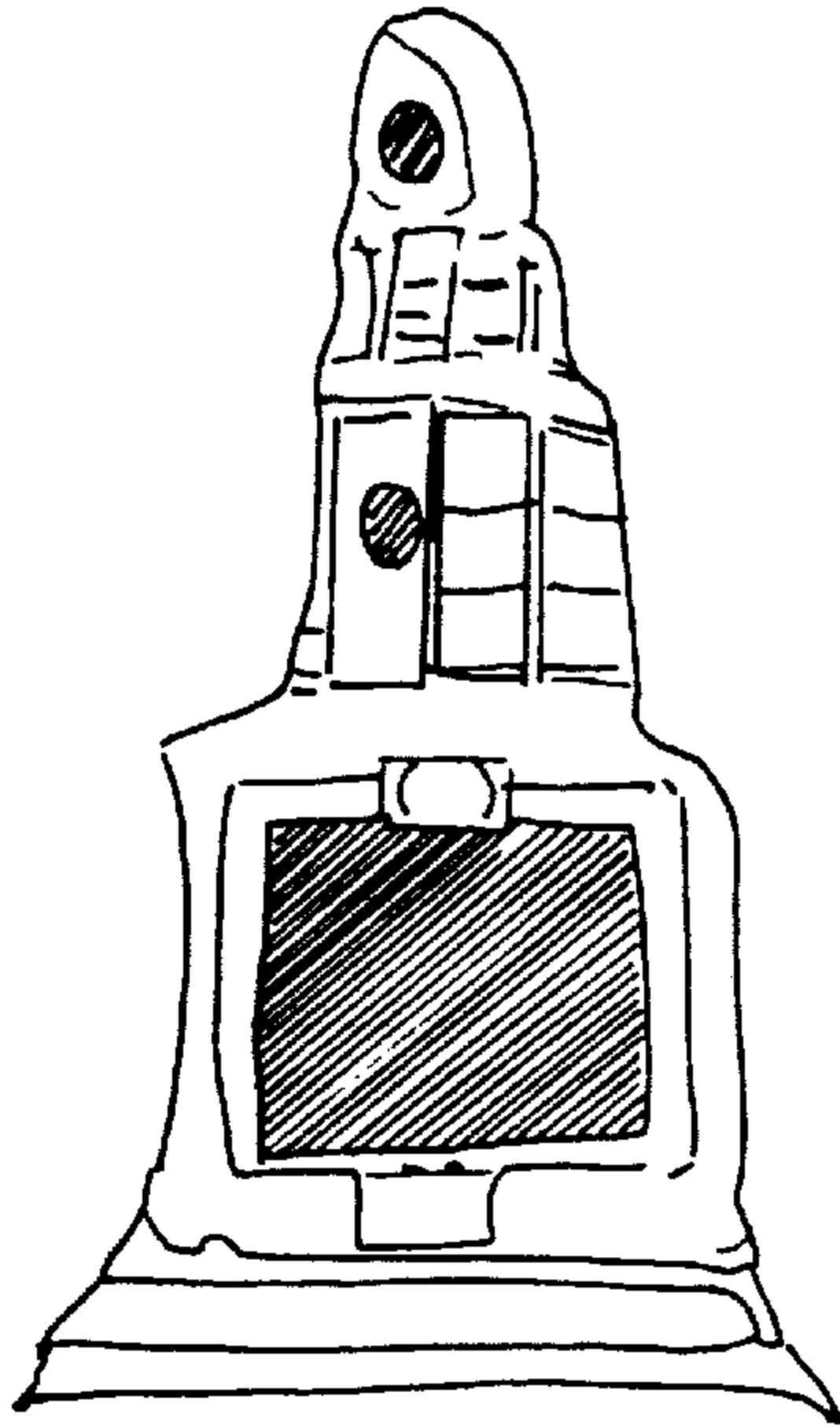

شكل (٢١)

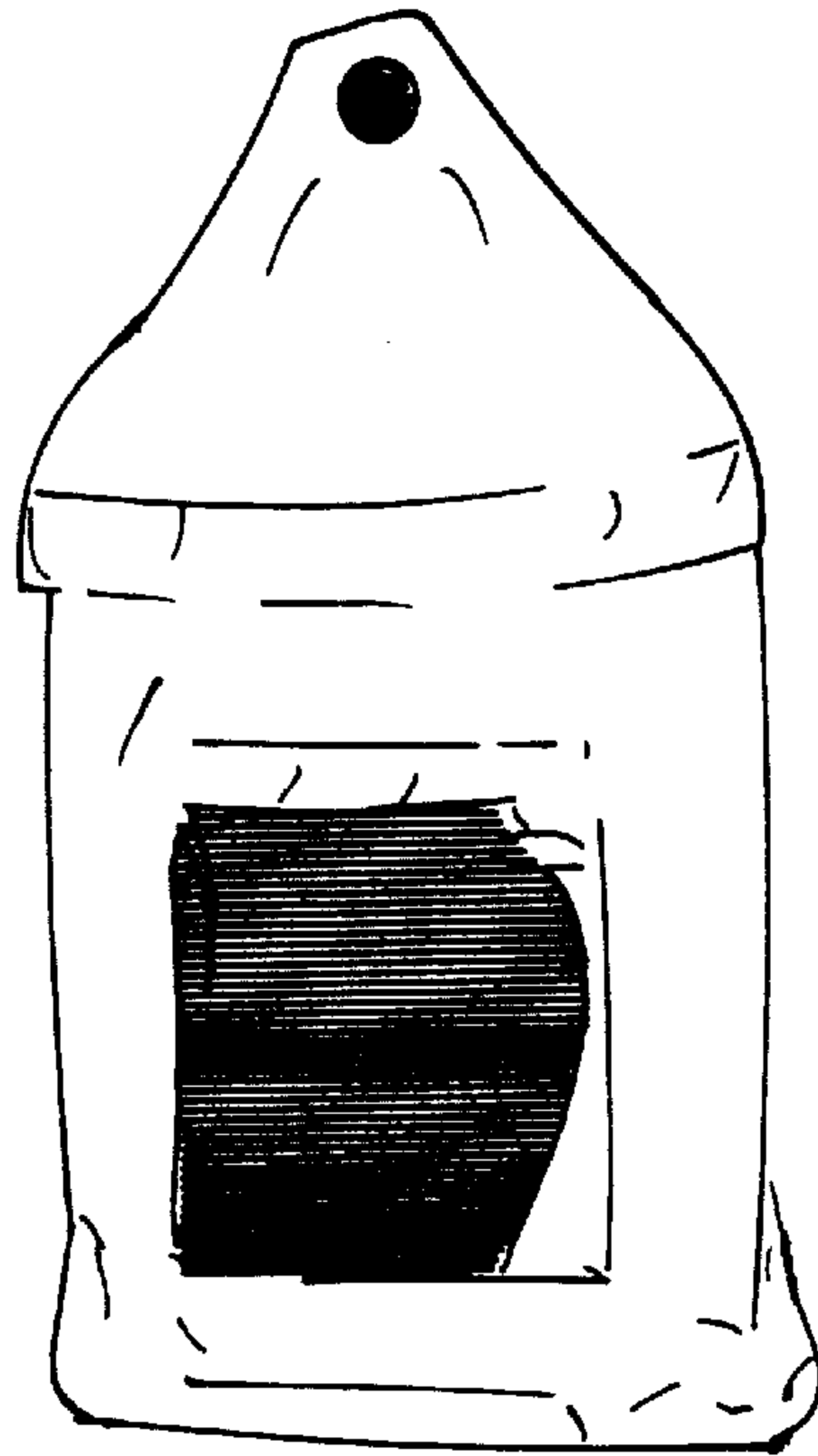

شكل (٢٠)

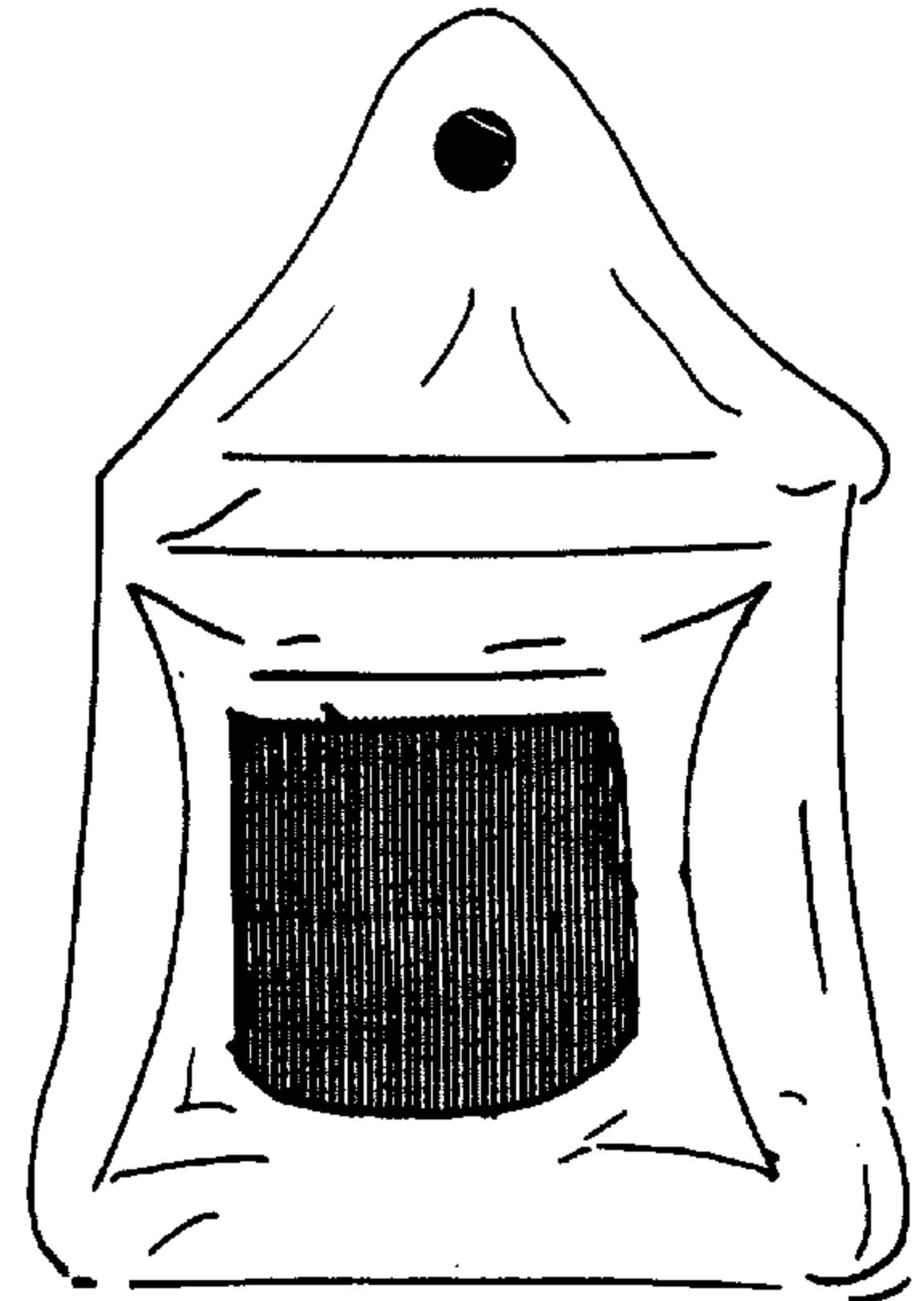

شكل (١٩)

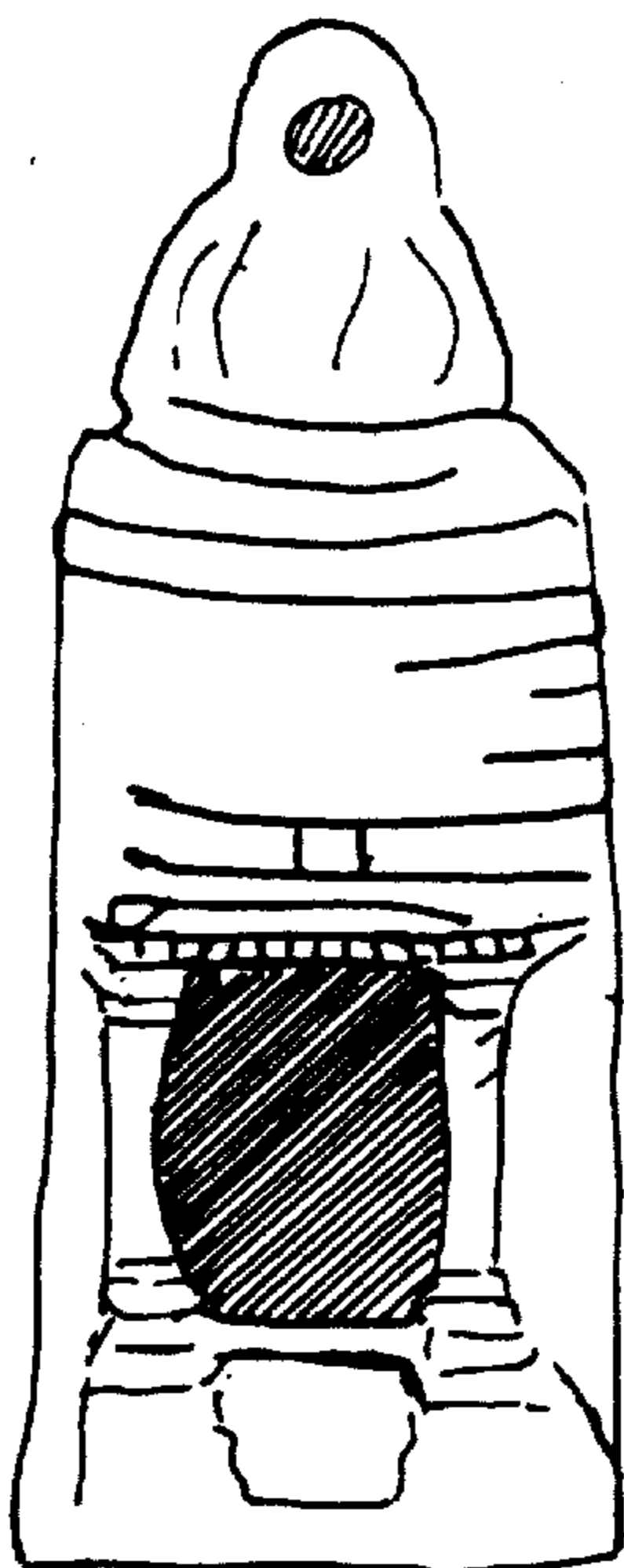

شكل (٢٤)

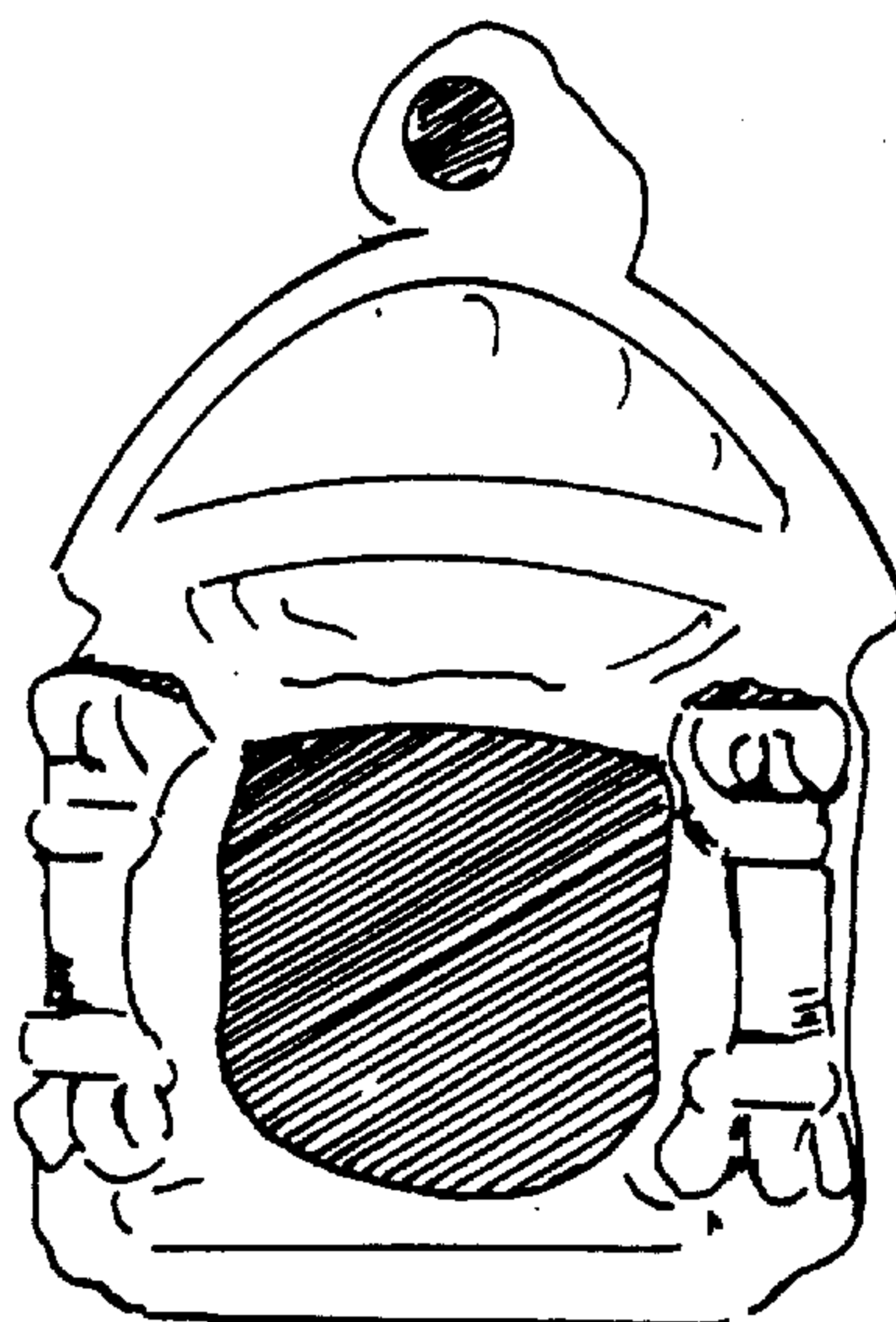

شكل (٢٣)

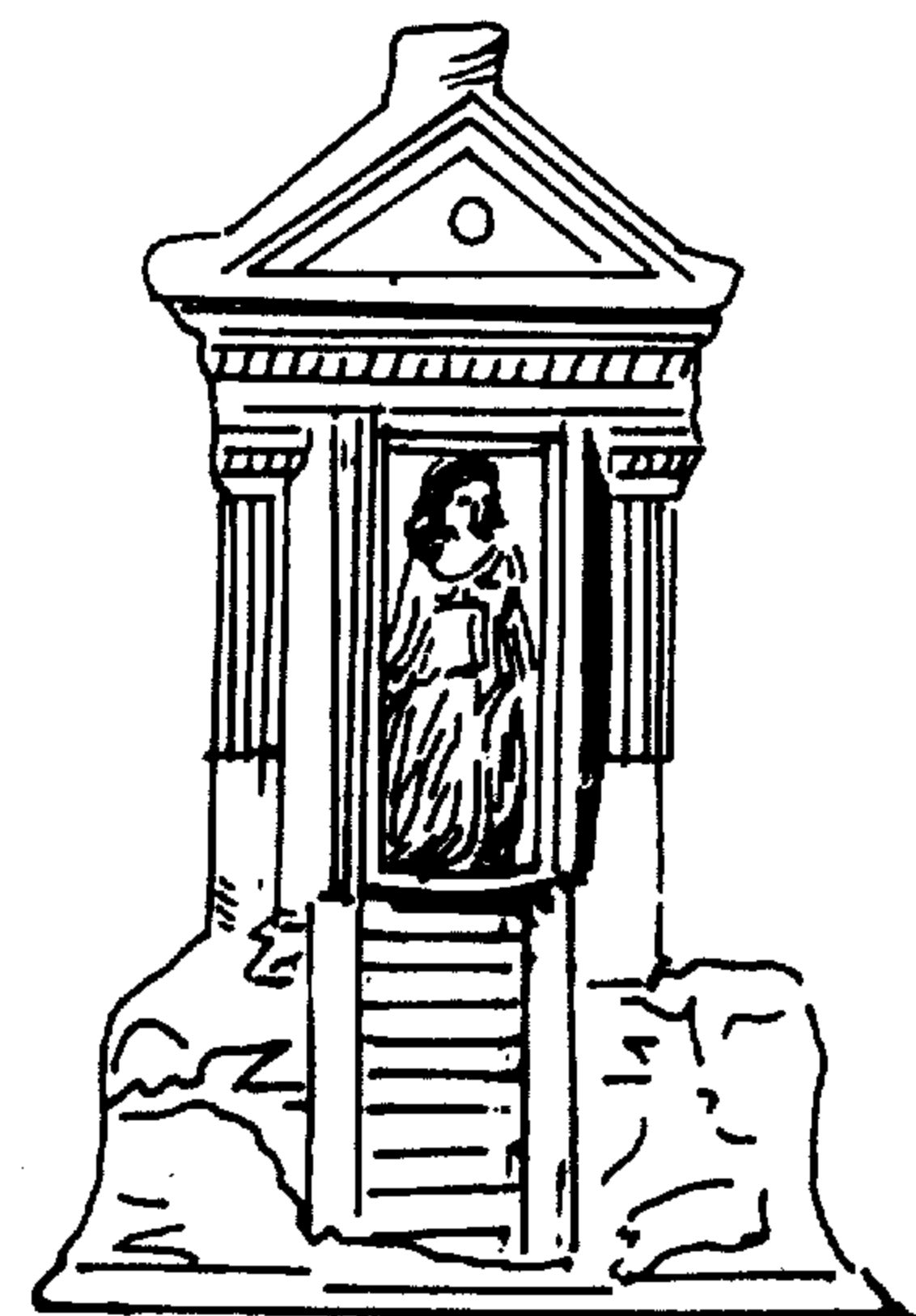

شكل (٢٢)

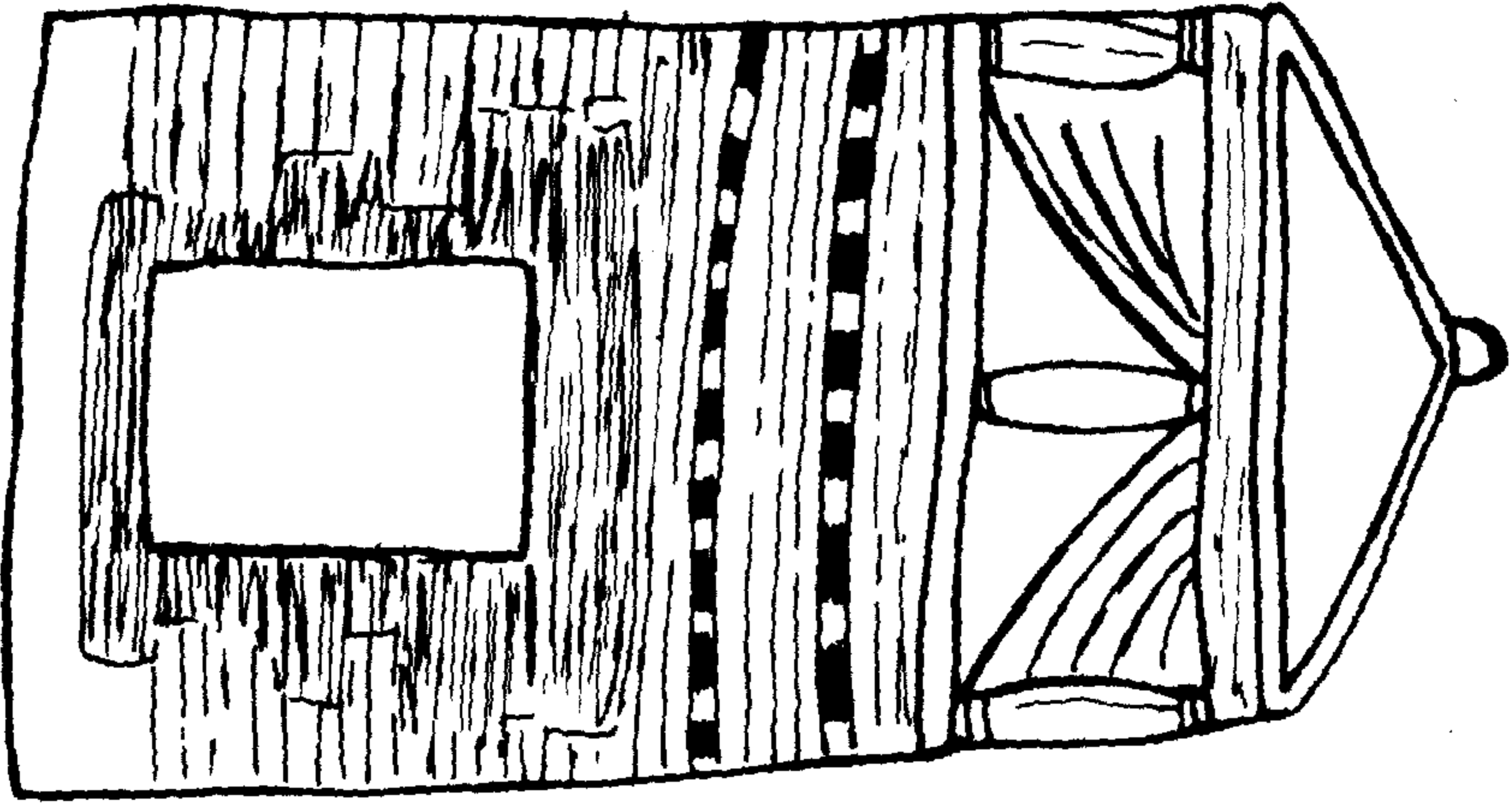

شكل (٢٧)

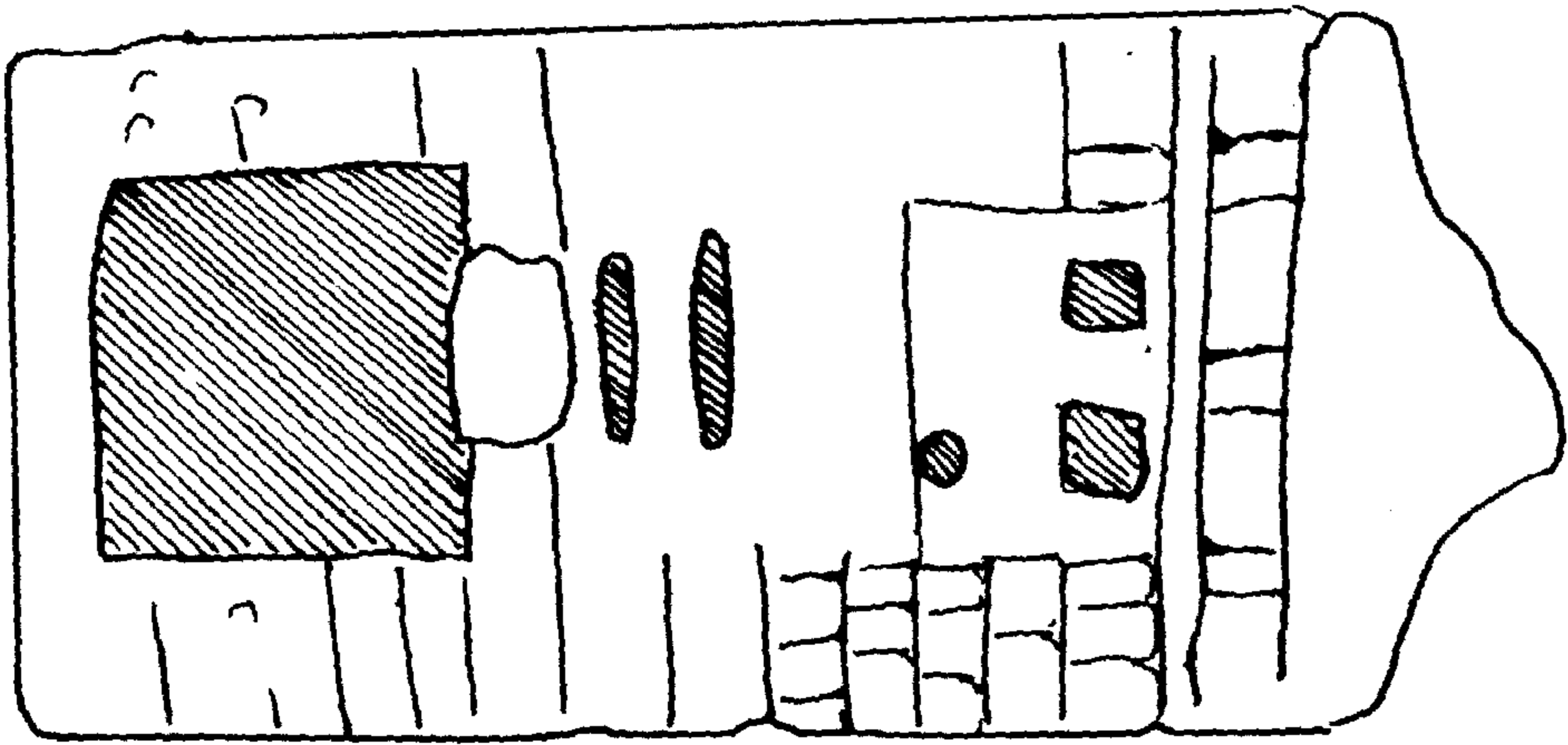

شكل (٢٦)

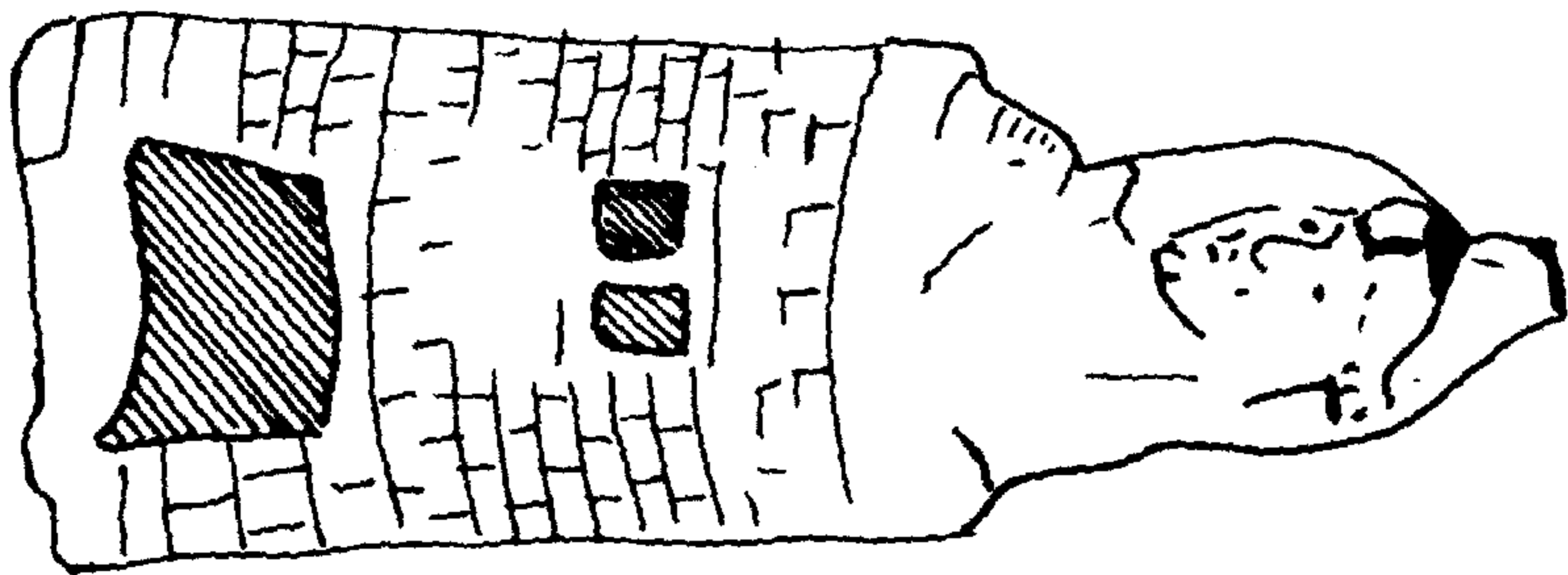

شكل (٢٥)

اللغة الإنسانية: طبيعتها وخصائصها

للدكتور سعد بن عبد الله الصويان

ملخص البحث : تتناول هذه المقالة طبيعة اللغة وخصائصها كسلوك يتميز به الإنسان بحكم قدرته على تصنيع الرموز وتوظيفها في عمليات الاتصال، حيث تبدأ بالحديث عن اللغة كنظام رمزي يدخل ضمن علم الإشارات. وبعد ذلك تنتقل إلى الحديث عن الرموز وأهميتها في حياة الإنسان حيث تستحيل الثقافة بدون اللغة والتي هي في أساسها نظام رمزي. والصوت هو الوسيط الحسي لنقل المعنى اللغوي من شخص لآخر ، وبه تتحقق اللغة مادياً، لذا لا بد من الحديث عن الصوت اللغوي وكيفية حدوثه. إلا أن اللغة في جوهرها حقيقة ذهنية قبل أن تكون حقيقة مادية. إنها نظم وقواعد مستقرة في الذهن وليست مجرد أصوات تجري على الألسن. ومن الممكن أن نتصور وسيطاً مادياً آخر غير الصوت لتحقيق اللغة والوفاء بمهمة الاتصال. والدراسات الحديثة التي أجريت على عملية اكتساب اللغة عند الأطفال والمراحل التي تتم بها هذه العملية تشير إلى أن الأطفال لا يتعلمون لغتهم عن طريق التقليد البيغاني للكبار ومحاكات الأصوات التي يسمعونها منهم. لاشك أن اللغة التي يتكلمها أي فرد يتعلمها من المجتمع الذي يعيش بين ظهرانيه لكن المملكة اللغوية في حد ذاتها غريزة يفطر عليها الإنسان ويتحدد نموها ونضجها بيولوجياً، وهناك حيز من المخ مخصص لهذه المملكة، هذا هو الموقف الذي يتبناه علماء اللغة المحدثون من أمثال نعوم تشومسكي وإريك لينبرج. وتفرد اللغة الإنسانية بخصائص تجعل منها وسيلة متميزة من وسائل الاتصال التي ينعم بها الإنسان دون بقية الكائنات.

(1839-1914) ويمثل الاتجاه الفلسفي، وتشارلز موريس (1901-1979) Charles William Morris ويمثل الاتجاه السلوكي الامبيريق، وهو التوجه الذي اصطبغت به الدراسات الأمريكية في هذا المجال حتى ظهور العالم اللغوي نعوم تشومسكي كما سنرى فيما بعد.

علم الإشارات وفق ما حدده بيرس وموريس لا يعنى بدراسة أشياء معينة لذاتها وإنما ينصب اهتمام هذا العلم على الوظائف الإشارية للأشياء التي يمكن أن تؤدي هذا الغرض، علماً بأنه لا يمكن لأي شيء أن يشير لأي شيء آخر خارج عن ذاته إلا

علم الإشارات

اللغة في أساسها نظام رمزي وهي أحد أنواع الرموز التي هي بدورها نوع خاص من أنواع الإشارات. لذلك فإنه لكي نفهم طبيعة اللغة ووظيفتها كسلوك إنساني ينبغي أن نتناولها كنظام رمزي ضمن علم الإشارات Semiotics ، ومن أبرز الرواد الأوائل لعلم الإشارات بمفهومه الحديث عالم اللغة السويسري فيردينان دي سوسير Ferdinand de Saussure (1857-1913) وهو يمثل الاتجاه اللغوي الذي تغلب عليه النزعة العقلانية، وكذلك العالمان الأمريكيان تشارلز بيرس Charles Sanders Pierce

وحيث إن الإشارة مهما كان صنفها (علامة أو أيقونا أو رمزا) لابد أن تتخذ شكلا محسوسا تدركه الحواس فإن ذلك يعني أنها تتضمن نوعين من المعلومات: معلومات عن الإشارة نفسها كلونها أو طعمها أو رائحتها ومعلومات عن الشيء الذي تشير إليه. ولابد للمؤول أن يدرك النوع الأول من المعلومات ويحس به لتحصيل النوع الثاني الذي قد يستطيع استخلاصه وقد لا يستطيع. نستطيع مثلا أن نميز بين الرائحة الزكية والرائحة الكريهة، وانطلاقا من ذلك قد نستطيع أن نعرف مصدر أي منهما ونحدد ما إذا كان باقية من الورد أو غير ذلك. وحينما نسمع عزفا منفردا فإننا قد نستطيع أن نحدد نوع الآلة ومهارة العازف وربما اللحن أو الأغنية إن كنا نعرفها مسبقا. وحينما نحس بالجوع في بلد أجنبي فإننا حالما نشم رائحة زكية نعرف أنها رائحة طعام، ولكن قد لا نستطيع أن نحدد نوع الطبق لأننا لا نعرفه مسبقا. تماما هي الحال حينما نستمع إلى رطانة أجنبية في المذياع فإننا لن نفهم ما يقوله المتكلم ولكن يمكننا أن نستنتج من نبرة الصوت ونغمته أشياء كثيرة مثل: سن المتكلم، وجنسه، وحالته الصحية والنفسية، ولعل أوضح مثال يمكن إيرادها هو جرس الباب. هنالك أنواع لا تحصى من الأجراس كل منها له صوته المتميز. فالمرء حينما يكون وقطته داخل البيت وتسمع جرس الباب يدق فإن صوت الجرس بالنسبة للقط لا يعدو أن يكون منبها حسيا تدركه حاسة السمع. أما بالنسبة للمرء فإن صوت الجرس منبه حسي يتبين نغمته التي تختلف عن نغمات الأجراس الأخرى وهو كذلك رمز يلفت انتباهه ويشير إلى أن هناك شخصا عند الباب ضغط زر الجرس وينتظر منه أن يذهب ليفتح له.

العلاقة الطبيعية أو الشكلية القائمة بين العلامة

بوجود المؤول الذي تستقر في ذهنه هذه العلاقة بين ذلك الشيء وما يشير إليه^(١)، ويمكننا أن نعرف الإشارة Sign بأنها أي شيء محسوس يحضر إلى الذهن شيئا آخر بحكم مابين الشئيين من علاقة. وتقوم العملية الإشارية على ثلاثة أركان:^(٢)

١ - المنبه الحسي الذي يمكن توظيفه كإشارة Sign.

٢ - المشار إليه Designatum/referent وهو الشيء الذي يشير إليه المنبه الحسي ويدل عليه. ويمكن أن يكون المشار إليه شيئا محسوسا أو فكرة مجردة يدركها العقل ولا تلاحظها الحواس.

٣ - المؤول Interpreter وهو الذي يؤول الإشارة ويفسر معناها بحكم ما بينها وبين المشار إليه من علاقة. والعلاقة الإشارية التي تقوم بين المنبه الحسي وما يشير إليه يمكن أن تتخذ واحداً من ثلاثة أنماط:^(٣)

١ - علاقة طبيعية كالعلاقة بين الدخان والنار أو بين السحاب والمطر أو تساقط الأوراق الذي يؤذن بمقدم الخريف أو الشخير الذي يدل على النوم. وهذا النوع من الإشارة يسمى علامة Index.

٢ - علاقة شكلية تقوم على الشبه بين المنبه الحسي وما يشير إليه كالعلاقة بين الإنسان وصورته أو بين الخريطة الجغرافية والمنطقة التي تشير إليها أو بين اللون الأحمر والدم. وهذا النوع من الإشارة يسمى أيقون Icon.

٣ - علاقة تواضعية اصطلاحية مصطنعة يفرضها الإنسان ويحدد معناها كالعلاقة بين الأسماء والمسميات وهذا النوع من الإشارة يسمى رمزا Symbol.

(Indiana: Indiana University Press, 1976), p.7.

(٢) Roman Jakobson, "Language in Relation to Other Communication systems" *Selected Writings*, Vol.2 (Mouton, 1971), pp. 697-708; Eugene A. Nida, *Toward a Science of Translating*. (Leiden, E. J. Brill, 1964), pp. 30-31, Sebeok, *Contribution to*, pp. 42-5.

(١) Winfried Noth, *Handbook of Semiotics* (Indiana: Indiana University Press, 1990), pp. 39-55.

(٢) Charles William Morris, "Foundations of the Theory of Signs." *International Encyclopedia of Unified Science* Vol. 1, No. 2. (Chicago: The University of Chicago Press, 1938), pp. 3-6; Thomas A. Sebeok, *Contributions to the Doctrine of Signs*

أي صوت آخر للتحذير من الهجوم الجوي. كذلك العلاقة بين الدخان والنار علامة طبيعية. لكن العلاقة بين إطلاق سحب الدخان لتحذير الأنصار البعيدين أو طلب المساعدة منهم علاقة مصطنعة. فبينما تلجأ بعض قبائل الهنود الحمر لهذه الطريقة نجد القبائل العربية تصطنع بدلا من ذلك وسائل أخرى مثل دق الهاون أو قرع الطبول.

وهناك حركات وأفعال لا إرادية تصدر عن الإنسان لكنها تشير بصورة طبيعية إلى حالته الشعورية أو الجسمية مثل التثاؤب والضحك والبكاء واحمرار الوجنتين وبحة الصوت وغنثه وبيس الريق والشفتين وخفقان القلب وما شابه ذلك. هذا بخلاف العلامات التي يبتدعها الإنسان ويعطيها معاني من عنده مثل هز الرأس إلى الجانبين للدلالة على الرفض أو إلى أعلى وأسفل للدلالة على الموافقة أو التلويح باليد للوداع أو ضرب الكف على الكف للتحسر والندم.

هذه الأمثلة توضح لنا الفرق بين الرمز (الإشارة المصطنعة) وبين العلامة (الإشارة الطبيعية). ولا يقل عن ذلك وضوحا الفرق بين كل منهما وبين الأيقون (الإشارة الشكلية). العلاقة بين الإنسان وصوته أو رائحة جسده أو بصمة إبهامه أو أثر قدميه علاقة طبيعية بينما العلاقة بينه وبين اسمه علاقة مصطنعة فرضها أبواه اللذان أطلقا عليه الاسم. أما العلاقة بينه وبين صورته الضوئية فإنها علاقة شكلية تقوم على الشبه بينهما. الكلام عبارة عن رموز صوتية، أما ما يصاحب الكلام من حركات في اليدين أو تغيرات في الصوت فهي في معظمها إشارات أيقونية. مثال ذلك حينما تصف شيئا بقولك إنه كبير جداً بإمكانك أن تستعويض عن كلمة جدا بتضخيم صوتك ومطه أو بفرد يديك إلى الأمام والمباعدة ما بينهما. أما ترقيق الصوت ومطه أو فرد السبابة والإبهام والتقريب ما بينهما مع ضم بقية الأصابع فإن هذا يعني أن الشيء صغير جدا. ومثال ذلك العلاقة بين عملية الذبح الحقيقية والتهديد بالذبح بتمرير السبابة على النحر. ولعله من نافلة

أو الأيقون وبين المشار إليه علاقة حتمية منطقية ويستطيع الإنسان أن يدرك ما يدل عليه هذا الصنف من الإشارات بحكم ما حباه الله من القدرة على الربط الذهني والتفكير السببي^(٤)، فالكل يعرف مثلا أن تفتح بعض أنواع الزهور وعودة بعض أسراب الطيور يؤذن بمقدم الربيع. هذا النوع من المعرفة يساعد الإنسان على التكيف مع بيئته. فالإنسان يستطيع أن يتعرف على الجهات الأربع وعلى الفصول من حركة النجوم ومن اتجاه الرياح. كما يستطيع مثلا أن يستخلص الكثير من المعلومات عن الحيوان من أثره وروثه مما يساعده على الهرب منه إن كان مفترسا أو القبض عليه إن كان شاردا أو اقتناصه إن كان من حيوانات الصيد. وحينما يشاهد البحارة الطيور يعرفون أنهم اقتربوا من اليابسة. والهدف الأساسي من هذه الظواهر الطبيعية ليس تنبيهنا إلى ما تشير إليه لأن هذه الوظيفة التوصيلية أمر عارض نستخلصه بحكم معرفتنا بقوانين الطبيعة والعلاقة بين الأسباب والنتائج. المعرفة الإنسانية والعلوم تقوم على هذا النوع من الربط. الطبيب مثلا يستدل على المرض من الأعراض الظاهرة. البعثة الأثرية حينما تعثر على قطع من الفخار في موقع ما تستنتج أن ذلك الموقع كان مأهولا في زمن مضى فتشرع في الحفر والتنقيب.

يروض الإنسان قوانين الطبيعة أحيانا فيستغل العلاقة الحتمية بين السبب والنتيجة لتوصيل بعض المعلومات مثل قياس درجة الحرارة بالترموتر أو الاستدلال على الوقت بالساعة أو على غليان الماء بالصغير^(٥)، وتلاحظ أن هنالك فرقا بين الصغير الذي يدل على غليان الماء الذي يأتي كنتيجة متوقعة من ازدياد ضغط البخار بازدياد الحرارة - وبين الصوت الذي تصدره صفارة الإنذار التي تطلق مثلا للتحذير من هجوم جوي. العلاقة بين صفارة الإبريق وغليان الماء علاقة طبيعية أما العلاقة بين إطلاق صفارة الإنذار والهجوم الجوي فهي علاقة مصطنعة، إذ أن بإمكان الإنسان أن يلجأ إلى أي وسيلة أخرى أو

الحشرة لذلك فإن العلاقة الاعتبارية بين هذه الكلمة ومدلولها لا تخلو من المسحة الأيقونية لأنها تشبه صوت الحشرة. وهكذا بالنسبة لبقية الكلمات التي تسمى الأشياء بحكاية أصواتها التي توحى ألفاظها بما تشير إليه Onomatopoeic words. ومن الممكن أن تستشف مسحة من الأيقونية في القصة التي تحكي أحداثاً معينة تماماً كما وقعت وحسب التسلسل الذي وقعت فيه. والعلاقة بين الكلمات ومعانيها علاقة اعتبارية لكن العلاقة بين نبرة الصوت ونغمته وحدته وارتفاعه علاقة أيقونية تدل على مشاعر المتكلم وأحاسيسه ومدى حماسه للموضوع الذي يتحدث فيه. ويورد تشارلز هوكت مثالا يوضح فيه ما يمكن أن يحدث بين أنواع العلامات من تدرج وتمازج. يقول هوكت إن خريطة الطرق Road map. تتضمن مزيجا من العلامات الأيقونية والرمزية. النقاط والخطوط التي تشير إلى المدن والتلال والأنهار والطرق ترتب على الخريطة كما هي على الطبيعة مع تحديد مقياس الرسم، وهذه علاقة أيقونية. لكن حجم وشكل النقاط التي تمثل المدن وكذلك عرض وألوان الخطوط التي تمثل الطرق والأنهار رموز اعتبارية.^(٨) ولو أخذنا صورة مرئية ومسموعة مجسمة ومتحركة لشخص ما فإن هذه الصورة الأيقونية ستكون أقرب إلى الأصل من الصورة الضوئية، وهذه أقرب إلى الأصل من اللوحة المرسومة باليد التي هي بدورها أقرب إلى الأصل من الكاريكاتير.^(٩)

مما تقدم نلاحظ غلبة النزعة الامبريقية والسلوكية على المدرسة الأمريكية في الدراسات السميوطيقية عموماً. وهذا التوجه يختلف جذريا عن التوجه العقلاني Rationalist الذي أسسه سوسير والذي يركز أساساً على اللغة كنظام رمزي. يقول سوسير إن الكلمة لا تربط بين شيء واسمه. إنها تربط بين مفهوم Concept وقالب صوتي Sound image ولا يقصد

القول أن تؤكد هنا على أن العلاقة بين الأيقون ومدلوله لا يمكن أن تكون علاقة شبه تامة وتطابق كامل بينهما وإلا استحال التمييز بينهما في تلك الحالة أو أصبح الأيقون هو ذات الشيء المشار إليه.

بما أن العلاقة الطبيعية أو الشكلية علاقة منطقية حتمية فإنها ثابتة لا تتغير بتغير المكان ومرور الزمان. أما العلاقة التواضعية التي تقوم بين الرمز والرموز إليه فإنها تختلف باختلاف الشعوب والثقافات لأن الرموز لا تستمد معانيها من خواصها الطبيعية أو من أشكالها المحسوسة^(٦)، لذا لا يمكن أن يفهم المرء كلمة أجنبية بمجرد سماعها أو أن يدرك مغزى نتف الشعر ولطم الخدود وشق الجيوب إلا إذا نشأ في المجتمع الشرقي الذي تلجأ فيه النساء إلى هذه الحركات للتعبير عن الحزن أو المصائب. العلاقة الرمزية علاقة تواضعية اعتبارية يصطنعها البشر ويصطلحون عليها فيما بينهم كأن يصطلحوا على أن اللون الأحمر يعني قف والأخضر يعني سر أو أن الخطوط البيضاء الموجودة على طول الطريق إذا كانت متقطعة فهذا يعني السماح بتجاوز السيارة التي أمامك بينما لا يسمح بالتجاوز إذا كانت الخطوط غير متقطعة.

تصنيف الإشارات وتقسيمها إلى علامات وأيقونات ورموز لا ينفي بالضرورة وجود قدر من التداخل والتمازج والتدرج بين هذه الأصناف الثلاثة هناك حالات تكون فيها الإشارة رمزا في سياق معين وعلامة أو أيقونا في سياق آخر، وقد تكون مزيجا من هذه الأصناف الثلاثة^(٧) أو اثنين منهما. بل إن هناك حالات يصعب فيها الجزم ما إذا كانت الإشارة رمزا أو علامة أو أيقونا. صورة المنجل مثلا تشير إلى آلة الحصاد على المستوى الأيقوني لكنها تشير إلى الشيوعية على المستوى الرمزي. وكلمة «صرصار» مستمدة من الصوت الذي يصدر عن هذه

versity of Georgia Press, 1977), p.143.

Charles William Morris, "Signs, Language and Behavior", (٩)
Writings on the General Theory of Signs (Mouton: The Hague,
1946), pp. 98-99.

Leslie A. White, *The Science of Culture: A Study of Man and Civilization* (Farrar: Strauss and Cudahy, 1949), pp. 25-26.

Sebeok, *Contribution to*, p.41. (٧)

C.F. Hockett, "Logical Considerations in the Study of Animal Communication." *The View from Language* (Athens: The Uni-

يتميز بها الإنسان لأنه هو الذي يصنعها وهو الذي يضيف عليها ما تحمله من القيم والمعاني. ويلجأ الإنسان إلى مختلف المنبهات الحسية ليبثدع منها رموزاً يضيف عليها معاني اصطلاحية تفيده في نقل المعلومات وتوصيلها^(١١)، فهناك إشارات الطرق وحركات اليدين والعينين وبقية أجزاء الوجه والجسم. إلا أن أهم وسيلة يلجأ إليها الإنسان في هذا الصدد هي الكلام. ولأهمية الكلام في حياة الإنسان قيل الإنسان حيوان ناطق. ولكن اللغة، على الرغم من أهميتها تبقى وسيلة من وسائل أخرى كثيرة يستخدمها الناس لتبادل المعلومات فيما بينهم. واللغة الإنسانية فرع من الأصل الذي هو قدرة الإنسان الفريدة على الترميز.

الأشياء المادية التي توجد في محيط الإنسان الطبيعي لا حصر لها. والإنسان في الغالب لا يتعامل مع هذه الأشياء كمؤشرات حسية بحتة، بل إن نظرت لها تصطبغ بما يضيفه عليها مجتمعه من المعاني والقيم الرمزية. التفاعل بين أفراد المجتمع هو الذي يعطي الأشياء ما تحمله من المعاني ويحولها من أشياء طبيعية Physical objects إلى أشياء اجتماعية Social objects^(١٢) وتكتسب الأشياء معانيها من استخداماتها وأهميتها في حياة الناس أثناء تفاعلهم بعضهم مع بعض. لذلك تختلف معاني الأشياء وتختلف نظرة الناس إليها حسب اختلاف استخداماتها من شخص إلى آخر ومن ثقافة إلى أخرى. البعير والنخلة عند العربي لهما من المعاني ما لا يمكن أن يدركه ويحيط به مواطن من اليابان أو الصين أو كندا. يقول هربرت بلومر Herbert Blumer «الشجرة شيء مختلف لكل من قاطع الأخشاب وعالم النبات والشاعر، النجمة شيء مختلف بالنسبة لعالم الفلك المعاصر عما كانت عليه بالنسبة لراعي الأغنام في الزمن القديم، الشيوعية شيء مختلف بالنسبة للمواطن السوفيتي الغيور عما هي عليه بالنسبة

بالقالب الصوتي هنا مادة الصوت ذاتها وإنما الأثر النفسي والانطباع الذي يتولد في ذهن السامع حالما تنتقل إليه الكلمة من خلال حاسة السمع. إذا ما تلفظ المتكلم بكلمة «شجرة» مثلاً فإنه مهما اختلفت طريقة النطق، أي مادة الصوت، يبقى القالب الصوتي، أي الانطباع الذهني، واحداً عند من يتحدثون لغة المتكلم. وبالمقابل، لو أن جمهوراً من الناس يتحدثون لغات مختلفة سمعوا لفظة «شجرة» فإنه على الرغم من أن مادة الصوت واحدة إلا أن الانطباع الذهني الذي يتولد لديهم عند سماع هذه اللفظة يختلف من شخص لآخر، حسب اختلاف الخلفية اللغوية لكل منهم أما المفهوم Concept الذي يتحد مع القالب الصوتي لتتكون منهما الإشارة اللغوية فإنه لا يقصد به أي شيء محسوس في العالم الخارجي وإنما يقصد به فكرة مجردة دون تعيين أو تخصيص. أي أن المفهوم «شجرة» لا يشير إلى هذه الشجرة في هذه الحديقة أو إلى تلك الشجرة في ذلك البستان وإنما يقصد به أي شيء وكل شيء يمكن أن ينضوي تحت هذه المفردة اللغوية.

الإشارة اللغوية، كما يعرفها سوسير، عبارة عن اتحاد لا انفكاك فيه بين القالب الصوتي والمفهوم اللذين يشبههما سوسير بوجهي الورقة. وعلى الرغم من العلاقة الاعتباطية بينهما إلا أنه لا يمكن أن يوجد أحد هذين الوجهين بدون الآخر وحضور أي منهما في الذهن أو الحواس يستدعي بالضرورة حضور الآخر. وعلاقة القالب الصوتي بالمفهوم هي علاقة الدال بالمدلول بحيث يكون القلب الصوتي هو الدال والمفهوم هو المدلول. ويمكننا الاستعاضة بكلمتي الدال والمدلول بدلا من القالب الصوتي والمفهوم.^(١٠)

الرمز في حياة الإنسان

الرموز التواضعية هي الخاصة الأساسية التي

Herbert Blumer, *Symbolic Interactionism: and Perspective*, (١٢) Method (N.J: Prentice Hall, Englewood Cliffs, 1969), pp. 2-5,

Ferdinand de, Saussure, *Course in General Linguistics*, trans. (١٠)

Wade Baskin (New York: McGraw-Hill Book Company,

1966), pp. 65-78; Noth, *Handbook*, pp. 56- 63.

White, *The Science*, pp. 22-26. (١١)

ذهن المرسل نفس الشعور الذي يثيره في ذهن المستقبل.^(١٤) ليس من الرمزية في شيء أن يتجاوب الكلاب في النباح أو الديكة في الصياح لأن أصواتها لا تحمل معاني وإنما هي مجرد منبهات حسية يستجيب لها بني جنسها بأصوات مماثلة. صراخ الطفل الرضيع الذي يبكي لأنه جائع أو يتألم ليس رمزا. يتحول البكاء إلى رمز بعدما يكبر الطفل ويصل إلى سن يمكنه من أن يدرك مغزي البكاء ويبدأ في استخدامه بهدف نقل مشاعره إلى الآخرين والتأثير عليهم.^(١٥)

ولو أمعنا النظر ودققنا الفحص لتحول العالم الطبيعي من حولنا إلى عالم رمزي. عالم الإنسان مزدهم بالرموز. بل إن سلوك الإنسان سلوك رمزي. تخيل أننا ضربنا موعداً للقاء أنا وأنت لبحث قضية ما. أهدنا قد يحضر قبل الآخر أو بعده ويكون حضوره إما في الموعد المحدد تماما أو قبله أو بعده. ولنفرض أنك سبقتني إلى الموعد وجلست تنتظرنني وحينما رأيتني قادمة ألقيت نظرة على ساعتك اليدوية ثم نهضت من مقعدك لمقابلتي ومصافحتي ومعانقتي. وبعد تبادل التحية ندلف إلى غرفة الاجتماع وتقوم أنت بفتح الباب وتشير لي بيدك ترجوني أن اتقدمك. وأثناء الاجتماع نختلف وتعلو أصواتنا فتنسحب من الاجتماع وتخرج مسرعا وتغلق الباب وراءك بعنف. كل حركة من هذه الحركات لها أكثر من معنى ودلالة وهي من الواضح بحيث لا تحتاج إلى توضيح.

حينما يستجيب الفرد لتصرفات الآخرين بشكل عفوي ومباشر وبدون أن يؤول هذه التصرفات أو يفسرها فإن هذا النوع من السلوك لا يحمل أي قيمة رمزية. لكي يتحول رد الفعل من مجرد استجابة تلقائية إلى سلوك رمزي فإنه لا بد أن يشتمل على التأويل ويتضمن محاولة المتلقي تفسير تصرفات الآخرين تجاهه والقصد من ورائها^(١٦) فلو أنك تلقيت

لسمسار من سماسرة وول ستريت (في نيويورك)». ^(١٣) وبما أن الشيء نفسه قد يكون له عدد لا يحصى من الفوائد والاستعمالات فإنه بالتالي سيكتسب عددا يصعب حصره من المعاني والقيم. لذلك فإن الشيء يكون واحداً في وجوده المادي لكنه في الوقت ذاته عدة أشياء اجتماعية.

الرموز أشياء اجتماعية يستخدمها الإنسان ليشير بها إلى أشياء أخرى، لتقوم مقام أشياء أخرى. هنالك الكثير من الأشياء الاجتماعية التي لا تستخدم للإشارة إلى أشياء أخرى لذلك فهي ليست رموزا. الرمز شيء اجتماعي ولكن ليس كل شيء اجتماعي رمزا. يمكنني مثلا أن استخدم الزهور في تحضير العقاقير أو في تحضير الطعام أو في الزينة أو للشم، ولكن بإمكانني أن أحولها إلى رمز وأقدمها لمن أحب للتعبير عن مشاعري. كذلك الحمام يمكنني أن أنظر إليه كمصدر من مصادر اللهو والتسلية أو كطعام فاخر أو كوسيلة لبعث الرسائل أو كرمز للسلام. وقس على ذلك كل الأشياء.

ولما كانت الرموز أشياء اجتماعية لذلك فإنها كغيرها من الأشياء الاجتماعية تستمد معانيها من خلال تعامل أفراد المجتمع معها أثناء تفاعلهم بعضهم مع بعض. التفاعل الاجتماعي بين الناس هو الذي يولد الرموز ويضفي عليها المعاني ويعمل على تغيير هذه المعاني واستبدالها بغيرها. وتختلف الرموز عن الأشياء الاجتماعية في أنها توظف في التواصل ونقل المعلومات والأفكار والمشاعر من شخص لآخر. ونجاح العملية التواصلية تقوم على توافر الفهم المشترك بين المرسل والمستقبل. ولكي يؤدي الرمز وظيفته التوصيلية ويتحول من مجرد شيء حسي إلى شيء ذي مغزي ودلالة يشترط أن يكون معناه معروفا لمستخدمه وأن يوظفه عن قصد وبوعي لتوصيل هذا المعنى ولفت الانتباه إلى الشيء الذي يرمز إليه. الشيء الأساسي في العملية الاتصالية هو أن يثير الرمز في

(١٥) Mead, *Mind*, pp. 144-5.

(١٣) Blumer, *Symbolic*, p. 69.

(١٤) George Herbert Mead, *Mind, Self and Society* (Chicago: The

Blumer *Symbolic*, pp. 8-9, 65-66, 79. (١٦)

University of Chicago Press, 1934), p. 149.

الرمز والرمز قَيْدُ الإنسان. (١٨)

من أهم السمات التي تتميز بها الثقافة الإنسانية كما يعرفها الأنثروبولوجيون أنها مشتركة ومكتسبة وتراكمية يورثها السلف للخلف. من هذه السمات يتضح لنا أن الثقافة الإنسانية تستحيل بدون اللغة والتي هي في أساسها نظام رمزي. لا يمكن للإنسان أن يبتدع نظاما للاقتصاد والسياسة والقانون بدون اللغة. ويستحيل اكتشاف الحقائق وتبادل المعلومات وتنظيم المجتمع بدون اللغة. اللغة هي الوعاء الذي يحتوي الثقافة والوسيلة التي تنقلها بين الأفراد وعبر الأجيال.

اللغة كظاهرة صوتية

الاتصال هو الوسيلة التي يتم بها نقل المعلومات والأفكار التي في ذهن المتكلم وتوصيلها إلى السامع. وحيث يتسحيل ربط جهازين عصبيين أحدهما بالآخر بطريقة مباشرة كان لابد من اللجوء إلى وسائل الاتصال المختلفة والتي تشكل اللغة الإنسانية أبرز أشكالها وأهم مظاهرها على الإطلاق. ولقد لازمت اللغة الإنسان وأصبحت جزءا من حياته لدرجة أن القليل منا تسترعي انتباهه هذه الظاهرة ويحاول التوقف عندها والتساؤل عنها. إنها تبدو لنا أمرا سهلا وطبيعيًا كالتنفس والمشي وغير ذلك من النشاطات الإنسانية التي لا تتطلب جهدا ظاهرا عند مزاولتها. إلا أن هذه النشاطات تختلف عن الكلام في أنها نشاطات بيولوجية بحتة يفطر عليها الإنسان ولا دخل فيها للثقافة والمجتمع والتعليم. فالإنسان يمشي بنفس الطريقة تقريبا أيا كان المحيط الثقافي الذي نشأ فيه ولا يضطر إلى تغيير مشيته حينما ينتقل من مجتمع لآخر. أما اللغة فلا بد أن يتعلمها الإنسان من المجتمع الذي ينتمي إليه ويعيش بين ظهرانيه، لذلك تختلف اللغات باختلاف الثقافات وتتعدد بتعدد المجتمعات الإنسانية. (١٩)

والصوت في الأساس هو الوسيط لنقل المعنى

دفعة على جسمك من شخص آخر في مكان مزدحم فإن هذا في أغلب الاحتمالات لن يعني لك شيئا ولن تلقي له بالا لأن الناس في هذا المكان المزدحم كلهم يتدافعون. ولكن لو تلقيت هذه الدفعة من شخص تعتقد أنها صدرت منه عن قصد فإن تجاوزك مع الدفعة ستحدد من خلال تأويلك للقصد من ورائها. قد ترى أن الشخص يريد أن يلفت انتباهك ويخرجك من شرودك الذهني. قد ترى أنه يريد مداعبتك والمزاح معك، وقد ترى أنه يقصد مهاجمتك وإيذاءك. وكثيرا ما يحدث اللبس بين الناس في مثل هذه المواقف ويسيء بعضهم فهم البعض الآخر.

السلوك الحيواني لا يعدو أن يكون سلسلة من الاستجابات الغريزية المباشرة التي يثيرها فيه تلقائيا ما يتعرض له من منبهات طبيعية. أي أن علاقة الحيوان مع محيطه الطبيعي علاقة سلبية غير فعالة ولا مؤثرة Passive أما الإنسان فإن سلوكه يعتمد على التدبر والتأويل مما يحوله من مجرد كائن مستجيب Responding organism يتحدد سلوكه قسريا من خلال ما يتعرض له مباشرة من مؤثرات خارجية إلى كائن فعال Active يتصرف تجاه الأشخاص والأشياء والأحداث حسب ما يمليه فهمه لها وموقفه منها وتقييمه لها. (١٧) فالإنسان لا يستجيب للأشياء ذاتها وإنما لمعاني الأشياء. كما يفهمها هو، لما ترمز إليه الأشياء.

الإنسان فقط يمتلك القدرة على إضفاء المعاني على الأشياء ويحيلها إلى رموز كالهلال والمنجل والحمامة وغصن الزيتون، والسواد الذي يرمز للحداد، والبياض الذي يرمز للعفة والطهارة، أو رفع القبعة رمزا للتحية والاحترام. إن قدرة الإنسان على تصنيع الرموز واستخدامها هي التي مكنته من أن يتعامل مع محيطه الطبيعي والاجتماعي بشكل فاعل ومؤثر يخدم مصالحه ويحقق أهدافه ويحرره من قيود الطبيعة. فالرموز هي التي حولت سلوك الإنسان من استجابات شرطية إلى سلوك معرفي، إلى ثقافة. صنع

(١٩) Wallace Chafe, "Language as Symbolization." *Language*,

Vol. 43 (1967), p. 58; *Meaning and the Structure of Language*

(Chicago: The University of Chicago Press, 1970), pp. 16-19.

(١٧) Blumer, *Symbolic*, pp. 63-64.

(١٨) White, *The Science*, pp. 22-24.

المفتوحة يتم عادة عن طريق حركات الوجه والجسم أو عن طريق تغيرات تطراً على لون بعض أجزاء الجسم. كما أن الصم يتخاطبون عن طريق الإشارة والمكفوفين عن طريق اللمس.^(٢١) ثم إن قدرة الببغاء على تقليد الصوت الإنساني لم يجدها فتيلاً في تعلم اللغة الإنسانية فالكلمات بالنسبة له لا تعدو أن تكون مجرد أصوات يرددها دون أن يفهمها أو أن يؤلف منها تراكيب جديدة ومعاني مختلفة يعبر بها عن معاني الألم أو الخوف أو الجوع وذلك لأنها تفتقر إلى القواعد التي تحيل هذه الأصوات إلى لغة حقيقية^(٢٢)، فلو فرضنا أننا لقنا الببغاء عبارات مثل «أنا خائف» أو «أنا جائع» فإنه سيلجأ إلى وسائله المعتادة والتي يستخدمها بنو جنسه للتعبير عن هذه الحالات حينما يواجهها في الواقع.

الكلام عملية في غاية التعقيد تنتظم سلسلة متتالية مترابطة من التغيرات والتكيفات في الدماغ وفي الجهاز العصبي ومن ثم في أعضاء النطق والسمع والتنفس.^(٢٣) وتجدر الإشارة هنا إلى أن إدوارد سابير Edward Sapir يرى أنه لا يوجد لدى الإنسان أعضاء مخصصة للنطق فقط. أما ما نسميه مجازاً أعضاء النطق فإنها تستخدم في هذه الوظيفة عرضاً. أعضاء النطق هذه ليست متخصصة في الكلام وإنما يستفاد منها في العملية الكلامية كما يستفاد من بقية أعضاء الجسم الأخرى التي يمكن التحكم فيها طوعاً لأداء مهام ثانوية إضافة إلى مهامها الأساسية. مهمة الرئة الأساسية التنفس والأنف للشم واللسان للتذوق والأسنان للمضغ. من الممكن أن يعيش الإنسان محروماً من نعمة الكلام لكن يستحيل عليه البقاء دون أن يأكل أو يتنفس. يستخدم الإنسان الرئتين والحنجرة والحنك والأنف واللسان والأسنان والشففتين في التكلم تماماً كما يستخدم أصابعه في العزف على آلة موسيقية أو كما

اللغوي من إنسان لآخر، هو مادة اللغة مثلما هو مادة الموسيقى والغناء، أو مثلما الحركات مادة الرقص، أو الخطوط والألوان مادة الرسم. لكن اللغة نظم وقواعد قبل أن تكون مجرد أصوات. ما يميز لغة الإنسان عن الحيوان هي النظم النحوية والصرفية والدلالية الدقيقة المعقدة، أو ما نسميه قواعد اللغة، والتي يعطي الإنسان إمكانيات لحدود لها من حرية التفكير والتعبير. هذه النظم والقواعد التي تحتل مركز الصدارة كخصائص تتفرد بها اللغة الإنسانية تجعل من هذه اللغة أداة قائمة بذاتها مستقلة عن الوسيط الذي به يتم نقلها وتوصيلها من كائن لآخر. تتحقق اللغة بالصوت لكنها ليست هي. الإشارة اللغوية ليست هي الصوت الذي تحدثه أعضاء النطق عند المتكلم أثناء الحديث. وهذا شبيهه إلى حد ما بالشفرة التي تتحقق في الأجهزة المبرقة لكن الأجهزة ذاتها لا تشكل جزءاً من نظام الشفرة. الإشارة اللغوية، كما يرى سوسير، حقيقة ذهنية وليست مادية وعنصر مجرد لا تتحدد هويته في الصوت الناتج عن التلفظ به بل تتحدد في العلاقات التي تربطه ببقية عناصر النسق الرمزي اللغوي الذي ينتمي إليه وفي الفروقات التي تميزه عن هذه العناصر. الفروقات المميزة، وليست مادة الصوت، هي التي يعول عليها في تحديد هوية الإشارة اللغوية وفرزها عن غيرها من الإشارات في نفس النسق^(٢٤) أي أنه يمكننا أن نتصور واسطة أخرى غير الصوت لتوصيل المعنى كما هي الحال بالنسبة لبعض الحيوانات التي تتواصل عن طريق الإشارات والحركات المرئية، أو حتى عن طريق اللمس أو الشم أو التذوق. فبينما يتم الاتصال عن طريق النداءات بين الحيوانات التي تعيش في بيئات تتعذر فيها الرؤية مثل الدولفينات في الماء أو قرود الغابات الاستوائية الكثيفة نجد أن التواصل بين الحيوانات التي تعيش في الأماكن

son "Language in..." p.698.

Charles T. Brown, and Charles Van Riper, *Speech and Man* (٢٢) (N. J.: Prentice-Hall, Englewood Cliffs, 1966), pp. 14-15.

Brown and Van Riper, *Speech*, pp.3-9 (٢٣)

Saussure *Course in*, pp. 10-20; John Lyons, "Human Language," *Non-verbal Communication* R.A. Hinde (ed) (Cambridge University Press, 1972), pp. 64-65.

Edward Sapir, "Language Defined," *Language: 3-23*. (New York: Harcourt, Brace and World, Inc., 1921) pp. 19-20; Jakob-

والفكين في الوقت الذي عوض فيه الإنسان عن ذلك بالمهارة اليدوية واستخدام الأدوات في الدفاع عن النفس وفي تحصيل المعاش. كما أدى تراجع الخيشوم وتسطيح الوجه إلى صغر الفم واستواء الشفتين مما جعل من السهل التحكم فيهما ضما وفتحا. أضف إلى ذلك كله أن أسنان الإنسان صغيرة متراسة مستوية ومتقاربة في الارتفاع بحيث تشكل عند إطباق الفكين حاجزا يحبس مجرى النفس عند نطق بعض الأصوات اللغوية التي تتطلب ذلك^(٢٧)

ويحدث الصوت حينما يمر تيار الهواء الخارج من الرئتين أثناء عملية الزفير عبر القصبة الهوائية (الرغامى) إلى الحنجرة (صندوق الصوت) فالحلق (حيث تتصل القصبة الهوائية بالمرىء) فالأنف أو الفم منتهيا بالأسنان والشفتين. وحينما يمر الصوت بالحنجرة يخترق الفراغ الذي يقع بين الوترين الصوتيين اللذين ينفتحان وينفلقان كالصمام. ويكون الصوت مجهورا إذا صاحبه تذبذب الوترين الصوتيين نتيجة ضغط الهواء المندفح من الرئتين أما إذا اتسعت فتحة المزمار بحيث يبتعد الوترين الصوتيين أحدهما عن الآخر ولا يتذبذبان كان الصوت مهموسا. ويتشكل الصوت حينما يعبر الهواء في الممر الصوتي ويحدث رنيناً في فجوات الفم والأنف التي تتغير أشكالها وأحجامها حسب حركات أعضاء النطق المختلفة. وتحدث الأصوات المتحركة والساكنة نتيجة المراوحة بين انحباس الهواء وانطلاقه في مجرى الصوت. وتفصل الأصوات المتحركة والساكنة نتيجة المراوحة بين انحباس الهواء وانطلاقه في مجرى الصوت وتفصل الأصوات الساكنة Stops بين الحركات Vowels بينما تتيح الحركات فرصة الانتقال من ساكن لآخر.

ويبدو الكلام عملية سهلة طبيعية لا يحس بها الإنسان. إلا أن ما تتطلبه هذه العملية من تنسيق

يستخدم قدمية للرقص. مهمة الأصابع الأساسية هي القبض واللمس وليست العزف ومهمة الأقدام الأساسية هي المشي لا الرقص. فالكلام لا يحدث عن طريق توظيف أعضاء متخصصة لهذا الغرض، وهو من الناحية الفسيولوجية وظيفة ثانوية.^(٢٤)

وموقف تشارلز هوكت^(٢٥) حيال هذه القضية لا يختلف كثيرا عن موقف سابير، غير أنه يؤكد على أن الجهاز الذي يعول عليه الإنسان في النطق يختلف من عدة أوجه عما يقابله في الحيوانات الأخرى، بما في ذلك الرئيسيات Primates، ولربما تعود هذه الاختلافات التشريحية حسب اعتقاد هوكت إلى ما طرأ على هذا الجهاز عند الإنسان من تعديلات تطورية جعلته أكثر ملاءمة للقيام بمهمة الكلام. فالحنجرة Iarynx عند القردة مثلا تلامس الطبقة (الحنك الأقصى اللين Soft palate) أما حنجرة الإنسان فإنها تقع بعيدا في أسفل الحلق مما يعطي جذر اللسان مساحة للامتداد والتراجع إلى الأسفل والخلف. كما أن ذلك يعطي الطبقة عند الإنسان حرية للحركة إلى الخلف وإلى أعلى لإغلاق فتحة ممر الصوت إلى الخيشوم أو فتحها حسب حاجة المتكلم.^(٢٦)

ولو تفحصنا مجرى الصوت عند الإنسان لوجدنا أن انتصاب القامة ومن ثم وضع الرأس من الرقبة أدى إلى انحناء ملحوظ في ممر الصوت بحيث تقدم الوجه والجمجمة إلى الأمام وأصبحت فتحة الفم تشكل مع فتحة الحنجرة زاوية قائمة تقريبا بدلا من أن تكون امتدادا لها تشكل معها خطا منحنيا كما عند القردة، وتبعاً لذلك أصبح تركيب مجرى الصوت عند الإنسان في غاية التعقيد مما نتج عنه وجود ثلاثة تجويفات رنانة فوق المزمار يتشكل فيها الصوت اللغوي هي الحنجرة والفم والأنف. وزيادة حجم الجمجمة عند الإنسان نتج عنه صغر حجم الحنك

C. F. Hockett and Acher Robert, "The Human Revolution,"
Current Anthropology Vol.5, No.3 (1964) pp. 144-146.

Hill, On the Revolutionary, pp. 309-10; Hockett and Acsher (٢٧)
"The Human," p. 144.

Sapir, "Language Defined," pp. 8-9. (٢٤)

C.F. Hockett, Course in Modern Linguistics (The Macmillan Company, 1958), p.63. (٢٥)

Jane H. Hill, "On the Evolutionary Foundations of Lan- (٢٦)
guage." American Anthropologist Vol.74, (1972), pp. 309-10;

الإنسان ليس لها أي وظيفة على ما يبدو عدا تمكين الإنسان من النطق واستخدام اللغة. وجاءت هذه الوظيفة على حساب وظائف أخرى ضحى بها الإنسان. نجد مثلا أن تأخر الحنجرة واللسان إلى مؤخرة الفم للتمكين من نطق بعض الأصوات صاحبة قصر الحنك وصغره وتناقص عدد الأسنان مما جعلها أقل ملائمة للمضغ. يقول فيليب ليبيرمان: (٢٩)

ومن الأمور التي تبعث على الدهشة أنه وإن أعطى وجود الحنجرة في موضع أسفل في الحلق الإنسان القدرة على الكلام إلا أنه، إلى جانب ذلك، يزيد من احتمال تعرضه للغصة. أما في أنواع الثدييات التي تعيش على اليابسة كلها كالكلاب والقطط والقرود، فإن الحنجرة تقع في مكان أعلى حيث يمكنها أن تتحرك إلى موضع أعلى في الحلق كالمثاق Periscope فتلتحم فتحته بفتحة الفراغ الأنفي وذلك مما يسمح بمرور الهواء من خلالها إلى الرئتين في الحين الذي يمر الطعام والماء من حولها في طريقهما إلى المريء. ولذلك تستطيع أنواع الثدييات كلها، ما عدا النوع البشري العاقل، أن تتنفس وتشرب في وقت واحد. أما في الحلق الإنساني فإن أي شيء يبلع يمر من أعلى فتحة الرغامى (وهو خطر لا يعرض له الطفل)، ولذلك يموت آلاف الناس كل عام عندما يسقط الطعام أو الشراب في الرغامى فيسد الطريق إلى الرئتين.

وتوحي حساسية هذا التركيب التشريحي وخطره بأنه لا بد أن الإنسان في مسار النشوء والارتقاء واجه ظروفًا معينة كانت تفضل الاتصال الصوتي، أما في غياب مثل تلك الظروف فلا يوجد سبب آخر يدعو الإنسان إلى المغامرة باتخاذ هذا الجهاز التشريحي الخطر كي يجعل إنتاج الأصوات اللغوية ممكناً.

اكتساب اللغة

كيف يكتسب الإنسان اللغة؟ الإجابة على هذا السؤال تضطرننا إلى النظر في أصل المعرفة الإنسانية

ذهني وعضلي أمر في غاية التعقيد. نجد مثلا أن التنفس يتغير بطريقة لا مثيل لها حيث يتم الشهيق بشكل أسرع وأقصر منه في حالة عدم الكلام بينما يكون الزفير أبطأ وأطول مما ينتج عنه هبوط في نسبة التنفس من ١٨ إلى حوالي ٥ مرات في الدقيقة. وفي حالة التكلم يكون التنفس أعمق بكثير منه في الحالات الاعتيادية. ففي كل مرة يستنشق المتكلم من ١٥٠٠ إلى ٢٤٠٠ سنتيمتر مكعب من الهواء، أي ما يعادل ثلاثة إلى خمسة أضعاف نسبة التنفس في حالة عدم الكلام. وهذا أمر جدير بالملاحظة إذا ما وضعنا في الاعتبار مدى حساسية الفرد لأي تغير يطرأ في عملية التنفس العادي. فلو زادت سرعة التنفس عن المعدل لأصيب الإنسان بالدوار. ومع ذلك فإنه بمقدورنا أن نتحمل ونتكيف مع التغيرات الجذرية التلقائية التي تنتاب عملية التنفس أثناء الكلام. وقد يمتد ذلك لمدة طويلة دون أن يشعر الإنسان بالاجهاد. والزيادة في الهواء الذي يدخل إلى الرئة أثناء عملية الكلام يخزن كما يخزن الهواء في البالون ثم يطلقه المتكلم حسب معدلات دقيقة ومضبوطة ومجزأة إلى مجموعات متناسبة حتى يحدث التأثير المطلوب على الحبال الصوتية وعلى مجرى الصوت في الحلق والفم والأنف. وتنظم الحدث الكلامي نشاطات معقدة تتم بالتنسيق بين الجهاز العصبي وبين العضلات المختلفة التي تربو على المئة عدا، من اللسان إلى الأسنان إلى الشفتين إلى الحنجرة إلى البلعوم إلى الرئتين إلى جدار المعدة... الخ. ويتطلب النطق بكل صوت من أصوات اللغة أن يبعث المخ بإشارات مناسبة إلى كل عضلة من هذه العضلات وإلى كل عضو من هذه الأعضاء ليحدد نسبة ودرجة الشد أو التراخي بالنسبة لذلك العضو أو لتلك العضلة. وهكذا نستطيع الكلام بمعدل ٨٤٠ صوتاً أو ١٢٠ كلمة في الدقيقة الواحدة (٢٨).

والتغيرات التي طرأت على مجرى الصوت عند

pp. 59-67).

(٢٩) فيليب ليبيرمان، «صوت في الخلاء: كيف اكتسب الإنسان القدرة على الكلام»، ترجمة حمزة بن قبلان المزيني العصور، الجزء الثاني، دار المريخ للنشر (١٩٩١) ص ٣٩٧.

(٢٨) Eric H. Lenneberg, "The Biological Foundations of Language," *Readings in Applied Transformational Grammar*, Mark Lester (ed.) (Holt Rinehart and Winston: Inc, 1970), pp. 7-8. (Originally published in *Hospital Practice*, December 1967).

الداخلي الذي تصدر عنه العمليات الذهنية .
ومؤسس هذا المذهب أفلاطون ومن رواده في
العصور الحديثة ديكارت Rene Decartes
(1596 - 1650) ، وسبينوزا Benedict de Spinoza ،
(1632-1677)، ولايبنتس Gottfried Wilhelm Leibnitz
(1646 - 1716)

وممن تبني المنهج الامبيريقى التجريبي في البحث
أصحاب المدرسة السلوكية في الولايات المتحدة
الأمريكية وعلى رأسهم واطسون J. B Watson ،
وسكنر B. F. Skinner ويرى هؤلاء أن لا فرق بين
سلوك الحيوان والإنسان عدا أن الأخير أكثر تعقيدا .
ويعرفون السلوك أنه نتيجة التأثير المتبادل بين الكائن
العضوي وبيئته الخارجية ويمكن تحليله إلى مثير
واستجابة . وبذلك تصبح دراسة السلوك، بما في ذلك
السلوك الإنساني، دراسة موضوعية خاضعة
للتجربة والملاحظة والقياس . وفي كتابه الشهير *Lan-*
guage تبني بلومفيلد Leonard Bloomfield ، رائد
الدراسات اللغوية في الولايات المتحدة الأمريكية، آراء
المدرسة السلوكية السائدة آنذاك حرصا منه على
إضفاء الطابع العلمي الموضوعي على الدراسات
اللغوية . إلا أن أجراً وأشمل محاولة في هذا الصدد
هي ما قام به سكنر في كتاب له بعنوان *Verbal Be-*
havior ، يقول سكنر وأتباعه من السلوكيين أن اللغة
استجابات صوتية مشروط حدوثها بوجود المثيرات
الخارجية والحوافز الملائمة التي تعزز هذه
الاستجابات . وانطلاقاً من ذلك تصبح اللغة في نظر
السلوكيين مجرد مجموعة من المفردات والعبارات
والجمل التي تشكل بعضها مع بعض شبكة مترابطة
من الاستجابات ونسقا من العادات التي تم
اكتسابها شيئاً فشيئاً بمحض الصدفة نتيجة
التعرض لمؤثرات خارجية . وبما أن الطفل يتعلم لغة
المجتمع الذي يعيش فيه فإنه يبدو من السهل تقبل
موقف السلوكيين الذي يقول بأن اللغة ليست غريزة
فطرية وإنما سلوك يكتسبه الفرد عن طريق الخبرة
والمران والتعليم.^(٣٠)

بشكل عام، وبذلك يصبح السؤال كيف يُحصّل
الإنسان المعرفة أيا كان نوعها ؟

منذ بدأت الفلسفة وخلال تاريخها الطويل تبلور
مذهبان متمايزان لتفسير أصل المعرفة الإنسانية
وطبيعتها . هنالك المذهب الامبيريقى Empiricism أو
ما يسمى التجريبي الذي يقول إن المعرفة تقوم
أساساً على التجربة الحسية والمؤثرات الخارجية
التي يصادفها المرء في حياته . والمعرفة في كل تجلياتها
إما انعكاس للتجربة أو تعميمات مستمدة منها .
ويرى التجريبيون أن مهمة العقل هي التدبر فيما
تنقله إليه الحواس من صور حسية وانطباعات ذهنية
والتأليف بين عناصرها وربطها بعضها مع بعض
ليستنبط منها أفكاراً لا وجود لها في العالم الخارجي .
ويعد الفيلسوف الاغريقي أبيقور Epicurus (341 -
276) مؤسس المذهب الإمبيريقى . ومن رواد
الإمبيريقية الحديثة في انجلترا توماس هوبز Thomas
Hobbes (1588-1679) وجان لوك John Lock (1632 -
1704) وديفيد هيوم David Hume (1711 - 1776) ،
وجان ستيوارت ميل John Stuart Mill (1806 - 1873)

وبالمقابل هناك المذهب العقلاني Rationalism
الذي يقول بأن هناك أفكاراً أولية ومبادئ فطرية
جبل عليها عقل الإنسان منذ النشأة ولازمته قبل
التجربة الحسية وبمعزل عنها لذلك فهي غير
مستمدة منها، مثل المعرفة الرياضية . يرى
العقلانيون أن العقل يتضمن نسقا متماسكا من
المبادئ العامة التي تشكل جزءاً أساسياً من بنيته
الداخلية وتمكنه من تفسير المعلومات المتناثرة وغير
المترابطة التي يتلقاها عن طريق الحواس لكي ينظمها
على شكل أشياء وعلاقات وأسباب ونتائج، وأجزاء
وكليات، وتماتل، ووظائف، الخ . المحسوسات في نظر
العقلانيين لا تعدو أن تكون صوراً عابرة لا معنى لها
في حد ذاتها بل إنها في منتهى التفاهة والخصوصية .
أما المعرفة الحقيقية، والتي يبقى الجزء الأكبر منها
خارج وعينا، فإنها على درجة عالية من التنظيم والبناء
وتشتمل على الكليات والمبادئ العامة المضمرة
التي تشكل هذه المعرفة وتنظمها . أي أن أصحاب
المذهب العقلاني يعطون أهمية خاصة لبنيان العقل

(٣٠) = Noam Chomsky, "A Review of B. F. Skinner's Verabl be-

سلوك تحكمه قواعد لذا فهي تختلف في طبيعتها عن العادات المشروطة. ويشبه تسومسكي اكتساب اللغة بالنمو الجسمي والعضوي الذي يصعب الوقوف في طريقه. والتعليم في مثل هذه الحالة لا يملأ ذهن الطفل بالمعلومات اللغوية كما نملأ كأساً فارغاً بالماء وإنما الأصح أن نشبه التعليم بالماء والغذاء الذي يساعد على نمو الوردة وتفتحها. أي أنه لا يمكن إنكار أثر البيئة على تعلم اللغة لكن هذا الأثر لا يختلف عن تأثير البيئة في سلامة نمو الجسم والأعضاء. البيئة لا تحدد كيف سيعمل عقل الإنسان لكنها تقده فحسب، أي تحفزه ليعمل بطريقته الذاتية المحددة سلفاً. (٢٢)

والأهم من ذلك في نظر تسومسكي أن منهج السلوكيين لا يفسر لنا أبرز خاصية من خصائص اللغة الإنسانية، ألا وهي الإبداعية. سلوكنا اللغوي في إبداعيته يتجاوز تجاربنا الماضية ويفوق ما نتعرض له من مؤثرات خارجية. لذا لا يمكن تفسيره بأنه عادة مكتسبة واستجابات مشروطة وعمليات مترابطة، ويردف تسومسكي بأنه ليس هناك وجه للمقارنة بين المادة اللغوية البسيطة والمتناثرة (بما فيها من أغلاط وتحريف) التي يتعرض لها الطفل في سنواته الأولى عن طريق التجربة ويتلقاها من محيطه المباشر وبين المهارات المدهشة التي يمتلك ناصيتها خلال سنوات قليلة في بناء قواعد متكاملة تمكنه من استخدام اللغة وفهمها بشكل صحيح. كيف تتحول هذه المدخلات البسيطة إلى هذه المخرجات الهائلة؟ من المعروف أن أي فرق بين المدخلات والمخرجات يعود إلى التصميم الداخلي للجهاز الذي يعالج المدخلات ويحيلها إلى مخرجات. الجهاز في حالة اللغة الإنسانية ليس إلا المخ أو ما يسمى العقل. (٢٣)

الإبداعية اللغوية تشير إلى أن الطفل لا يتعلم

ظل المنهج التجريبي مسيطراً على الدراسات اللغوية في الولايات المتحدة الأمريكية لمدة طويلة حتى جاء نعوم تشومسكي Noam Chomsky بنظريته التوليدية التي تضرب بجذورها في أعماق المذهب العقلي وتصل ما انقطع من أفكار ديكارت وفون همبولت (1767 - 1835) Wilhelm von Humboldt حول طبيعة المعرفة، بما في ذلك المعرفة اللغوية. والأبعاد الفلسفية التي تقوم عليها نظرية تشومسكي في اللغة والنتائج المترتبة عليها أشمل وأبعد من أن نحيط بها هنا لذا سوف نقتصر على تقديم عرض موجز لأهم عناصر النظرية التي تتعلق بموضوع اكتساب اللغة. وجدير بنا أن نبدأ بالإشارة إلى أن اهتمام تشومسكي بموضوع اكتساب اللغة، وإن كان يحتل موقعا مركزيا في نظريته اللغوية، ليس مقصودا لذاته بقدر ما هو أحد وسائل الاحتجاج التي يلجأ إليها لتشخيص طبيعة اللغة البشرية ومن ثم طبيعة العقل البشري. (٢١)

يلفت نظرنا تشومسكي إلى أن الأطفال في أي مجتمع يشبون فيه يكتسبون لغة واحدة هي لغة مجتمعهم ويتكلمونها وفق قواعد صوتية وصرفية ونحوية موحدة ومطرودة لا تختلف من طفل لآخر. هذا يشير إلى أن الطفل لا يتعلم اللغة فقط عن طريق التقليد والاستجابة للمؤثرات الخارجية لأن هذه تختلف باختلاف المحيط الذي ينشأ فيه الطفل. ولو فسرنا النطق بأنه تقليد ومحاكاة فكيف نفسر الفهم الذي يسبق النطق. الأطفال الصغار يفهمون عبارات ويستوعبون جملا لا يقدر على ترديدها والتلفظ بها. ليس من المعقول أن اللغة بخصوصيتها الشديدة وتنظيمها المعقد تحشر في ذهن طفل لم يتخط الرابعة عن طريق التجربة والمؤثرات الخارجية التي تحددها الصدفة المحضة والظروف الطارئة. اللغة

pp.123-136.

(٢٢) نعوم تشومسكي، اللغة ومشكلات المعرفة: محاضرات ماناجوا، ترجمة حمزة بن قبلان المزيني: (الدار البيضاء - المغرب: دار توبقال للنشر، ١٩٩٠م)، ص ٣٥، ١١٨-١١٩.

(٢٣) Alasdair Macintyre, "Noam Chomsky's View of Language," *Readings in Applied Transformational Grammar*, Mark Lester

(ed.) (Holt: Rinehart and Winston, Inc., 1970), pp. 96-113.

havior." *The Structure of Language: Readings in the Philosophy of Language*, Jerry A. Fodor and Jerrold J. Katz (eds.), (New Jersey: Englewood Cliffs (Prentice -Hall, Inc. 1964), (Originally Published in *Language*, Vol. 35, No. 1, pp. 26-58); "Language and the Mind." *Psychology Today Magazine* (February) 1968'

John Lyons, *Noam Chomsky* (Penguin Books, 1977). (٢١)

أو البنية المستترة. وصف الأداء سيشمل بالضرورة معلومات عن مدى التذكرو عن الأخطاء المعتادة وعن عدم التركيز وغير ذلك من المعلومات التي تقع خارج نطاق اللغة والتي لا تتعلق بما تعلمه الشخص فعلا ولا بمدى كفاءته الحقيقية. لذلك فإن القواعد اللغوية المبنية على الوصف المباشر للسلوك اللغوي في بنيته الظاهرة لا يمكن الاعتداد بها لأنها ليست بذات أهمية نفسية ولن تفيدنا في معرفة طبيعة العقل البشري ولا في طبيعة اللغة وطرق اكتسابها.

ويقول تشومسكي أن نمو السلوك اللغوي عند الأطفال يتحدد بيولوجيا^(٣٦)، وهذا مما يؤكد على أن فهم السلوك اللغوي على حقيقته يتطلب منا أن نأخذ بالاعتبار، إضافة إلى المنبهات الخارجية، معرفة البناء الداخلي للكائن العضوي، أي المخ^{٣٧} ولأنه يصعب الولوج إلى داخل مخ الإنسان أو إجراء التجارب عليه، وحيث لا تتوافر الأدلة عما يحدث بداخله أثناء الكلام فإنه لا يتبقى أمامنا سوى دراسة السلوك الظاهري، أي العملية الكلامية، ولكن لا لذاتها بل لنصل من خلالها إلى البنية المستترة. الطريقة الوحيدة للتعرف على كيف يعمل العقل الإنساني هي أن نتفحص الأعمال التي ينجزها العقل الإنساني والقواعد التي يهدف النحو التوليدي إلى استنباطها عبارة عن نموذج مطابق للكفاءة اللغوية لدى المتكلم، لذلك فهي في غاية العمومية والتجريد، مثلها مثل البنية المستترة للغة.^(٣٨)

يقوم النحو التوليدي على افتراض أن اللغات الإنسانية كلها تشترك في خصائص تنظيمية عميقة الجذور والتي من المستبعد جداً أنها تأتي عن طريق التعليم. هذه القواعد الكلية الراسخة، أو ما يسمى linguistic universals لا بد أنها ملكات فطرية جبل عليها عقل الإنسان في تركيبه البيولوجي وطبعت فيه

الكلام عن طريق المحاكاة والتقليد البيغواوي وإنما عن طريق استيعاب واستبطان واستخلاص قواعد لغته من خلال سماع الآخرين وهم يتكلمون^(٣٤)، يرى تشومسكي وغيره من التوليديين أن الطفل يستطيع تركيب منظومة من القواعد اللغوية ذات العمومية التي يستخدمها لتوليد وفهم الجمل الجديدة وتكوين سليقة لغوية يميز بها بين الخطأ والصواب. هذا يعني أن اكتساب اللغة نوع من التركيب النظري. أي أن الطفل لا يقلد المادة اللغوية التي يسمعها من حوله وإنما يستنبط منها نظرية لغوية متكاملة. والدهش في الأمر أن الطفل يركب هذه النظرية بنفسه دونما أي مساعدة من أحد ويكتشفها في سن مبكرة قبل أن يصبح قادراً على إجراء العمليات الذهنية المعقدة وبشكل مستقل نسبياً عن مستوى الذكاء أو عما يمر به الطفل من تجارب في سنوات حياته الأولى.^(٣٥)

ويفرق التوليديون بين البنية المستترة Deep structure وللغة والبنية الظاهرة Surface structure البنية الظاهرة لأي لفظ تتولد نتيجة تطبيق بعض القواعد التحويلية التي يجريها العقل بصورة لا شعورية على البنية المستترة. كما يميزون بين الأداء اللغوي Performance ويقصدون به ما يتلفظ به المتحدث فعلاً من عبارات وكلمات، وبين الكفاءة اللغوية Competence ويقصدون بذلك الاستعداد الفطري لدى المتكلم والمقدرة النظرية التي تتفوق على الأداء ليس إلا محاولة تقريبية لإظهار كفاءة المتكلم الحقيقية إلى حيز الوجود. والمتكلم عرضة للكثير من الظروف التي تحول دونه ودون الأداء اللغوي الأمثل مثل المرض والتعب والنعاس والتوتر وغير ذلك من العوارض الصحية والنفسية. انطلاقاً من هذه المعطيات يرى تشومسكي أن مهمة العالم اللغوي ليس وصف الأداء أو البنية الظاهرة للغة، كما يفعل السلوكيون، وإنما الأهم من ذلك هو وصف الكفاءة

Essays in Honor of Eric Lenneberg, George Miller and Elizabeth Lenneberg (eds.) (New York: Academic Press, 1978), pp. 200-201"

Chomsky "A Review" p. 564 (٢٧)

Chomsky "A review" p. 548. (٢٨)

(Originally Published in The Listener "May 30 1968") =

Chomsky "A Reviews, p. 577. (٢٤)

Chomsky "Language..." (٢٥)

Noam Chomsky, "On the Biological Basis of Language (٢٦)

Capacities, Psychology and Biology of Language and Thought:

استفهامية يعني استبعاد الخيارات الأخرى مثل نطق الجملة بصورة معكوسة أو تبديل موقعي الكلمتين الأولى والأخيرة أو غير ذلك من العمليات الرياضية البسيطة التي هي من الناحية الشكلية أسهل من الطرق المتبعة عادة في تكوين الجمل الاستفهامية. هذه العمليات الشكلية التي تبذلنا في غاية البساطة يصعب على عقل الإنسان التعامل معها لأنها لا تعتمد على البنية، أي لأنها تختلف في طبيعتها عن العمليات التي تحددها الكليات اللغوية. هذا يوضح لنا أن الكليات اللغوية لا يمكن تفسيرها من منطلق البساطة أو الكفاءة الاتصالية وإنما هي في الواقع ضرورات يحتمها تركيب المخ البيولوجي.^(٤١)

تسمح القواعد الكلية المحددة بيولوجيا، وهي على درجة عالية من العمومية والتجريد، بمجال محدد من الخيارات الممكنة لتحقيق بناء الكلمات والجمل وإجراء العمليات النحوية، أي تحقيق اللغة وإبرازها من حيز التجريد في بنيتها المستترة إلى البنية الظاهرة المتحققة في اللفظ. ودور التجربة في ذلك أن تحدد أي نوع من القواعد وأي نوع من الأداء سيكون متاحا للمتكلم في ظل الخيارات الممكنة. هذه الخيارات تحددها طبيعة الإنسان البيولوجية والتي هي في نهاية الأمر قاسم مشترك بين البشر جميعا مثل انتصاب القامة والمشي واستخدام اليدين. ينبغي أن ننظر للكلام على أنه قدرة طبيعية وأمر عادي تماما بالنسبة للإنسان الذي يختص به دون سائر الكائنات، مثله في ذلك مثل تحليق الطيور في السماء أو سباحة الأسماك في المحيط^(٤٢)، وهنا يكمن وجه الاختلاف بين السلوكيين الذي يرددون كل شي في تعلم اللغة إلى البيئة الخارجية وبين التوليديين الذين لا ينكرون أهمية المؤثرات الخارجية ولكنهم في الوقت نفسه يؤكدون على خصائص الإنسان البيولوجية والذهنية ودورها في اكتساب اللغة.

من الأصل لتشكيل جزءا من بنيته الأساسية. بعبارة أخرى نستطيع القول بأن العقل البشري مزود من الداخل بنسق ذهني ذاتي مهيا أساسا لاستخلاص تجريدات لغوية على قدر كبير من العمومية هذه التجريدات اللغوية عميقة أقصى درجات العمق وبعيدة كل البعد عن الظاهرة اللغوية المحسوسة التي نلاحظها على السطح أثناء عملية الكلام الفعلي.^(٣٩) يعرف تشومسكي القواعد اللغوية الكلية أو النحو الكلي بأنه المبادئ التي تدخل في عمل الملكة اللغوية الأصل أو هو تفسير لحالة الملكة اللغوية الأولى قبل التجربة، وهو يختلف عن نحو أي لغة بذاتها في أن الأخير تفسير لحالة الملكة اللغوية بعد أن قدمت لها مادة التجربة الأولية.^(٤٠)

ومن وظائف النحو الكلي حصر المخرج اللغوي وتقييده في عمليات محددة وقواعد لا يحيد عنها. من المظاهر التي يحددها النحو الكلي مثلا اعتماد العمليات النحوية على البنية Structure dependent الاعتماد على البنية مفاده أن المتكلم يجري العمليات النحوية، مثل تحويل الجملة الخبرية إلى استفهامية أو المبنى للمعلوم إلى المبنى للمجهول أو ما شابه ذلك، على أساس أن الجملة نظام هرمي من المكونات البنائية المترابطة، لا على أساس أنها مجرد صف مستقيم من الكلمات المرصوفة المتتابعة، أو ما يسميه تشومسكي Linear order جملة «ضرب الرجل الولد» لا تختلف في بنائها مثلا عن جملة «ضرب الرجل الجالس على الكرسي الولد الواقف على الطاولة» تنقسم كل جملة من هاتين الجملتين إلى فعل وفاعل ومفعول. هذه الحقيقة البنوية هي المهمة بالنسبة للعمليات التحويلية، بصرف النظر عن الاختلاف في عدد كلمات الفاعل أو المفعول أو عن موقع أي منهما بالنسبة لبقية أجزاء الجملة. الاعتماد على البنية في تحديد الخيارات التي يمكن تطبيقها على أي من هاتين الجملتين في عملية تحويلها مثلا من خبرية إلى

(٤٢) Noam Chomsky, *Essay on Form and Interpretation* (New York: Elsevier North Holland, 1977), p. 164; David Lightfoot, *The Language Lottery: Toward a Biology of Grammar* (M.I.T Press, 1982), pp. 15-22.

(٣٩) Macintyre, "Noam Chomskys Views..." pp. 97-102

(٤٠) تشومسكي، اللغة ومشكلات المعرفة، ص ٦٢-٧٢.

(٤١) تشومسكي، اللغة ومشكلات المعرفة، ص ٥٠-٨٥ وانظر

أيضا Lyons 1977, pp. 127-132

القرم أن يتعلم اللغة بينما يستحيل ذلك على أرقى أنواع القرود.^(٤٥)

الأسس البيولوجية للغة

أقام تشومسكي نظريته اللغوية على أسس فلسفية ومنطقية واستند على حجج لغوية وسيكولوجية. مع ذلك فإن النتائج التي توصل إليها لا تختلف في جوهرها عن النتائج البيولوجية التي توصل إليها لينبرج Eric Lenneberg الذي كرس جهده العلمي للبحث في وظائف المخ والأعصاب ودورها في اكتساب اللغة. تدور معظم أبحاث لينبرج حول من يعانون عاهات في الكلام نتيجة الإعاقة أو الإصابات التي يتعرضون لها في منطقة المخ. كما أجرى العديد من الدراسات حول اكتساب اللغة عند الأطفال ليتوصل إلى تحديد مراحل النمو اللغوي ومدى ارتباطها بنمو الطفل العضلي والحركي وعمره الزمني وأثر البيئة في ذلك.

يقول لينبرج أنه إذا ما ثبت أن اللغة، ولو حتى في بعض جوانبها، تحددها نوازع فطرية فإن ذلك سيضع كوابح لا يستهان بها أمام تفسير اللغة، من منطلق نفعي قصدي كما يفعل السلوكيون وسوف يتحول الاهتمام بدلا من ذلك إلى دراسة العوامل الفسيولوجية والتشريحية والتورثية التي يقوم عليها السلوك اللغوي، يتوصل لينبرج من خلال أبحاثه إلى أن اللغة التي يتكلمها الإنسان يكتسبها من المجتمع الذي يعيش بين ظهرانيه، أما المقدرة الكلامية فهي غريزة وراثية يفطر عليها الإنسان في أي مكان وتحت أي ظرف من الظروف، الفرق بين السلوك الفطري والسلوك المكتسب أن الأول يورث بيولوجيا أما الآخر فيورث ثقافيا. وبمقارنة نوعين من أنواع النشاط الإنساني أحدهما المشي وأساسه بيولوجي بحث والآخر الكتابة وهو بالمقابل إنجاز ثقافي بحث يطرح

بناءً على ذلك يستنتج تشومسكي أن دماغ الإنسان منظم على شكل قوالب شبه مستقلة بعضها عن بعض إلا أنها تعمل بشكل متناسق مترابط. أحد هذه القوالب يختص بالملكة اللغوية ويمكن أن نسميه «عضو اللغة». ويعقب فيليب ليبرمان (والذي لا يتفق مع تشومسكي في كل ماذهب إليه) على ذلك مؤكداً أن القدرة اللغوية مرتبطة ببعض البنى الأعصابية المحددة التي لا توجد إلا في الدماغ البشري وأهمها البنية المسماة منطقة بروكا، نسبة إلى مكتشفها عالم الأعصاب الفرنسي بيير بول بروكا Broca وتقع هذه قريبا من المنطقة الخلفية لفص القشرة المخية الأمامي الأيسر. ويظهر على من يصاب في هذه المنطقة بإعاقة شديدة المرض المسمى حبسة بروكا: فهو يستطيع التحكم في اللسان والشفيتين والأجزاء الأخرى من جهاز النطق لكنه لا يستطيع أن ينطق كل الحركات والأصوات الساكنة التي يتكون منها الكلام.^(٤٣) ويؤكد كارمايكل Leonard Carmichael على أنه لا بد من نضوج مراكز معينة في الدماغ قبل أن يبدي الطفل أي استعداد للكلام. ويحتل أن حالة التأهب هذه لا تخص كامل الدماغ وإنما مناطق محددة منه.^(٤٤)

ومن الدلائل على أن المقدرة اللغوية تعود إلى تركيب الإنسان البيولوجي وأن هذه المقدرة تتركز في منطقة محددة من المخ البشري مستقلة عن المناطق التي تتركز فيها القدرات الأخرى أنه لا توجد علاقة بين الذكاء وتعلم اللغة. فالطفل يتعلم اللغة في فترة مبكرة من عمره لم تكتمل فيها قدراته العقلية. وهناك أفراد على مستوى متدن جداً من الذكاء لدرجة أنهم لا يستغنون عن مساعدة الآخرين في أبسط شؤون حياتهم ومع ذلك يستطيعون الكلام. كما أن حجم الدماغ عند الإنسان القزم أصغر بكثير من حجم دماغ الشمبانزي أو الغوريلا، ومع ذلك يستطيع

(٤٥) Eric H. Lenneberg, "A Biological Perspective of Language", *New Directions in the Study of Language*, Eric H. Lenneberg (ed.) (The M.I.T. Press, 1964), pp. 78-84; George A. Miller, "The Psycholinguists, The Psychology of Communication: Seven Essays (Penguin Books, 1967), p. 86.

(٤٣) ليبرمان، «صوت في الخلاء...» ص ٢٩٥.
(٤٤) Leonard Carmichael, "The Early Growth of Language Capacity in the Individual" *New Directions in the Study of Language*, Eric H. Lenneberg (ed.) (The M.I.T. Press, 1964), pp.

لكنه يولد ويولد معه الاستعداد الفطري للكلام. ومما يدل على أهمية العامل الغريزي في تعلم اللغة أن الطفل سوف يتكلم حين يحين الوقت المناسب حتى ولو كان أبواه أصمان أبكمان أو حتى لو ولد تحت ظروف سيئة لا تسمح بوجود من يعلمه الكلام بشكل مباشر .

٤ - افتراض وجود ارتباطات عضوية محددة

(أ) تحديد البدء وأطوار النمو المرحلي

أي سلوك فطري لا إرادي، مثل الوقوف والمشي عند الأطفال، يظهر عند لحظة معروفة من مراحل النمو ويخضع لأطوار طبيعية ويمر بحلقات متتالية من النضج حتى يصل إلى مرحلة الاكتمال ويظل مع الفرد طوال مدة حياته بصرف النظر عن المجتمع الذي يولد فيه أو عن الظروف التي نشأ فيها. وبتوافر الحد الأدنى من الحوافز يبرز هذا النشاط الفطري تلقائياً إلى حيز الوجود حينما يحين الوقت الملائم لظهوره دون الضرورة إلى تدريب أو تمرين. أما السلوك المكتسب فإن الفرد لا يتعلمه في لحظة محددة من لحظات العمر ، بل يتعلمه متى سمحت له الظروف بذلك. وإذا كان السلوك المكتسب سلوكاً معقداً فإنه من السهل على المرء أن ينساه أو يفقده إذا انقطع عن ممارسته مدة طويلة. أي أن بدأ بالسلوك المكتسب ومراحل نموه واختفائه لا تخضع لجدول نمو محدد ومعروف في حياة الفرد. وحينما نطبق هذه المقاييس على اللغة نلاحظ أنها لا تنمو بطريقة عشوائية بل تخضع لمراحل نمو محددة ومطرده لدى كل البشر، بصرف النظر عن التباين اللغوي والثقافي عند مختلف الأجناس والشعوب. ولا فرق من هذه الناحية بين اللغات البشرية من حيث درجة التعقيد أو صعوبة التعلم مما يشير إلى أن اكتساب اللغة تحكمه عوامل بيولوجية محددة ومشاركة بين أفراد الجنس البشري وأنه لا يخضع للتدريب أو المران الذي يختلف اختلافاً واضحاً من

لينبرج في إحدى مقالاته^(٤٦) التي سنلخصها فيما يلي بعض المعايير التي يمكن أن نميز بها ما بين السلوك البيولوجي والسلوك الثقافي والتي من خلالها نتبين ما إذا كانت اللغة مكتسبة ثقافياً أم مورثة بيولوجياً.

١ - مدى التفاوت بين أفراد الجنس الواحد

إذا كان هناك تفاوت ملحوظ بين أفراد الجنس الواحد في سلوك معين فإن هذا السلوك مكتسب، مثل الكتابة التي توجد منها أنواع يصعب حصرها. وبالعكس إذا اتفق أفراد الجنس على اختلاف الأزمنة والامكنة وتشابهوا في السلوك، كما هي الحال بالنسبة للمشي، فهذا يعني أنه فطري. ولا غرو أن هناك اختلاف بين لغات الشعوب والأمم إلا أن هنالك أيضاً كليات Universals تشترك فيها كل لغات البشر وتميزها كوسيلة اتصال تختلف عن غيرها من وسائل الاتصال عند الكائنات الأخرى. يرى لينبرج أن هذه الكليات المشتركة تعكس خصائص فطرية يتحلى بها الإنسان.

٢ - تاريخ الظاهرة السلوكية

السلوك الفطري لا يتغير بل يبقى ثابتاً على حاله، أي أنه ليس له تاريخ. ومعروف أن اللغات البشرية تتغير لكن هذه ليست تغيرات نوعية بل تغيرات طارئة وعشوائية لا تنحى تطوراً تكيفياً يمكن التنبؤ به أو التخطيط له. فليس بمقدور علماء اللغة مثلاً أن يرسموا خطأ تطوراً للغة الإنسانية من مرحلة بدائية تقوم على الحركات والنداءات الغامضة إلى مرحلة متقدمة تكتمل فيها قدرة الإنسان على الترميز وعلى التعبير الدقيق.

٣ - دليل الاستعداد الفطري

السلوك الفطري يظهر تلقائياً حينما يأتي الوقت المناسب لحدوثه حتى في غياب الحوافز والمثيرات. ومع أن الإنسان لا يولد ولديه نزعة غريزية لتعلم لغة معينة

الفيزيقية البحتة من متكلم لآخر، بل من حالة لأخرى عند المتكلم الواحد. الصوت اللغوي يختلف عن بقية أصوات الطبيعة في أنه حقيقة سيكولوجية قبل أن يكون حقيقة فيزيقية. لذا فإن تعلم الأصوات اللغوية يتطلب درجة عالية من التعميم والتجريد التي تسمى على التقليد البيغاتي.

٢ - يوظف الطفل في طور تعلم الكلام عمليات القياس والعميم وإطلاق الأسماء Naming (مثل تكوين الجمع من المفرد أو الماضي من المضارع) بطريقة خلاقة توحى بأن هناك عاملاً آخر غير عامل التقليد والمحاكاة يمكن الطفل من تعلم الكلام. ويركز الأطفال على هذه العمليات التجريدية البحتة قبل أن يلتفتوا إلى الجانب العضلي، أي النطق، بمراحل. بمعنى أن نطق الكلمات لا يستقيم على لسان الطفل إلا في مرحلة متقدمة نسبياً من العمر بعد أن يسيطر الطفل تماماً على الجانب الذهني من تعلم اللغة. ولو كان تعلم اللغة يقوم أساساً على التقليد والمحاكاة لكان هم الطفل الأول أن يجيد النطق، كما تفعل البيغاء مثلاً. ثم إن مرحلة الكلام تسبقها مرحلة الفهم والذي يبدو بحكم هذه الأسبقية أنه أسهل من الكلام وتوطئة له. أي إن المعرفة اللغوية والتي تشير الدلائل إلى أنها أمر قائم بذاته تسبق الكلام واستخدام اللغة، وهذه مسألة ذهنية بحتة لا يمكن أن يلعب فيها التقليد أي دور يذكر.

٣ - الصيحات التي تطلقها الحيوانات تقتصر على الوظائف البيولوجية مثل الخوف والجوع والرغبة الجنسية. ويستحيل تدريب الحيوان على تحويل المقال من مقام إلى آخر، أي أن يطلق صوتاً من الأصوات في غير ما قصد له في العادة، وذلك لأن الصيحة جزء من الحالة الشعورية التي يمر الحيوان بها في الظرف المعين. لكن الإنسان لا يعجزه ذلك. ويعبر صراخ الطفل في الأشهر الأولى عن الحالات

مجتمع لآخر. ولو قارنا الكلام بالكتابة والقراءة لوجدنا أن الفرد لا يتعلم القراءة والكتابة في فترة محددة بل متى سنحت له الفرصة بذلك، إن سنحت. كما أن الخطوط تتفاوت في صعوبتها وتعقيدها بدرجة ملحوظة بين لغة وأخرى.

(ب) دور البيئة

السلوك سواء أكان فطرياً أم مكتسباً، عادة يتوقف على وجود المنبهات الخارجية. لكن الفرق يكمن في أن السلوك الفطري يشكل جزءاً من كيان الفرد مبرمج فيه. وتكون وظيفة المنبهات الخارجية في قدح هذا السلوك الفطري وإثارته ليظهر وفق النمط الذي تحدده سلفاً عوامل الوراثة البيولوجية. أما السلوك المكتسب فإنه يعتمد كلياً على البيئة في طبيعته ومنشأه وفيما يترتب عليه. وبالنسبة للمقدرة اللغوية فإن لها مجراها الطبيعي ويستطيع الطفل أن يستثمر هذه المقدرة متى توافر الحد الأدنى من الحوافز في بيئته المباشرة. قد تحد ظروف البيئة الطفل أو تحول دونه ودون استخدام اللغة ولكن من الصعب كبح ملكته اللغوية الكامنة. الظروف السيئة قد لا تساعد على نمو اللغة ولكن النمو الجيد للغة لا يتوقف بالضرورة على التدريب والتمرين. بل لقد أثبتت التجارب بأن التمرين لا يفيد كثيراً في هذا الخصوص. كما أن الطفل لا يعيد ما يسمعه من الكبار بل يبتدع عبارات وجملاً لم يسبق أن تلفظ بها أحد من حوله. ومع ذلك يظل للبيئة تأثيرها في تحديد اللغة التي سيتكلمها الفرد، فكل إنسان يتكلم لغة المجتمع الذي ينشأ فيه.

بعد الانتهاء من مناقشة المعايير الأربعة الموضحة أعلاه يشرع لينبرج في مناقشة آراء السلوكيين تجاه اكتساب اللغة ودور التقليد والمحاكاة في ذلك وينتهي بفرض هذه الآراء استناداً على الأسباب التالية التي يطرحها أيضاً كتساؤلات للبحث في طبيعة اللغة الإنسانية ومراحل النمو اللغوي عند الأطفال.^(٤٧)

١ - حينما يتعلم الطفل أصوات لغته فإنه في الواقع لا يقلد الأصوات اللغوية كما سمعها لأن كل صوت منها يختلف في خصائصه

تظهر على الأصوات التي يخرجها الطفل نغمات تشابه النغمات التي تفيد معنى التعجب والاستفهام ونحو ذلك في كلام البالغين. وفي فترة لاحقة تصدر عنه أصوات قريبة الشبه بالأصوات اللغوية الحقيقية Phonemes.

وشياً فشيئاً تزداد قدرة الطفل على التحكم نوعاً ما في عضلات النطق. ومع بداية العام الثاني يطرأ تغير مفاجيء وملحوظ على قدراته اللغوية ويبدأ في تعلم الكلمات وإطلاق الأسماء على الأشياء، وهذه المرحلة يسميها لينبرج «مرحلة إطلاق الأسماء» Naming الكلمات الأولى التي يتعلم الطفل على نطقها كلمات قصيرة لا تتعدى الواحدة منها ثلاثة مقاطع وينطقها مفردة غير مركبة في جمل. ويميل الطفل إلى تعميم هذه الكلمات لتشمل مدلولات لا تنطبق عليها كأن يطلق كلمة «بابا» على كل الرجال أو «ماما» على كل النساء. ولا بد من مرور بعض الوقت قبل أن يتمكن الطفل من تركيب الكلمات في جمل قصيرة لا تزيد على كلمتين ومركبة وفق قواعد نحوية أبسط بكثير من تلك التي يستخدمها الكبار. جملة «بابا سيارة» مثلاً قد تعني «ذهب بابا بالسيارة» أو «جاء بابا بالسيارة» أو «أشترى بابا سيارة»... الخ. وفي هذه المرحلة يبدأ الطفل يتعلم قواعد اللغة المتعلقة بتكوين الجمل الاستفهامية والنفي والماضي والجمع وما إلى ذلك. إلا أن الطفل لن يستطيع قبل سن الثالثة أو الرابعة أن يؤلف الجمل الطويلة والصيغ المعقدة مثل صيغة الشرط. كما أن التعرف على الألوان والأشكال والتمييز فيما بينها يأتي في مرحلة متأخرة نسبياً. وفي هذه السن المبكرة يميل الطفل إلى تعميم بعض القواعد النحوية والصرفية حتى في الحالات التي لا تنطبق عليها، كان يجع «كرسي» على كرسيات» على وزن «طاولات». هذه التعميمات تشير إلى أن اكتساب اللغة عملية استنتاجية وليست عملية تقليد بحت لأن الطفل لم يسبق له أن سمع كلمة «كرسيات»، كما أنه لو كان اكتساب اللغة عملية تقليدية بحتة لما وجد الطفل صعوبة في تعلم الألوان التي يسمعها تردد على

الشعورية لكنه منذ المراحل الأولى من اكتساب اللغة يستطيع الفصل بين الكلام والحالات الشعورية.

٤ — من المثير للدهشة أن الأطفال منذ الأشهر الأولى يصغون للكلام ويعيرونه اهتماماً كبيراً. هذا بخلاف القردة والحيوانات الأخرى التي يصعب على مدربيها أن يلفتوا انتباهها.

٥ — هناك تشابه بين تركيب الحلق والقم عند الإنسان والقردة بقدر يسمح للأخيرة أن تنطق ولو ببعض الأصوات اللغوية، ومع هذا لم يحدث شيء من ذلك على الرغم مما بذل من جهد ووقت لتحقيق مثل هذا المطلب. لا يستطيع أي نوع من القردة أن يتحكم في عضلات التنفس والحلق والقم وينسق بينها على نفس القدر من الضبط والسرعة والدقة التي يستطيعها الطفل في إخراج الكلام. من الصعب رد ذلك إلى مجرد أن الإنسان مقلد ماهر.

وفي مقالة آخر^(٤٨) له يتطرق لينبرج بشيء من التفصيل مراحل النمو اللغوي عند الأطفال مستندا في ذلك إلى الملاحظات الميدانية والشواهد الإكلينيكية. يؤكد لنبرج أن الغزيرة اللغوية تفصح عن نفسها عادة عند جميع الأطفال وفق جدول بيولوجي محدد على اختلاف البيئات الخارجية والظروف الاجتماعية والثقافية. فحينما يحين الوقت المناسب يبدأ الطفل بممارسة الكلام بدون أي تقديم أو تأخير، تماماً كما هي الحال بالنسبة للمشي أو غيره من المهارات الفطرية الأخرى. تبدأ محاولات الطفل الأولى للكلام ما بين الأسبوع السادس إلى الثامن بإطلاق أصوات المناغاة Cooing التي هي أشبه ما تكون بحركات المد Vowels التي لا يتخللها سواكن Stops وذلك لأن الطفل في هذه المرحلة والمراحل التي تليها مباشرة يصعب عليه التحكم في عضلات النطق وتحريكها. ومن الشهر السادس تقريبا يبدأ الطفل بنطق مقاطع تبدو وكأنها تتألف من سواكن وحركات لكنها في حقيقة الأمر لا تشبه الأصوات اللغوية في شيء، وهذا ما يسمى Babbling وفي الشهر الثامن

هنالك مثلا إعاقات حركية تحدث دون أن تؤثر على اكتساب اللغة. وبالمقابل قد يتعطل الكلام نتيجة إصابة مناطق معينة في المخ دون أن تؤثر هذه الاصابات على المهارات الحركية والذهنية الأخرى.^(٥١)

وقد أثبت التجارب أن هناك تلازما بين عدد من المجالات اللحائية Cortical fields وبين مظاهر محدودة من السلوك اللغوي. المناطق المتقدمة Pre-central areas من الفص الجبهي Frontal lobe تختص بإنتاج اللغة، بينما تذكر الوظائف الحسية في المناطق الخلفية Postcentral areas من المجالات الصدغية الجانبية والعليا Parietal and superior temporal fields هذه التخصصات الوظيفية لا توجد منذ الولادة وإنما تحدد تدريجيا عند الطفل كلما تقدم به السن بشكل مشابه لأطوار تمايز الأعضاء التي يمر بها الجنين. وتشير الدلائل إلى أن الوظائف اللغوية تبدأ من سن الثانية تتركز في الجانب الأيسر من المخ، ويزداد هذا التركيز مع تقدم العمر حتى بعد سن الثانية عشرة حيث يصبح هناك تلازما لا انفكاك فيه بين اللغة وهذا الجانب من المخ.

ولو تعرض امرؤ بالغا لإصابة في الجانب الأيسر من قشرة الدماغ المركزية فإن هناك احتمالا بنسبة ٧٠٪ أنه سيصاب بالحبسة: ونسبة ٥٠٪ من البالغين الذين يتعرضون لمثل هذه الإصابة يصعب شفاؤهم ومن يشفون منهم لا يشفون تماما. أما بالنسبة لمن هم دون سن الثانية فإن الإصابة في الجانب الأيسر من الدماغ لا تختلف عن الإصابة في الجانب الأيمن منه في أنه لا يحدث من جرائها أي عاهة لغوية. أما إذا حدثت الإصابة ما بين مرحلة اكتساب اللغة، أي سن الثانية، وسن الرابعة فمن المحتمل أن يتعرض الطفل للإصابة بالحبسة لفترة وجيزة ثم يستعيد قدرته على الكلام إذا كان الجانب الأيمن من الدماغ سليما لم يعرض لأذى. وحينما يستعيد الطفل قدرته على الكلام في هذه الحالة يمر

مسمعه كل يوم.^(٤٩)

ومع بداية العام الثالث تبدأ القدرة اللغوية عند الطفل تتسارع ويزداد مخزونه اللغوي بشكل مدهش ويكون المخ في هذه الفترة قد وصل إلى ٦٠٪ من حجمه الكامل. ويتزامن ذلك مع التقدم الملحوظ في القدرة على المشي وغيره من القدرات الحركية والتي يبدو أن هناك نوعا من الترابط بينها وبين اكتساب اللغة. ومع نهاية العام الثالث تقريبا يستطيع الطفل أن يستخدم ما يربو على الألف كلمة ويفهم ما يزيد على الألفين أو الثلاثة. وبعد أن ينهي عامه الرابع يكون الطفل قد احكم سيطرته على أساسيات اللغة واستوعب أسرارها وصار يستخدمها كما يستخدمها البالغون.

واكتساب اللغة بالنسبة للإنسان أمر طبيعي يصعب كبحه حتى في أسوأ الظروف، كما لو كانت هناك قوة دفع ذاتية تحدد اللغة للظهور على لسان الطفل حينما يحين الوقت المناسب لذلك. نجد مثلا أن الأطفال الذين يتربون في كنف آبائهم الصم البكم يمرون بنفس مراحل النمو ويتعلمون الكلام في الوقت المناسب ولا يختلفون في ذلك عن غيرهم من الأطفال الذين نشأوا تحت ظروف عادية. وينطبق هذا الكلام على الأطفال المعاقين الذين نشأوا في مصحات عقلية تحت ظروف سيئة بحيث لا يجدون من يتحدث معهم.^(٥٠)

ويشير لينبرج إلى أن ارتباط النمو اللغوي بالنمو العضلي والحركي يبدو أقوى من ارتباطه بالعمر الزمني للطفل. ومما يعزز هذا الاحتمال أن النمو الحركي يعد من أهم مؤشرات النضج. ولا يبدو أن هناك ارتباطا واضحا بين النمو اللغوي والعمر الزمني عند المعاقين بينما هناك ارتباط واضح بين النمو اللغوي والنمو الحركي. إلا أن هناك دلائل تشير إلى أن العلاقة الإحصائية بين النمو اللغوي والنمو الحركي ليست علاقة سببية أو علاقة تأثير وتأثر.

Eric H. Lenneberg, "On Explaining Language," *Science*, Vol. (٥١)

164, No. 3880 (9 May 1969), p. 635.

Lenneberg, "The Capacity", pp. 593 - 596; "The Biological," (٤٩) pp. 5-7.

Lenneberg, "The Biological.....," pp. 7-9. (٥٠)

عكس الكبار الذين تظهر على نطقهم لكثرة واضحة. ومن المحتمل، في نظر لينبرج، أن هناك علاقة بين هذه الفترة الحرجة وبين طبيعة الإنسان ومتطلبات العيش في مجتمع إنساني. يختلف الإنسان عن غيره من المخلوقات في أنه يولد عاجزا غير مكتمل النمو. ويبقى على هذه الحال لمدة طويلة. ويزن دماغ الإنسان عند الولادة ربع وزنه عند البلوغ، مما يعني أن عمليات النمو ومراحله تستمر بعد الولادة لسنين عديدة. ويحتفظ الدماغ خلال هذه المدة بمرونته ولدانته وقدرته على النمو والتغير والتكيف. وقد يكون من أهم الدوافع لذلك حاجة الطفل لتعلم اللغة. ولكن لا بد أن يتوقف النمو عند لحظة معينة بتجاوز الفرد عندها مرحلة الطفولة ليبدأ مرحلة الاستقرار ومزاولة مهامه ومسؤولياته في المجتمع.^(٥٤)

خائص اللغة الإنسانية

استطاع تشارلز هوكت من خلال البحث الدؤوب والعمل المتواصل أن يستنبط عددا من الخصائص Design features التي تتميز بها اللغة الإنسانية عن غيرها من وسائل الاتصال الأخرى. وقد يشترك الإنسان مع غيره في أحد هذه الخصائص أو بعض منها إلا أنها لا توجد مجتمعة إلا في لغات البشر التي تشترك فيها جميعا. نشر هوكت نتائج أبحاثه على فترات متوالية وفي أماكن متفرقة^(٥٥). هذا وقد لخص جون ليونز بعض هذه الخصائص في عمل له ترجمه الدكتور حمزة بن قبلان المزيني إلى العربية.^(٥٦) وسوف نحاول فيما يلي أن نستعرض أهم هذه الخصائص مع التغاضي عن قليل من الخصائص الثانوية.

١ - الوسيط الصوتي السمعي Vocal Auditory Channel

هذه أوضح خصائص اللغة الإنسانية وأبرزها.

بنفس مراحل النمو التي يمر به الرضيع ولكن بشكل أسرع ويشفى شفاءً تاماً. أما فيما لو أصيب الطفل بالحبسة ما بين الرابعة والعاشرة فإنه بعد فترة من التمرين قد تستغرق بضع سنين يستعيد قدرته على الكلام بشكل كامل ويبدأ من حيث ما توقف دون المرور بمراحل النمو المعتادة.^(٥٢)

وهكذا نرى أنه إذا ما حدث أي ضرر للجانب الأيسر من المخ في سنين الطفل الأولى قبل أن يكتمل نمو المخ وقبل أن تصبح اللغة وقفا على الجانب الأيسر منه فإنه من السهل نقل وظائف اللغة إلى الجانب الأيمن منه وبذلك يستعيد الطفل قدرته على الكلام. ولا يمكن أن نرد تحويل وظائف اللغة من الجانب الأيسر إلى الجانب الأيمن من الدماغ إلى عامل الضرورة لأن الأمر لو كان كذلك لما كان هناك فرق فيه بين الصغار والكبار. التفسير المعقول لهذه الظاهرة هو أن دماغ الطفل ينمو وتتمايز أجزؤه وتتحدد وظيفة كل جزء خلال سنوات العمر الأولى. وكلما تقدم السن بالطفل ترسخت العلاقة بين كل جزء وما يخصه من وظائف حتى يكتمل نمو الدماغ وتصبح هذه العلاقة ثابتة لا يمكن تحويلها. وفي بداية اكتساب اللغة يبدو أن كلا الجانبين من الدماغ يشتركان في هذه الوظيفة وشيئا فشيئا يبدأ الجانب الأيسر يستحوذ عليها حتى يستقل بها تماما ويصبح المستحيل بعد ذلك على الجانب الأيمن أن يعوض عن الجانب الأيسر ويصبح استرداد القدرة على الكلام في حالة الإصابة أمرا متعذرا.^(٥٣)

والفترة التي تمتد من سن الثانية إلى سن الثانية عشرة هي ما يسميه لينبرج الفترة الحرجة بالنسبة لاكتساب اللغة. ومن يتعدى سن الثانية عشرة دون أن يتعلم الكلام لسبب أو لآخر فإنه من المستبعد أن يتعلم. ونلاحظ ذلك حتى في تعلم اللغات الأجنبية إذ يتقنها الصغار ويجيدون النطق بها كأهلها، على

Design Features. "Animal Communication, T. A. Sebeok (ed.), (Indiana: Indiana University Press, 1968); Hockett and Ascher "The Human"

(٥٦) جون ليونز، مدخل إلى اللغة واللسانيات، ترجمة حمزة بن قبلان المزيني، مجلة كلية الآداب، جامعة الملك سعود، المجلد الرابع عشر، العدد الأول، (١٩٨٧)، ص ١٥٩-٢٤٤

Lenneberg "On Explaining", p. 639. (٥٢)

Lenneberg "On Explaining" p, 369; 1970, pp. 11-12. (٥٣)

Lenneberg, "The Biological ..." pp. 13-15. (٥٤)

Hockett, A Course; C. F. Hockett, "The Origin of Speech", (٥٥)

.Scientific American, Vol. 203, No. 3; (1960) pp. 86-96; Hockett

"Logical ...", C. F. Hockett and S.A. Altmann, "A Note on

به ويمكن أن يلتقطه كل من هو على مرمى السمع منه وبصرف النظر عن اتجاه المتكلم أو موقع السامع منه كما يمكن للسامع بواسطة أذنية أن يحدد مصدر الصوت ومكانه ووجهته. وقد لا تخلو هذه الخاصية من بعض السلبيات، وخصوصاً في المجتمعات التقليدية التي تعيش على الصيد حيث لا يستطيع الصيادون أن يتخاطبوا أثناء التربص للطريدة. كما أن الصوت الذي يسمعه الصديق قد يسمعه العدو.

٤ - التبادلية Interchangeability

أي أن مهمة الإرسال والاستقبال مهمة متبادلة بين طرفي الاتصال، بمعنى أن المتكلم والسامع يمكن لأي منهما أن يقوم بدور الآخر ويحل محله. أو بعبارة أخرى فإن السامع يستطيع أن يعيد التلفظ بأي إشارة لغوية تماماً كما سمعها إذا كان يفهم ويتكلم اللغة التي قيلت بها أما حركات المغازلة عند الأسماك الشوكية مثلاً فإن حركات الذكر تختلف عن الأنثى ولا يستطيع أي منهما أن يقلد الآخر. كذلك الدجاجة لا تستطيع أن تقلد أذان الديك ولا الأتان نهيق الحمار ولا الناقة هدير الجمل، وهكذا. وفي بعض المجتمعات التقليدية يختلف كلام النساء عن كلام الرجال في طريقة النطق وفي بعض المفردات وربما بعض الصيغ النحوية. لكن هذا الاختلاف ليس حتمية بيولوجية وإنما هو عرف ثقافي واجتماعي. لذلك نجد أن الرجال والنساء يستطيعون تقليد بعضهم بعضاً حينما تدعو الحاجة لذلك، كأن يقوم من يقص قصة بتقليد كلام إحدى الشخصيات النسائية في القصة مستخدماً نفس التعبيرات وطريقة النطق التي تستخدمها النسوة.

٥ - التغذية الاسترجاعية الكاملة Total

Feedback

يستطيع المتكلم أن يسمع نفسه ويفهم كل شيء يقوله هو بنفس الطريقة التي يسمعه بها الآخرون. على خلاف ذكر السمك الشوكي الذي لا يستطيع رؤية عينيه وبطنه حينما يتغير لونها أثناء مغزلاته انشأه. هذه التغذية الاسترجاعية تجعل مهمة تعلم الكلام وكذلك تصحيح الأخطاء أثناء الكلام أسهل

وهناك وسائل اتصال تستخدم وسائط أخرى. من ذلك لغة الإشارة أو رقصات النحل أو طقوس المغازلة عند أسماك أبوشوكة Stickleback والتي تتمثل في تغير لون البطن والعينين. بمقدور الإنسان أن يستخدم وسائط أخرى غير الصوت لتوصيل المعنى اللغوي كأن يستعويض عن كلمة «سر» أو «قف» بإشارة المرور أو بحركة يد الشرطي. إلا أن الصوت له ميزات خاصة تجعله أكثر ملائمة من غيره. فبقدر ما تتمتع به أعضاء النطق عند الإنسان من مرونة عجيبة وكفاءة عالية على إحداث مختلف الأصوات تتمتع الأذن البشرية بمقدرة فائقة وحساسية بالغة على تمييز هذه الأصوات. ثم إنه بخلاف الكلام يستحيل التخاطب مثلاً بواسطة الإشارة في الظلام أو بواسطة اللمس من مسافات بعيدة. ومن الميزات الإيجابية لاستخدام قناة الاتصال الصوتية السمعية أنها لا تتطلب جهداً يذكر وأنها لا تعيق أجزاء الجسم الأخرى عن أداء مهامها أثناء عملية التواصل. كما أنها تسهل عملية التنسيق بين مجموعة من الأفراد يتعاونون في أداء مهمة معينة إذ تجعل بإمكانهم أن يتبادلوا فيما بينهم التعليمات اللفظية بينما تركز بقية الحواس والعضلات على العمل المطلوب إنجازه، وكلنا يعرف أهمية التعاون في حياة الإنسان.

٢ - التلاشي السريع Rapid Fading

هذه الخاصية والتي تليها ترتبطان أساساً بطبيعة الصوت وتأتيان كنتيجة حتمية للخاصية الأولى. يتلاشى صوت المتكلم حال التلفظ به، كالكتابة على الماء، ولا يبقى معلقاً في الهواء ليلتقطه المستقبل متى ما أراد، بخلاف الكتابة مثلاً أو أثر الحيوان أو رائحته. ميزة هذا التلاشي أنه يبقى مجال الاتصال سالكا ويفسح الطريق لاستمرار التواصل ولتوالي الإشارات اللغوية الواحدة بعد الأخرى بشكل متلاحق وسريع.

٣ - البث المنتشر والاستقبال الموجه Broad-

cast Transmission and Directional Reception

صوت المتكلم يتبدد في كل الاتجاهات (مثله في ذلك مثل الضوء أو الأمواج على سطح البركة) حالما يتلفظ

اللغة أنه باستطاعتنا أن نتحدث وفي الوقت نفسه نقوم بأعمال أخرى لا علاقة لها بموضوع الحديث أو أن نتحدث عن أعمال تتطلب جهداً عضلياً دون أن تبدو علينا آثار التعب، أو أن نتحدث عن الفرح أو الحزن دون أن تبدو على ملامحنا أي انفعالات من هذا القبيل. يمكننا مثلاً أن نتصور نظاماً للتواصل يقوم على نوع من الارتباط بين الصوت ودلالته كأن نستبدل كلمة الجوع بالتصور أو أن نشير إلى الحيوانات بتقليد أصواتها أو أن نمد الصوت أو نرفعه أو نخفضه للإشارة إلى المسافات قرباً وبعداً أو الأحجام كبراً وصغراً وهكذا. وأخيراً فإن اللغة ليست بحاجة إلى أي نظام آخر خارج عنها فبإمكاننا أن تستغني تماماً عن الإشارات وتعبيرات الوجه التي عادة ما تصاحب الكلام.

٨ — الإحلال Displacement

ويعني قدرة اللغة الإنسانية على الحديث في أشياء وأحداث بعيدة عن المتكلم زماناً ومكاناً. فنحن غالباً ما نخوض في أمور مضت أو لم تحدث بعد وعن أشياء لا يراها المتكلم في محيطه المباشر، بل قد يخوض المتحدث في قضايا مجردة ومسائل لا وجود لها إلا في مخيلته. كما يمكنه أن يستخدم اللغة للبحث في أمور اللغة نفسها. أما الجيبون مثلاً فلا يمكن أن يطلق نداءاته إلا حينما يرى الطعام أمام عينيه ويستحيل عليه أن يصوت حين المرور بمكان أكل فيه في وقت مضى ليذكر رفاقه بذلك. صحيح أن النحلة ترقص عند الخلية بعيداً عن مكان الرحيق ولكنها تفعل ذلك مباشرة بعد عودتها من رحلتها الاستكشافية ثم بعد ذلك يصبح الأمر بالنسبة لها نسياً منسياً. ويبدو أن الإنسان هو الكائن الوحيد الذي يحذق الكذب والخداع والتضليل والتمويه والافتعال والتظاهر بما هو عكس الواقع والصحيح (غير أن بعض الطيور لها القدرة على التضليل والتظاهر بالموت مثلاً كوسلية من وسائل الدفاع عن النفس). والإحلال يفترض أن الإنسان لديه الخيال والذاكرة وكذلك القدرة على التصور والتوقع والنظر في عواقب الأمور. وفي ذلك نجد أن السلوك اللغوي عند الإنسان لا يختلف كثيراً عن استخدام الأدوات. الإنسان هو الوحيد من بين

وأسرع. ومن الملاحظ أن الصم لا يجيدون النطق. والتغذية الاسترجاعية تمكن المتكلم من استبطان العملية الاتصالية مما يساعده على التفكير. هذا التنسيق الذهني بين أعضاء النطق والأذنين لا يختلف من حيث المبدأ عن التنسيق بين العينين واليدين والذي تختص به الرئيسيات لأنها الوحيدة من بين الحيوانات التي تستطيع أن تستخدم أيديها. ولذلك نجد أن منطقة التحكم عندها والتي تقع في قشرة الدماغ Cortical control متطورة ومعقدة جداً. ومن المرجح أن هذا له علاقة بانتصاب القامة بحيث أصبحت اليدين لا تستخدمان في المشي والحركة وإنما للإمساك والقبض. ونظراً لانتصاب القامة أيضاً لم يعد الفم يستخدم في القبض والحمل، كما عند بقية الحيوانات.^(٥٧)

٦ — التوارث Cultural transmission

يتوارث أفراد المجتمع لغتهم جيلاً عن جيل عن طريق التعلم والمحاكاة. صحيح أن المقدرة الكلامية عند الإنسان حقيقة بيولوجية لكن اللغة المحددة التي يتكلمها الإنسان حقيقة ثقافية، لذلك تختلف الألسن باختلاف الشعوب والثقافات. ويتعلم الإنسان لغته كما يتعلم عناصر الثقافة الأخرى. غير أن اللغة تختلف عن غيرها من عناصر الثقافة إذ بدونها لا يمكن أن تتحقق الثقافة أصلاً. فاللغة هي الوعاء الذي يحمل الثقافة والوسيلة التي تنقلها عبر الأجيال.

٧ — التخصصية Specialization

ويقصد بها أن ما يبذله الإنسان من جهد جسدي أثناء عملية الكلام وما يصدر عن ذلك من ذبذبات صوتية ليس لها أي وظيفة أخرى غير توصيل المعاني والأفكار من المتكلم إلى السامع، ليست إلا مجرد رموز لغوية لا غير. اللغة نظام اتصال صوتي مستقل قائم بذاته ولا يرتبط بأي رباط لا بسياق الحديث ولا بموضوعه. هناك مثلاً نوع من التلازم بين التثائب والنوم أو بين القشعريرة والبرد ولكن ليس هنالك أي تلازم بين هذه الأحاسيس وبين الكلمات التي تشير إليها في أي لغة من اللغات. ودليل آخر على تخصصية

المحاكاة كقولنا قهقهة وكح وعطس أو قولنا صر الجندب زقزق العصفور ومثله شحيج الحمار ومواء القطة ونعيق الغراب. بل إن عباد الصيمري من المعتزلة يرى أن مناسبة اللفظ لدلوله مناسبة حتمية لكن العلماء المحدثين لا يرون ذلك لأن هذه الأصوات التي تبدو وكأنها محاكاة لأصوات الطبيعة ليست سوى رموز لغوية كغيرها من الكلمات، والدليل على ذلك اختلافها من لغة لأخرى. اللغة ليست إلا نظام من الرموز تواضع عليها الناس واصطلحوا لتكون وسيلة للاتصال فيما بينهم. أي أن علاقة المعنى التي تربط الصوت بالشيء الذي يدل عليه ليست علاقة سببية ولا شكلية ولا طبيعية بل عشوائية اعتباطية، لكنها علاقة ثابتة. فكلمة ملح ليست مالحة ولا كلمة سكر حلوة. وهناك كلمات مثل «نمل» و «جمل» التي تتساوى في عدد أصواتها ولكنها تشير إلى أشياء متفاوتة في الحجم. ليس هناك في الكلمتين «قط» و «كلب» ما يوحي بما بين هذين الحيوانين من فارق في الصوت والحجم والرائحة. ولا يوجد بين الكلمات «نمر» و «فهد» و «أسد» ما يدل على صلة هذه الحيوانات وقرب بعضها من البعض الآخر في التصنيف البيولوجي. وليس بين كلمة «نعامة» و «رئيل» ما يدل على أنها ذكر وأنثى من نفس الفصيلة. وكلمة «ناقة» أقرب إلى كلمة «فاقة» منها إلى «جمل». بل إن المترادفات تشير إلى الشيء نفسه بالرغم من اختلافها في اللفظ بينما هناك ألفاظ متجانسة تشير إلى أشياء لا يمت بعضها بصلة لبعض هذه العشوائية لا توجد مثلا في رقصات النحل التي يلاحظ أن هناك علاقة بينها وبين بعد مصدر الرحيق أو قربه، فالرقصات البطيئة تشير إلى بعد المصدر والسريعة إلى قربه. أما الكلمات فلا يوجد بينها وبين معانيها أي علاقة أو شبه. لذلك نجد أن الشيء نفسه يشار إليه بكلمات مختلفة تختلف باختلاف اللغات ولا يمكن لأي شخص غريب أن يستنتج معنى أي كلمة بلغة أجنبية بمجرد سماعها، وإلا لأصبح تعلم اللغات الأجنبية أمرا ميسورا. كذلك النظام الصرفي الذي بموجبه تتألف الأصوات في كلمات والنظام النحوي الذي

الكائنات الذي يصنع الأدوات ويحملها معه أينما حل لأن خبرته السابقة بيّنت له فائدة هذه الأدوات وأنها ستنتفعه عند الحاجة لها في المستقبل، وهذا يعود إلى انتصاب القامة والمشي على قدمين مما حرر اليدين عند الإنسان لمزاولة القبض والإمساك.^(٥٨)

٩ — الدلالية Semantics

نداءات الحيوان وحركاته أشبه ما تكون بردود الفعل الغريزية الطبيعية والتي تكون جزءا من حالات شعورية معينة. وتأتي مصاحبة لها دون أن يكون لدى الحيوان النية أو القصد أن يخاطب بني جنسه، أو يؤثر عليهم، أو ينقل لهم معاني محددة، كما هي الحال بالنسبة للغة الإنسانية، النداءات الحيوانية أشبه ما تكون بالفحيح الذي يخرج من صدر العداء بعد أن يجري مسافات طويلة ويظاله التعب. ليس هدف الفحيح أن يخبرنا أن العداء تعب، وإن استنتاجنا ذلك عرضا. هدف الفحيح هو استنشاق كمية أكبر من الأكسجين الذي يحتاجه الدم. اللغة الإنسانية ليست فيضا من العواطف تأتي كصفة ملازمة لبعض الحالات الشعورية أو الجسدية ولكنها توظف بوعي وعن قصد لإعطاء معاني محددة وللدلالة على أفكار مجردة في ذهن المتكلم أو أشياء محسوسة في بيئته الخارجية. والكلمات تحضر إلى الذهن الأشياء التي ترمز إليها ليس لأن العلاقة بينها وبين هذه الأشياء علاقة تلازم طبيعية أو منطقية أو شكلية ولكن لأنها علاقة دلالية. هنالك مثلا عند الجيبون نداءات لها دلالات معينة مثل الصيحة التي تدل على وجود الخطر وإن كانت الصيحة تدل على الخطر بمفهومه العام دون تحديد كأن يصبح الإنسان «حريق».

١٠ — العشوائية أو التواضعية Arbitrariness

ness

كان بعض اللغويين القدماء ومنهم ابن جني وابن فارس يرون أن اللغة جاءت كنتيجة لمحاكاة الإنسان لأصوات الطبيعة من حوله، وهذا ما يسمى بالإنجليزية Onomatopoeic هذا ولا تكاد تخلو لغة من لغات البشر من بعض الكلمات التي تقوم على

وسطا بينهما. هذا يعني أن الفروق الوظيفية بين الأصوات فروق قاطعة. نعم قد يصعب على السامع تمييز الصوت وقد يستحيل عليه الفهم نتيجة التشويش أو لأن المتكلم لا يجيد النطق ولكن لا يمكن أن يكون في اللغة صوت وسط بين صوتين لأن الأصوات اللغوية متميزة عن بعضها ومنفصلة تمام الانفصال. ويتبين ذلك في تمييز السامع بين الكلمات فكلمة «سار» مثلا تختلف اختلافا تاما في معناها عن كلمة «زار» أو «صار» لما بين السين والصاد والزاي من اختلاف وظيفي مطلق لا تخطئه الأذن ولا يفوت على الإدراك تحت ظروف الاتصال الملائمة. وعلى الرغم من أن الاختلاف الصوتي بين هذه الكلمات الثلاث قد يبدو اختلافا طفيفا نسبيا إلا أنه اختلاف قطعي ويؤدي إلى اختلاف جذري في المعنى. ومهما بدا الشبه الصوتي قريبا بين الكلمات فإن هذا لن يقود إلى التشابه المعنوي. بل إن كلمة «سار» أقرب في معناها إلى «مشى» أو «ذهب»، على الرغم ما بين أصوات هذه الكلمات من عدم تشابه.. ولو افترضنا أن ظروف الاتصال السيئة حالت دون تمييز المتلقي عما إذا كانت الكلمة التي سمعها «سار» أم «صار» فإنه أمام خيارين فقط، إما عدم الفهم أو ترجيح أحد الكلمتين على الأخرى، مستعينا في ذلك بالسياق اللغوي. لكنه لا يمكن بأي حال من الأحوال أن يستنتج أن ما سمعه كلمة تحتل في لفظها وفي معناها موقعا وسطا بين الكلمتين أو أنها محصلة دمج الكلمتين إحداهما بالأخرى. هذا التمايز الوظيفي بين الأصوات اللغوية يختلف عما نلاحظه في رقصات النحل التي تتراوح بين السرعة والبطء حسب قرب مصدر الرحيق أو بعده عن الخلية. هذا يعني أن نظام الاتصال عند الإنسان نظام تمايز Discrete أي مفصلي Digital بينما نظام الاتصال عند النحل نظام متدرج Continuous أي تناظري Analog ولكن مع ذلك لا يخلو الاتصال الإنساني في بعض مظاهره من عنصر التدرج، وخصوصا فيما يتعلق بالأصوات التي نطلقها للتعبير عن بعض المشاعر. المشاعر بطبيعتها متدرجة في حدتها وفي كثير من الأحيان لا نعبر عنها بالكلمات وإنما بالضحك والنشيج والتنهد

بموجبه تتألف الكلمات في جمل والعلامات التي تبين الفاعل من المفعول وأساليب النفي والاستفهام وغير ذلك من القواعد اللغوية كلها أمور تواضعية. فليس بإمكاننا أن نتنبأ سلفا وبدون سابق معرفة ما الميزات التي ستختص بها هذه اللغة أو تلك وما الأصوات التي ستحتوي عليها ونسبة أصوات الغنة مثلا إلى بقية الأصوات. إلا أنه لكي يتم التواصل لابد أن يكون السلوك اللغوي محكوما بنظام متماسك داخليا وقائما بذاته يعرفه المتكلم والسامع وأن تكون العلاقة ثابتة بين الكلمة وما تشير إليه. كما أنه لابد أن يتم تركيب الجمل وتمييز أجزاء الكلام وفق قواعد وأعراف لغوية يعرفها من يتكلمون باللغة، وإلا لاستحال التخاطب والتفاهم وانقلب التواصل إلى عملية تقوم على الحدس والتخمين بدل الفهم السليم. ولا شك أن التواضعية تجعل تعلم اللغة مهمة غير يسيرة حيث يلزم المتعلم أن يحفظ الكلمات ومعانيها كلها عن ظهر قلب وكذلك القواعد اللغوية، كما تعيق عملية التفاهم بين الجماعات الإنسانية التي تتكلم لغات مختلفة. لكن التواضعية لها ميزة عظيمة تغطي على هذه السلبيات البسيطة نسبيا وذلك أنها تجعل من السهل صك كلمات ومصطلحات جديدة كلما دعت الضرورة، مما يجعل اللغة نظاما اتصاليا مرنا للغاية يمكن توظيفه والاستفادة منه في كل مجالات الحياة.

١١ - التمايز Discreteness

مخارج الحروف عند جميع بني الإنسان مصممة بالطريقة نفسها، ومع ذلك لو حصرنا جميع الأصوات في جميع اللغات البشرية في الماضي والحاضر لحصلنا على كم هائل من الأصوات اللغوية. هذا يشير إلى أن أعضاء النطق عند الإنسان لها قدرة غير محدودة على إخراج الأصوات المختلفة. ولكن مع ذلك نجد كل لغة من اللغات تلجا إلى استخدام عدد محدود جدا من الأصوات اللغوية لا يزيد ولا ينقص. هذه الأصوات متميزة بعضها عن بعض ومستقلة تماما بحيث لا يمكن أن تكون هناك بين أي صوتين، مهما تقاربت مخارجهما، مسار متصل يتذبذب فيه الصوت بينهما بشكل متدرج لتقترب من هذا أو ذاك أو ليتخذ موقعا

به. هذه السمات هي التي تمايز بين الأصوات اللغوية. الصوت «ز» مثلا يتفق مع الصوت «س» في عدد من السمات. كلاهما صوت احتكاكي يحدث من جراء احتكاك أسلة اللسان بمغارز الثنايا العليا. لكنهما يختلفان في أن الأول يصاحب النطق به تذبذب الحبال الصوتية لذا سميناه مجهورا بينما الثاني لا يصاحب نطقه هذا التذبذب لذا سميناه مهموسا. سمة الجهر أو الهمس هذه هي التي تميز ما بين الصوتين الاحتكاكين «ز» و «س» وما بين الصوتين الانفجاريين «ذ» و «ث» وسمة الغنة هي التي تميز «م» عن «ب». وهكذا نجد أن كل صوت لغوي لابد أن يتميز عن أي صوت آخر ولو بسمة واحدة على الأقل. وتختلف اللغات في اختيار السمات التي تميز بها بين الأصوات. اللغة العربية مثلا توظف سمة الإطباق لتميز بها «ص» عن «س» و «ظ» عن «ذ». و «ط» عن «د» وهناك لغات كثيرة من بينها الإنجليزية لا توظف هذه السمة. ولكن الإنجليزية توظف سمة الجهر لتميز بها P عن b، وهذه سمة لا توظفها العربية. وعدم توظيف السمة لا يعني عدم وجودها وإنما كل ما يعنيه ذلك أن النظام الصوتي في اللغة المعنية لا يوظفها كسمة مميزة لذا لا يلتفت لها السامع. فعدم توظيف سمة الإطباق في الإنجليزية مثلا لم يمنع من وجود أصوات في هذه اللغة تشبه الصاد العربية كما في الصوت الأول من كلمة sun نخلص من ذلك إلى أن الأصوات في أي لغة ليست مجرد تجمع عشوائي وإنما هي تكون في مجموعها نسق مترابط وبناء متماسك من السمات الوظيفية التي تتحدد وفقا لها الأصوات وتتمايز فيما بينها داخل النسق الواحد. هذا النظام الصوتي هو أحد الأنماط المقصودة بعبارة ثنائية النمط. أم النمط الثاني فهو النظام الصرفي الذي يؤلف ما بين الأصوات ليركب منها الكلمات التي تحمل الدلالات، لأن الأصوات وحدها وفي حد ذاتها لاتعني شيئا وإنما هي تستخدم فقط لتأليف الكلمات والتمييز فيما بينها. فأى من الأصوات «ح» و «س» و «م» لا

والآهات والونات وما شابه ذلك من الأصوات التي تعلو وتهبط وتطول وتقص على سلم متدرج من الهمس الخافت إلى الصيحة المنكرة للتعبير عن مختلف حالات الشعور. وحتى حينما يعبر الإنسان عن مشاعره بالكلمات فإن نغمة صوته عادة ما تتأثر بشكل يتفاوت حسب تفاوت حدة الشعور^(٥٩)، وشبيه بذلك مط الصوت أو تضخيمه أو ترقيقه لتحديد صفة الشيء الذي نتحدث عنه كبرا أو صغرا أو ما شابه ذلك. هذا يبين لنا أن التدرجية والأيقونية صفتان تكادان تكونان متلازمتان.^(٦٠)

١٢ — ثنائية النمط Duality of Patterning

سبقت الإشارة إلى أن جهاز النطق لدى الإنسان له قدرة فائقة على إخراج كم هائل من الأصوات المتمايزة كما أن جهاز السمع الإنساني له القدرة على التمييز بين هذه الأصوات. بناء على ذلك لنا أن نتصور إمكانية استبدال الكلمات بأصوات مفردة كل صوت منها يدل على شيء معين لا غير ولا تربطه مع غيره من الأصوات أية علاقات صوتية أو صرفية. أي أن نظام الاتصال في هذه الحالة يكون نظاما مغلقا Closed system هذا يعني أن اللغة تحتوي على عدد ضخم من الأصوات المتمايزة يساوي عدد الكلمات التي ستحل محلها. وهذا أمر ممكن نظريا إلا أن الأصوات في هذه الحالة ستكون من الكثرة والإزدحام والقرب بعضها من بعض بحيث يتطلب إخراجها والتمييز فيما بينها تركيزا حادا ودقة متناهية مما يشكل عبئا ثقيلًا ينوء به المتكلم والسامع على حد سواء. لذا نجد أن كل لغة من اللغات الإنسانية لجأت إلى اختيار مجموعة صغيرة جدا من الأصوات الممكنة وشكلت منها نظاما صوتيا تعول عليه ليس في الدلالة على الأشياء وإنما لتأليف الكلمات التي تدل على الأشياء، وهذا ما يسمى نظام الاتصال المفتوح Open system^(٦١) الصوت اللغوي عبارة عن مركب من السمات يحددها مخرج الصوت وكيفية إخراجها ووضع الحبال الصوتية أثناء التلظ

Hockett and Ascher, "The Human....," pp.142-145. (٦١)

Chafe "Language as....," pp. 19-21. (٥٩)

Hockett "Logical....," p.145. (٦٠)

كما لا متناها من الجمل التي لم يتلفظ بها من قبل لاهو ولا أحد سواه وذلك بتوظيف عمليات القياس واستبطان قواعد اللغة في عقله اللاواعي. والأهم من ذلك أن هذه التراكيب على جدتها لا تستعصى على فهم السامع. وهكذا يستطيع الإنسان أن يعبر عن كل ظرف وعن كل موقف يجد نفسه فيه وأن يوصل إلى الآخرين أي فكرة تطرأ على باله أو أي صورة ترتسم في مخيلته. أما نداءات الحيوانات مثل الجييون أو الدولفين فإنها نداءات مغلقة تفتقر إلى إبداعية اللغة الإنسانية، وكذا الحال بالنسبة للنحل بذخيره المحدودة جدا من الرقصات التي لا تستطيع التعبير عن أي شيء آخر غير مكان الرحيق وبعده عن الخلية. هذه النداءات والحركات الحيوانية ليست عبارات رُكبت من أجزاء صوتية أو حركية صغرى وألف فيما بينها وفق قواعد معينة بحيث تصبح قابلة للتعديل والتبديل والحذف والإضافة للتعبير عن غايات متباينة ومقاصد مختلفة، بل إنما هي وحدات كلية قائمة بذاتها لا ترتبط بغيرها ولا تقبل التجزئة. إن طرق الاتصال عند الحيوانات محدودة جدا تكاد تقتصر على المغازلة والإرشاد إلى أماكن الغذاء والتنبيه إلى الخطر والدفاع عن العش أو مكان الإقامة. ويقتصر استخدام وسائل الاتصال عند الحيوانات على وجود الحافز المثير لها فلا تتواصل مثلا لمجرد التسلية أو التنفيس أو التعبير عن الألفة والثقة. وليس بمقدور أي حيوان غير الإنسان مهما علّت رتبته في سلم التطور أن يستخدم ما لديه من وسائل محدودة للاتصال كي يبني ثقافة ويؤسس نظاما اجتماعية.

يعني شيئا بمفرده ولكن لو ألفنا فيما بينها لاستطعنا الحصول على العديد من الكلمات ذات المعاني المحددة مثل «حسن» و«حسم» و«حمس» و«سمح» و«سحم» و«مسح». والأصوات «م» و«ب» و«ف» لا تحمل دلالات في حد ذاتها لكنها تفيدنا في التمييز بين الكلمات «سمح» و«سبح» و«سفع». هذه الأمثلة الأخيرة توضح لنا أن اللغة نظام ذو وجهين أحدهما صوتي والأخر صرفي نحوي. هذه الثنائية تنطوي على قدر من الترشييد والاقتصاد اللغوي. فأي لغة إنسانية لديها عدد محدود جدا من الأصوات يتراوح ما بين أحد عشر إلى سبعين صوتا. ولكن عن طريق تركيب هذا العدد المحدود جدا من الأصوات وتأليفه بطرق شتى تخضع لنظام اللغة الصرفي تتألف الكلمات التي قد تصل إلى المليون عدا. هذا الكم الهائل من الكلمات يبقى على ضخامته ضئيلا جدا إذا ما قيس بالعدد اللامحدود من الجمل التي يمكن تركيبها من هذه الكلمات وفق قواعد اللغة النحوية. فمفردات أي لغة من حصرها وضمها في معجم أو قاموس، أما الجمل فلا تحيط بها المعاجم ولا تحدها القواميس.

١٣ — الإبداعية Productivity

ثنائية النمط تجعل من اللغة الإنسانية نظاما مفتوحا. صحيح أن أصوات اللغة لا تتجاوز العشرات وأن مفرداتها يمكن حصرها في معجم وأن قواعد نحوها وصرفها يمكن ضمها في كتاب، إلا أن المتكلم بمقدوره أن يبتدع بواسطة هذه الأدوات المحدودة

التطور الصوتي التاريخي في اللغات السامية الكلاسيكية *

للدكتور فالح بن شبيب العجمي

ملخص البحث : يتناول هذا البحث قضايا تاريخية في علم الأصوات والصوتيات، ويحاول أن يكتشف التطور الداخلي في أصوات اللغات السامية الكلاسيكية اعتماداً على طريقة نطق هذه الأصوات وموضع نطقها.

يبحث الفصل الأول الملامح التمييزية (الأساسية) للصوامت السامية؛ وقد قسّمت فونيماتها إلى مجموعات بناءً على مواضع نطقها، ثمّ يبحث أنصاف الصوامت بشكل مستقل.

أما الفصل الثاني فقد خُصص لدراسة الملامح التمييزية للصوائت في هذه اللغات معتمداً على التغيرات الكمية والكيفية في تطور الصوائت السامية.

وفي الفصل الأخير تمّ سرد بعض المشاكل التي تقف عائقاً في سبيل التحليل الفونيمي للغات التاريخية ممثلة بمقارنة بين بعض التطورات في الأوجاريتية والعربية.

للآرامية وبعض اللهجات العربية والأثيوبية. أما بالنسبة لدراسة التطور الصوتي للصوائت فسيكون الاعتماد أكثر على لغات أقل قدماً، فيما يخص جميع الفروع ما عدا الفرع الشرقي الذي كان قد اعتمد الكتابة المقطعية التي حافظت على نوع الصوائت^(١) على أقل تقدير، بينما كانت لغات الفروع الأخرى الكلاسيكية، قد اعتمدت كتابة الصوامت فقط^(٢). وهي تتفاوت أيضاً فيما بينها حول غموض محتواها من الصوائت. وهذا الغموض يتناسب عكسياً مع عاملين، أحدهما وجود تراث ديني للغة يساعد ترتيبه في الطقوس الدينية على الحفاظ على رواية الصوائت

اللغات التي يتناولها هذا البحث بالدراسة هي الآشورية - البابلية (الفرع الشرقي) والكنعانية (ممثلة في الأوجاريتية^(١) والعبرية) والآرامية (وتمثلان الفرع الشمالي الغربي) والعربية (بشقيها الجنوبي والشمالي) والأثيوبية (وتمثلان الفرع الجنوبي الغربي).

ونظراً لما تمثله دراسة لغات أكثرها مية صوتياً من صعوبات في وجود الشواهد على بعض التطورات، فإنه سيستعان في بعض الأحيان بما يوجد من ظواهر صوتية في اللغات أو اللهجات المتفرعة من اللغات الكلاسيكية المبينة أعلاه، مثل السريانية بالنسبة

صوته [g] هو المقابل في العربية للرمز الأوجاريتي < ǰ > الذي

صوته [g]، مع عدم وجود الأخير ضمن فونيمات العربية.

(٢) وذلك بالحفاظ على الصفات الأساسية للصوائت كتابياً. ويحتمل

أن يتغير نطقها مع ثبات شكل المقطع، لكنه يبقى تغيراً إلى صائت

قريب جداً من الصائت الممثل في الكتابة.

(٢) باستخدام الخط الأوجاريتي، وهو الخط المسماري المعدل من

الكتابة المقطعية إلى الأبجدية.

* صيغة منقحة عن محاضرة القاها الباحث في حلقة دراسية عن

الصوتيات في اللغات السامية في جامعة Giessen بألمانيا عام ١٩٨٩م،

وهو يتقدم بالشكر للبروفسور E. Wagner، على النقد والنصيحة

اللتين قدمهما له.

(١) تكتب الأوجاريتية بالميم في الخط العربي - خلافاً لبعض

الدراسات العربية التي تكتبها بالعين - لأن الرمز < ج > الذي

ضمن علم الصوتيات (Phonology)، كما يستخدم الرمز < . > عندما يكون الاهتمام مركزاً على الشكل الكتابي. وبما أن الرموز الصوتية الدولية (International Phonetic Alphabet) لا تفي بالغرض كاملاً للتعبير عن الأصوات السامية لعدم وجود العين والحاء والصاد والضاد والطاء والظاء العربية والسامخ العبرية ضمن رموزها، فإنه من المستحسن الاعتماد في رموز الصوامت على ما أقره مؤتمر اللغات الشرقية في روما عام ١٩٣٥^(٥). وفيما يلي الرموز المتفق عليها وما يقابلها بالرسم السامي في اللغة التي يوجد الصوت ضمن محتواها الفونيمي^(٦)، ولن يكتب بغير الرسم العربي إلا ما لا يوجد في العربية تفادياً للتكرار:

شفوياً، والثاني وجود لغات أو لهجات متفرعة عنها حية أو ذات تراث ديني يساهم في نقل الصوائت غير المكتوبة. وبسبب العامل الثاني اتسع الاهتمام في هذه الدراسة - فيما يخص الصوائت على وجه الخصوص - ليشمل اللغات الأحدث من الكلاسيكية^(٤).

سيستخدم الرمز [.] عندما يكون الصوت مستقلاً عن النظام الصوتي للغة بعينها، أي عندما ينظر إليه كصوت فيزيائي ضمن علم الأصوات (Phonetics)، بينما يستخدم الرمز /./ عندما يشكل الصوت فونيمياً في لغة معينة، أي داخل ضمن عملية الاستبدال، ويكون مأخوذاً من سياق صوتي فعلي

الرمز الصوتي	الرسم السامي	الرمز الصوتي	الرسم السامي
1) 'a	ء ^(٧) (الهمزة)	17) z	ظ
2) b	ب	18) c	ع
3) t	ت	19) ġ	غ
4) ṭ	ث	20) f	ف
5) ġ	ج	21) q	ق
6) h	ح	22) k	ك
7) ħ	خ	23) l	ل
8) d	د	24) m	م
9) ḍ	ذ	25) n	ن

وقد نشرت توصية المؤتمر متأخرة جداً، قد يكون لظروف الحرب العالمية الثانية دور في ذلك. الجدير بالذكر أنها مخالفة لما اتبعه بروكلمان في كتابه عن قواعد اللغات السامية رغم كونه عضواً في ذلك المؤتمر، لكن ذلك يمكن تفسيره بكون طبعة الكتاب الأخيرة لم تصدر في حياته.

(٦) مصطلح «المحتوى الفونيمي» هنا يعني ما تحتوية اللغة من فونيمات، ويختلف عما يعنيه البعض مرادفاً لمجموع الصفات الصوتية للفونيم (الملامح الأساسية والثانوية).

(٧) عدل الرمز «أ» في نشرة المؤتمر إلى «ء» هنا، لأن الأول يدل على الألف وهي ليست من الصوامت، كما أن المقصود هنا الهمزة، وقد حصل الخلط أصلاً بسبب كتابتها على عصا في همزة القطع.

(٤) وإن كانت لغة مثل السريانية يمكن أن تعتبر كلاسيكية.

(٥) انظر توصية مؤتمر المستشرقين التي أعدتها لجنة الكتابة الصوتية:

Die Transliteration der arabischen schrift in ihrer Anwendung auf die Hauptliteratursprachen der islamischen welt: Denkschrift dem 19. internationalen Orientalistenkongress in Rom. Vorgelegt von der Transkriptionskommission der deutschen Morgenländischen Gessellschaft, Carl Brockelmann et al. Mit Beiträgen von Ph. S. van Ronkel und Otto Spies. Unveränderter Neudruck (Weisbaden: Kommissionsverlag Franz Steiner, 1969), p. 9.

الرمز الصوتي	الرسم السامي	الرمز الصوتي	الرسم السامي
10) r	ر	26) h	هـ
11) z	ز	27) w	و
12) s	س	28) y	ي
13) š	ش	29) v	ٲ ^(٨)
14) š	ص	30) g	ג ^(٩)
15) d	ض	31) ś	ש ^(١٠)
16) t	ط	32) p	פ ^(١١)

يتبادر الى الذهن المخارج الستة عشر التي حددها سيبويه للحروف العربية^(١٢)، لصالح مصطلح «موضع النطق» الذي يشير إلى منطقة غير متحركة ويوافق الشرط السابق ذكره.

أما «طريقة النطق» وتعني الثنائية التي تتحكم في اصدار الصوت، وطرف هذه الثنائية شكل حجرة الرنين (التجويف الفمي) والحنك اللين (الطبق) من جهة ووضع الوترين الصوتيين أثناء خروج الهواء من جهة أخرى، فلن يلتزم فيها أيا من المصطلحات القديمة مثل «القلقلة» التي تجمع حروف الباء والجيم والداال والقاف والطاء، وكما هو معروف لا يوجد رابط بين هذه الأصوات.

ليس من أهداف هذا البحث دراسة الأنظمة الصوتية للغات السامية كل على حدة، لأن ذلك يسبب كثيرا من التكرار والتفاصيل التي تضيع معها النظرة الشاملة إلى الخصائص المشتركة في الفروع السامية الأساسية، كما يمكن أن يفقدنا الدخول في التفاصيل متابعة الاتجاهات الفعلية للتطور الصوتي. أيضا

أما في الصوائت فقد اعتمدت الرموز الصوتية الدولية (IPA) لوفائها وفاء كاملا بكل متطلبات الفونيمات السامية. وفي كتابة الأمثلة استخدم الخط العربي للأمثلة العربية، بينما كتبت بقية الكلمات - ما لم تكن ضرورة لكتابتها بالخط الاصيلي - بالخط اللاتيني لعدم توافر تلك الخطوط في المطابع المحلية. تجنبنا للبس لم تستخدم مصطلحات المخارج العربية، لعدم دقة بعضها في تسمية موضع النطق الذي يتم فيه حبس الهواء (حبسا تاما أو جزئيا)، بل وأحيانا تسمى بحسب الجزء من اللسان المشترك في حبس الهواء مع موضع الحبس في التجويف الفمي (المخرج)، مثل مصطلح «الحروف الاسلية» نسبة إلى الأسلة (طرف اللسان) والحروف الذلقية نسبة إلى الذلاقة (طرف اللسان أيضا)، مع أن اللسان يشترك في نطق جميع الاصوات، فكان يجب أن يحدد الموضع في الفم الذي يشترك مع أحد أجزاء اللسان في تضيق أو حبس أو تحويل مجرى الهواء. كما يستحسن عدم استخدام مصطلح «المخرج» حتى لا

ثلاث لغات عريقة وجد فيها هذا الصوت.

(١٠) لم يعد هذا الصوت موجوداً سوى في العبرية، وهو غير موجود ضمن الرموز التي أقرها المؤتمر.

(١١) لنفس السبب المذكور في الملاحظة التاسعة اختير بدلا من الرموز الفارسي «پ».

(١٢) انظر: أبو بشر عمرو بن عثمان بن قنبر، كتاب سيبويه، تحقيق وشرح عبد السلام محمد هارون، ط ٢ (القاهرة: مكتبة الخانجي: الرياض: دار الرفاعي، ١٩٨٢م)، ج ٤، ص ٤٢٢.

(٨) هذا الرمز في الخط العبري (مع الشرطة اعلاه) يشير إلى النطق الاحتكاكي من متغيري الفونيم الصوتين، انظر:

R. Meyer, *Hebräische Grammatik*, dritte neubearbeitete Auflage (Berlin: Walter de Gruyter & Co., 1966), Erster Teil, p. 46.

(٩) هنا حصل أيضا تعديل إلى «ג» بدلاً من الرمز الفارسي «ك»، واختيار الرمز العبري يمكن تبريره باعتباره الخط العبري يحتل المرتبة الثانية من حيث الانتشار حالياً، كما استخدمته قديماً

(ج) تغير اعتباطي نتيجة اختلاف لهجي أو تطور نشأ عن ضرورة صرفية.

سيراغي هنا التطوران الأولان، أما التطور الثالث فيراغي فقط عندما يشكل اتجاهها مبنياً على أساس عرقي^(١٦) أو اجتماعي.

١ - ١ القوانين الصوتية لتغير طريقة النطق

كان مفهوم «القانون الصوتي» يشكل محور الدراسات اللغوية التاريخية لدى مجموعة «النحويين الشبان»^(١٧) (Junggrammatiker). يعتمد أساس المفهوم على فرضية المقارنة بين قوانين العلوم الطبيعية وقوانين تطور الأصوات في لغة معينة بناء على معطيات فسيولوجية، وبوجود نفس الشروط تتغير الأصوات - بدون استثناء - بنفس الطريقة، مثل قوانين «القلب الصوتي» و «الإمالة» و «تكون الصائت الثنائي»^(١٨) (Diphthongization). المصدر الوحيد لحدوث الاستثناءات يتمثل في «القياس» (تحول بعض أصوات اللغة إلى قيم صوتية أخرى تحت تأثير صيغ منافسة لها علاقة بها).^(١٩)

غير أن لهجة علماء اللغة بدأت تخف في مقارنة طرق البحث في اللغة بطرق البحث في العلوم الطبيعية بعد فشل Bloomfield في ذلك في إطار المعنى، وأخذ كثير من العلماء يأخذون الطابع الاجتماعي للغة بعين الاعتبار، وهو الحيز الذي لا يمكن أن يخضع لاعتبارات المعادلات الدقيقة التي تجري في كل زمان

(١٦) طبعا عرق له استقلال لغوية.

(١٧) التسمية العربية مأخوذة من عبده الراجحي، النحو العربي والدرس الحديث (بيروت: دار النهضة العربية، ١٩٧٩م)، ص ٢٥.

(١٨) جزء من المصطلح العربي (عبارة: «الصائت الثنائي») عن محمد علي الخولي، معجم علم اللغة النظري (بيروت: مكتبة لبنان،

١٩٨٢م). لكنه لم يوفق في إيجاد المقابل العربي لمصطلح Diphthongization، حيث يثبت المصطلح العربي «إدغام

الصوائت»، وهو غير صحيح لأن ما يحدث في هذا النوع من التطور هو العكس، إذ يتحول صائت أحادي إلى ثنائي، وهو عكس

الإدغام الذي تختصر فيه العناصر. «إدغام الصوائت» يمكن أن يوافق العملية المعاكسة (تحول صائت ثنائي إلى صائت أحادي

(Monophthongization =

(١٩) انظر: H. Paul, *Prinzipien der Sprachgeschichte*, 9. Auflage

(Tübingen, 1975), p. 63.

يستبعد كل ما يدخل تحت التحليل التطريزي (Pro-sodic analysis) من إطار هذه الدراسة، وسيكتفي بدراسة الوحدات الصوتية الأساسية (الفونيمات).

ينقسم بناء هذا البحث إلى ثلاثة أقسام، الأول يُعنى بالتطور الذي يقوم على أساس الانتقال من موضع نطق إلى آخر وتغيير طريقة نطق الأصوات. تدخل في هذا القسم الأصوات الصامتة فقط، ليس بهدف توزيع الأصوات إلى صامتة وصائتة، بل لأن هاتين الصفتين^(١٢) هما أساس تقسيم الصوائت، بينما لا تتمايز الصوائت فيما بينها على أساس منها. القسم الثاني يُعنى بإمكانات تعدد الصوائت القليلة في السامية الأولى^(١٤)، ذلك لأن كمية وكيفية^(١٥) الصوائت كأصوات مستقلة بنفسها من الأهمية بمكان في مباحث الصوتيات السامية. القسم الثالث يعطي نظرة لسانية قصيرة حول إحدى مشاكل علم اللغة التاريخي المقارن، وهي محاولة تفسير المحتوي الفونيمي للغة تاريخية.

١ - ملامح تطور الصوائت السامية

توجد ثلاثة خطوط للتطور الصوتي في الصوائت عن اللغة السامية الأولى:

(أ) تطور في طريقة النطق مع بقاء موضع النطق ثابتاً.

(ب) تغير في موضع النطق مع أو دون بقاء طريقة النطق الأولى.

(١٣) الصفة التي يحملها الصوت بناء على موضع نطقه والصفة التي يحملها بناء على طريقة نطقه، والصفة الأخيرة لها أكثر من تقسيم:

فيما يخص طريقة خروج الهواء واهتزاز الوترين الصوتيين وسعة التجويف الفمي. غير أن هذا التقسيم الثنائي للصوت - وسنبقى عليه ثنائياً - لا يهم في الأصوات الصائتة، لأن لها معايير أخرى.

(١٤) عددها ستة (a, i, u, ā, ī, ū) بأنواع ثلاثة فقط حسب:

I. M. Diakonoff, "Problems of Root Structure in proto-semitic," *Archiv Orientalní* (Praha), 38 (1970), p. 454.

(١٥) الكمية والكيفية تتبعان لمعايير التمايز بين الصوائت عموماً، ليس

هنا مجال استعراض الصفات التمايزية للصوائت، لأن بعضها لا يمكن تتبعه في لغات لا نملك رصيماً حياً كبيراً. والبعض الآخر لا

يبدو ممثلاً في اللغات السامية. ما يخص اللغات السامية من هذه الصفات ستتم مناقشته في مكانه من القسم الثاني (ملاحح تطور

الصوائت السامية).

ظروف معينة بكلمة «مطلق» للدلالة على الحالة الأولى وكلمة «مقيد» للدلالة على الثانية.

لأن موضع النطق ثابت في التطورات التي تتم بناء على تغير طريقة النطق فقط، فإن ترتيب القوانين فيها سيكون بتقسيمها إلى مجموعات تتكون من أصوات ذات موضع نطق واحد، ولعدم وجود الاتفاق بين دراسي الأصوات السامية بشكل عام وبين دراسي الأصوات العربية على وجه الخصوص، فإن فهم هذه القوانين يقتضي إعطاء أوصاف الأصوات السامية التي تعتمد عليها القوانين هنا في وصف التحولات التي تطرأ عليها، وذلك في جدول واحد (الشكل رقم ١) يخدم جميع أنواع التطورات:

ويمكان بنفس القدر من الصحة وبدون تعديل على ما ثبت منها.

وبسبب ذلك فإن القوانين الصوتية التي توضع هنا بناء على استقرار التطورات الصوتية في هذه المجموعة من اللغات لن تعتبر بأي حال من الأحوال قوانين توليدية (إنتاجية)، يمكن أن تتم في ضوءها تطورات لاحقة في بعض لهجات فروع المجموعة، بل ستبقى وصفا يحاول فيه جمع شتات ظواهر التطورات الصوتية المنتظمة.

وسيرمز للقانون الصوتي في هذه الدراسة بالرمز «ق»، يتبعه الرقم التسلسلي للقانون. كما يشار إلى عموم القانون أو اقتصاره على حالة تتوافق فيها

موضع النطق	طريقة النطق	الشفوية	الأسنان	بين	أسنان	الثورية	الغارية	الغارية	الطبقيّة	اللهوية	الحلقية	الحنجرية
		Bilabial	شفوية	الأسنانية	لثوية	Alveolar	الثورية	الخلفية	Velar	Uvular	Pharyngal	Laryngal
		b				d			g	q		م
	الانفجارية (الشديدة) مبهمة مطبقة	p			d	t		k				
	الاحتكاكية مبهمة مطبقة		v	d		z	g			ġ	c	
			f	t		s	š			ḥ	ḥ	h
	الأنفية الوسطية (الجانبية) الترددية (التكرارية) أنصاف الصوامت	m				n						
						l						
		w				r	y					

الشكل رقم (١): جدول الصوامت وأنصاف الصوامت السامية

خلافًا لمن ينسب التفخيم إلى الجهر والهمس^(٢٠). مما ينفي وجود المفخم (أو المطبق) من المجهود والمهموس في نفس موضع النطق التطورات الصوتية ذاتها (أي القانون الداخلي في التطور الصوتي):

الفروق بين هذا الجدول وبعض الجداول العربية:

- إضافة الأصوات السامية غير الموجودة في العربية.
- اعتماد الاطباق صفة مساوية للجهر والهمس

بشر، الأصوات العربية (القاهرة: مكتبة الشباب، ١٩٨٧م)، ص ١٢٦.

(٢٠) انظر مثلاً: تمام حسان، اللغة العربية معناها ومبناها، ط ٢ (القاهرة: الهيئة المصرية العامة للكتاب، ١٩٧٩م)، ص ٧٩: كمال

وفي الآرامية القديمة تحول الفونيم /q/ الى /g/ ،
باكتسابه صفة الاحتكاكية بدلا من الانفجارية. وذلك
تبعاً للنوع الأول من أنواع تطور طريقة النطق:

ق ٢: صوت لهوي انفجاري مهموس ← صوت
لهوي احتكاكي مجهور (مطلق).

المجموعة الشفوية

يتطور الفونيم /b/ إلى /P/ في الأوجاريتية، عندما
يتجاوز مع صوت صفي مهموس، ويكون ذلك تبعاً
للنوع الثاني:

ق ٣: صوت شفوي انفجاري مجهور ← صوت
شفوي انفجاري مهموس (مقيد).

كما حدث تطور للفونيم /m/ في البابلية بعد
صاغت الى /w/، ويتضح ذلك في أسماء الأشهر:
Kislīmu ← Kislēw ← Sīmañu ← Siwan^(٢٥)، وهذا
التطور يسير تبعاً للنوع الأول من تغيرات طريقة
النطق^(٢٦):

ق ٤: صوت أنفي شفوي ← صوت نصف صامت
شفوي (مقيد).

المجموعة اللثوية

تطور الفونيم /d/ قبل /t/ في الأوجاريتية إلى /t/ تبعاً
للنوع الثاني:

ق ٥: صوت لثوي انفجاري مجهور ← صوت لثوي
انفجاري مهموس (مقيد).

وفي العربية الثمودية تطور الفونيم /n/ قبل /t/ ^(٢٧)

انتقال الدال إلى الطاء مثلاً والسين إلى الصاد
(وليس الضاد) والذال إلى الظاء.

تحديد موضع الهمزة بأنها صوت حنجري
انفجاري مجهور خلافاً لمن وضعها بين الجهر
والهمس^(٢١) أو من وضعها مهموسة^(٢٢)، مع أن
ما يحدث عند إصدار صوت العين من اهتزاز
الوترين الصوتيين يحدث أيضاً عند نطق الهمزة
مع اختلاف موضع وطريقة النطق.

لم توزع الأصوات الأنفية والوسطية والترددية
إلى مجهورة ومهموسة، لأن هاتين الصفتين
ليستا من صفات تركيب الفونيم (الملاح
الأساسية) بالنسبة لهذه الأصوات كما هو
الحال في الأصوات الانفجارية والاحتكاكية.

في هذه التحولات (بناء على تغير طريقة النطق)
ستكون هناك طريقتان للتطور، إحداهما أن يتغير
العامل الرئيس في طريقة النطق (كيفية حبس الهواء
وتوزيعه)^(٢٣)، وهو ما يحدث في ق ٢، ق ٤، ق ٦، ق
٧، ق ٨. والأخرى أن تتغير الشدة الديناميكية
للصوت^(٢٤)، وهو ما يحدث في ق ١، ق ٣، ق ٥.

المجموعة اللهوية

حدث تطور في الأوجاريتية للفونيم /h/ الى /g/ ،
حيث كان التغير حسب النوع الثاني لتطور طريقة
النطق:

ق ١: صوت لهوي احتكاكي مهموس ← صوت
لهوي احتكاكي مجهور (مطلق).

(٢١) بشر، الأصوات العربية، ص ١٢٦: بسام بركة، علم الأصوات

العالم (بيروت: مركز الإنماء القومي، ١٩٨٨م)، ص ١٢٧.

(٢٢) حسان، اللغة العربية، ص ٧٩.

(٢٣) هذا العامل هو الغالب في تصنيف الصوامت حسب طريقة نطقها،

وكيفية حبس الهواء تحدد توقف تيار الهواء أو استمراره أو

تقطعه (مما ينتج عنه صوت انفجاري أو احتكاكي أو ترددي على

الترتيب)، بينما تحدد كيفية توزيعه وضع الحنك اللين (الطبق)

ووضع اللسان في التجويف الفمي والمسافة العمودية بين اللسان

وموضع النطق (مما ينتج عنه صوت أنفي - إن كان الطبق

منخفضاً - وصوت وسطى (جانبي) - عندما يخرج الهواء من

جانبي الفم - وصوت نصف صامت - عندما تكون المسافة أكثر

مما يحتاج لنطق الصامت وأقل مما يحتاج لنطق الصاغت).

(٢٤) هي ما أشير إليها من قبل باهتزاز الوترين الصوتيين أو عدمه.

(٢٥) Carl Brockelmann, Grundriss der vbergleichenden Gram-

matik der semitischen sprachen. Bd. I (Laut-und Formenlehre).

(1908; reprografischer Nachdruck, Darmstadt: Georg Olms

Verlagsbuchhandlung, 1966), p. 138.

(٢٦) غير أن التغير في طريقة النطق (النوع الأول) ليس مساوياً لما

حدث في ق ٢ عندما تغيرت كيفية حبس الهواء، بل تغيرت هنا

كيفية توزيعه.

(٢٧) انظر

Walter W. Müller, "Das Altarabische und das klassische

Arabisch", Grundriss der Arabischen Philologie, Band I:

== Sprachwissenschaft, herausgegeben von Wolf Dietrich Fischer

١ - ٢ القوانين الصوتية لتغير موضع النطق

أبرز القوانين الصوتية التي تحكم تطور الأصوات السامية ضمن هذه الطريقة هي قوانين ظاهرة الانسيابية^(٢٩) (spirantization) التي تعرفها كل اللغات الشمالية الغربية (الفرع الكنعاني) وبعض اللغات الجنوبية الغربية (الفرع الاثيوبي)^(٣٠). وهذا التطور مشروط في جميع اللغات التي تعرف هذه الظاهرة بوجود الصوت الصامت المتغير بعد صائت في مقطع واحد.^(٣١) يحدث هذا التطور بانتظام في ثلاثة مواضع للنطق، ومن فرط انتظام قوانين هذه الظاهرة أن الجهوررة من أصواتها تبقى مجهورة بعد التطور والمهموسة أيضاً تبقى مهموسة، ويجتمع الصوتان ذوا المواضع الواحد قبل التطور في موضع نطق آخر بعد التطور، ويمكن تقسيمها على أساس ذلك إلى ثلاث مجموعات:

(الخليج)، يتم بموجبه تحول الفونيم /g/ إلى /y/، انظر مثلاً مهدي التاجر، *اللغة والأصول اللغوية في البحرين، دراسة في لهجة البحارنة العربية*، مكتبة اللسانيات العربية (لندن: مؤسسة كيفان بول العالمية، ١٩٨٢م)، الكتاب الخامس، ص ٥٠.

(٢٩) ترجمة مصطلح Spirantization إلى «الانسيابية» عن الخولي، معجم علم اللغة النظري.

(٣٠) اللغات الاثيوبية التي تعرفها هي Tigrīna (من اللغات الاثيوبية الشمالية) وجميع اللغات الاثيوبية الجنوبية (Harari - Gurage - Gafat - Argobba - Amharic) ولكنها لا تطبق منها سوى القانونين العاشر والحادي عشر (المتعلقين ب /b/ ، /k/). كما يمكن أن تكون حدثت في اللغة الجعزية (Geez)، غير أن عدم قدرة الكتابة الجعزية على نقل هذه الأصوات يجعل من الصعب التعرف على ذلك فيها. انظر:

W. Leslau, "Ethiopic and South Arabian", *Current Trends in Linguistics*, Vol. 6 (1970), p. 474.

(٣١) وإن كان هذا التطور ليس تطوراً فونيمياً للصوت، بل ينشأ لكل من تلك الفونيمات متغير صوتي (allophone) في توزيع تكاملي مع الفونيم الأصلي الذي أصبح متغيراً صوتياً هو الآخر، إلا أن عدم وجود هذه الأصوات كفونيمات مستقلة في عدد لا بأس به من اللغات السامية، وما تقوم به قوانين هذه الظاهرة بالذات من تفسير لتاريخ بعض الكلمات المشتركة ومساعدة في التعرف على تطور المقطع السامي يبرر إدراجها ضمن قوانين محتوى اللغات السامية الفونيمي المتطور عن لغة أو مجموعة لغات سابقة.

إلى /t/ تبعاً للنوع الأول:

ق ٦: صوت أنفي لثوي ← صوت لثوي انفجاري مهموس (مقيد).

المجموعة الغارية - اللثوية

في بعض اللهجات الاثيوبية (Tigrē, Tigrīna) تطور الفونيم /y/ في نهاية الكلمة إلى /g/^(٢٨)، وذلك يتم وفقاً للنوع الأول من أنواع تطور طريقة النطق:

ق ٧: صوت نصف صامت غاري - لثوي ← صوت غاري - لثوي احتكاكي مجهور (مقيد).

المجموعة الحنجرية

تحول الفونيم /h/ إلى /d/ في الآشورية البابلية، وذلك طبقاً للنوع الأول من أنواع التطور:

ق ٨: صوت حنجري احتكاكي مهموس ← صوت حنجري انفجاري مجهور (مطلق).

(Weisbaden: Ludwig Reichert Verlag, 1982), p. 18. =

حيث يرى دمج /n/ في أي صامت يليه، وقد مثل لذلك بكلمة 'ntt' < X I ſ ſ > (≅ انثي)، خلافاً للسبئية 'ntt' < X I ſ ſ >، لكن ذلك لا ينطبق على كلمة b < n > (≅ ابن) بدمج النون مع الباء، لأنه تال له، إلا إذا كان ذلك طبقاً لقانون آخر.

(٢٨) قد تكون هذه الظاهرة هي مصدر وجود التغير (palatalization)

المنتشر في اللغات الاثيوبية الحديثة عند وجود الصائت /i/ أو /e/ بعد بعض الصوامت (d, t, ʃ, l, n, s, z, ʒ) ويتحول الصوت المغور ليس فقط إلى /g/، بل أيضاً إلى /d/ : /t/ : /ʃ/ : /l/ : /n/ : /s/ : /z/ : /ʒ/. وأوضح الامثلة في ذلك الضمير المتصل للمفرد المؤنث المخاطب ← tekābġ (≅ ثقل) بدلاً من *tekābdi، وكذلك اسم الآلة

(kābbāda) الذي ينتهي صرفياً بـ "iya" أو "ya" انظر:

W. Leslau, *Amharic Textbook* (Weisbaden: Otto Harrassowitz, 1967), p. 164, 366.

وشبيهه بهذا التطور ما حصل في العربية مما يسمى العججة في لغة قضاة، انظر عبدالرحمن جلال الدين السيوطي، *المزهر في علوم اللغة وأنواعها*، تحقيق محمد أحمد جاد المولى، محمد أبو الفضل إبراهيم، على محمد البجاوي، ط ٤ (القاهرة: دار أحياء الكتب العربية، ١٩٥٨م)، ج ١، ص ٢٢٢: «يجعلون الياء المشددة جيماً، يقولون في تميمي: تميمج»، وكذلك أبو القاسم محمود بن عمر الزمخشري، *المفصل في علم العربية* (لاهور - باكستان: دار نشر الكتب الإسلامية، ١٣٢٢هـ)، ص ٣٧١: «والجيم أبدلت من الياء المشددة في الوقف». الغريب أن تطوراً معاكساً قد حدث في بعض اللهجات العربية الحديثة (لهجات

التي استعارت منها، ومع حدوث تبادل بين [s] ، [š] في كثير من الأحيان، مما جعلهما يتطوران إلى صوت واحد كما هو الحال في الكلمة الفينيقية sr (عشرة) (٣٤)، وأبقت البابلية الآشورية إلى وقت متأخر على التمييز بين [š] ، [š] كما هو مثبت في أسماء الأشهر التي استعارها منهم اليهود مثل:

> Araḥšamna^(٣٥) Marḥesuan, Tišrītu > Tišri,
Sabātu > šebāt.

مقابل:

Sīmānu > Sīwān, Nīsānu > Nīsān, Kislīmu
> Kislēw

حصل اختزال لهذه الأصوات إلى [s] ، [š] فقط وقلب متبادل في كل من العربية القديمة والأثيوبية بقيت كل منهما بعدة تحتوي صوتاً غارياً - لثوياً متطوراً عن صوت غاري خلفي وصوتاً لثوياً متطوراً عن صوت غاري - لثوي. ويمكن توضيح هذا التطور الغريب من نوعه بالقانونين الصوتيين التاليين:

ق ١٥: صوت غاري - خلفي احتكاكي مهموس ←
صوت غاري - لثوي احتكاكي مهموس
(مطلق)،

ق ١٦: صوت غاري - لثوي احتكاكي مهموس ←
صوت لثوي احتكاكي مهموس (مطلق).

أما الأوجاريتية فقد ساد فيها القانون الأول منهما فقط، مما جعل محتواها الفونيمي يضم صوتاً غارياً - لثوياً من أصلين مختلفين، أحدهما موروث من الأصل السامي والآخر متطور عن الصوت الغاري - الخلفي الوحيد في اللغات السامية طبقاً للقانون ١٥.

بالرغم من أن وجود صوتي الحلق (٣٧) هو إحدى مميزات اللغات السامية عن الفصائل

يشملها.

(٣٤) انظر: Brockelmann, Grundriss, I, p. 133

(٣٥) فيما يخص التطورات الأخرى في ثلاثة من أسماء هذه الأشهر
/m/ ← /w/ انظر ق ٤.

(٣٦) انظر: Brockelmann, Grundriss, I, p. 136.

(٣٧) هما [h] و [c] خلافاً لبروكلمان وغيره من المراجع القديمة نسبياً التي تضم معهما صوتي الحنجرة ([h] و [d] قبل أن يتم تحديد موضعي المجموعتين ويفصل بينهما في الأبحاث الصوتية، وخلافاً =

من المجموعة الشفوية يتطور الفونيم /P/ إلى /f/:

ق ٩: صوت شفوي انفجاري مهموس ← صوت
أسنان - شفوي احتكاكي مهموس (مقيد)
(مطلق). (٣٢)

كما يتطور الفونيم /b/ إلى /v/:

ق ١٠: صوت شفوي انفجاري مجهور ← صوت
أسنان - شفوي احتكاكي مجهور (مقيد).

ومن المجموعة الطبقية يتطور الفونيم /k/ إلى /h/:

ق ١١: صوت طبقي انفجاري مهموس ← صوت
لهوي احتكاكي مهموس (مقيد).

كما يتطور الفونيم /g/ إلى /g/ (٣٣): -

ق ١٢: صوت طبقي انفجاري مجهور ← صوت
لهوي احتكاكي مجهور (مقيد).

ومن المجموعة اللثوية يتطور الفونيم /t/ إلى /t/:

ق ١٣: صوت لثوي انفجاري مهموس ← صوت بين
أسناني احتكاكي مهموس (مقيد).

كما يتطور الفونيم /d/ إلى /d/:

ق ١٤: صوت لثوي انفجاري مجهور ← صوت بين
أسناني احتكاكي مجهور (مقيد).

يلي تلك الظاهرة في الأهمية - فيما يخص تغير موضع النطق - ما يحدث في مجموعة أصوات الصفير (sibilant) والصفير المغورة (palatalized) ([š], [š], [s]) (sibilant) من تطورات، بسبب خصوصيتها المتميزة في تغيراتها والتنوع بين الفروع المختلفة وكذلك عدم المنطقية في بعض تطوراتها.

في حين أبقت الكنعانية القديمة على هذه الأصوات الثلاثة مع تنوع في مقابلات الصوت [š] في اللغات

(٣٢) في حين أن هذا القانون مشروط في اللغات التي تعرف هذه الظاهرة بوجود الصائت قبل الصوت المتطور، فهو مطلق في اللغات السامية الجنوبية التي لا تعرف الظاهرة (العربية الشمالية والجنوبية وبعض اللغات الأثيوبية)، حيث تحول /p/ إلى /f/ إلى الأبد، مما أفقدها ذلك الفونيم.

(٣٣) عكس ما حصل في ق ٢٢، لكنه لم يكن استبدالاً تاماً كما حصل في تلك الحال، كما أنه أكثر سيادة من مجال ذلك التطور سواء فيما يخص استمرارية تطبيقه أو فيما يخص اللغات التي

الحلق، تحول صوتان آخران في بعض اللغات الى صوتي الحلق، ففي الأثيوبية والآرامية القديمة والعبرية تحول الفونيم /g/ الى /c/، من أمثلة ذلك الأكادية، *pursu^c* والعبرية *parfos* مقابل العربية «برغوث»^(٤٠)، ومن الأثيوبية *afára* مقابل العربية «غفر» و *arab* مقابل العربية «غرب»^(٤١)، وفي اللغتين الأخيرتين تحول الفونيم /h/ الى /h/. وبسبب هذين التطورين فقدت اللغات الثلاث /g/ كفونيم مستقل، كما فقدت الآرامية والعبرية الفونيم /h/ (وبقى فقط كمتغير صوتي).

ويمكن تمثيل هذين التطورين كالتالي:

ق ٢٠: صوت لهوي احتكاكي مجهور ← صوت حلقى احتكاكي مجهور (مطلق)،

ق ٢١: صوت لهوي احتكاكي مهموس ← صوت حلقى احتكاكي مهموس (مطلق).

كما حدث في الأثيوبية تطور الفونيم /g/ (بسبب مقاربتة للفونيم /t/) قبل صامت مقطعي (شبه

الأخرى، إلا أن التطور المتعلق بهما يفوق في كمية الحركة (تطورهما إلى أصوات أخرى أو تطور أصوات أخرى اليهما) ما حصل في بقية التطورات، ففي البابلية - الآشورية سقط فونيم */h/*، */c/* كلياً مع بعض التعويض أحياناً^(٢٨)، أو تحولاً في بعض الأحيان في تطور مشابه لما حصل في الأثيوبية إلى */h/*، */o/* على التوالي، ويمكن تمثيل هذا التحول كما يلي:

ق ١٧: صوت حلقى احتكاكي مهموس ← صوت حنجري انفجاري مجهور (مطلق)،

ق ١٨: صوت حلقى احتكاكي مجهور ← صوت حنجري احتكاكي مهموس (مطلق)،

غير أن التطور الممثل في القانون الأخير كان قد حدث في بعض لهجات العربية الشمالية^(٢٩) - وهي قريبة جغرافياً من الأثيوبية - باتجاه معاكس:

ق ١٩: صوت حنجري انفجاري مجهور ← صوت حلقى احتكاكي مجهور (مطلق)،

بينما فقدت بعض اللغات السامية القديمة صوتي

/g/ الذي احتفظت به العربية مع */c/* في الفرع الكنعاني (وتمثله هنا العبرية) والفرع الأكادي، بل تثبت أيضاً تقابل */p/* في اللغات الشمالية مع */b/* في الجنوبية و */s/* في الأولى مع */t/* في الثانية.

(٤١) انظر: Brockelmann, *Grundriss*, I, p. 123.

(٤٢) ما عدا كونه قد بقى متغيراً صوتياً (Allophone) للفونيم */g/* في حالة انطباق شرط ظاهرة الانسيابية (Spirantization)، انظر ق ١٢. وهذه الظاهرة توجد في العبرية والآرامية وبعض اللغات الأثيوبية، مما يعني فقدان هذا الفونيم في اللغات التي لا تعرف هذه الظاهرة وفقدانه أيضاً في اللغات الأثيوبية التي تعرف الظاهرة، لأن الانسيابية فيها لا تشمل الفونيم */g/* (انظر الملاحظة رقم ٣٠). وهذا خلاف ما يقوله:

J. Petracek, "Zur Entwicklung des phonologischen Systems des Altäthiopischen", *RSEr* 20 (1964), pp. 129-32.

من أن الجزية لم تعرف الفونيم */g/*، إلا إذا كان بتقريره في تلك المقالة يشير إلى الفترة اللاحقة لسيادة هذا القانون (ق ٢٠)، أو إلى مصاعب التعرف على الأصوات الانسيابية من خلال الكتابة الجزية مما سبق الحديث عنه، (انظر أيضاً الملاحظة رقم ٣٠).

(٤٣) انظر تحول الفونيم */t/* الى */g/* في بعض اللهجات العربية الحديثة لدى:

W. Diem, "Divergenz and konvergenz im Arabischen", *Arabica*, tome xxv (1978), p. 137.

= للمراجع العربية - بما في ذلك بعض المراجع الحديثة - التي تضم إليها بالإضافة إلى صوتي الحنجرة الصوتين اللهوين *[g]* و *[h]* تائراً بالتقسيم العربي القديم، من هذه المراجع على سبيل المثال: محمود فهمي حجازي، *علم اللغة العربية، مدخل تاريخي مقارنة في ضوء التراث واللغات السامية* (الكويت: وكالة المطبوعات، ١٩٧٢م)، ص ١٥٥.

(٢٨) انظر: Brockelmann, *Grundriss*, I, p. 127.

(٢٩) وهي الظاهرة التي تسمى عنعنة تميم. بخلاف من ينسبها إلى تميم وقيس (أبو يوسف يعقوب بن السكيت، *كتاب الإبدال*، تحقيق حسين محمد محمد شرف وعلي النجدي ناصف (القاهرة: الهيئة العامة لشئون المطابع الأميرية، ١٩٧٨م)، من ٨٤؛ ومن ينسبها إلى تميم وأسد (موفق الدين يعيش بن علي بن يعيش، *شرح المفصل* (بيروت: عالم الكتب، د.ت.)، ج ٨، ص ٥٠-١٤٩) يوسع بعض المحدثين دائرة هذه الظاهرة لتشمل اليمن وغرب الجزيرة - ما عدا لهجة الحجاز (وهي بمعنى أدق لهجة قريش)، لأن في ذلك مبالغة في تحقيق الهمزة، وهم من الحضرة الذين لا يبالغون في تحقيقها - انظر مثلاً: أحمد علم الدين الجندي، *اللهجات العربية في التراث* (طرابلس - ليبيا: الدار العربية للكتاب، ١٩٨٢م)، ج ١، ص ٣٦٨-٩.

(٤٠) انظر: I.M. Diakonoff, *Root Structure*, p. 462.

وهذا المثال وأمثلة غيره في مقالة له بالروسية تثبت ليس فقط تقابل

صوت لثوي احتكاكي مطبق (مطلق).

وفي الآرامية القديمة تحول إلى /c/ على ثلاث مراحل، المرحلة الأولى قضت بتحول /d/ إلى /q/ كما في mawqa' (مطلع الشمس) ≡ موضع، rgy ≡ راضٍ، 'arqa ≡ أرض:

ق ٢٥ أ: صوت أسنان - لثوي انفجاري مطبق ←

صوت لهوي انفجاري مهموس (مطلق)،

وفي المرحلة الثانية تحول الفونيم /q/ إلى /g/

(وهو نفسه القانون ٢ في هذه الدراسة):

ق ٢٥ ب: صوت لهوي انفجاري مهموس ← صوت

لهوي احتكاكي مجهور (مطلق)، وطبقا

لقانون قديم في اللغة الآرامية (انظر

القانون ٢٠) فان الفونيم /g/ يتحول إلى /c/

، وهو يذكر هنا للإعادة، كما أعيد ق ٢،

ولإكمال سير تطور الفونيم /d/ في الآرامية:

ق ٢٥ ج: صوت لهوي احتكاكي مجهور ← صوت

حلقى احتكاكي مجهور (مطلق).

وفي المجموعة بين الأسنان حدثت تطورات في

جميع الفروع السامية، ففي اللغات الأثيوبية تطور

الفونيم /z/ إلى /s/، كما حدث التطور نفسه في اللغات

البابلية - الآشورية والكنعانية، وأصبح لا يعرف معه

أصل الفونيم /s/، إن كان متحولا عن /d/ - فيما عدا

في الآرامية، لأن /d/ فيها لم يتحول إلى /s/ - (انظر ق

صانت) (٤٤) إلى /g/ وذلك في كلمات مثل: gimē ≡

«غيم»، sagara = «شغر». ولا بد أن يكون هذا التحول

قد تم زمنيا قبل سيادة القانون الذي يقضي بتحول

كل /g/ في السامية الأولى إلى /c/ في الأثيوبية (ق ٢٠)

مما سبب فقدان الفونيم /g/ من الأثيوبية. (٤٥) ويمكن

تمثيل هذا التطور كما يلي:

ق ٢٢: صوت لهوي احتكاكي مجهور ← صوت

طبقي انفجاري مجهور (مقيد).

وفي المجموعة الأنفية تحول الفونيم /m/ في العربية

إلى /n/ (٤٦) في حالة كونه في آخر الكلمة (إذا لم يكن

محافظة عليه بنظام صرفي معين مثل: قم - قوموا)،

وتبعاً لذلك تحولت الأداة الشرطية السامية "im" (٤٧)

إلى «إن» في العربية، وكذلك نهايات الاسم الميمية

(-um, -im, -am) تحولت إلى التنوين (-un, -in, -an)،

كما تتبادل الميم والنون في فواصل الآيات في القرآن

بشكل طبيعي (٤٨) ويتبادلان أيضا في قوافي بعض

القصائد. (٤٩) ويمكن تمثيل هذا التطور كالتالي:

ق ٢٣: صوت أنفي - شفوي ← صوت أنفي -

لثوي (مقيد).

أما الفونيم /d/ فلم يحصل حول تطوره اتفاق بين

لغة وأخرى، ففي البابلية - الآشورية والاوغاريتية

والعبرية تطور إلى /s/:

ق ٢٤: صوت أسنان - لثوي انفجاري مطبق ←

ونجحت.. والندی والمدی» ص ص ٧٧-٧٩.

(٤٧) قد يكون من بقاياها أداة الشرط «إماء» المستخدمة بقلّة في بعض

أساليب الشرط.

(٤٨) انظر: ثلاث رسائل في إعجاز القرآن: للرماني والخطابي وعبد

القاهر الجرجاني، ذخائر العرب ١٦، تحقيق: محمد خلف الله

ومحمد زغلول سلام (القاهرة: دار المعارف، د.ت)، ص ٩٠:

والفواصل على وجهين: أحدهما على الحروف المتجانسة والآخر

على الحروف المتقاربة... وأما الحروف المتقاربة فكالميم والنون،

وكذلك: بدر الدين محمد بن عبد الله الزركشي: البرهان في علوم

القرآن، ق: محمد أبو الفضل إبراهيم (بيروت: دار المعرفة،

١٩٧٢م)، ج ١، ص ٧٥: فاعلم أن فواصل القرآن الكريم لا

تخرج عن هذين القسمين، بل تنحصر في التماثلة والمتقاربة.

(٤٩) انظر: Brockelmann, Grundriss, I, p. 136

(٤٤) المصطلحان أقرب ما يوجد في العربية للتعبير عن مجموعة

الاصوات التي يطلق عليها sonant (وهي تشمل الاصوات الأنفية

والوسطية والترددية وأنصاف الصوائت) وهما مأخوذان عن

معجم مصطلحات علم اللغة الحديث، وضع نخبة من اللغويين

العرب (بيروت: مكتبة لبنان، ١٩٨٢م). حول نظرية الصوائت

المقطعية (أشباه الصوائت) (Sonant theory)، انظر كتاب

صاحب النظرية: I. M. Diakonoff, Semito-hamitic Languages,

Carleton T. Hodge, (Moscow: Nauka, 1965), p. 37.

"Afroasiatic, An Overview", Current Trends in linguistics,

Vol. 6 (1970), p. 241.

(٤٥) انظر: Brockelmann, Grundriss, I, p. 123

(٤٦) كتب الصرف العربية تؤكد تبادلها في جميع المواضع (كمتغيرين

لفونيم واحد)، انظر مثلا ابن السكيت، الإبدال: ويقال الغيم

والغين ويقال نسع ومسع.. ويقال نجر من الماء ومجر... مخجت

البابلية - الآشورية والكنعانية والآثيوبية تطور الى /z/:

ق ٣٠: صوت بين أسناني احتكاكي مجهور ← صوت لثوي احتكاكي مجهور (مطلق)،

بينما تطور في الآرامية الى /d/:

ق ٣١: صوت بين أسناني احتكاكي مجهور ← صوت لثوي انفجاري مجهور (مطلق).

أما في العربية فلم يحصل التطور سوى في لهجات المدن حسب ق ٣٠ في المناطق التي تأثرت بلغات تلك المجموعة (مثل مصر والسودان) (٥٢)، وحسب ق ٣١ في مناطق الشام التي تأثرت بالبيئة الآرامية، بالإضافة إلى تطوره إلى الفونيم /z/ في بادية الشام.

وفي أنصاف الصوامت (٥٣) حدث تطور للفونيم /w/ عندما يكون في أول الكلمة في الأوجاريتية إلى /y/. مثل "yrh". ولم تؤثر هذه الظاهرة على الرابط "wa"، لأن الفونيم /w/ لم يكن أصلاً في أول الكلمة، بل كانت هناك كلمة - حسب Gordon - لها علاقة بالرابط في المصرية القديمة "iw"، وتحول /w/ إلى /y/ كان قد تم قبل سقوط المقطع الذي يحتوي /i/ المصرية (٥٤).

وقد حدث التطور نفسه في العبرية والآرامية، وذلك بمقارنة كلمة «وعر» العربية مع Ya ar العبرية، ya 'rā الآرامية وكذلك كلمة warh الآثيوبية مع yerah و yarhā (= الشهر)، وأيضاً كلمة «ولد» العربية مع yālaq العبرية yaled الآرامية (٥٥) ويمكن تمثيل ذلك بالقانون التالي:

(٢٤) أو متحولاً عن /z/ طبقاً لهذا القانون. ولم تحافظ على القيمة الصوتية لهذا الفونيم سوى العربية. ويمكن تمثيل ذلك التطور كآتي:

ق ٢٦: صوت بين أسناني احتكاكي مطبق ← صوت لثوي احتكاكي مطبق (مطلق).

أما التطور الذي حدث للفونيم /t/ فلم يكن موحداً، ففي حين تطور إلى /s/ في اللغات الآثيوبية:

ق ٢٧: صوت بين أسناني احتكاكي مهموس ← صوت لثوي احتكاكي مهموس (مطلق).

فقد تطور في اللغات البابلية - الآشورية والكنعانية - ما عدا الآرامية - إلى /š/:

ق ٢٨: صوت بين أسناني احتكاكي مهموس ← صوت غاري - لثوي احتكاكي مهموس (مطلق)،

وفي الآرامية تطور إلى /t/:

ق ٢٩: صوت بين أسناني احتكاكي مهموس ← صوت لثوي انفجاري مهموس (مطلق).

أما العربية فقد حافظت عليه (٥٠) إلى أن تطور في بعض لهجاتها الحديثة (٥١) إلى فونيمي /t/ و /s/ بترتيب زمني كترتيبهما في الذكر، مما سهل التعرف على تاريخ الكلمة من خلال احد الصوتين اللذين شكلا متغيراً صوتياً لفونيم /t/.

وقد تطور الفونيم /d/ أيضاً، تطورين مختلفين حسب البيئة اللغوية التي حدث فيها التطور، ففي

(٥١) مثل: ثلاثة وتلاين مقابل سلاسينات (ثلاثينات) وسلاسي (ثلاثي) في المصرية. انظر: عبدالرحمن ايوب، «النظم اللغوية والتطور»، في قضايا الادب واللغة بمناسبة افتتاح القرن الخامس عشر الهجري، اعداد وتقديم: عبده بدوي (الكويت: مؤسسة الصباح، ١٩٨١م)، ص ٦٨.

(٥٢) ايوب «النظم اللغوية»، ص ٦٨ - ٦٩.

(٥٣) يمكن أن يطلق عليها «أنصاف صوامت» أو «أنصاف صوانت»، لأنها تشترك في سمات المجموعتين، انظر بسام بركة، علم الأصوات العام، ص ٩١.

(٥٤) انظر: C. H. Gordon: Ugaritic Textbook, Rome, 1965, p. 32.

(٥٥) انظر: Brockelmann, Grundriss, I, p. 139.

(٥٠) وإن كان قد تحول في بعض مفردات العربية القديمة الى /t/، كما في الآية الكريمة: «فادع لنا ربك يخرج لنا مما تنبت الأرض من بقلها وقثائها وفولها وعدسها وبصلها» (انظر البقرة، الآية ٦١)، وفي تفسير الطبري لهذه الآية يعتقد أن الثاء في ثوم وغيرها منقلبة عن الفاء: وذكر أن ذلك قراءة عبدالله بن مسعود «ثومها» بالثاء، فإن كان ذلك صحيحاً، فإن من الحروف المبدلة كقولهم: وقعوا في عاثور شر وعافور شر، وكقولهم للثاني: أثاني، وللمغافير: مغائير، وما أشبه ذلك ما تقلب الثاء فاء والفاء ثاء، لتقارب مخرج الفاء من مخرج الثاء (أبو جعفر محمود بن جرير الطبري، تفسير الطبري، جامع البيان عن تاويل أي القرآن، وتحقيق: محمود محمد شاكر، ط ٢ (القاهرة: دار المعارف، ١٩٦٩م)، ج ٢، ص ١٢٠.

الصوائت الأحادية (٦٣) (Monophthongs)

تتحول كل الصوائت الثنائية في الأوجاريتية - بغض النظر عن موقعها - إلى صوائت أحادية (٦٤) /au/ إلى /ō/ و /e/ai/ إلى /ē/، وفي هذين القانونين يجمع التحولين طبيعة واحدة هي انتقال صائت متغير (مركب) إلى صائت ثابت (بسيط):

ق ٣٣: صائت ثنائي خلفي (٦٥) ← صائت خلفي نصف ضيق مدور طويل (مطلق).

ق ٣٤: صائت ثنائي أمامي ← صائت أمامي نصف ضيق منقبض طويل (مطلق).

وهذان القانونان أكثر إنتاجية في الأوجاريتية منه في العبرية والسريانية، حيث تستثنى منهما مقاطع [-ayy] التي حافظت على الصائت الثنائي فيها.

أما في الآشورية البابلية فقد تحول الصائتان الثنائيان /au/، /ai/ إلى صائتين أحاديين آخرين هما: /ā/، /ī/ في مثل: *mautu ← mūtu (الموت)، ainu ← īnu (٦٦)، ويمكن تمثيلهما بالقانونين التاليين:

ق ٣٥: صائت ثنائي خلفي ← صائت خلفي ضيق مدور طويل (مطلق).

ق ٣٦: صائت ثنائي أمامي ← صائت أمامي ضيق منقبض طويل (مطلق).

وفي العربية الجنوبية توجد حالات تشير إلى أن التحول إلى صوائت أحادية مر بفترات كان فيها إنتاجيا. وفي الأثيوبية توجد الصوائت الثنائية بالحالات الأحادية الموافقة لقانوني التحول في اللغات

ق ٣٢: صوت نصف صامت شفوي ← صوت نصف صامت غاري لثوي (مقيد).

وقد حافظت على هذا الصوت الاستهلاكي (٥٦) كل من العربية والبابلية القديمة حيث نقل عن حمورابي "wāliḏiya" (= والدي)، "wāšibu" (= جالس)، "warḥum" (= شهر). وقد ساد القانون السابق في البابلية المتأخرة والآشورية في مثل: "alādu" (= تلد)، "mu'allidatu" (= مولدة). (٥٧)

٢ - ملامح تطور الصوائت السامية

يمكن أن يدرس تطور صوائت السامية من خلال رصد التغير الكمي في القيمة الصوتية (وهي صفة تمايزية في اللغات السامية) (٥٨)، وأيضا من خلال مراعاة التغيرات النوعية (التطور في صفات الصوائت المعيارية، وهي التطورات المشتركة مع أكثر لغات العالم). (٥٩)

٢ - ١ التغيرات الكمية

الصوائت الثنائية (٦٠) (Diphthongs)

بشكل عام يمكن أن يقال أن الصوائت الثنائية في السامية الأولى قد بقيت في إطار ضيق جدا، إذ لم تعد تعرف اللغات السامية المختلفة طريقا إنتاجيا (٦١) لتعويض ما يفقد منها من هذه الأصوات. لم تحافظ على هذه الصوائت المركبة بانتظام سوى العربية، بينما ظل بقاؤها في السريانية مشروطا بعدم تشكيل لمقطع مضاعف الإقفال (٦٢) في مثل: 'aina، لكنها في حالة الإضافة تصبح 'en بتحوله إلى صائت أحادي.

شرحه بتوالي الصوائت في مقطع واحد تواليا غير مشروط بنهاية المقطع (إقفاله بهذه الصوائت).

(٦٣) راجع الملاحظة رقم ١٥.

(٦٤) انظر Gordon, Ugaritic, p. 31.

(٦٥) لا يوجد تضاد في اللغات السامية بين الصوائت الثنائية إلا بين الامامية والخلفية.

(٦٦) أما عن زوال الفونيم /c/ من الكلمة المتطورة فذلك إجراء آخر وفقا لما ذكر أعلاه عند الحديث عن احتمال فقدان صوتي الحلق في مقدمة القانونين ١٧، ١٨.

(٥٦) يوافق initial sound، والمصطلح العربي عن الخولي، معجم علم اللغة النظري.

(٥٧) انظر: Brockelmann, Grundriss, I, p. 139.

(٥٨) راجع الملاحظة رقم ١٥.

(٥٩) انظر كمال بشر، الأصوات العربية، ص ١٣٩.

(٦٠) راجع الملاحظة رقم ١٨.

(٦١) أي قوائن صوتية يكون نتاجها أصواتا ثنائية.

(٦٢) يوافق مصطلح "cluster" وهو أن ينتهي المقطع بصامتين أو أكثر (طبعا في غير اللغات السامية) وقد تُجنب هنا مقابله العربي عند الخولي، معجم علم اللغة النظري: «العنقود الصوتي» لأنه قد

مقفلة في مثل: *bint ← bant ← batt ← bat
(بنت). (٦٨)

ويمكن تمثيل هذا التحول بالقانون التالي:

ق ٤٠: صائت أمامي ضيق منقبض قصير ←
صائت وسطي مفتوح قصير (مقيد).

وفي نظام الصوائت الآشوري - البابلي تحول
الفونيم السامي /i/ إلى /e/، وأيضا في السريانية تحول
كل /i/ إلى /e/ في مثل sefrā (كتاب)، dāḥel (خاف)، غير
أن النساطرة (السريان الشرقيين) يقرأون <->
(وهو رمز الصوت [e] بشكل يوافق [i] (٦٩)، وبأثر من
أصوات الصفير بقي الفونيم /i/ في مثل هاتين
الكلمتين، حتى لدى السريان الغربيين: gisra (جسر)،
izgadda (رسول). أما في العبرية فلا يسري مفعول
القانون إلا في المقاطع المفتوحة أو المنبورة التي أقفلت
بعد قانون تطور نهايات الكلمات في العبرية (٧٠)، وذلك
مثل: enab (عنب) (٧١)، ويمكن تمثيل هذا القانون
كالتالي:

ق ٤١: صائت أمامي ضيق منقبض قصير ←
صائت أمامي نصف ضيق منقبض قصير
(مطلق) (٧٢) (مقيد) (٧٣).

الفونيم السامي /u/

في السريانية حافظ الفونيم /u/ في المقطع المقفل غير
المنبور على قيمته الصوتية في مثل qudsa (قداسة)،
أما في المقطع المقفل المنبور فقد تحول إلى /o/ لدى
النساطرة (السريان الشرقيين) في مثل: qdōš, neqtól
والذي تحول بشكل ثانوي مرة أخرى إلى /u/ لدى
اليعاقبة (السريان الغربيين).

كذلك في العبرية تحول إلى /o/ في المقطع المنبور -
مقفاً كان أو مفتوحاً - والذي يكون طويلاً أو قصيراً
حسب تنغيم الجملة مثل: qudes ← qodes
(قداسة)، qatun ← qaton (صغير). بينما ظل

الكنعانية (*yaum ← yōm : *layl ← lēlīt) ، غير
أنهما أقل انتظاماً منهما هناك، حيث توجد صيغ
مخالفة - عدا الاستثناء المذكور في العبرية
والسريانية.

٢ - ٢ التغيرات النوعية

الفونيمان الساميان /ā/ ، /a/

يتحول الفونيم /ā/ في العبرية والآرامية عندما
يكون منبوراً إلى /ō/ ، ولم يعد التفريق ممكناً بين ما
نتج عن السامية الأصلية /ā/ كما في المصدر qatōl ،
وما كان تطوراً داخلياً في العبرية عن /a/ متبوعة
بالفونيم /d/ كنوع من التعويض بعد سقوط الفونيم
الأخير مثل rās ← *rās ← rōš (رأس). أما إذا كان
/a/ غير منبور أو حاملاً لنبر فرعي فإنه يبقى /ā/ في
مثل: gālā (أوحى)، qām (قام) (٧٧):

ق ٣٧: صائت وسطي مفتوح طويل ← صائت
خلفي نصف ضيق مدور طويل (مقيد).

وفي الأوجاريتية يتحول الفونيم /ā/ إذا تلاه في
المقطع نفسه / / إلى /e/ كما في rās ← reš (رأس):

ق ٣٨: صائت وسطي مفتوح قصير ← صائت
أمامي نصف ضيق منقبض قصير (مقيد).

أما في العربية القديمة فقد تحول الفونيم /ā/ في
بعض لهجاتها إلى /ē/ ، إن لم يكن متبوعاً أو مسبوقاً
بصوت حلقي أو حنجري أو صوت مفخم في نفس
المقطع، مما يسمى في العربية بالإمالة:

ق ٣٩: صائت وسطي مفتوح طويل ← صائت أمامي
نصف ضيق منقبض طويل (مقيد).

الفونيم السامي /i/

في العبرية والآرامية تحول الفونيم /i/ إلى /a/ ، وذلك
في المقاطع المقفلة التي تحمل النبر في وسط الكلمة أو
في مقاطع آخر الكلمة التي كانت في العبرية القديمة

(٧٠) وهو قانون صرفي بحث.

(٧١) انظر: Brockelmann, Grundriss, I, p. 148

(٧٢) في حالة الآشورية - البابلية والسريانية.

(٧٣) في حالة العبرية.

(٦٧) انظر: Brockelmann, Grundriss, I, p. 142

(٦٨) Brockelmann, Grundriss, I, p. 147

(٦٩) وهذا يؤكد أصل الصائت: إذ أن المعروف أن السريان الشرقيين

هم الأقرب إلى النطق الأصلي من اليعاقبة.

أمامي إلى خلفي أو خلفي إلى أمامي، كما تبين أسهم الاتجاهات في الشكل رقم (٢)، وقد حددت في الشكل المنطقة الوسطى (التي تكون فتحة الفم فيها غير متسعة ولا ضيقة)، وهي المنطقة التي تكون فيها أكثر التطورات، خصوصا في اللغات السامية المتأخرة وفي حالات التطور الداخلي في لهجات كل لغة على حدة.

٣ - أمثلة من مشاكل التحليل الفونيمي للغات التاريخية

المشاكل التي يناقش بعض منها هنا كانت قد تركت جانبا في معرض دراسة التطور الصوتي، وتتمثل في أن أغلب اللغات السامية تشتمل في نظامها الكتابي على رموز متساوية على المستوى الفونيمي، لكنها مختلفة على المستوى الصوتي، مما ينتج عنه متغيرات صوتية ويقود إلى صعوبات غير قليلة في تحديد القيمة الصوتية. والأمثلة المختارة توضح أن هذه الظاهرة تبدو شديدة التعقيد - رغم وجود بعض مظاهرها في اللغات الحية - في اللغات التاريخية، ومنها:

الفونيم /w/ في المقطع المفتوح غير المنبور، قبل المقطع الحامل للنبر، محافظا عليه بواسطة تضعيف ثانوي للصامت التالي له في مثل: ^{٧٤}amuqqā (عمق)، yullad (ولد). ويمثل التحول القانون التالي:

ق ٤٢: صائت خلفي ضيق مدور قصير - صائت خلفي نصف ضيق مدور قصير (مقيد).

الفونيم السامي /ē/

حسب بروكلمان ^(٧٥) نشأ الفونيم السامي /e/ أصلا من ضم للصائتين a-i، بعد أن سقط كل من /y/، /w/ بين صائتين قصيرين في السامية الأولى. وهذا الفونيم /ē/ تحول فيما بعد في العربية إلى /ā/، بينما بقي في اللغات الأخرى /ē/. ويظهر ذلك بمقارنة: *nawir ← nār (العربية) مع nēr (العبرية)، gār (العربية) مع ger (العبرية)، وتعني غريب، مع أنها اشتقاقيا من نفس الجذر).

ق ٤٣: صائت أمامي نصف ضيق منقبض طويل ← صائت وسطي مفتوح طويل (مطلق).

وفيما يلي عرض لاتجاهات تطور الصوائت النوعي في اللغات السامية ويتضح فيه عدم تحول صائت

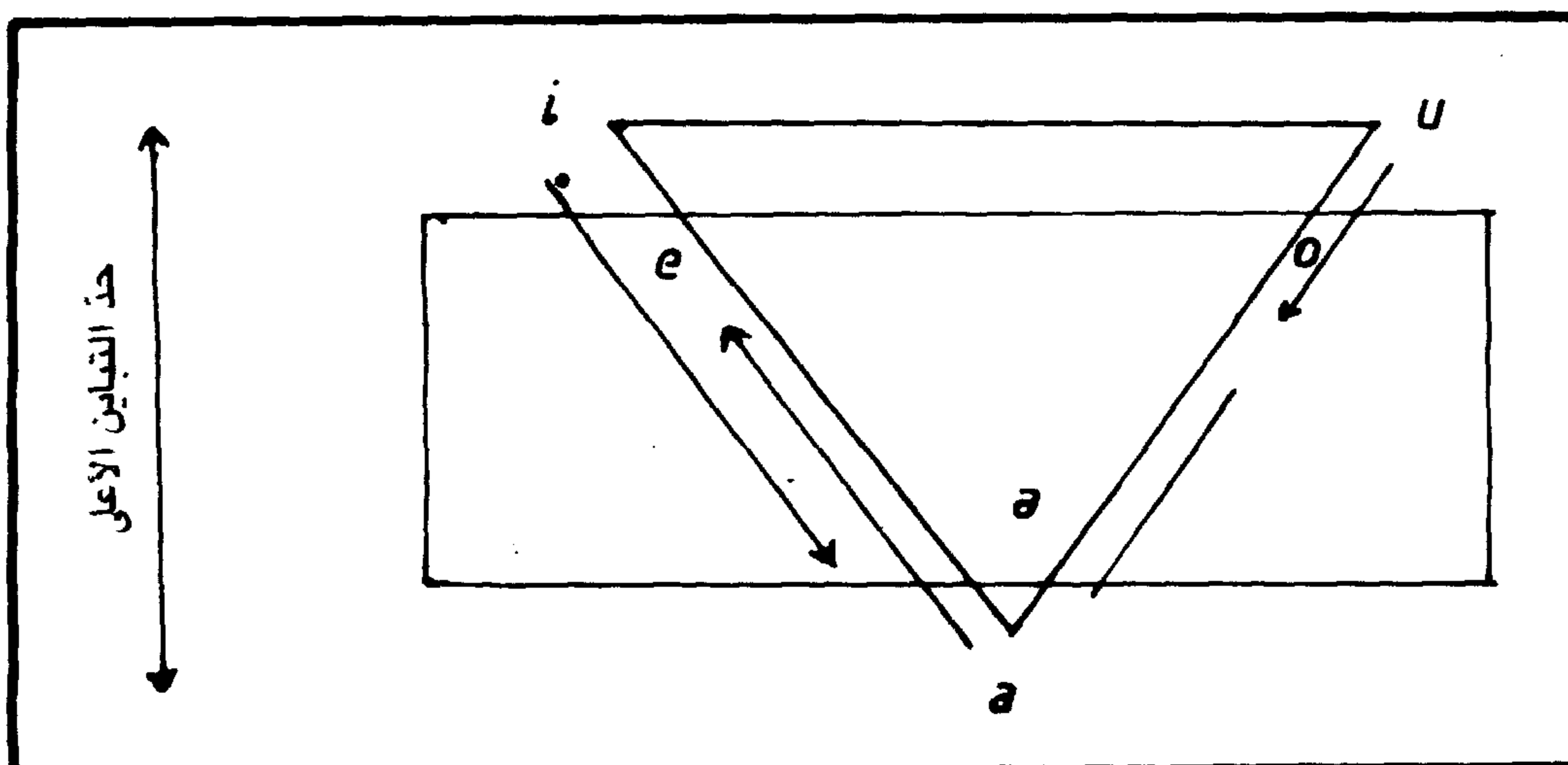

الشكل (٢). مثلث الصوائت (٧٦)

تضم بعض الصوائت الأنفية في شكل رباعي (انظر: كمال بشر، الأصوات العربية، ص ص ١٤١ - ٥)، لكن تلك التقسيمات لا تناسب اللغات السامية - على ركانت نظام الصوائت (الحد الأدنى من الصوائت) التي يجب توافرها في أية لغة بشرية.

(٧٤) انظر: Brockelmann, Grundriss, I, p. 149

(٧٥) Brockelmann, Grundriss, I, p. 141.

(٧٦) يحتوي المثلث - بالرغم من أنه وضع للدراسات الصوتية في لغات

صوتين فقط وعبر عنهما في العبرية بقونيمين أيضا، بينما ظهرت لهما خمسة متغيرات صوتية، كما يبين ذلك الشكل رقم (٣)، وكان يرمز لهما بالرمزين < 𐤆 > و < 𐤇 > في الفترات الأوجاريتية المختلفة، مما يدل على أن القيم الصوتية التي اتخذتها في الفترات المختلفة لا تعدو كونها متغيرات صوتية (Allophone) لهذين الفونيمين. ولا يمكننا بأي حال من الأحوال إثبات الصوت الثالث في السامية الأولى، والعامل الأقوى وجودهما في العربية على شكل الفونيمين /g/ و /z/، واللذان ترجما في العربية - الحديثة على الأقل - إلى صوتين فقط. وفي الأوجاريتية وجد فونيمان ضمن محتواها الفونيمي، ويُعتقد بوجود ثلاثة متغيرات للفونيم /g/ ومتغيرين للفونيم /z/. وفيما يلي توضيح لهذين الفونيمين وقيمهما الصوتية في كل من الأوجاريتية والعربية:

٣ - ٤. في اللغات الشمالية الغربية وبعض من اللغات الأثيوبية يوجد اثنا عشر صوتا لسته فونيمات مما يسمى بظاهرة الانسيابية، وقد سبق الحديث عنها في سياق التطور الصوتي للصوامت. (٧٨) ورغم وجود ظواهر شبيهة بظاهرة الانسيابية في كثير من اللغات

٣ - ١. لا يوجد في الكتابة الأكادية إمكانية للتفريق بين السوامت المجهورة والمهموسة، سواء في موقع نهائي (٧٧) أو في غيره من المواقع (مثلا بين /p/ ، /b/).

٣ - ٢. في الأوجاريتية يحل الفونيم /d/ محل الفونيم /d/ في الكلمة السامية الأصل، لكن الفونيم الأوجاريتي /d/ يوجد أيضا في كلمات سامية الأصل مقابل الفونيم السامي /d/، خصوصا عندما تحتوي الكلمة /r/ ، /c/ هذا يدغ المجال للتخمين بأن هذا التركيب (فونيمي /r/ ، /c/) يحمي الفونيم /d/ من التحول إلى /d/، لكننا لا نستطيع التعرف على أصالة الفونيم /d/ الأوجاريتي إلا في هذا الإطار الضيق، أي عندما توجد العلامتان ومع ذلك يوجد الفونيم /d/، وحينئذ نستطيع أن نجزم بأنه يعود إلى /d/ السامي.

٣ - ٣. فيما يخص القيمة الصوتية لفونيمي /g/ و /z/ في الأوجاريتية مقارنة بفونيمي /g/ و /z/ في العربية يصعب أن يتبنى هذا البحث فكرة وجود ثلاثة أصوات (phone) في السامية الأصل يعبر عنها بفونيمين في كل من الأوجاريتية والعربية - كما يقول Gordon (٧٨) - لأن ما يمكن إثباته أن السامية الأولى عرفت

العربية		الأوجاريتية		
/z/	/g/	/z/	/g/	الفونيمات الأصوات
[z]	[g]	[z]	[g]	١
		[t]	[z]	٢
			[h]	٣

الشكل رقم (٣)

Press, 1968), p. 116.

(٧٨) انظر: Gordon, *Ugaritic*, p. 28.

(٧٩) راجع القوانين الصوتية لتغير موضع النطق (ق ٩ - ق ١٤).

(٧٧) حيث يتحول الصوت المجهور الى مقابلة المهموس مما يعرف

بظاهرة Archiphoneme ، انظر: J. Lyons *Introduction to*

Theoretical Linguistics (Cambridge: Cambridge University

المحول إليه، حتى لو سقط الصائت الذي كان مبرر تحول الصوت إلى ذلك المتغير.^(٨٢) وفي هذه الأحوال لا يمكن معرفة القيمة الصوتية التي يحملها الصوت إلا إذا حافظ عليه تقليد صوتي بواسطة قراءات النصوص الدينية أو وضع بعض الرموز الكتابية الصوتية المساعدة.

ومما يضيف على القضية تعقيدا إضافيا محاولة تصنيف الكلمات المعجمية ضمن الثروة اللفظية للغة من هذه اللغات، عندما لا نستطيع معرفة تاريخ الكلمات وفيما إذا كانت سابقة لوجود الظاهرة أو لاحقة إن كانت الظاهرة ما زالت إنتاجية، وأحيانا عدم معرفة ما إذا كانت الكلمات قديمة تندرج تحت القوانين أو متأخرة لم تعد تخضع لتلك القوانين، إن كانت الظاهرة قد توقفت إنتاجيتها في اللغة. وغير ذلك من المعوقات في الدراسة التاريخية كثير يمكن الاكتفاء منه بهذا القدر.

الحديثة^(٨١) وبشكل مختلف في التغير الصوتي وظروف حدوثه عما يحدث في اللغات السامية، إلا أن الوضع في الساميات - وغيرها من اللغات التاريخية - مختلف في أكثر من ناحية. فمن اللغات السامية ما تعرف الظاهرة ولكن بشكل غير منتظم أو غير كامل^(٨١)، ومنها ما يتوقع أنها عرفت ولكن ذلك لا يظهر في نظامها الفونيمي لعجز النظام الكتابي عن ذلك.^(٨٢) هذا من جهة ومن أخرى تبرز مشكلة التحديد الزمني لهذه الظاهرة، ليس في اللغات السامية ككل وإنما في كل لغة على حدة، لمعرفة مدى تحول الصوت من متغير إلى آخر طبقا للشروط الموجودة ومعرفة وجود الصائت من عدمه، وسقوط الصوائت كثير جداً في اللغات السامية. هذا بالإضافة إلى وجود بعض الصيغ التاريخية التي تحتفظ بالمتغير

كانت في فترة من فترات اللغة تضم ثلاثة مقاطع (dahaba) وسقط منها صائت المقطع الثاني فأصبحت تتكون من مقطعين، لكن الصوت بقي محافظاً على قيمته في الكلمة ذات الثلاثة مقاطع، انظر:

A. Ungnad, *Syrische Grammatik*, Clavis linguarum semiticarum edidit Hermann L. Strack, Pars VII (München: C. H. Beck'sche Verlagsbuchhandlung Oskar Beck, 1913), p. 23.

(٨٠) من أمثلة ذلك متغيراً <C> im في اللغات الهندوأوروبية (ومما /k/ ، /s/ ، وكذلك الظاهرة التي تسمى Sandhi في السنسكريتية أصلاً، لكنها تبدو واضحة في الفارسية.

(٨١) راجع التعليق رقم ٣٠.

(٨٢) كما حصل في اللغة الجعزية.

(٨٣) في ثل كلمة dahba في السريانية، إذ تحول الصوت [b] إلى متغيره الاحتكاكي مع عدم وجود صائت قبله، غير أنه يعتقد أن الكلمة

روايات مقتل إدريس بن عبد الله العلوي ودور الخلافة العباسية (دراسة نقدية)

للدكتور عبد الله بن علي السويدان

ملخص البحث : لا يملك الباحث الناقد، عند قراءة المصادر التاريخية الإسلامية، من الشك في صحة ماورد فيها حول قيام الخلافة العباسية بدور في اغتيال إدريس بن عبد الله العلوي. والروايات التاريخية المنتشرة في تلك المصادر تكاد أن تجزم بذلك الدور بالرغم من أن حادثة الاغتيال نفسها لم تثبت. وقد حاول الباحث في الصفحات التالية أن يسلط الضوء على تلك الروايات وأن يعيدها إلى أصولها وأن يدرس رواياتها الأساسيين وميولهم على أن الشك في دور الخلافة العباسية فيما حدث لإدريس ليس منبعه التزكية ولكنه الارتباك والتناقض الذي يحيط بأحداث الروايتين وشخصيتهما. لقد أثبتت دراسة أدوار الشخصيات الواردة في الروايتين أن الأحداث الواردة فيهما لا تتفق مع سياق التاريخ الإسلامي في المشرق والمغرب. كما أن دراسة تطور الأحوال داخل الدولة الإدريسية قد يلقي بعض الأضواء على ما يمكن أن يكون قد حدث فعلا لإدريس، إذ تشير إلى دور محتمل لبعض العناصر الداخلية التي استغلت وفاة إدريس لمنافع خاصة مما قد يوحي بوجود مصلحة مبيته لها في غياب إدريس عن ساحة الحكم.

الولاء لم يكن رد فعل الدولة مباشراً، ولم ترسل جيشها إلا بعد استيلاء قبيلة ورفجومة الصغرية على القيروان وارتكابها الفظائع بحق السكان، واستنجد أهل أفريقية بالخلافة.^(٢)

لقد أملت الظروف المختلفة للدولة العباسية عليها القبول - على مضض - بقيام كيانات متمردة على سلطان الخليفة في المغرب، وكان من أوائل تلك الكيانات دويلات الخوارج التي بدأت بالانسلاخ عن جسم الدولة في أواخر العهد الأموي - إبان مراحل ضعف الخلافة الأموية - كدولة ميسرة السقاء وخلفائه. ومنذ قيام الخلافة العباسية نشأت كيانات جديدة للخوارج يقودها زعماء من أمثال عبد الأعلى

يشكل هذا البحث جزءاً من دراسة شاملة لعلاقة الدولة العباسية بالمغرب الإسلامي منذ بداية أمرها حتى سقوط دولة الأغالبة سنة ٢٩٦هـ. ومن الممكن تلخيص سياسة الدولة العباسية تجاه المغرب الإسلامي - في أول أمرها - بعبارة واحدة هي عدم التدخل؛ فقد قبلت الوضع الذي كان سائداً في أفريقية والمغرب قبيل سقوط الدولة الأموية، ولم تلجأ إلى استخدام القوة لإعادة عبد الرحمن بن حبيب الفهري - الذي نصب نفسه والياً - إلى حظيرة الطاعة، حتى بعد أن صرح بخلع الخليفة المنصور.^(١) لقد قبل الخليفة - في أول الأمر - بحد أدنى من ولاء أمراء أفريقية، وحتى عندما انقطع

(٢) الرقيق، تاريخ إفريقية والمغرب، ص ١٠٢، ١٠٣؛ المالكي، ابوبكر عبد الله بن محمد، رياض النفوس، تحقيق بشير البكوش (بيروت: دار الغرب الإسلامي، ١٩٨٩م)، ج١، ص ١٦٠.

(١) الرقيق، أبو اسحاق إبراهيم بن القاسم، تاريخ إفريقية والمغرب، تحقيق عبد الله الزيدان وعز الدين موسى (بيروت: دار الغرب الإسلامي، ١٤١٠هـ)، ص ٩٦.

شاسعة، لا يدين أهلها بالتبعية للعباسيين. كما أن مدينة تلمسان، التي تدعى الروايات أن فتح أدريس لها كان السبب وراء تخوف الرشيد منه، لم تكن تابعة للدولة العباسية، مما يسلب رد فعل الرشيد الذي، بنيت على أساسه مؤامرة اغتيال إدريس، من أي مبرر معقول، اللهم إلا في تصورات الرواة من ذوي الميول العلوية المعادية للعباسيين، وذلك ماسوف سيفصل فيما بعد.

وتبدأ أحداث الروية بمكة المكرمة، عندما قام الحسين بن علي بن الحسن بن الحسن بن الحسن ابن علي بن أبي طالب رضي الله عنهم بالتمرد على والي الخلفية الهادي في مكة، وجمع جموعه وانضم إليه الكثير من موالي العلويين وأنصارهم، ومن أولئك أبناء عبد الله بن الحسن المثني، أخو محمد ذو النفس الزكية: منهم إدريس ويحي وسليمان وغيرهم. وقد التقوا مع الجيش العباسي في فخ خارج مكة، وذلك في شهر ذي الحجة يوم التروية سنة ١٦٩هـ. وقد كانت نتيجة المعركة كارثة جديدة للعلويين. فقتل رؤسائهم، وهرب الباقون واختلطوا بالحجاج.

كان ممن نجا من معركة فخ إدريس ويحيى ابنا عبد الله بن الحسن المذكورين، فاختلفا فترة من الزمن، ثم اتجه يحيى إلى بلاد الديلم في حين اتجه إدريس مع راشد، مولى أخيه عيسى، إلى المغرب، عن طريق مصر، وفي هذه الأثناء تعرض العلويون وأنصارهم إلى حملات التفتيش والمضايقة من جانب السلطة العباسية، التي كانت تبحث عن الناجين من زعماء العلويين، مما اضطر الكثير من هؤلاء واتباعهم إلى الهرب إلى أصقاع الدولة النائية.

وعندما استقر إدريس بن عبد الله في أقصى المغرب توافد عليه أنصاره وأنصار أبيه من مختلف الأنحاء

ابن المسح المعافري وأبي القاسم سمغون وعبد الرحمن بن رستم وغيرهم.

وكان قيام تلك الكيانات سابقا لقيام دولة الأدارسة، وظلت تلك الكيانات - رغم عدائها للسلطة المركزية مندمجة في الدولة اقتصاديا وتجاريا. (٣) ثم قام العباسيون بخطوة كبيرة ألا وهي منح الأغلبة في أفريقية استقلالاً يكاد أن يكون تاماً سنة ١٨٢هـ.

ولعل مما يجعل لهذا الحدث أهمية خاصة لموضوع هذا البحث أن الذي منح الأغلبة ذلك الاستقلال هو هارون الرشيد وهو الذي تزعم الروايات أنه دبر قتل إدريس بن عبد الله.

والسؤال هو: هل كان الغرض من قيام الدولة الأغلبية الوقوف في وجه الأدارسة؟

في البداية لا بد من أن نتناول بالدراسة الزعم القائل بأن إعطاء الأغلبة سلطة شبه مطلقة في أفريقية هي مكافأة لهم على التعاون مع الشماخ في تنفيذ خطته وكذلك لتمكينهم من الوقوف أمام أخطارهم فيما بعد. (٤) لقد غاب عن هؤلاء الرواة أن الأغلبة لم يكن لهم حدود مع دولة الأدارسة على الإطلاق وأن احتمالات افتعال نزاع بينهم غير متوافرة حيث كان يفصل بين ممتلكات الدولتين كيانات ودول أخرى. يضاف إلى ذلك أن إبراهيم بن الأغلب لم يكن معاصراً لإدريس بن عبد الله كما سنبين ذلك في دراستنا لدور إبراهيم في هذه القضية.

من كل ما سبق يتضح أن الدولة الإدريسية قامت في منطقة انحسرت عنها سلطة الدولة منذ أمد طويل (٥)، ولم تحاول على الإطلاق استردادها من أيدي القوى التي استولت على مقاليد الأمور فيها، كما يفصلها عن أراضي الخلافة العباسية مناطق

(٢) E. Ashtor, *A Social and economic History of the Near East in the Middle Ages* (London: Collin, 1971), p.71.

(٤) ابن الأبار القضاعي، أبو عبد الله محمد البلنسي، الحلة السيرة، تحقيق حسين مؤنس، ط ١ (القاهرة: الشركة العربية للطباعة والنشر، ١٩٦٢)، ج ١، ص ٩٩ - ١٠٠.

(٥) لم تتجاوز سلطة والي الدولة العباسية في أفريقية منطقة الزاب، انظر: الرقيق، تاريخ أفريقية والمغرب، ص ١٢٥؛ وكذلك ابن

عذاري، أحمد بن محمد، البيان المغرب في أخبار الأندلس والمغرب، تحقيق ج. كولان وإ. ليفي بروفنسال (البيد: مطبعة بربيل، ١٩٤٨ - ١٩٥١م) مصور دار الثقافة، بيروت. ص ٦٤؛ وانظر أيضا الرقيق، تاريخ أفريقية والمغرب، ص ١٤٠، حول ما ذكر من: «موادعة [الوالي العباسي روح بن حاتم المهلب] عبد الوهاب بن رستم صاحب تيهرت».

ابن إبراهيم العلوي - وهو أساس رواية النوفلي - يختلف مع الأخير في روايته لقتل سليمان بن جرير لإدريس.

من هذا يبرز تساؤل مهم هو: ما هي ميول رواة الروايتين السابقتين؟ إن الترجمات التي توردها المصادر لرواية هاتين الروايتين مقتضبه ولكنها تكفي لإلقاء الضوء على انتمائهما المذهبي وبالتالي تدلنا على دوافع كل منهما في إيراد روايته. فالنوفلي يرجع نسبه إلى الحارث بن عبد المطلب^(١٠)، وهو يروي بدوره عن أحد العلويين وهو علي بن إبراهيم العلوي، كما أن اليماني هو أحد رواة الزيدية - كما يبدو - وهؤلاء الرواة كغيرهم من مؤرخي العلويين يحرصون على إضفاء صفة الشهيد على أئمتهم، تدعيما لمطالبتهم بالإمامة، ولأنها تصورهم بمظهر المضطهدين من قبل أعدائهم، والشواهد على ذلك أكثر من أن تعد.^(١١)

لقد أورد رواية اليماني - دون النص عليه الاسم - كل من الطبري^(١٢) والرقبي^(١٣) وابن الأبار^(١٤)، والبكري^(١٥) في إحدى روايته، وابن

(١٠) الطبري، أبو جعفر محمد بن جرير، تاريخ الرسل والملوك، تحقيق محمد أبو الفضل إبراهيم (القاهرة: دار المعارف بمصر، ١٩٦٤م)، ج ٨، ص ٢٠٠.

(١١) الإصبهاني، مقاتل الطالبين، حيث ورد ذلك في مواضع كثيرة كما يوجي عنوان الكتاب. مثال ذلك ما زعم من مقتل يحيى بن عبد الله الحسيني مسموما، انظر ص ٤٨٥: ابن عذاري، البيان المغرب، ج ١، ص ٢١١: حيث يجعل موت إدريس الثاني أيضا بالسسم. والأمر المثير للعجب أن الأعراض التي وصفها المؤرخون لوفاة إدريس الثاني تشبه إلى حد كبير تلك التي وقعت لإدريس الأول ولعلها ناتجة عن خلل أو مرض وراثي. انظر ابن عذاري، البيان المغرب، الموضع السابق، حيث يجعل إدريس غص في حبة عنب، وبقي فمه مفتوحا إلى أن مات، ولم ينبس ببنت شفة وهذا ما حصل بالضبط لإدريس الأول فقد بقي فمه مفتوحا إلى أن مات بعد نهار كامل.

(١٢) الطبري، تاريخ الرسل والملوك، ج ٨، ص ١٩٨، ١٩٩.

(١٣) الرقب، تاريخ الفريقية والمغرب، ص ٧٩، ١٨٠.

(١٤) ابن الأبار، الحلة السيرة، ج ١، ص ٥٢، ولا شك أن ابن الأبار اطلع على رواية النوفلي أيضا لأنه اقتبس منها أخبارا تخص إدريس الثاني وتقسيم الدولة الإدريسية.

(١٥) البكري، المغرب، ص ١٢١: حيث جمع البكري بين الروايتين، وروايته أكثر الروايات شمولا.

ومن هؤلاء سليمان بن جرير الشماخ، ويمكن إرجاع المعلومات الواردة في مصادرنا عن سليمان هذا، وعن مقتل إدريس بن عبد الله إلى روايتين رئيسيتين هما:

١ - رواية أحمد بن الحارث بن عبيد اليماني.^(١)

٢ - رواية أبي الحسن علي بن محمد بن سليمان النوفلي عن أبيه عن علي بن إبراهيم العلوي.^(٧)

ومع أن الروايتين تتفقان على بعض النقاط العامة مثل دور سليمان بن جرير، وخط سير إدريس بن عبد الله ومولاه راشد، وما فعله راشد بعد ذلك، إلا أنهما تختلفان في وجوه كثيرة أخرى.

وتتفاوت الروايتان بين الإطناب والاقتضاب عند ورودهما في أعمال المؤرخين المتأخرين. على أن مسؤولية سليمان بن جرير، عن قتل إدريس، تبقى قاسما مشتركا بين جميع المؤرخين تقريبا^(٨) على الرغم من أن بعضهم مثل ابن خلدون يوردها بشيء من عدم الاقتناع؛ فهو يضيف كلمة «فيما زعموا» بعد أن ذكر، حادثة دس السم، وبعد ذكر ما زعم من لحاق راشد وحده بسليمان عند هرب الأخير^(٩)، كما أن علي

(٦) البكري، أبو عبيد عبد الله بن عبد العزيز، المغرب في ذكر بلاد إفريقية والمغرب (مأخوذ من كتاب المسالك والممالك ويحيى النص العربي وترجمته بالفرنسية)، تحقيق البارون دي سلان (باريس: ادريان - ميزينوف، ١٨٥٧م)، ص ١٢١.

(٧) الإصبهاني، علي بن الحسين محمد بن الهيثم، مقاتل الطالبين، تحقيق السيد أحمد صقر (القاهرة: مطبعة البابي الحلبي، ١٣٦٨هـ / ١٩٤٩م)، ص ٤٨٨، ٤٨٩: ابن الأبار، الحلة السيرة، ص ٥١ - ٥٢.

(٨) ابن حيان، أبو مروان حيان بن خلف، المققبس، تحقيق بدرو شالميتا (مدريد: المعهد الإسباني للعربي للثقافة - كلية الآداب بالرباط، ١٩٧٩م)، ج ٥، ص ٢٦١ - ٢٦٢، يتجاهل ابن حيان - الذي يميل إلى بني أمية - حادث الاغتيال تماما، مع ما عرف عنه من اهتمام بدقائق التفاصيل ومع أن الروايات عن الإدارة يرويها في الغالب عن أفراد من البيت الإدريسي. كما أن القلقشندي ذكر أن إدريس مات في ويلي سنة ١٧٥هـ، ولم يذكر شيئا عن ملابسات الوفاة. انظر: القلقشندي، أحمد بن عبد الله، مآثر الإنافة في معالم الخلافة، تحقيق عبد الستار فراج (بيروت: دار عالم الكتب، ١٩٦٤م)، ج ١، ص ٢٠٢.

(٩) ابن خلدون، أبو زيد عبد الرحمن بن خلدون، كتاب العبر وديوان المبتدا والخبر (القاهرة: مطبعة بولاق، ١٢٨٤هـ)، ج ٤، ص ١٣.

عليه، فلما قرب من أفريقية ترك القافلة، ومضى مع راشد حتى دخل بلد البربر في مواضع يقال لها فاس [كذا] وطنجة، فأقام بها، واستجاب له البربر. وبلغ الرشيد خبره فغمه، قال النوفلي: وخالفه علي بن ابراهيم العلوي وغيره فيه - فشكى ذلك الى يحيى بن خالد، فقال: أنا أكفيك أمره، ودعا سليمان بن جرير الجزري، وكان من متكلمي الزيدية البترية، ومن أولى الرئاسة فيهم، فأرغبه ووعدته عن الخليفة بكل ما أحب علي أن يقتله، ودفع إليه غالي مسمومة، فحمل ذلك وانصرف من عنده، فأخذ معه صاحباً له، وخرج يتغلغل في البلدان حتى وصل إلى إدريس بن عبد الله فمت إليه بمذهبه، وقال: إن السلطان طلبني لما تعلمه من مذهبي؛ فجننتك، فأنس به واجتباها. وكان ذا لسان وعارضة. وكان يجلس في مجالس البربر فيحتج للزيدية، ويدعو لآل البيت، كما كان يفعل، فحسن موقع ذلك من إدريس إلى أن وجد فرصة لإدريس. فقال له: جعلت فداك. هذه قاروة غالية حملتها إليك من العراق، ليس في هذا البلد من هذا الطيب شيء فقبلها وتغلغل بها وشمها وانصرف سليمان إلى صاحبه، وقد أعد فرسين، وخرجا يركضان عليهما، وسقط إدريس مغشياً عليه من شدة السم فلم يعلم من بقربه ما قصته، وبعثوا إلى مولاه راشد فتشاغل به ساعة يعالجه وينظر ما قصته. فأقام إدريس في عشية هاته نهاره حتى قضى عشياً. وتبين راشد أمر سليمان فخرج في جماعة يطلبه فما لحقه غير راشد، وتقطعت خيل الباقيين، فلما لحقه ضربه ضربات منها

الأثير^(١٦)، وابن خلدون^(١٧)، والنويري^(١٨) في حين وردت الرواية الثانية وهي رواية النوفلي عند كل من: أبي الفرج الأصبهاني^(١٩)، والبكري^(٢٠) في روايته الثانية، والحميري^(٢١)، وابن الخطيب^(٢٢)، وابن أبي زرع^(٢٣)، والقلقشندي^(٢٤) مع اختلافات في القراءة واختصار تارة وإطناب تارة أخرى. ونظراً لكون رائد هذه الرواية من الشيعة الإمامية فقد حرص على حذف دور (واضح) ذلك الذي وصفته رواية اليماني بالرافضي الخبيث^(٢٥).

وتذكر رواية النوفلي التي يوردها الأصبهاني^(٢٦) «أن إدريس بن عبد الله بن الحسن أفلت من وقعه فخ، ومعه مولى يقال له راشد، فخرج به في جملة حاج مصر وأفريقية. وكان إدريس يخدمه ويأتمر بأمره، حتى أقدمه مصر، فنزلها ليلاً، فجلس على باب رجل من موالي بني العباس، فسمع كلامهما، وعرف الحجازية فيهما. فقال اظنكما عربيين، قالوا: نعم. قال: وحجازيين، قالوا: نعم. فقال له راشد: أريد أن ألقى إليك أمرنا على أن تعاهد الله أنك تعطينا خلة من خلتين: إما أن تؤوينا وتؤمننا، وإما تستر علينا أمرنا حتى نخرج من هذا البلد، قال: افعل، فعرفه نفسه وإدريس بن عبد الله، فأواهما وسترهما. وتهيأت قافلة إلى أفريقية فأخرج معها راشد إلى الطريق، وقال له: إن على الطريق مسالح، ومعهم أصحاب أخبار تقتش كل من يجوز الطريق، واخشى أن يعرف، فأنا أمضى به معي على غير الطريق حتى أخرجك بعد مسيرة أيام، وهناك تنقطع المسالح ففعل ذلك، وخرج به

الاقطار، تحقيق إحسان عباس (بيروت: مكتبة لبنان، ١٩٧٥م)، ص ٦١٠.

(٢٢) ابن الخطيب، تاريخ المغرب العربي في العصر الوسيط، تحقيق محمد إبراهيم الكتاني وأحمد مختار العبادي (الدار البيضاء: دار الكتاب، ١٩٦٤م)، ج ٢، ص ٩٢، ٩٣.

(٢٣) ابن أبي زرع، أبو الحسن علي بن عبد الله بن أحمد، الأنيس المطرب بروض القرطاس في أخبار ملوك المغرب وتاريخ مدينة فاس (الرباط: دار المنصور للطباعة والوراقة، ١٩٧٢م)، ص ١٦-٢٤.

(٢٤) القلقشندي، صبح الأعشى، ج ٥، ص ١٨٠.

(٢٥) الطبري، تاريخ الرسل، ج ٨، ص ١٩٨.

(٢٦) الأصبهاني، مقاتل الطالبين، ص ٨٨، ٨٩.

(١٦) ابن الأثير، عز الدين أبو الحسن علي بن أبي الكرم، الكامل في التاريخ (بيروت: دار صادر - دار بيروت، ١٣٨٥هـ/١٩٦٥م)، ج ٦، ص ٩٢.

(١٧) ابن خلدون، كتّاب العبر، ج ٤، ص ١٢.

(١٨) النويري، شهاب الدين أحمد بن عبد الوهاب، نهاية الأرب. تحقيق حسين نصار وأحمد فؤاد الأهواني (القاهرة: الهيئة المصرية العامة للكتاب، ١٤٠٢هـ/١٩٨٢م)، ج ٢٥، ص ٦٩ - ٧٠.

(١٩) الإصبهاني، مقاتل الطالبين، ص ٤٨٩.

(٢٠) البكري، المغرب، ص ١٢١.

(٢١) الحميري، محمد بن عبد المنعم، الروض المعطر في خبر

لراشد خطة أو مشروع لاستخدام أحد العلويين كواجهة يقيم من خلفها دولة في وطنه المغرب سيما وأنه مولى أحدهم، وهو عيسى بن عبد الله، ولعله جرب دعوة أفراد آخرين من أبناء عبد الله بن الحسن قبل أن يعرض الأمر على إدريس بن عبد الله. ولعل أحد أولئك هو سيده عيسى. ويبدو أن أولئك لم يقبلوها فقبلها إدريس (الأصغر) الذي يقول عنه ابن حزم أنه أصغر أبناء أبيه سنا. (٢٠)

وجد راشد المولى في إدريس، الذي كان مطاردا من قبل السلطة العباسية، ضالته المنشودة. لقد كان إدريس بالإضافة إلى مامن به راشد من التمكين، خائفا من ملاقات المصير الذي صار إليه إخواته الكبار وأنصارهم؛ فانقاد لتوجيهات راشد وسار من الحجاز خائفا يترقب. كما أن راشدا قد أدرك أنه لا يستطيع تحقيق طموحاته الشخصية دون إدريس بن عبد الله ونسبه الشريف؛ فمعرفته للبربر ونظرته الثاقبة ومؤهلاته الأخرى لا تكفي لإقناع البربر بتقديمه لزعامتهم. وعلى أية حال ومهما كانت دوافع الرجلين فقد نتج عن تحالفهما قيام أول دولة علوية في التاريخ، وذلك في سنة ١٧٢هـ. لقد أحدث قيام دولة الإدارة تحولا جذريا وعميقا في حياة أهل المغرب وفي توجهاتهم السياسية؛ فبالرغم من أن قبيلة أوربة تعتنق مذهب الخوارج (٢١) الذي يرفض تفاضل المسلمين عرقيا، في تولي الإمامة (٢٢)، فإنها أسلست القيادة لإدريس بن عبد الله، سليل بيت النبوة لحاجة في نفوس سراتها.

وهنا يحق لنا أن نتساءل: هل يمكن لراشد الذي أرسى دعائم الدولة الإدريسية أن يتنازل عن مركز الصدارة لأي شخص كائنا من كان، وهل يقبل

على رأسه ووجهه، وضربة كتعت أصابع يديه، وكان بعد ذلك مكتعاً، يضاف إلى أحداث هذه الرواية ما ورد في رواية أحمد بن الحارث اليماني عن دور واضح في حمل إدريس إلى المغرب (٢٧)، ودور إبراهيم بن الأغلب المزعوم في مساعدة الشماخ عند ذهابه إلى إدريس وعند إيباه. (٢٨)

ولعل من المفيد دراسة أدوار الشخصيات الواردة في هذه الروايات، وطرح بعض الأسئلة وصولاً إلى إثبات دور الخلافة العباسية في موت إدريس أو نفيه. فعلى سبيل المثال: من المستفيد من موت إدريس؟ وهل كانت هناك مؤامرة لاغتياله أصلاً؟

أدوار بعض الشخصيات الواردة في روايات مصرع إدريس

أولا : راشد مولى عيسى بن عبد الله

من الواضح أن الدولة العباسية كانت تميل إلى عدم التدخل فيما كان يحدث في المغرب الأوسط والأقصى، وأنها سلمت بالأمر الواقع، فصارت المنطقتين منطقتي فراغ سياسي (Political vacuum) ومن هنا يمكن لنا أن نفهم الدوافع التي دفعت راشد لحفز إدريس إلى الذهاب إلى منطقة الفراغ تلك .

ومن المفيد في البداية التعرف على راشد؛ أصله وشخصيته. فراشد بالنسبة لمعظم المصادر مولى إدريس بن عبد الله، والحق إنه مولى عيسى بن عبد الله شقيق إدريس. لكن يمكن اعتباره مولى لإدريس لأن الولاء للرجل هو ولاء لبقية أفراد أسرته. أما أصل راشد فقد نص الحميري على أن أصله من البربر (٢٩)، فهو إذن خبير بالمنطقة التي توجه إليها. وربما كانت

(٢٩) الحميري، الروض، ص ٦٠٩.

(٣٠) ابن حزم القرطبي، أبو محمد علي، جمهرة انساب العرب،

تحقيق عبد السلام هارون (القاهرة: دار المعارف، ١٩٦٢م)،

ص ٤٥.

(٣١) قبيلة أوربة هي قبيلة كسيلة البرانسي الأوربي الذي قتل كل من

عقبة بن نافع وأبي المهاجر دينار في منطقة تهودة، عن هذه القبيلة

راجع ابن خلدون، كتاب العبر، ج ٧، ص ٧ - ٩.

(٣٢) ابن الخطيب، تاريخ المغرب، ج ٢، ص ١٩١.

(٢٧) البكري، المغرب، ص ١٢١: ابن الأبار، الحلة، ج ١، ص ٥٢.

وقد ذكر ابن الأبار الرواية دون أن ينسبها لليمانى.

(٢٨) الرقيق، تاريخ إفريقية والمغرب، ص ٧٩، ٨٠ حيث يذكر أن:

إبراهيم وصل إلى الزاب، وعلى إفريقية الفضل بن روح (١٧٦هـ -

١٧٨هـ)، فلقى من تعصبه وسوء مجاورته عظيماً؛ ابن الأثير،

الكامل، ج ٦، ص ١٢٩. ولعل إبراهيم وصل إفريقية قبل ذلك

لأن ابنه زيادة الله ولد سنة ١٧٢هـ بإفريقية فيكون وصول

إبراهيم إليها قبل ذلك.

ثانياً: واضح المسكين

تركز رواية الحارث بن عبيد اليماني على دور واضح مولى صالح بن الخليفة المنصور في نقل إدريس ومولاه راشد إلى المغرب وتربط بين هذه المساعدة وبين قتل واضح وصلبه من قبل الخليفة هارون الرشيد الذي خلف أخاه موسى الهادي، وكذلك بين المنصب الذي كان يشغله واضح هذا والمكافأة التي أعطيت للشماخ بعد تنفيذه لمهمته المزعومة وهي بريد مصر.^(٣٦) على أن كتب الإدارة المصرية لا تذكر تولي واضح للبريد بل تورده والي مصر سنة ١٦٢هـ. ولا نتصور أن واضح الذي هو من أكثر موالي بني العباس إخلاصاً وأكثرهم نفوذاً في الإدارة العباسية يقبل بتولي ديوان بريد مصر بعد أن كان والياً لمصر بأسرها.

يضاف إلى ذلك أن ابن تغري بردي يورد سبباً آخر لقتل واضح غير ما ذكره اليماني وهو أنه أيد خلع الرشيد من ولاية العهد وتأخر عن بيعة الخليفة الجديد بعد وفاة موسى الهادي^(٣٧)، علاوة على أن كتب الإدارة المصرية^(٣٨) لا تورد ذكراً لتولي الشماخ ديوان البريد. أما روايات كل من الإصبهاني وابن أبي زرع والحميري وابن عذاري فلم تذكر «واضح» واكتفى بعضها بإطلاق اسم «صاحب الدار»^(٣٩) أو نعتة

بمصير كمصير أبي سلمة الخلال أو أبي مسلم الخرساني؟ يبدو أن راشداً قد أحس بميل إدريس ابن عبد الله نحو أولئك العرب الذين نزحوا إليه من المشرق وأفريقية والأندلس إذ كان يأنس اليهم كما كان يضيق أيضاً - خاصة في بداية أمره - بأفراد بلاطه من البربر الذين كان يشعر بينهم بالغرابة. وذلك حسب ما يرويه ابن أبي زرع وابن الخطيب. «لجهل أهل المغرب في ذلك الوقت وجفاء طباعهم آنذاك».^(٣٢)

وليس من المستبعد أن ينفس راشد على بعض هؤلاء مكانتهم عند الإمام وأن يوجس منهم خيفة على مركزه ومكانته في دولة إدريس. وكان على رأس هؤلاء سليمان الشماخ الذي صار موضع ثقة لدى الإمام حتى إنه لا يحجب عنه. وكان الشماخ يقول: «إنما جئت بنفس وحملتها على ما حملتها لمذهبي فيكم أهل البيت، فجئتكم لا من حاجة إليكم إلا لأنصرك بنفسي»^(٣٤) كل هذا - على ما يبدو - سبب عدم ارتياح راشد لوجود الشماخ في بلاط سيده وجعله يشعر بالضيق من نفوذه المتزايد وتأثيره الكبير على إدريس. ومن غير المتسبب أنه كان في قرارة نفسه يتمنى التخلص منه، خاصة بعد أن تعلق الإمام به، «أنس به واطمأن إليه».^(٣٥)

(٣٢) ابن أبي زرع، الأنيس، ص ٢٢: ابن الخطيب، تاريخ المغرب، ج ٣، ص ١٩٣.

(٣٤) الحميري، الروض، ص ٦١٠.

(٣٥) الطبري، تاريخ الرسل، ج ٨، ص ١٩٩: الإصبهاني، مقتل الطالبين، ص ٤٨٩: «فأنس به واجتباها»: النويري، نهاية الأرب، ج ٢٥، ص ٧٠: «فمال إليه إدريس وانزله عنده».

(٣٦) كان الوالي على مصر في سنة ١٦٩هـ علي بن سليمان العباسي، وهو الذي سهل مغادرة إدريس مصر وقد عزل بسببها، انظر: الكندي، أبو عمر محمد بن يوسف، كتاب الولاة وكتاب القضاة، تحقيق روفن كست (القاهرة: مؤسسة قرطبة، د.ت)، ص ١٣١. وإذا كان الوالي العباسي الذي تتفق معظم المصادر الرئيسية - ومنها الكندي - على دوره في تسهيل مرور إدريس بل وفي تأمين وصوله إلى بغيته قد كان جزاءه العزل فقط فكيف نبرر قتل الخليفة وصلبه لواضح الذي يشغل منصباً أقل بكثير من منصب الوالي. أما بالنسبة لتولي الشماخ بريد مصر فهذا لم يرد في أي من كتب الإدارة المصرية وهو محض اختلاق ولاكمال حبكة المؤامرة المزعومة.

(٣٧) الكندي، كتاب الولاة، ص ١٢١.

(٣٨) ابن تغري بردي، جمال الدين أبو المحاسن يوسف، النجوم الزاهرة في ملوك مصر والقاهرة (القاهرة: دار الكتب المصرية، ١٩٢٩ - ١٩٥٦م)، ج ١، ص ٤١، ٤٢. ويمكننا أن نستنتج من رواية ابن تغري بردي أن واضحاً قتل مباشرة بعد تولية الرشيد التي أعقبت وقعة فخ مباشرة بحيث أنه عندما قتل لم يكن خطر إدريس بن عبد الله قائماً إذ أنه لا يعدو أن يكون واحداً من الهاربين الناجين بجريمة ذقونهم من تتبع السلطة العباسية. ثم من أين للدولة العباسية أن تعرف أن إدريس، بعد سنتين من هربه، سينادي به إماماً في وليي.

(٣٩) راجع كل من الكندي، كتاب الولاة، ص ١٢١: الذي أورد فقط ولاية واضح لمصر سنة ١٦٢هـ فحسب: ابن تغري بردي (٤١:١) الذي أورد ولاية واضح للبريد ومقتله ولم يشر من قريب ولا من بعيد إلى تولي الشماخ التميمي البريد، بل جعل قتل واضح بسبب خلاف مع الرشيد حيث أيد خلع الرشيد من ولاية العهد عندما هم الهادي بذلك.

غاب عن أذهان أولئك المؤلفين أن البرامكة كانوا من شيعة آل البيت وأنهم متعاطفون مع العلويين، حتى عد تعاطفهم مع العلويين من أهم أسباب نكبتهم المشهورة. إذ يجعل بعض المؤرخين إطلاق سراح يحيى بن عبد الله شقيق إدريس السبب المباشر لتلك النكبة^(٤٤) فكيف يمكن للمرء إذن يمكننا أن يتصور والد الفضل - يحيى بن خالد - يرسل شخصا ليقوم باغتيال أحد أئمة العلويين إلا إذا كان بإرساله رجل من بطانته يحول دون قيام الخليفة بإرسال جيش إلى المغرب، وفي نفس الوقت ثقة منه بأن الشماخ لا يمكن أن يقدم على اغتيال إمامه، لأن إدريس يعد أحد أهم أئمة الزيدية في حين أن سليمان يعد من أكبر فقهاءها ومتكلميها وينسب إليه فرقة السليمانية التي تمثل إحدى فرق الزيدية الاثنتين.^(٤٥)

رابعاً: إبراهيم بن الأغلب [والي إفريقية]

من أهم المطاعن التي تؤخذ على هاتين الروايتين اللتين نحن بصدد بحثهما إقحامهما إبراهيم بن الأغلب في عملية اغتيال إدريس بن عبد الله. فتذكر الروايتان أن الشماخ قصد إبراهيم الأغلب في بداية مهمته عند وصوله إلى إفريقية وعند عودته من المغرب بعد اغتياله لإدريس.^(٤٦)

ومن المرجح أن إبراهيم بن الأغلب لم يصل إلى إفريقية حتى سنة ١٧٢هـ^(٤٧) قبل ولاية الفضل بن روح بن حاتم وليس بعد توليه الإمارة كما يذكر بعض المؤرخين وعلى رأسهم الرقيق القيرواني^(٤٨)، ولم يل الزاب إلا بعد وقت طويل من حضوره في حين أن جمهور المؤرخين يكادون أن يجمعوا على أن إدريس

(٤٥) الشهرستاني، أبو الفتح محمد عبد الكريم، الملل والنحل، تحقيق عبد العزيز الوكيل (الرياض: مكتبة الرياض الحديثة، د.ت.)، ص ١٥٩.

(٤٦) ابن الرقيق، تاريخ، ص ١٧٩، ١٨٠: ابن الأبار، الحلة، ج ١، ص ٥٢.

(٤٧) محمد الطالبي، الدولة الأغلبية، ترجمة المنجي الصيادي (بيروت: دار الغرب الإسلامي، ١٩٨٧م)، ص ٤٠٥.

(٤٨) الرقيق، تاريخ، ص ٧٩، ٨٠: وانظر الهامش رقم ٢٨ اعلاه. ومن المعلوم لدينا أن زيادة الله بن إبراهيم بن الأغلب ولد في إفريقية سنة ١٧٢هـ أي خلال حكم روح بن حاتم المهلبى.

بأحد موالي بني العباس ولم تشر إلى أنه حمل إدريس وصاحبه على دواب البريد بل تشير إلى أن «صاحب الدار» سيرراشد في قافلة مسافرين «رفقة» وذهب هو وإدريس من طريق غامض لا تسلكه الرفاق، وواعده برقه. وتجعل بعض المصادر والى مصر هو الذي ساعدهم على الهرب إلى المغرب، ويذكر القلقشندي^(٤٩) ذلك الشخص بالاسم، وأنه علي بن سليمان الهاشمي الذي ستر عليهما وطلب منهما مغادرة ولايته. أما الكندي فيشير إلى مساعدة والى مصر لهما وأنه علي بن سليمان العباسي.^(٤١)

ثالثاً: يحيى بن خالد البرمكي

يقول الإصباهني^(٤٢): «فشكا ذلك [استجابة البربر لإدريس] إلى يحيى بن خالد، فقال: «أنا أكفيك أمره.. ودعا سليمان بن جرير الجزري، وكان من متكلمي الزيدية البتريه، ومن أولى الرئاسة فيهم، فأرغبه ووعدده علي الخلفية بكل ما أحب علي أن يحتال لإدريس».. الخ.

كما تؤكد مصادر أخرى^(٤٣) على دور يحيى بن خالد: «وأنه أغرى سليمان بالمال وأنه وعده عن نفسه وعن الخليفة الرشيد بمواعيد عظيمة.

والحق أن دور البرامكة في الإدارة العباسية أيام الرشيد كان عظيماً، فالبرامكة آنذاك كانوا يحيطون بالرشيد وبأيديهم سلطات غير محدودة، لقد كانوا وزراء تفويض ومستشارين للخليفة، ولا بد عند الكتابة عن عصر الرشيد أو أحداث التاريخ العباسي آنذاك من إعطائهم دوراً يتناسب مع مكانتهم في تلك الدولة حتى لو كانت بعض تلك الأحداث مختلفة. لقد

(٤٠) الإصباهني، مقاتل، ص ٤٨٨: ابن أبي زرع، الأنيس، ص ١٧: الحميري، الروض، ص ٦٠٩: ابن عذاري، البيان، ج ١، ص ٢١٠.

(٤١) القلقشندي، صبح الأعشى، ج ٥، ص ١٨٠.

(٤٢) الكندي، كتاب الولاة، ص ١٣١.

(٤٣) الإصباهني، مقاتل، ص ٤٨٩.

(٤٤) البكري، المغرب، ص ١٢٠: ابن أبي زرع، الأنيس، ص ٢١: ابن الخطيب، تاريخ المغرب، ج ٢، ص ١٩٢: الحميري، الروض، ص ٦١٠: النويري، نهاية الأرب، ج ٢٢، ص ١٣٧، ١٣٨.

إياها هرثمة بن أعين - الوالي الجديد لإفريقية - خلفا للعلاء بن سعيد المهلبي الذي قفل مع أنصاره وخاصته إلى المشرق.^(٥٦)

ولعل في ذلك كثير من التعسف في تسخير النقوش الكتابية فليفي بروفنسال لم يكن مرتكزه الوحيد، في دراسته لتأسيس مدينة فاس، الالتباس النسخي بل روايات كل من الرازي وابن القاضي والجزنائي، وقد استخدم الأدلة الكتابية في نقوش المسكوكات للمساندة وحسب.^(٥٧)

أما تفنيد الطالبني لرأي ج. إس. كولن^(٥٨) في إمكانية استمرار الضرب باسم إدريس الأول بعد موته والقول بأن ذلك غير محتمل فهو أيضا غير دقيق. يقول الطالبني: «لأنه لا يفهم حقا لماذا تواصل ضرب السكة باسم الميت مدة عامين بالضبط.»^(٥٩) والراجع أن نظرة الطالبني في هذا المضمار لا تصح ولا تثبت لأن استمرار سك النقود باسم إدريس الأول حتى سنة ١٨٠ هـ أو حتى بعدها أمر منطقي وطبيعي لأن منصب الإمام بقي شاغرا مدة وصاية راشد ولا يتوقع أن يضرب راشد النقود باسمه ولا باسم إدريس الثاني الذي لم يكن قد بويع بعد إماما، بل مازال طفلا صغيراً قاصراً. ولهذا فرأي كولن أقرب إلى الحقيقة، فالأحرى أن تستمر الأمور باسم إدريس لأن ذكره عزيزة على أهل المغرب، وهذا - يمكن أن يُعدّ - ضرباً من محاولة إثبات الولاء للإمام المتوفي ولعقبه، أو ربما أراد به راشد أن يثبت حسن نيته تجاه البيت الحسنني. ومما يدل على استمرارية تعلق

مات في سنة ١٧٥ هـ.^(٤٩) وقد وقع في هذا الخلط شيخ المؤرخين المغاربة ورائد التاريخ الإقليمي أبو إسحاق إبراهيم الرقيق^(٥٠). وهذا ما يرجح أن الأشعار الواردة في تاريخ الرقيق وحلة ابن الأبار عن إبراهيم ابن الأغلب وعلاقته بإدريس منحولة.^(٥١)

وقد حاول محمد الطالبني^(٥٢) معالجة علاقة إبراهيم بن الأغلب بمصرع إدريس، وعندما اكتشف التضارب في التواريخ واستحالة أن يكون لإبراهيم بن الأغلب [والي الزاب منذ أواخر ١٧٨ هـ] دور في تلك الأحداث - لأنه لم يتول أي منصب رسمي عند وقوعها، سواء أكان التاريخ الذي نعتمده لموت إدريس ١٧٥ هـ أم ١٧٧ هـ، وهذا ما يثبت الطالبني نفسه^(٥٣)، عندها قرر أن يجرب بعداً آخر في دراسة هذا الأمر إلا وهو محاولة إثبات تأخر مصرع إدريس حتى سنة ١٧٩ هـ.

وبعد أن ذكر أن الإجماع التاريخي النقدي الحديث الذي يحدد موت إدريس - في أول ربيع سنة ١٧٧ هـ - أورد الرواية الثانية التي تجعله في سنة ١٧٥ هـ، وحاول أن ينفذ من باب الاختلاف كما ذكر صراحة.

كما أن تحديده سنة ١٧٩ هـ كتاريخ لوفاة إدريس ليس اعتباطاً، فقد حاول أن يقتفي أثر ليفي بروفنسال^(٥٤) كما صرح بذلك^(٥٥) في استغلال الالتباس الذي يحدث من جراء كتابة رقمي تسعة وسبعة لعله بذل يدخل مصرع إدريس داخل الفترة التي حكم فيها إبراهيم بن الأغلب الزاب التي ولاه

(٥٤) إ. ليفي بروفنسال، الإسلام في المغرب والاندلس، تحقيق محمود سالم ومحمد صلاح حتمي، (الإسكندرية: دار شباب الجامعة، ١٩٩٠م)، ص ٢٩.

(٥٥) الطالبني، الدولة الأغلبية، ص ٤٠٥.

(٥٦) الرقيق، تاريخ، ص ١٦٧.

(٥٧) ليفي بروفنسال، الإسلام في المغرب، ص ٢٩.

(٥٨) G.S. Colin, "Monnaie de la periode indrinite trouvees a Vol-

ubilis, dans *Hes peris*, XXII (1936), 113- 127.

(٥٩) الطالبني، الدولة، الهامش رقم ٤٠٦.

(٤٩) انظر كل من: البكري، المغرب، ص ١٢٢؛ ابن الأبار، الحلة،

ج ١، ص ١٠٠؛ ابن عذاري، البيان، ج ١، ص ٢١٠؛

القفشندي، صبح الأعشى، ج ٥، ص ١٨٠؛ ابن خلدون،

يحيى، بغية الرواد في ذكر ملوك بني عبد الواد، تحقيق عبد

الحميد حاجيات (الجزائر: المكتبة الوطنية، ١٤٠٠ هـ/

١٩٨٠م)، ج ١، ص ١٦٦؛ ابن خلدون، عبد الرحمن، كتاب

العبر، ج ٥، ص ١٨٠.

(٥٠) الرقيق، تاريخ، ص ١٦٧.

(٥١) ابن الأبار، الحلة، ج ١، ص ١٠٠.

(٥٢) الطالبني، الدولة الأغلبية، ص ٥٠٤ وما بعدها.

(٥٣) الطالبني، الدولة الأغلبية، ص ١٠٧ - ١١٨.

واستمالة الناس لبني العباس، لكنه فشل ودفع حياته ثمنا لمغامرته.

ومما يدل على رفض الرشيد لمبدأ التصفية الجسدية للطالبيين ما أورده النويري حول يحيى بن عبد الله شقيق إدريس الذي كان في سجن جعفر البرمكي، وأطلقه جعفر وادعى أنه مات. يقول النويري: «وكان جعفر يرى سرور الرشيد بموت من يموت في حبسه من هؤلاء... فقال: يا أمير المؤمنين إن يحيى قد مات، فسر بذلك وقال: الحمد لله الذي كفاني أمره ولم يؤثمني فيه»^(٦٢) ولعل ذلك كان لسان حاله عندما عرف بموت إدريس بن عبد الله.

سادسا: سليمان بن جرير الشماخ

هذه صيغة الاسم الأكثر ترددا في المصادر والتي تورث كذلك صيغ أخرى يختلف رسم بعضها عن البعض الآخر اختلافا كبيرا خاصة فيما يتعلق بنسبته الجغرافية والقبلية. فاسمه لسليمان لدى جميع المصادر، غير أن اختلافا بسيطا ينشأ عند قراءة نسبه، فهو تارة ابن جرير وأخرى ابن حرير وثالثة ابن حريز، وهو تصحيف واضح، وكلها قراءات متقاربة^(٦٣). أما نسبه فالتصحيف فيها أكثر تعقيدا، فهو مرة التمامي وأخرى الشماسي وثالثة المشماسي^(٦٤) وهو الجزري واليمامي. أما انتماءه القبلي فهو تارة لتميم، وأخرى لربيعة وثالثة لبجيلة^(٦٥)، ورابعة لبني العباس بالولاء^(٦٦).

كان سليمان بن جرير رئيس إحدى فرق الزيدية وتسمى هذه الفرقة «السليمانية» نسبة له^(٦٧)، ويقول الحميري^(٦٨): «كان متعصبا لآل أبي طالب»، ويذكر البكري^(٦٩): أن سليمان الشماخ هذا كان من متكلميهم وهو الذي جمع الرشيد بينه وبين هشام بن الحكم حين ناظره في الإمامة. ويقول أيضا: «وكان إدريس عالما بسليمان ومكانته في الزيدية». وإذا علمنا

أهل المغرب بإدريس أنه عندما ولد إدريس الثاني قال مشائخ البربر: «هذا إدريس بعينه كأنه لم يمت»^(٦٠) والخلاصة إن علاقة إبراهيم بن الأغلب بمؤامرة الشماخ المزعومة لا تستند إلى أي أسس تاريخية.

خامسا: الخليفة الرشيد

يشير ابن أبي زرع إلى رد فعل الرشيد علي أبناء انتصارات إدريس بن عبد الله في حروبه في المغرب فيقول: «اتصل بالرشيد أن إدريس قد استقام له الأمر في المغرب وبايعه من به من القبائل، وأنه فتح تلمسان وبنى مسجدها، وأخبر بحروبه وحاله وكثرة جنوده، وشدته في الحرب، وأنه عزم على فتح إفريقية. قال الرشيد: «إنه من ولد علي بن أبي طالب وأمه فاطمة بنت محمد صلى الله عليه وسلم، وقد قوي سلطانه وكثرت جيوشه وعلا شأنه، وأشتهر اسمه، وفتح تلمسان وهي باب إفريقية، ومن ملك الباب يوشك أن يدخل الدار، وقد عزمت على أن أبعث له جيشا»^(٦١) وبناء على هذا الحديث الذي وجهه الرشيد إلى وزيره يحيى بن خالد البرمكي أشار عليه الأخير بما يجب عليه فعله. لماذا أزعج فتح إدريس لتلمسان هارون الرشيد مع أنها تقع خارج دائرة سلطانه آنذاك؟! لقد خرجت تلك المناطق عن سيطرة الخلافة سنة ١٥٥هـ، ليس تلمسان فحسب بل جميع المناطق التي تلي منطقة الزاب غربا، ولم تكن دولة الأدارسة هي الدولة الوحيدة التي برزت في المغرب. كما أن الخليفة يستنكر قيام الكيانات الأخرى بمثل ما تزعم الروايات أنه استنكر به قيام الدولة الإدريسية.

ثم أن رد فعل الدولة العباسية تجاه قيام الدولة الأموية بالاندلس لم يتخذ شكلا عنيفا، ولم يذكر أنها لجأت إلى سلاح التصفية الجسدية والاعتقال بل أرسلت واليا من قبلها رجاء أن يتهيا له قلب الأمور،

(٦٠) ابن أبي زرع، الأنيس، ص ٢٥.

(٦١) ابن أبي زرع، الأنيس، ص ٢١.

(٦٢) النويري، نهاية الأرب، ج ٢٢، ص ١٢٧، ١٢٨.

(٦٣) ابن الأبار، الحلة، ج ١، ص ٥٢.

(٦٤) الإصبيهاني، مقتل، ص ٤٩٠.

(٦٥) علي الجزنائي، جنى زهرة الأس في بناء مدينة فاس (الرباط:

المطبعة الملكية، ١٣٨٧هـ/ ١٩٦٧م)، ص ١٤.

(٦٦) ابن الأبار، الحلة، ج ١، ص ٥٢.

(٦٧) ابن الأبار، الحلة، ص ١٢.

(٦٨) الحميري، الروض، ص ٦١٠.

(٦٩) البكري، المغرب، ص ١٢٠.

حين عجز عن اللحاق به بقية المتعقبين.

إذن فلا يمكن الجزم بالوسط الذي تدعي الروايات أن إدريس سم فيه ولا بالشخص الذي دس له السم، إن كان قد مات مسموماً. يقول ابن الأبار^(٧١) «واختلف فيمن سم إدريس وما سم فيه»، فهو عند أبي الفرج^(٧٢) سم في سنون وفي رواية أخرى في سمكة مشوية، ويورد ابن الأبار^(٧٣) ما ذكره أبو الفرج ويضيف إليه رواية أخرى تقول أنه سم في طيب أو بطيخة، ويورد ابن الخطيب^(٧٤) أيضاً الطيب والدلاع وهو البطيخ، وعند الحميري^(٧٥) أنه سم في قارورة عطر أو تفاحة. أما البكري^(٧٦) والرقيق^(٧٧) فيجعلانه سم في سنون إلا أن البكري يضيف احتمال آخر وهو الدلاع.

ويتبين من القائمة السابقة للأشياء التي زعم أنه سم فيها ضعف الروايات بل وتهالكها عند وضعها على محك المنهج العلمي للبحث، ومما يؤيد ذلك ما ذكره ابن الأبار^(٧٨): «واختلف فيمن سمه» وتشكيك ابن خلدون^(٧٩) عندما قال: «فيما زعموا» وردها مرتين في سطرين متوالين. ثم هل يحتاج سليمان بن جرير وهو الطبيب النطاسي والمتكلم الزيدي المفوه إلى سنتين كاملتين لتنفيذ عملية الاغتيال، لقد كان لراشد بلا شك دور كبير في اتهام الشماخ بل أن معظم الدلائل تؤيد كون رواية الاغتيال من وضع راشد وتبناها مؤرخو الشيعة - من بعده - وروجوا لها.

على أن هذا ليس نقلاً للاتهام من الشماخ إلى راشد. وليس من مهام هذا البحث إثبات مقتل إدريس ولعل إدريس لم يمت غيلة. والأمر المؤكد هو أن راشداً استثمر موت إدريس سواء أكان ذلك بتخطيط مسبق أم لم يكن، وسواء شمل ذلك التخطيط قتل إدريس أم لم يشمل.

ومما يدل على ضعف الرواية أيضاً ما ذكر من أن

أن إدريس هو أحد كبار الأئمة الزيدية فكيف يمكن لنا أن نتصور أن يقوم الشماخ ذلك الفقيه والمتكلم الزيدي وأحد أقطاب المذهب باغتيال إمامه. لا شك أن إنساناً بهذه الصفات سيكون مطارداً من قبل السلطة العباسية. وقد روي عن الشماخ قوله: «إن السلطان طلبني لما يعلمه من مذهبي»^(٧٠)

وبعد كل ما سلف هل يمكن أن نسلم بصحة ما دار بين الرشيد ووزيره البرمكي من اتفاق؟ وهل يمكن التسليم بدور سليمان بن جرير - في قتل إدريس -؟ إذا كان قد مات مقتولاً - والسؤال الذي يلح في طرحي نفسه هو: من المستفيد الرئيس من موت إدريس؟

هل هو الخلافة العباسية التي لم تستثمر الحادث ولم تتدخل في الأمر؟ أم هو راشد الذي لم يدع الفرصة تقوته ونصب نفسه وصياً على ملك إدريس؟

لقد بدا راشد وكأنه قد أعد للأمر عدته. فالأعمال التي قام بها كلها تشير بأصابع الاتهام إلى ضلوعه أو عمله بما كان يحاك للإمام، هذا إذا لم يكن هو الذي خطط للأمر وهذه الأعمال هي:

- ١ - قد يكون المقصود من غيبة راشد عن وليلى إبعاد التهمة عن نفسه.
- ٢ - الإشارة إلى أن إدريس قد دس له السم، مع أن الوسط الذي دس فيه السم بقي موضع خلاف بين المؤرخين.
- ٣ - الإشارة باصبع الاتهام إلى سليمان بن جرير الذي كان غافلاً على ما يبدو - عن ما يحاك ضده.
- ٤ - إن إدريس بعد إصابته لم ينبس ببنت شفة ولم يعلم أحد ما حدث له بالضبط.
- ٥ - ما تدعيه الروايات من أن راشداً وحده استطاع اللحاق بسليمان واثنائه بالجراح في

(٧٥) الحميري، الروض، ص ٦١٠.

(٧٦) البكري، المغرب، ص ١٢٠.

(٧٧) الرقيق، تاريخ، ص ١٨٠.

(٧٨) ابن الأبار، الحلة، ج ١، ص ٥٢.

(٧٩) ابن خلدون، العبر، ج ٤، ص ١٢.

(٧٠) الحميري، الروض، ص ٦١٠.

(٧١) ابن الأبار، الحلة، ج ١، ص ٥٢.

(٧٢) الإصبهاني، مقتل، ص ٤٩٠.

(٧٣) ابن الأبار، الحلة، ج ١، ص ٥٠، ٥٢.

(٧٤) ابن الخطيب، تاريخ المغرب، ج ٢، ص ١٩٤.

المغرب فلم ينفها تقية، ولو نفاها لعرض نفسه ثانية لسخط العباسيين الذين كانوا يطاردونه قبل لجوئه إلى المغرب، على أن الإنكار في الوقت نفسه لن يعيد إدريس إلى الحياة، ولن يمكنه من إقناع أهل المغرب - الذين حال راشد بينه وبينهم - بما حدث فعلا. ولعل الشيعة الزيدية استمروا في اعتبار الشماخ أحد فقهاءهم الكبار برغم ما اتهم به؛ إذ لم يذكر شيء عن إنكار الزيدية في المشرق لفعلة المزعومة، ولعل ما اتهم به يكاد يكون - في نظرهم - ضربا من الخيال. وربما تكون الروايات في هذا الأمر قد نسجت في وقت متأخر.

كان راشد هو المستفيد الحقيقي من موت إدريس واستغله إلى أقصى الحدود، فقد نصب نفسه وصيا على حمل منتظر، بالرغم من وجود أفراد من الأسرة الحسنية في المغرب. بل إن شقيق إدريس: سليمان بن عبد الله بن الحسن كان في المغرب آنذاك كما تؤكد الرواية^(٨٤)، ويبدو أن راشداً عمد إلى إقصاء أقرباء إدريس بعد وفاته لينفرد بالسلطة.

والأمر الذي يجدر بنا أن نتنبه إليه هو أن الشماخ ليس المتهم الوحيد في اغتيال إدريس فقد ذكر ابن حبيب^(٨٥) أن الذي أمر بدس السم لإدريس هو والي إفريقية هرثمة بن أعين الهاشمي، وهذه الرواية تحذف معظم الشخصيات التي أوردنا آنفا. كما روى ابن حبيب أن هرثمة بعث رجلا من المدينة ووعده بجائزة تقدر بمائة ألف درهم إن تمكن من اغتيال إدريس. وقيل إن ذلك الرجل سم إدريس بسمكة ثم فر إلى إفريقية^(٨٦)، وهذه الرواية تبين كم هي واهية تلك الدعاوي والمزاعم التي أطلقها أولئك المؤرخون عن دور الخلافة، وعن دور الشماخ في موت إدريس بن عبد الله العلوي. ثم إن ما قيل عن دور إبراهيم ينطبق على ما زعم من دور لهرثمة بن أعين الذي حضر إلى إفريقية بعد مقتل الفضل بن روح المهلب أي بعد سنة ١٧٨هـ.

راشداً تعقب سليمان بن جرير مما يدل على أن الزعم بأنه هرب من ساعته غير صحيح وأنه يحتمل أنه هرب بعد مرض إدريس عندما تعالت صيحات راشد وأعوانه الذين تعقبوه بعد هربه. كما أن ادعاء راشد أنه لحق بالشماخ وحده - دون بقية المتعقبين - يؤيد ما ذهبنا إليه من غفلة الشماخ وفي الوقت نفسه يدل على أن راشد حاول أن يظهر بمظهر المتأثر بموت إدريس. ولعل دعوى راشد لا تصدق خاصة إذا أخذنا برواية الحميري^(٨٠) التي يمكن أن نستنتج منها أن راشدا لم يكن مهتماً بالقبض على الشماخ بل أراد أن يستفزه ليهرب فيتخلص منه بعد أن الصق به تهمة قتل الإمام. يقول الحميري^(٨١): «وتشاغل راشد في معالجة إدريس». ولعله كان يريد أن يتأكد من مصير إدريس قبل أن يقوم بأي إجراء ضد الشماخ. أما الرقيق^(٨٢) فيقول: «فهرب الشماخ من تحت ليلته». ويقول الحميري^(٨٣): «فقطع سليمان بلادا في تلك المدة». كل هذه الإشارات تجعل لحاق راشد بالشماخ مستحيلا.

أما ادعاء راشد أنه لحق بالشماخ وحده دون سواه من الفرسان، وأنه اثخنه بالجراح، لكنه لم يستطع قتله، فذلك مستبعد لأن راشد لديه من الفرسان من يكفونه المؤونة، كما أنه من المستبعد أن يخاطر راشد بحياته على هذا النحو وراء شخص يبدو في وضع يائس كما تصور هذه الرواية الشماخ، ولعل هذه القصة قصد منها تعزيز مكانة راشد - الذي صار الحاكم الفعلي لدولة الأدارسة - بين أنصار إدريس تمهيدا للدور الذي كان رسمه لنفسه في تلك المرحلة. وهنا يبرز سؤال مهم وهو: هل قبل الشماخ المسؤولية عن قتل إدريس؟ ولم سكت ولم ينف التهمة عن نفسه؟

والإجابة على هذين السؤالين هي أنه لم يثبت أن الشماخ قبل التهم، ولعل الأخبار وصلت بها من

(٨٥) محمد ابن حبيب، كتاب المغتالين من الأشراف في الجاهلية والإسلام، تحقيق عبد السلام هارون ضمن مجموعة في سلسلة نواذر المخطوطات (القاهرة: مكتبة الخانجي، ١٣٧٢هـ/ ١٩٥٤م)، ج ٢، ص ١٩٧.

(٨٦) ابن حبيب، كتاب المغتالين، ج ٢، ص ١٩٧.

(٨٠) الحميري، الروض، ٦١٠.

(٨١) الحميري، الروض، ص ٦١٠.

(٨٢) الرقيق، تاريخ، ص ١٨٠.

(٨٣) الحميري، الروض، ص ٦١٠.

(٨٤) ابن عذاري، البيان، ج ١، ص ١١٠.

المستبعد أن يقدم على اغتيال إمامه.

كما أن سلسلة رجال سند الروايات لا تخلو من ضعف، ولا يمكن تعديل الرواة بأي حال. فالرجل من الرواة يروي عن أبيه ولعلها كانت - في مجملها - من صنع أعداء الدولة العباسية ألفت في أزمان متأخرة عن تاريخ أحداثها. كما إن حادثة السم لا يمكن إثباتها أو الجزم بها لا سيما وأن الخلاف على أشده بين المؤرخين في أداة السم التي زعم أنها استخدمت في الجريمة المزعومة والتي زعم أن الشماخ ارتكبها. أما تشييع البرامكة لآل البيت فلا يحتاج إلى إثبات. ولعل ذلك واضح في أسباب نكبتهم المبسوطة في كتب التاريخ العام.

خاتمة البحث

يمثل هذا البحث محاولة تقصي جميع الروايات التي تعرضت لرد فعل الدولة العباسية المباشر تجاه قيام دولة علوية في المغرب، مع دراسة الشخصيات التي وردت في هذه الروايات، وظهر أمر واضح هو أن هذه الروايات روج لها أشخاص لهم أهداف واضحة في تجريم الدولة العباسية، وأن هذه الروايات لا تعدو أن تكون جزءاً من العمل المضاد الذي تقوم به المعارضة العلوية للخلافة العباسية. وهذه الروايات لا تصمد - بأي حال من الأحوال - أمام النقد الجاد الذي يعتمد سياق التاريخ الإسلامي في المغرب الإسلامي والمشرق إذ إنها في معظمها لا تتفق مع ذلك السياق وهو سياق متفق عليه من قبل معظم المؤرخين.

كان المبرر الذي قدمه راشد لتمسكه بالحكم مبرراً واهياً، وهو انتظار نتيجة حمل إحدى جوارى إدريس؛ مما يدل على رغبة راشد المبيتة في الاستئثار بالحكم، وحتى يعطي ذلك غطاءً شرعياً قام بعقد مجلس من مشائخ القبائل البربرية - على غرار مجالس الكيانات البربرية في العصر الروماني - واقترح عليهم أن ينصبوه قائماً بالأمر.^(٨٧) مع علمه الأكيد أن أمور الإمامة عند آل البيت وشيعتهم ليست منوطة بالعامّة كما يقول الشهرستاني.^(٨٨)

لقد كان من الواضح وجود خلاف بين راشد واتباعه من جهة وآل إدريس والطبقة الجديدة التي وفدت على إدريس من أفريقية والأندلس والأصقاع الإسلامية الأخرى، التي كان ينتمي لها الشماخ، من جهة أخرى. وعلى أية حال فلم يفوت راشد الفرصة، فأخذ البيعة من مشائخ البربر علي الولاء له فضمن بذلك بقاء السلطة في يده إلى أجل غير مسمى. ولعل الأمر لا يكون مختلفاً لو لم تنجب جارية إدريس مولداً ذكراً.^(٨٩)

إن النظرة الفاحصة المتأنية في الأمر توضح بجلاء عدم التوافق بين أحداث الروايتين وسياق التاريخ العام للمغرب الإسلامي، وذلك واضح من إقحام إبراهيم بن الأغلب في أحداث لم يكن قد تولى أي منصب في أفريقية عند وقوعها، إضافة إلى أن منطقة الزاب صارت حداً فاصلاً لسلطة الدولة العباسية منذ منتصف القرن الثاني، فلا يمكن للعباسيين ادعاء تبعية المغرب الأوسط والأقصى لهم. كما إن مكانة الشماخ المميزة عند الزيدية تجعل من

(٨٧) ابن الخطيب، تاريخ، ج ٣، ص ١٩٥، ١٩٦.

(٨٨) الشهرستاني، الملل والنحل، ص ١٤٦.

(٨٩) لم نلق بالآل في هذا البحث لما بثه أعداء الأدارسة شعراً ونثراً حول

صحة نسبهم لإدريس الأول وحول علاقتهم براشد ويظهر جلياً

أن جميع ما أورد في هذا المضمون كان يحمل طابع التقرض

ودوافعه سياسية أو أحقاد شخصية، انظر: البكري، المغرب، ص ١٢٢.

لزط وموقعهم في التاريخ الإسلامي

للدكتورة فائزة إسماعيل أكبر

ملخص البحث : يهدف هذا إلى البحث إلقاء الضوء على تاريخ الزط ونشاطهم وتحركاتهم في العالم الإسلامي متتبعا أسباب هجراتهم من موطنهم الأصلي - بلاد السند - واستيطانهم في الأراضي الإسلامية. كما أن هذا البحث يحاول إبراز انتفاضاتهم المتتالية التي أزعجت السلطات الحاكمة مما دفعها إلى القضاء عليهم أحيانا وإبعادهم عن قلب العالم الإسلامي إلى أطراف الحدود الإسلامية البيزنطية أحيانا أخرى. وقد تجلت في انتفاضاتهم روح المقاومة الشديدة رغم الحصار والتضييق ورغم تصاعد الهجمات العسكرية عليهم.

ويتناول البحث عدة عناصر رئيسية هي: الزط، أصلهم، نشأتهم وموطنهم، بدء اتصال العرب بقوم الزط، الزط إبان عصر النبوة والخلفاء الراشدين، الزط في عهد بني أمية، وانتفاضات الزط في عصر الدولة العباسية .

المقدمة

ونشاطهم وتحركاتهم فيها. ولعل هذا مادفع الكاتبة إلى الكتابة عنهم بطريقة علمية، معتمدة على المصادر الأولية المتوافرة بين أيدينا مع الاستعانة بالدراسات الحديثة التي سبقت وتناول مؤلفوها جوانب معينة من تاريخهم. وقد بذل الباحث جهده في مراعاة الأمانة العلمية حتى تتحقق الإفادة المطلوبة. ولعل هذا البحث يكون قد قدم جديدا للمهتمين بتاريخنا الإسلامي العريق والمشتغلين به. جهد المقل وأرجو من الله التوفيق.

الزط، أصلهم، نشأتهم وموطنهم

الزط بضم الزاي وتشديد الطاء هو تعريب للكلمة الفارسية جت Jat أو Jets . وقد اتفق المؤرخون والجغرافيون واللغويون على أن أصلهم من بلاد الهند إذ يرى المسعودي أنهم هاجروا من الهند إلى بلاد فارس والعراق لغلاء وقع هناك ساق وراءه الفقر والفاقة^(١) كما يرى حمزة الأصفهاني سبباً آخر

على الرغم مما يلقاه تاريخنا الإسلامي من اهتمام الباحثين سواء من العرب أو من المستشرقين إلا أنه لا يزال يحتاج إلى المزيد من الاهتمام والبحث في كثير من جوانبه، خاصة فيما يتعلق بتاريخ العناصر الأجنبية التي وفدت إلى بلاد المسلمين واستقرت في مناطق مختلفة منها وكان لها دور بارز في تسيير دفة الأحداث بها، ومن هذه العناصر الزط. ولاشك في أن دراسة تاريخ الزط أمر شائك ومعقد، وذلك لقلّة المادة العلمية وبعثرتها في بطون الكتب المختلفة، إذ لا بد للباحث عند الكتابة عنهم الرجوع إلى أمهات كتب الجغرافيين والرحالة والمؤرخين واللغويين أمثال البلاذري والمسعودي وابن حوقل والمقدسي والطبري وابن الأثير وابن منظور وغيرهم، حيث نجد هناك إشارات إلى مثل هذا الموضوع، ولكن تلك المعلومات تكاد لا تكفي لرسم صورة متكاملة عن تاريخ هجرتهم وتبع أصولهم واستيطانهم في الأراضي الإسلامية

منها من يميل إلى السمرة الشديدة وهناك من يميل إلى البياض كالراجبوت.^(٩) وحين جاء العرب إلى بلاد السند، كان معظم القبائل السندية تنتسب إلى قوم الزط وقوم الراجبوت المعروفين بالإضافة إلى وجود الميد بقبائله المتفرقة في مناطق مختلفة من بلاد السند.^(١٠) وهناك آراء عديدة ومختلفة للمؤرخين والجغرافيين العرب وغيرهم تدور حول أصل المناطق التي كان يسكنها كل من قبيلة الزط والميد بفروعها المتعددة وكذلك بالنسبة لأعمالهما وجرّفهما وصفاتهما. يذكر الأصبخري: «أن قوم الميد كانوا يسكنون من حد الملتان حتى البحر، وكانت لهم في البرية التي بين نهر مهران وبين قامهل^(١١) مراعي ومواطن كثيرة، بينما كان قوم الزط يسكنون أجاما ويتغذون بالسّمك وطير الماء»^(١٢)، وينوه ابن خرداذبة (بأن قوم الزط كانوا ينتشرون من أطراف المنصورة إلى مكران وكانوا يحافظون على الطريق فيه وكانت المسافة من أول مكران إلى المنصورة ٣٥٨ فرسخاً، بينما كان قوم الميد لصوصاً وقطاع طرق).^(١٣)

ويبين الإدريسي «أن الميد قوم رُحّل كانوا يسكنون أطراف صحراء كتش (كجه) وأحياناً كثيرة كانوا يصلون ترحالهم إلى قرب مدينة الرور على شط نهر مهران وحدود مكران، ويضيف أن الميد قبائل وبشر عددهم كثير وجمعهم غزير، ولهم أجصاص وأجام يأوون إليها وبطائح مياه في غربي نهر مهران ولهم إبل وأغنام حسنة، وكانت مراعيهم داخل السند

لهجرة بعض هؤلاء إلى فارس إذ يروى أن «بهرام جور» ملك فارس (٤٢٠ - ٤٣٨ م) سأل ملك الهند أن يرسل إليه عشرة آلاف زطي من الرجال والنساء البارعين في العزف والغناء.^(١٤) ويسجل البلاذري أن أصلهم هندي من بلاد السند.^(١٥) ويحدد بان حوقل منطقتهم فيجعلها الواقعة بين المنصورة ومكران في بلاد السند^(١٦) بينما يذكر ابن منظور أن الزط هم جيل أسود من السند إليهم تنتسب الثياب الزطية.^(١٧) وكانوا يسمون بالنور^(١٨)، والغجر.^(١٩) كما عرفوا أيضاً باسم سلولي أو لوري.^(٢٠) ولعلها أصل لكلمة نوري كلمة يطلقها السوريون على الغجر.

ويحتوي وادي السند على ثلاثة أقسام: البنجاب في الشمال، والسند في الجنوب، وراجبوتانا في الشرق، ويسكن هذه الأقاليم قبائل مختلفة. ويعتبر الزط من أهم شعوب البنجاب ووادي السند، إذ يذكر المستشرق جوستاف لوبون أن الزط «الجات» كانوا يملكون جميع الهند الغربية وأنهم كانوا سادة البلاد حين أغارت عليهم قبائل الآريين، وقد بادر الزط إلى الخضوع فعاملهم الآريون معاملة حسنة وكونوا منهم طائفة جديدة عرفت باسم «طائفة الويشية» التي لا تزال تضم أبناء الطبقة الوسطى ولا سيما التجار. ولقد تأثر سكان هذه المنطقة بثقافات وعادات وتقاليد الشعوب الآرية المسيطرة، ونتيجة للاختلاط والمصاهرات القليلة التي تمت بين تلك العروق ظهرت مجموعات مختلفة من الزط تتباين في ألوانها، فكان

(٨) V. Minorsky, Luli, *Islam ansiklopedisi* (Istanbul: Marif Basimevi, 1954), 61 CUZ, Cild7, S71.

(٩) غوستاف لوبون، حضارة الهند، نقله إلى العربية عادل زغير (القاهرة: دار إحياء الكتب العربية ١٩٤٨ م)، ص ١٣٠-١٣٢.

(١٠) عبد الله مبشر الطرازي، موسوعة التاريخ الإسلامي والحضارة الإسلامية لبلاد السند والبنجاب، ط ١، مجلدان (جدة: عالم المعرفة، ١٤٠٣ هـ / ١٩٨٣ م)، ج ١، ص ٧٨.

(١١) قامهل على الحدود الهندية السندية.

(١٢) الأصبخري، أبو اسحاق بن محمد الأصبخري الفارسي، كتاب المسالك والممالك، مخطوط رقم ٢٦١٢، اسطنبول. مكتبة آيا صوفيا، ورقات ٨٩، ٩١.

(١٣) ابن خرداذبة، أبو القاسم عبيد الله بن عبد الله، المسالك والممالك (بغداد: مكتبة المثني، د.ت)، ص ٥٥، ٦٢.

(٢) حمزة بن حسن الأصفهاني، تاريخ سني ملوك الأرض والأنبياء، ط ٢ (بيروت: مكتبة الحياة، د.ت)، ص ٤٩.

(٣) البلاذري، أبو الحسن أحمد بن يحيى، فتوح البلدان، مراجعة وتعليق رضوان محمد رضوان (بيروت: دار الكتب العلمية، ١٤٠٢ هـ / ١٩٨٣ م)، ص ٣٦٨.

(٤) ابن حوقل، أبو القاسم بن حوقل النصيبي، صورة الأرض (بيروت: دار مكتبة الحياة، د.ت)، ص ٣٨٢.

(٥) ابن منظور، أبو الفضل جمال الدين محمد بن مكرم، لسان العرب (بيروت: دار صادر، د.ت)، مجلد ٧، ص ٣٠٨.

(٦) ابن خلدون، عبد الرحمن بن خلدون، تاريخ ابن خلدون، ضبط المتن ووضع الحواشي خليل شحادة، (بيروت: دار الفكر، ١٤٠١ هـ / ١٩٨١ م)، ج ٣، ص ٢٥٧.

(٧) موريس لومبار، الإسلام في مجده الأول، ترجمة وتعليق إسماعيل العربي (الجزائر: المؤسسة الوطنية للكتاب، د.ت)، ص ٢٢٩.

كانوا يشتغلون في البحر بالقرصنة ، فيصرح المسعودي « أن نهر مهران السند له بطائح وآجام عظيمة من القنا والقصب نحو من ثلاثمائة فرسخ فيه جنس من السند يقال لهم الميد وهم خلق عظيم حذب لأهل المنصورة ولهم بوارج في البحر تقطع على مراكب المسلمين المجتازة إلى أرض الهند والصين وجدة والقلزم^(١٨) . ويُعرّف البلاذري الميد بأنهم أهل مدينة سرست قراصنة البحر. « وأن محمد بن الفضل بن ماهان سار في سبعين بارجة حربية إلى ميد الهند وقتل منهم خلقاً وافتح مدينة فالي ورجع إلى مدينة سندان^(١٩) . كما يعرف مناطق سكن الزط بقوله: أن عمران بن موسى البرمكي والي السند قد هاجم الزط في موطنهم بالقيقان وبنى مدينة سماها البيضاء وأسكنها الجند لمراقبة الزط. ويذكر أيضا أن عمران عسكر على نهر الرور ثم نادى بالزط الذين بحضرته فختم على أيديهم وأخذ الجزية منهم، ثم غزا الميد ومعه وجوه - الزط^(٢٠) .»

بينما يفيد لامبريك Lambrick استناداً على المصادر السنسكريتية بأن سكان السند الأصليين كانوا يتألفون من الزط والميد، وأن الزط كانوا يعملون في البحر على السفن الصغيرة، بينما الميد كانوا يشتغلون بالرعي، ولكنه يعتقد بأن هناك خطأ قد حصل من قبل المترجمين والنساح في استخدام الإسمين بحيث وضع أحدهما مكان الآخر، والدليل على ذلك أن ميد مكرات لا يزالون في الوقت الحاضر يعملون ويستخدمون البحر في الأسفار بينما نسل الزط يعملون كزراعة^(٢١) .»

ويقول الجغرافي أبو الفداء: «أما البلوص المذكورون فيقال لهم في زماننا الجت وهم طائفة تقرب لغتهم من الهندية^(٢٢)» ويعني ذلك أن سكان

تصل حتى مدينة قامهل على الحدود السندية الهندية^(١٤) .»

ويرى ابن حوقل « أن الميد قبائل مفترشة بين حدود طوران ومكران والملتان ومدن المنصورة، وهم أهل إبل وأنهم يسكنون على شطوط مهران من حد الملتان إلى البحر ولهم في البرية ما بين مهران وقامهل مراع ومواطن ينتجعونها لمصيفهم ومشاتيهم وهم عدد كثير» كما يسجل « أن جماعات من الزط كانت تسكن في المنطقة الواقعة بين المنصورة ومكران طول نهر مهران في مساكن مبنية من الخوص وكان طعامهم السمك وطير الماء. كما أن هناك جماعات أخرى من الزط كانت تسكن في البوادي كالأكراد يتغذون بالألبان والأجبان وخبز الذرة^(١٥) .»

ويقول الأنصاري «بأن قوم الزط كانوا يقيمون بأرض واسعة تقع ما بين المنصورة ومكران على نهر السند وكان طعامهم السمك وطير الماء وأن قوم الميد كانوا يسكنون مفازة بين السند والهند وهم أصحاب إبل وغنم يرحلون في طلب الكلا كالعرب^(١٦) . ويؤكد المقدسي على أن كثيرا من الزط كانوا يسكنون بوادي مكران ويتغذون بالسمك وطير الماء^(١٧) .»

وهكذا يبدو من روايات الأصطخري وابن خرداذبة والإدرسي وابن حوقل والأنصاري والمقدسي أن قوم الميد وقوم الزط فرق وقبائل عديدة سكنوا مناطق مختلفة فمنهم من كان يسكن في المناطق الصحراوية، ومنهم من كان يقيم على طول نهر مهران، وأنهم جميعا يحيون حياة البداوة يرعون المواشي والأغنام وكذلك يعملون ككصوص وقطاع طرق.

في حين يرى كل من المسعودي والبلاذري أن الميد

الأقاليم، ط ٣ (القاهرة: مكتبة مدبولي، ١٤١١هـ / ١٩٩١م)، ص ٤٨٤.

(١٨) المسعودي، التنبيه والإشراف، ص ٦٥.

(١٩) البلاذري، فتوح البلدان، ص ٤٢٣، ٤٢٢.

(٢٠) البلاذري، فتوح البلدان، ص ٤٢٢.

(٢١) H.T. Lambrick. Sind, A General Introduction, 3rd ed. (Hyderabad: Sindhi Abadi Board, 1986), p.209.

(٢٢) أبو الفداء، عماد الدين اسماعيل بن محمد بن عمر، تقويم البلدان (باريس: دار الطباعة السلطانية، ١٩٨٤م)، ص ٣٣٥.

(١٤) الإدرسي، أبو عبد الله محمد بن عبد الله بن إدريس، فزعة المشتاق في اختراق الأفلق، مخطوط رقم ٣٥٠٢، اسطانبول، مكتبة آيا صوفيا، ورقات ١٢٥، ١٢٩.

(١٥) ابن حوقل، صورة الأرض، ص ٢٧٩، ٢٨٠، ٢٨٣.

(١٦) الأنصاري، شمس الدين أبو عبد الله محمد بن أبي طالب الأنصاري الدمشقي، نخبة الدهر في عجائب البر والبحر، مخطوط رقم ٢٩٤٥، اسطانبول، مكتبة آيا صوفيا، ورقات ١١٦، ١١٧.

(١٧) المقدسي (المعروف بالبشاري) احسن التقاسيم في معرفة

بصناعتها لتلائم الذوق العربي ومن ثم كثر بيعها في الأسواق العربية أو أنها هي الأزياء التقليدية الخاصة بهم فقط؟

بدء اتصال العرب بقوم الزط

إن ما نملكه في أيدينا من مادة علمية عن بدء اتصال العرب بقوم الزط، هذا الشعب الذي احتك بالعالم الإسلامي القريب منه مرة تائراً، ومرة مجنداً، ومرة متعايشاً، هي تلك المعلومات القليلة الموجودة في المصادر العربية المتمثلة في كتب التاريخ والجغرافيا والرحلات والمعاجم والسير. إذ أن ندرة هذه المادة العلمية سواء الخاصة ببدء اتصال العرب بقوم الزط أو بكيفية هجرة هؤلاء القوم إلى بلاد المسلمين أدت في الواقع إلى صعوبة قيام دراسات تحليلية جادة حول هذا الموضوع.

إن معرفة الفرس بالزط قبل ظهور الإسلام حقيقة لا نستطيع أن ننكرها وذلك نتيجة لقرب الجوار إلا أن المعلومات الموجودة بالمصادر العربية عن هذه الصلة قليلة، فمنها رواية حمزة الأصفهاني (المتوفي سنة ٣٠٦هـ) أن بهرام جور بن يزديجرد ملك الفرس (٤٢٠-٤٣٨م) كانت له حروب كثيرة مع الترك والروم والهند وقد فرض على رعيته أن يعملوا نصف اليوم ثم يستريحوا بقيته ويتوفروا بالأكل والشرب واللّهو ويحضروا المغنين فارتفع أجر المغنين إلى مائة درهم وعز عليهم إحضارهم وأن بهرام جور مر يوماً بقوم يشربون بغير حضرة المغنين والملهين، فقال أليس نهيتكم عن الغفلة عن الملهي؟ فقالوا له: قد طلبناه بزيادة على مائة درهم فلم نقدر عليه. فأمر بالدواة وكتب إلى ملك الهند يطلب منه ملهين، فأنفذ إليه عشرة آلاف رجل هم الزط وكانوا بارعين في العزف والغناء.^(٢٨)

وفي بداية القرن السابع الميلادي، وبعد ظهور الإسلام وجه الحاكم الفارسي هرمز عدة حملات

لوجستان يسمون بالزط أيضا وأن لغتهم قريبة من اللغة الهندية.

وهكذا وجدت آراء وروايات مختلفة لدى المؤرخين والجغرافيين العرب وغيرهم تتعلق بمساكن الزط والميد وأعمال كل منهما وطريقة معيشتها، ولذلك يمكن أن نذهب إلى ما ذهب إليه الدكتور عبد الله الطرازي، من أن قوم الزط وقوم الميد كانوا فرقا كثيرة تحمل أسماء قبائل عديدة، وكانوا يسكنون مناطق مختلفة في بلاد السند وكان أفراد كل من القومين يشتغلون بالسفن والقرصنة في البحر وكذلك بالرعي أو قطع الطريق في البر تبعا للبيئة والظروف المحيطة بهم، ويضيف أن كلاً من القومين كانا خطراً على الأمن والدولة وكانت الحكومات السندية القديمة والحكومات العربية كثيرا ما تفشل في إخضاع هؤلاء الأقوام وتوجيههم نحو الحياة الكريمة.^(٢٣)

أما عن صفة الزط الجسمانية فهم طوال غير غلاظ.^(٢٤) ويتسمون بتناسق الأعضاء وذكاء المنظر، والاسمرار واتساع الأنوف وارتفاع طرفها وصغر العيون وأفقيتها ونبؤ الوجنات ودقة اللحي، واسوداد الشعور وكثافتها. وتتصف نساؤهم بطول القدود مع حسن المنظر.^(٢٥)

وكانت للزط طريقة فريدة مشهورة في قص شعورهم. وقد أعجب بعض العرب منذ عهد قديم بهذه الطريقة فاستخدموها بين الحين والآخر. وقد أشار ابن منظور إل ذلك بقوله « فخلق رأسه زطيه ». ^(٢٦) أي على طريقة الزط، وهو على شكل الصليب.

كما اشتهر الزط بصناعة الثياب «وإليهم تنسب الثياب الزطية».^(٢٧) وكانت فيما يبدو تختلف في صناعتها عن باقي الثياب المعروفة في ذلك الوقت، ولكن الذي لا نستطيع الجزم به هو: هل كانت هذه الثياب صنفاً معيناً من المنسوجات كان الزطيقومون

(٢٥) غوستاف لوبون، حضارة الهند، ص ١٣٢.

(٢٦) ابن منظور، لسان العرب، مجلد ٧، ص ٣٠٨.

(٢٧) ابن منظور، لسان العرب، مجلد ٧، ص ٣٠٨.

(٢٨) حمزة الأصفهاني، تاريخ سني ملوك الأرض، ص ٤٤.

(٢٣) عبد الله الطرازي، موسوعة التاريخ الإسلامي، ج ١، ص ٧٦.

(٢٤) ابن حجر العسقلاني، فتح الباري (القاهرة: المكتبة السلفية، ١٣٧٩هـ/١٩٥٩م)، ج ٦، ص ٤٧٧.

الاسباب التي جعلت ابن منظور يرجعهم إلى أصل سوداني أيضا «إذ يقول: «وهم جنس من السودان والهنود»^(٢٥) ويشير المستشرق جبرائيل فراند G. Fer- rand إلى وجود قبيلة على الساحل الشرقي لمدينة مدغشقر تدعى أونداجاتسي Ondagatsi وتتكون هذه الكلمة في اللغة الملجاشية، لغة مدغشقر، من ثلاث مقاطع: اون - دجات - تس وقد لاحظ المستشرق فراند أن المقطع الأول لا ينطق وكذلك المقطع الأخير، أما المقطع الأوسط وهو «دجات» فإنه المقطع المنطوق والأساسي للكلمة، التي ترد إلى الأصل جات الفارسية والتي تعني الزط عند العرب. ولاحظ المستشرق فراند أيضا أن هذه الكلمة تكتب بالعربية في مدغشقر (أجه أو أجت أو أذت) وأن المطابقة بين الصيغ (أونداجاتس) و (جات) و (زط) أدق من أن تكون وليدة المصادفة، بل هي حقيقة جديرة بالتسجيل. وأن هؤلاء القوم يذكرون بأن أسلافهم وفدوا إلى هذه المنطقة من وراء البحار. ولعل المراد بها بلاد السند.^(٢٦)

وليس من المستبعد نتيجة لتبادل التجارة بين بلاد اليمن وسواحل شرق أفريقيا وبلاد السند منذ أقدم الأزمان أن يكون بعض هذه العناصر السندي قد استوطن اليمن وسواحل شرق أفريقيا، وأصبح لهم شأن فيها، إذ أن علاقات العرب وسكان سواحل شرق أفريقيا ببلاد الهند والشرق الأقصى منذ العهود القديمة حقيقة واقعة لا حاجة إلى إثباتها إذ كان للتجار والبحارة العرب اتصالات دولية واسعة المدى إلى حد يثير الدهشة بحيث كان للعرب جالية في كانتون بالصين. وبالتالي فمن الطبيعي أن يكون لهم

بحرية إلى سواحل بلاد السند، وكانت نتيجة لهذه الحملات أن وقع في أسره أعداد كبيرة من أهالي السند فجلبهم إلى فارس، وكان معظمهم من قوم الزط لأن معظم الجيوش السندي كانت تتألف منهم، وقد ضمهم هرمز إلى الجيوش الساسانية ليحاربوا العرب بجانب الفرس.^(٢٩)

يفهم من الروايات السابقة الذكر أن الفرس عرفوا أقوام وقبائل السند المختلفة خلال العصور السابقة للفتوحات الإسلامية الأولى، وأنهم جلبوهم إلى بلادهم كملهين أو كأسرى أو كجنود مرتزقة، وقد استعانوا بهم في حروبهم، ومن ثم انتشر هؤلاء الأقوام في بلاد فارس وعلى أطراف الخليج العربي، واختلطوا بأهالي البلاد الأصليين مكونين مع مرور الزمن جاليات كبيرة. وهذا ما يبرر وجود جماعات عظيمة منهم في فارس والأهواز والقطيف وهجر والخط وعمان واليمامة والأبلة ونواحي البصرة. وعندما فتح المسلمون هذه البلاد تعايشت هذه الجماعات مع قبائل العرب وحرصت على بقاء تقاليدها وعاداتها القديمة، وعرف أفرادها بهيئاتهم وأجسامهم وألوانهم والبستهم وشعورهم^(٣٠)، ولقد ذكر البلاذري: أن الأساورة والسيابجة^(٣١) كانوا قبل الإسلام يقطنون في السواحل وكان الزط بالطفوف يتتبعون الكلا.^(٣٢) ولعلنا نجد الدليل على انتشار الزط في بلاد العرب وفارس في أسماء بعض القرى والأنهار المشهورة كحومة الزط وهي مدينة كبيرة على نهر جار في إقليم خوزستان^(٣٣)، ونهر الزط وهو من الأنهار القديمة في البطيحة.^(٣٤)

أما انتشار الزط على سواحل أفريقيا، فلعله من

لسان العرب، مادة سيابجه جـ، ص ٢٩٤.

(٢٢) البلاذري، فتوح البلدان، ص ٣٦٧، ٣٧٠: أبو الفرج الأصفهاني، كتاب الأغاني (القاهرة: المؤسسة المصرية العامة، د.ت)، جـ، ص ١٥٦.

(٢٣) مخطوط الاضطخري، كتاب المسالك والممالك، ورقة ٥٥.

(٢٤) ياقوت الحموي، معجم البلدان، ٥ أجزاء (بيروت: دار بيروت للطباعة والنشر، ١٩٧٩م)، جـ، ص ١٤٠.

(٢٥) ابن منظور، لسان العرب، مادة الزط مجلد ٧، ص ٣٠٨.

(٢٦) جبرائيل فراند، مادة الزط دائرة المعارف الإسلامية يصدرها باللغة العربية أحمد الشنتاوي وآخرون (القاهرة: دار الفكر، د.ت)، مجلد ١٠، ص ٣٤٩.

(٢٩) عبد الله الطرازي، موسوعة التاريخ الإسلامي، جـ، ص ٨٨.

(٣٠) الطبري، أبو جعفر محمد بن جرير، تلخيص الرسل والملوك، تحقيق محمد أبو الفضل إبراهيم، ط ٢، ١١ جزء (بيروت: دار سويدان، ١٣٨٧هـ / ١٩٦٧م)، ج ١، ص ١٩٦١: ابن الأثير، علي بن محمد عبد الكريم بن عبد الواحد الشيباني، الكامل في التاريخ، ط ٢، ٩ أجزاء (بيروت: دار الكتاب العربي، ١٣٨٧هـ / ١٩٦٧م)، جـ، ص ٢٤٩: القاضي أبو المعالي أظهر المباركبوري، العقد الثمين في فتوح الهند، ط ٢ (القاهرة: دار الانصار، ١٣٩٩هـ)، ص ٢١.

(٣١) وهم قوم من السند أيضا يكونون مع رئيس السفينة البحرية بيدز قوتها وكانوا بالبصرة جلاوزة وهراس السجن، أنظر ابن منظور،

الناس ويتجنبوا شره. وكانوا لا يمارسون إلا أخط المهن.^(٣٩) ولعل ذلك يفسر انضمام جموع كثيرة من الزط إلى جيش محمد بن القاسم ربما بدافع الانتقام لما نالهم من البراهمة المتسلطين كما سيأتي لاحقاً.

الزط إبان عصر النبوة والخلفاء الراشدين

كان النبي صلى الله عليه وسلم وأصحابه على معرفة تامة بأهل السند وكانت العناصر السندية تعرف بهيئاتها وأشكالها وأجسامها وألبستها. ولقد ذكر قوم الزط في عدة أحاديث شريفة منها ماورد عن عبد الله بن مسعود ما نصه «صلى النبي صلى الله عليه وسلم العشاء ثم انصرف فأخذ بيد عبد الله بن مسعود حتى خرج به إلى بطحاء مكة فأجلسه ثم خط عليه خطاً، ثم قال لا تبرحن خطك، سينتهي إليك رجال فلا تكلمهم فإنهم لا يكلمونك». قال ثم مضى رسول الله صلى الله عليه وسلم حيث أراد. فبينما أنا جالس في خطي إذ أتاني رجال كأنهم الزط، أشعارهم وأجسامهم لا أرى عورة ولا أرى قشراً، ينتهوا إلي ولا يجاوزون الخط ثم يصدرون إلى الرسول صلى الله عليه وسلم.^(٤٠)

كما ورد عن مجاهد عن ابن عباس رضی الله عنه قوله: «قال النبي صلى الله عليه وسلم رأيت عيسى وموسى وإبراهيم فأما عيسى فأحمر جعد عريض الصدر وأما موسى فأدم جسيم سبط كأنه من رجال الزط». ^(٤١) والمراد بالجسيم في صفة موسى هنا الزيادة في الطول لذا شبه برجال الزط.

وفي رواية للإمام البخاري أن طبيباً زطياً كان يسكن المدينة المنورة في عهد الرسالة وأن هذا الطبيب

بحكم هذا النشاط صلة بالهنود ومن ثم ازدادت معرفتهم بالمدن الساحلية الهندية وكونوا لهم بعض الجاليات في بعض الثغور خاصة على سواحل السند وملبار. وإذا كنا لا نعرف متى بدأت هذه العملية فليس ما يبرر الاعتقاد بأنها كانت ذات اتجاه واحد بل العكس هو الصحيح إذ أن سياسة التوسع التجاري والإقبال على السلع الهندية أمور من شأنها أن تشجع على قيام جاليات هندية وسندية في جميع المراكز التجارية في الخليج العربي واليمن^(٣٧)، وسواحل شرق أفريقيا مما ترتب عليه نشأة علاقات وثيقة بالسكان المحليين.

وكيفما كان الأمر فالذي يعيننا من هذا كله أن الزط قد جاءوا مع من جاء من أهل السند إلى فارس وبلاد العرب وانتشروا هناك واستقروا في سواحل الخليج العربي ومدنه، وكذلك في اليمن وسواحل شرق أفريقيا، كأسرى حرب أو كجنود مرتزقة أو كملهين لدى الفرس أو أنهم استقروا في هذه المناطق نتيجة لتبادل التجارة.

وعلاوة على ذلك فهناك عدد من الاحتمالات في هذا الشأن منها: أن بعضاً من قبائل الزط قد هجروا ديارهم نتيجة الفقر والفاقة^(٣٨) فتنقلوا في بلاد كرمان وفارس والأهواز إلى أن استقروا في هذه المناطق. أو أنهم نزحوا فراراً من بطش وجور الحكومة البرهمية التي كانت تعتبرهم في عداد المنبوذين، إذ كانت تحرم عليهم امتطاء الدواب وتحرم على زعمائهم ركوب الخيل وتمنعهم من ارتداء الملابس الراقية وتفرض عليهم ارتداء الأثواب السوداء الخشنة، وتجبرهم على أن يسيروا حفاة الأقدام مكشوف في الرؤوس، وأن يسحب كل واحد منهم كلباً إذا سار حتى يعرفه

عبد الله الطرازي، موسوعة التاريخ الإسلامي، ج ١، ص ٢٠٦؛ عصام الدين الفقي، بلاد الهند في العصر الإسلامي (القاهرة: عالم الكتب، ١٩٨٠م)، ص ٩.

(٤٠) أبو عيسى محمد بن عيسى بن سوره، الجامع الصحيح وهو سنن الترمذي، كتاب الأمثال (القاهرة: المكتبة السلفية، ١٣٥٧هـ - ١٩٣٨م)، ج ٥، ص ١٤٤؛ القاضي أظهر المباركوري، العقد الثمين، ص ٢٢.

(٤١) ابن حجر العسقلاني، فتح الباري، ج ٦، ص ٤٧٧؛ القاضي أظهر المباركوري، العقد الثمين، ص ٢٣.

(٣٧) كانت عدن مركزاً لتبادل السلع الأفريقية والهندية والمصرية ومكان تبصر منه السفن إلى الهند، انظر إلى ذلك محمد كريم إبراهيم، «الفعاليات الاقتصادية لبناء عدن»، المؤرخ العربي، العدد ٣٥، السنة الرابعة عشر (١٤٠٩هـ / ١٩٨٨م)، ص ١٧٩.

(٣٨) المسعودي، التنبيه والإشراف، ص ٣٢٢.

(٣٩) علي بن حامد بن بكر الكوفي (المتوفى سنة ٦١٧هـ)، جينامه Chach - Nama باللغة الإنجليزية منشور ضمن كتاب:

John Dowson, *The History of Sind As Told by Its Own Historians* (Karachi: Allied Book Company, University of Karachi,

ولم يقف خليفة رسول الله أبوبكر الصديق مكتوف اليدين أمام هذه المشكلة فسير الجيوش إلى المرتدين والمتنبيين ومانعي الزكاة، وعقد اللواء لقتالهم على أحد عشر قائداً في وقت واحد فأرسل العلاء بن الحضرمي إلى البحرين، فحارب الحطم وحاصرهم بجواثا ما يقرب الشهر حتى كاد المسلمون أن يهلكوا من الجهد، فسمعوا أصواتا كثيرة وضوضاء شديدة في معسكر المشركين فدرسوا فيهم من يتعرف خبرهم فعرفوا أن القوم سكارى فهجم عليه العلاء والمسلمون وقتلوهم قتلاً شديداً واستولوا على ما في المعسكر.^(٤٥)

ويذكر الطبري أن المسلمين بعدما أحرزوا النصر على المشركين واستحوذوا على جميع ما في معسكرهم تتبعوهم، فقصدت فلول المشركين بلده دارين (وهي قريبة من الساحل) فركبوا فيها السفن ورجع الآخرون إلى بلاد قومهم.^(٤٦) فمن المحتمل أن بعض فلول المشركين الذين ركبوا السفن ورجعوا إلى بلادهم هم الزط والسيابجة الذين كانوا يقيمون في البحرين والذين ساندوا وناصروا المرتدين على المسلمين بعد أن أغواهم الحطم بن ضبيعة.

وبعد هذه الواقعة تقابل المسلمون مع الزط في مواقع كثيرة وذلك أثناء الفتوحات الإسلامية لبلاد العراق وفارس. ومن هذه المعارك معركة ذات السلاسل التي وقعت في عهد الخليفة أبي بكر الصديق رضي الله عنه سنة ١٢هـ / ٦٢٤م، وقد يسرت الانتصارات الرائعة التي أحرزتها الجيوش الإسلامية على المرتدين في شبه الجزيرة العربية السبيل أمام خليفة المسلمين فأرسل الجيوش لفتح البلاد المجاورة ونشر الإسلام بها، فكتب أبوبكر الصديق إلى خالد بن الوليد، وكان مقيماً باليمامة: «أن سر إلى العراق حتى تدخلها وأبدأ بفرج الهند

عالج السيدة عائشة عندما مرضت. وكان سبب مرضها أن سحرتها جارية لها.^(٤٢) ويثبت مما سبق أن الرسول صلى الله عليه وسلم كان على معرفة بأهل السند ومن بينهم الزط وأن بعضاً ممن كانوا يقيمون في بلاد العرب قد دخلوا في الإسلام، ومنهم على سبيل المثال الطبيب الزطي الذي عالج السيدة عائشة والذي كان يسكن المدينة. ولعل هذه الروايات كلها ترجح أنه لم يكن للزط المقيمين بشبه الجزيرة العربية دور سياسي يذكر في عهد الرسول صلى الله عليه وسلم حتى كانت حروب الردة فاشتراك الزط المقيمون بالقطيف وهجر مع المرتدين في محاربة المسلمين.

لقد انطلقت حركة الردة في عنف واتخذت صوراً عديدة بين كثير من القبائل العربية في نواحي شتى من شبه الجزيرة العربية وارتد أهل البحرين فيمن ارتد من العرب بعد وفاة ملكهم المنذر بن ساوى، الذي أسلم في عهد النبي صلى الله عليه وسلم ومات بعده بقليل، وكان يسكن منطقة البحرين قبائل عديدة من العرب من عبد القيس وبكر بن وائل وتميم. وكانوا يقيمون في باديتها وشاركهم في هذه السكنى بالمنطقة بعض اليهود والنصارى.^(٤٣)

فأما عبد القيس فإنها رجعت إلى الإسلام بعد أن نصحهم بذلك الجارود بن عمرو بن حنش بن معلى الذي ثبت على الإسلام. أما بكر بن وائل فبقيت على ردتها. وقد انضم إليهما الزط والسيابجة ممن كانوا بالمنطقة قبل دخولهم في الإسلام. وفي ذلك يقول الطبري: «لما مات النبي صلى الله عليه وسلم خرج الحطم بن ضبيعة أخو بني عبد القيس بن ثعلبة فيمن اتبعه من بكر بن وائل على الردة ومن تأشب إليه من غير المرتدين ممن لم يزل كافراً حتى نزل القطيف وهجر واستغوى الخط ومن فيها من الزط والسيابجة.^(٤٤)

الدين العمري، ط ٢ (الرياض: دار طيبة، ١٤٠٥هـ / ١٩٨٥م)، ص ١١٦؛ الطبري، تاريخ الرسل والملوك، ج ٢، ص ١٩٦٨.

(٤٦) الطبري، تاريخ الرسل والملوك، ج ١، ص ١٩٧١؛ ابن كثير، أبو الفداء المحافظ بن كثير، البداية والنهاية، ط ٢ (بيروت: مكتبة المعارف، ١٩٧٧م)، ص ٢٢٩.

(٤٢) الإمام البخاري، الأدب المفرد، ط ٢ (القاهرة: المطبعة السلفية، ١٣٨٨هـ / ١٩٨٨م)، ج ١، ص ٢٥٩.

(٤٣) البلاذري، فتوح البلدان، ص ٨٩.

(٤٤) الطبري، تاريخ الرسل والملوك، ج ١، ص ١٩٥٨، ١٩٦٠، ١٩٦١؛ ابن الأثير، الكامل، ج ٢، ص ٢٤٩.

(٤٥) خليفة بن خياط، تاريخ خليفة بن خياط تحقيق أكرم ضياء

لا علم لهم بالحرب».

ولعل حالتهم هذه كانت من ضمن الأسباب التي جعلت هرمز يقيدهم بالسلاسل لعلمه بأنهم كانوا يريدون الهرب عند اشتداد المعركة، ولذا فقد نصحهم من رآهم على هذه الصورة بالقول: «قيدتهم أنفسكم لعدوكم فلا تفعلوا فإن هذا طائر سوء».^(٥٢) وهكذا وقع في هذه المعركة آلاف الأسرى من الزط في أيدي المسلمين وعليه فقد استقروا في الأراضي الإسلامية.

وفي خلافة عمر بن الخطاب رضي الله عنه دخل كثير من الهنود كالأساورة والسيابجة والزط المقيمين في بلاد فارس في الإسلام على يد أبي موسى الأشعري، وذلك عندما كان محاصراً (تستر) سنة ١٦هـ / ٦٢٨م. ولما رأى الأساورة - الذين كانوا يكونون قوة عسكرية ساسانية تحارب في الأهواز - ظهور الإسلام، وعدم جدوى مقاومة العرب، وأن مدينة السوس قد فتحت والإمدادات متتابعة إلى أبي موسى، أرسلوا إليه شيرويه في عشرة من الأساورة ليعقدوا معه اتفاقية تنص على أن يدخلوا في الإسلام، وأن يقاتلوا بجانب العرب أعداءهم العجم، وأن يلحقوا بشرف العطاء، وأن يطلق لهم الحرية في الانضمام إلى القبيلة العربية التي يؤثرونها. فرد عليهم أبو موسى «بل لكم مالنا وعليكم ما علينا». فقالوا لا نرضى، فكتب أبو موسى إلى عمر بن الخطاب فرد عليه، بأن يعطيهم مأسأوا لأن هذه الاتفاقية تضع في صفهم قوة عسكرية كانوا بأمس الحاجة إليها في ذلك الوقت، فكتب أبو موسى لهم بذلك فأسلموا وشهدوا معه حصار تستر.^(٥٣)

وهكذا قرر الأساور الانفصال عن الجيش الفارسي وانضم عدد كبير منهم إلى الجيش الإسلامي وأعلنوا إسلامهم، ونقلوا جميعاً إلى العراق وسكنوا بعض المناطق الواقعة بين مدينتي البصرة وواسط،

وهي الأبله وتآلف أهل فارس ومن كان في ملكهم من الأمم».^(٥٤) وكان هرمز - في ذلك الوقت - حاكماً على العراق من قبل الفرس وهو من أبرز قادتهم وقد حارب العرب في البر والهند في البحر.^(٥٥) وكان معروفاً عنه أنه أسوأ الأمراء معاملة للعرب، حتى بلغ من حقدهم عليه أن جعلوه مضرب المثل في الخبث فقالوا: أخبث من هرمز وأكفر من هرمز.^(٥٦) وكان معظم جيشه مؤلفاً من قوم الزط الذين أسرهم أثناء حملاته البحرية التي قام بها على سواحل بلاد السند.

ولما توجهت الجيوش الإسلامية في عهد أبي بكر رضي الله عنه إلى الأراضي الفارسية عقدت الدولة الساسانية معاهدات الصلح مع جارتها بلاد السند حتى تؤمن ظهرها في حروبها مع العرب، وبموجب هذا الصلح جامل هرمز قوم الزط وأدخلهم في الجيش الفارسي لمحاربة المسلمين بهم.^(٥٧) وعندما وقعت معركة ذات السلاسل بين جيش خالد بن الوليد وجيش هرمز بالحفير على مقربة من ثغر كاظمة، قيد هرمز أصحابه بالسلاسل لكي لا يهربوا من ساحة القتال، وفي المعركة قتل خالد بن الوليد هرمز في مبارزة فردية، ووقع في أيدي العرب آلاف الأسرى ومن بينهم الزط وانهزم أهل فارس من أول لقاء.^(٥٨)

مما لا يختلف فيه إثنان أن تقييد جيش هرمز بالسلاسل يدل على انخفاض الروح المعنوية والانهييار عند هؤلاء. كما يدل على الجبن الذي استولى على هرمز وجيشه رغم كثرتهم وعدتهم وماضيهم الطويل في ميادين القتال. غير أننا لا نعجب إذا عرفنا أن هذا الجيش مع كثرة عدده وعدته كان مفككاً في حقيقة أمره، وذلك لأنه كان مؤلفاً من عناصر أجنبية كالزط مثلاً، وقد كانت تنقصهم الدوافع النفسية التي تهيئهم للمعركة، إذ كانوا يدافعون عن أرض غير أرضهم ووطن غير وطنهم، كما كانوا يدافعون عن كيان غير كيانهم، ولذا اتصفوا بالفتور وقلة الحماس بحيث قال خالد فيهم «إنني أرى أقواماً

(٥١) الطبري، تاريخ الرسل والملوك، ج ١، ص ٢٠٢٤، ٢٠٢٥: عبد

الله الطرازي، موسوعة التاريخ الإسلامي، ج ١، ص ٨٨.

(٥٢) الطبري، تاريخ الرسل والملوك، ج ١، ص ٢٠٢٤.

(٥٣) الطبري، تاريخ الرسل والملوك، ج ١، ص ٢٠٦٢: البلاذري،

فتوح البلدان، ص ٣٦٦.

(٥٤) الطبري، تاريخ الرسل والملوك، ج ١، ص ٢٠١٦، ٢٠٢١.

(٥٥) الطبري، تاريخ الرسل والملوك، ج ١، ص ٢٠٢٣: ابن الأثير

الكامل، ج ٢، ص ١٤٨.

(٥٦) الطبري، تاريخ الرسل والملوك، ج ١، ص ٢٠٢٤.

(٥٧) عبد الله الطرازي، موسوعة التاريخ الإسلامي، ج ١، ص ٨٨.

عفان بعضاً من قبيلة الزط، وقد دافعوا عنه بشجاعة حتى قتلوا جميعاً على بابهِ قبل استشهاده رضي الله عنه.^(٥٨)

وعلى الرغم من أن الزط والسيابجة كان من شروطهم بعد إسلامهم ألا يقاتلوا الفرس ولا يشتركوا في حروب المسلمين فيما بينهم، إلا أنهم وقفوا مع علي ابن أبي طالب وكانوا من رجاله، وقد وكل إليهم حراسة بيت مال البصرة ودار الإمارة والمسجد الجامع والسجن، وبذلك صاروا يقومون بدور الشرطة في المدينة، إذ كان السيابجة بطبيعتهم جنوداً مدربين ألفوا العمل في البحر، وخداماً أمناء، وهي صفات جعلتهم يصلحون كل الصلاحية للخدمة في الجيش براً وبحراً، والعمل حراساً وجنوداً وضباطاً للشرطة وسجانين وحراساً للخزائن.^(٥٩) وكان الذي يرأسهم رجل صالح يدعى أبا سالمه الزطي. فلما قامت الفتنة بين الخليفة علي بن أبي طالب وطلحة بن عبيد الله والزبير بن العوام - قدم طلحة والزبير إلى البصرة وأرادوا الاستيلاء على بيت المال بها، فلم يستطع والي البصرة من قبل علي «عثمان بن حنيف الأنصاري» أن يفعل شيئاً لمنعهما بينما رفض الزط والسيابجة الموكلون بحراسة بيت المال - وكان عددهم أربعين ويقال أربعمائة - بشدة أن يسلموا إليهم بيت المال والخزائن بدون أمر الخليفة علي رضي الله عنه. ثم أنهم بعد ذلك اتفقوا على إنهاء الحرب بينهم حتى قدوم علي بن أبي طالب، إلا أن طلحة والزبير جمعاً الرجال في ليلة باردة مظلمة شاتية وقصدوا المسجد فشهروا الزط والسيابجة السلاح في وجوههم واقتتلوا وصبروا لهم حتى قتلوا جميعاً.^(٦٠) ويذكر المسعودي أن عدد من قتل من السيابجة والزط بلغ سبعين رجلاً غير من جرح، وقد ضربت رقاب خمسين منهم صبراً بعد الأسر، وهكذا كان هؤلاء أول من قتل ظلماً وصبراً

فلما صاروا إلى البصرة سألوا أي الأحياء أقرب نسبا لرسول الله صلى الله عليه وسلم فقبل لهم بنو تميم، فحالفوهم ثم خطت لهم خططهم فنزلوا بها وحفروا نهرهم المعروف بنهر الأساورة.^(٦١)

أما الزط والسيابجة فإنهم أيضاً كانوا يكونون قوة عسكرية في الجيوش الفارسية التي كانت تحارب الجيوش الإسلامية في عهد عمر بن الخطاب رضي الله عنه. فلما سمعوا عن المميزات التي حصل عليها الأساورة أسلموا وأتوا أبا موسى فأنزلهم البصرة كما أنزل الأساورة، «فلما اجتمعت الأساورة والزط والسيابجة تنازعتهم بنو تميم فرغبوا فيهم فصارت الأساورة في بني سعد، والزط والسيابجة في بني حنظلة».^(٦٢) وقد أدت هذه المحالفة إلى استيطانهم في مدينة البصرة.

وهكذا نرى أن السنود ومن بينهم الزط دخلوا الإسلام لأول مرة في عهد عمر بن الخطاب رضي الله عنه بمحض إرادتهم دون إجبار أو إكراه بعد أن كانوا أيام أبي بكر مع المرتدين. ولقد فكر عمر بن الخطاب في فتح بلاد السند، فتحرى عنها فقال له رجل: «يا أمير المؤمنين: ماؤها وشل، وتمرها دقل، ولصها بطل، إن قل الجيش فيها ضاعوا وإن كثروا جاعوا. قال عمر: لا يسألني الله من أحد بعثته إليها أبداً».^(٦٣)

ولقد انخرط الزط والسيابجة بعد إسلامهم على يد أبي موسى الأشعري في حياة المسلمين العامة ولعبوا دوراً مهماً في الأحداث السياسية والاقتصادية واشتركوا مع المسلمين في فتح بلاد فارس وخراسان وسجستان وكرمان ومكران والسند. ونظراً لشجاعتهم ومراسهم في الأعمال المصرفية فقد وكلت إليهم أعمال كالحراسة والأعمال المصرفية والحسابات.^(٦٤) كما كان حراس الخليفة عثمان بن

(٥٤) البلاذري، فتوح البلدان، ص ٣٦٦.

(٥٥) البلاذري، فتوح البلدان، ص ٣٦٧، ٣٦٨.

(٥٦) البلاذري، فتوح البلدان، ص ٤٢١.

(٥٧) ابن خلدون، تاريخ ابن خلدون، ج ٢، ص ٦١٠: عبد الله الطرازي، موسوعة التاريخ الإسلامي، ج ١، ص ٣٤٤.

(٥٨) البلاذري، فتوح البلدان، ص ١٧٥: عبد الله الطرازي،

موسوعة التاريخ الإسلامي، ج ١، ص ٣٤٤.

(٥٩) البلاذري، فتوح البلدان، ص ٣٦٩: جبرائيل فرانس،

«السيابجة»، دائرة المعارف الإسلامية، مجلد ١٢، ص ٤٠٢.

(٦٠) الطبري، تاريخ الرسل والملوك، ج ١، ص ٣١٢٦: البلاذري،

فتوح البلدان، ص ٣٦٩: ابن خلدون، تاريخ ابن خلدون،

ج ٢، ص ٦١٠.

وأرامل لتجار من المسلمين وافاهم الأجل هناك، ومعهم هدية من ملك الجزيرة لل خليفة، وعندما علم الحجاج بذلك طلب من «داهر» ملك السند تخليص نساء المسلمين من الأسر، ولكن «داهر» اعتذر بعدم قدرته على لصوص البحر، وعندها أرسل الحجاج عدة حملات إلى الديبل لم تسفر جميعها عن نتيجة حاسمة.^(٦٥)

وهنا أحس الحجاج بالإهانة التي يمكن أن تلحق بالمسلمين إن هو تغاضى عن هذا الأمر، فألح على الخليفة بأن يأذن له بتسيير الجيوش لفتح السند، وعندما سمح له بذلك، أعد جيشاً سنة ٩٢هـ / ٧١١م اسند قيادته إلى ابن أخيه محمد بن القاسم الثقفي الذي كان يقيم في ذلك الوقت في شيران، واستمرت الترتيبات ستة أشهر، وعني الحجاج بتزويد هذا الجيش بما يحتاج إليه من المؤن والمعدات حتى القطن المحلوج المنقوع في الخل.^(٦٦)

ولقد زحفت الجيوش الإسلامية من شيران بزعامة محمد بن القاسم - وكان دون العشرين من عمره - إلى ثغر مكران ومنه اتجهت جنوباً إلى الديبل، وعندها انضم إليه كثير من رجال الميد والزط انتقاماً من الحكومة البرهمية وتخلصاً من ظلمها. وقد استفاد المسلمون منهم لشجاعتهم في الحروب، ومعرفتهم بمسالك الهند ودروبها وأحوال أهلها، مما كان له أثره في هزيمة داهر واستيلاء المسلمين على الديبل التي ترك بها محمد بن القاسم حامية عسكرية تتكون من أربعة آلاف جندي، وبذلك أصبحت الديبل أول مدينة إسلامية بالسند. ثم استولى المسلمون على الروروبرهما ناباد والملتان وغنموا منها غنائم كثيرة، وبسقوط الملتان في أيدي العرب أصبح وادي السند بأكمله في حوزتهم.^(٦٧)

في الإسلام.^(٦١)

إن نكبة الزط والسيابجة على يد طلحة والزبير جعلتهم يلتزمون بشروط الاتفاقية التي عقدها مع أبي موسى الأشعري بالاشتراك في حروب المسلمين، وقد ظلوا متمسكين بالحياد ما أمكنهم ذلك. وسعوا إلى تنفيذ هذه السياسة فعلياً، فابتعدوا عن التدخل في الأمور الداخلية للمسلمين وغيرهم من العرب، فلم يشهدوا الجمل ولا صفين مع علي بن أبي طالب.^(٦٢) وبذلك برهنوا على تمسكهم بواجبهم في الدفاع عن المنشآت التي وكلوا بحراستها، وأثبتوا أن ارتباطهم بالمؤسسات العامة يأتي في المقام الأول. ويعلو على أي ارتباط بالأمير أو القائد.

الزط في عهد بني أمية

بعد استيلاء معاوية بن أبي سفيان على الحكم، وتفرغه لتنظيم أمور دولته أقدم على نقل عدد من الزط والسيابجة إلى سواحل بلاد الشام وثورها. لإبعادهم عن منطقة الشغب العراق من جهة، ولتقوية الحاميات الإسلامية قرب الحدود البيزنطية وبناء السفن وتعمير هذه البلاد زيادة عدد سكانها من جهة أخرى. وفي هذا يقول البلاذري «نقل معاوية في سنة ٤٩ أو سنة ٥٠ إلى السواحل قوماً من زط البصرة والسيابجة وأنزل بعضهم أنطاكيا، فبأنطاكيا محلة تعرف بالزط وبيوقا من عمل أنطاكيا قوم من أولادهم يعرفون بالزط.^(٦٣) وهكذا تجلت حنكة معاوية بن أبي سفيان في اختيار منطقة سواحل بلاد الشام لتوطين هذه العناصر فيها والاستفادة منها.

وفي أثناء حكم الوليد بن عبد الملك تعرضت سفينة كانت قادمة من جزيرة الياقوت^(٦٤)، (سيلان) لمهاجمة قراصنة ميد الديبل وكانت السفينة تحمل بنات

(٦٦) البلاذري، فتوح البلدان، ص ٤٢٤، أحمد محمود الساداتي، تاريخ المسلمين في شبه القارة الهندية وحضارتهم، جزآن، (القاهرة: مكتبة الآداب ومطبعها بالجاميز، د.ت)، ج ١، ص ٥٥.

(٦٧) البلاذري، فتوح البلدان، ص ٤٢٤ - ٤٢٧، أحمد الساداتي، تاريخ المسلمين في شبه القارة الهندية، ص ٥٧ - ٥٩، Stanley, Lane poole, *Medival India* (New Delhi, 1987), Vol. III, pp 5-6.

(٦١) المسعودي، مروج الذهب ومعادن الجواهر، تحقيق محمد محي الدين عبد الحميد، ط ٤ (القاهرة: مكتبة السعادة، ١٣٨٤هـ / ١٩٦٤م)، ص ٣٦٦ - ٣٦٧.

(٦٢) البلاذري، فتوح البلدان، ص ٣٤٤.

(٦٣) البلاذري، فتوح البلدان، ص ٣٤٤.

(٦٤) سميت هذه الجزيرة (بجزيرة الياقوت) لحسن وجوه نساؤها: البلاذري، فتوح البلدان، ص ٤٢٤.

(٦٥) البلاذري، فتوح البلدان، ص ٤٢٣.

الواقعة بين أنطاكيا والمصيصة. وذلك لأن هذه المنطقة على حد قول البلاذري كانت مسبعة يتعرض الناس فيها للأذى، فاشتكوا من كثرة هجوم السباع عليهم، فبعث الوليد لهم بأربعة آلاف من هذه الجواميس فانتفع الناس بها باعتبارها أكبر عدو للأسود.^(٧٠)

ولما جاء يزيد عبد الملك وقبض على أموال بني المهلب أصاب لهم أربعة آلاف جاموسة كانت بكور دجلة وكسكر، فأرسلها إلى المصيصة أيضا مع قوم من الزط وبذلك أصبح عدد الجواميس بالمصيصة ثمانية آلاف جاموسة.

وفي أواخر حكم الدولة الأموية وأثناء فتنة مروان ابن محمد استولى أهالي أنطاكيا وقنسرين على كثير من هذه الجواميس وساقوها إلى أنطاكيا، غير أن أبا جعفر المنصور أمر بردها إلى المصيصة بعد ذلك.^(٧١)

انتفاضات الزط في عصر الدولة العباسية

لما قامت الدولة العباسية عمل خلفاؤها جاهدين على الحفاظ على بلاد السند الإسلامية وسعوا على توسيع رقعتها، ففي عهد الخليفة الأول أبي العباس عهد بأمر هذه الأقاليم إلى أبي مسلم الخرساني الذي بدوره أرسل عددا من الولاة إلى بلاد السند لاستمالة قلوب الناس هناك إلى دعوة بني العباس كما أمر بتجديد بناء مدينة المنصورة وأقام بها مسجدا جديدا.

وعندما تولى أبو جعفر المنصور الخلافة عني بأمر بلاد السند وأرسل هشام بن عمرو التغلبي والياً عليها، فاتجهت همة هشام إلى توسيع رقعة إمارته، فجهز حملة بحرية على نارند والقندهار بقيادة عمرو ابن جميل، كما ضم إقليم الكجرات واستولى على بروج ميناء بحر العرب، كما أخضع الملتان وبلغت جنده كابل وكشمير.^(٧٢)

(٧٠) البلاذري، فتوح البلدان، ص ١٧٢، ٢٦٧، ٢٦٨.

(٧١) البلاذري، فتوح البلدان، ص ١٧٢.

(٧٢) البلاذري، فتوح البلدان، ص ٤٢١: أحمد الساداتي، تاريخ المسلمين في شبه القارة الهندية، ج ١، ص ٦٦.

وبعد سقوط الملتان أقبل على محمد بن القاسم الأعيان والتجار وأصحاب الحرف في عدد كبير من سكان الأقاليم المجاورة من رجال الميد والزط وذلك عندما بلغ إلى أسماعهم الكثير عن تسامح هذا القائد العربي وكرمه، فأعلنوا ولاءهم له، وأعربوا عن ذلك بدق الأجراس وقرع الطبول ورقصاتهم الشعبية.^(٦٨) ولحسن معاملته وعدالته أسلم الكثير من أهالي السند ومنهم الزط.

ومن المعروف أن سياسة الحجاج في العراق، كانت تقوم على زيادة موارها المالية لذا سلك جميع السبل لتحقيق هذا الغرض، فقطع القطائع في أرض العراق لإحيائها واستغلالها في تعمير البلاد وزيادة الجباية وتوفير الحيوانات والأيدي العاملة لإعمار السواد. وبناء عليه أرسل إليه محمد بن القاسم أقواما من زط السند مع أسرهم وجواميسهم لتحل محل العناصر الزطية التي انتقلت من البصرة إلى الشام في عهد معاوية بن أبي سفيان وأسكنهم الحجاج بأطراف كسكر^(٦٩) بغية تعمير المنطقة، كما منع من ذبح البقر والجواميس في السواد للقيام بعملية الحراثة والزراعة، فتناسل الزط بها وازداد عددهم، وقد لحقهم الجور وساء وضعهم المعيشي وعندما أحسوا بقوتهم وشخصيتهم أخذوا يشاركون في الحياة السياسية مراغمة للدولة الأموية، ومن ثم تمردوا على السلطة فانضم إليهم العبيد وبعض من موالي باهلة ممن كانوا يعانون من سوء الوضع المعيشي، وانضموا جميعا إلى عبد الرحمن بن محمد ابن الأشعث وأعانوه عندما قام بثورته ومعه القراء والعباد والفقهاء من أهل العراق ضد الحجاج سنة ٨١هـ / ٧٠٠م، وقد أثار هذا غضب الحجاج الذي هدم بيوتهم وحط من أعطياتهم، وقال لهم: «كان من شرطكم أن لا تعينوا بعضنا على بعض». ثم بعث بعضا من هؤلاء الزط مع جواميسهم إلى الوليد بن عبد الملك فأرسلهم الوليد بدوره إلى الثغور في المنطقة

(٦٨) Lane - poole, *Medieval India*, Vol. III, p.10

(٦٩) كسكر كوره واسعة، امتدت بطانحها ومستنقعاتها جنوبا إلى البصرة. وكانت تقطعها نهر قديمة تسمى نهر الزط وقصبتها مدينة واسط بين البصرة والكوفة؛ ياقوت، معجم البلدان، ج ٤، ص ٤٦١.

هشام بن عمرو التغلبي الذي كان والياً على بلاد السند في عهد أبي جعفر المنصور. ونظراً لما اكتسبه من خبارة كثيرة في السنوات الطويلة التي عاشها في تلك البلاد حين كان نائباً لأخيه من ١٥١ - ١٥٧هـ / ٧٦٨ - ٧٧٣م فقد استطاع أن يقضي على الانتفاضات التي قام بها الزط كما كان ناجحاً في إدارة شئون البلاد.^(٧٦)

ولقد أعقب ذلك تولي الليث بن طريف الحكم في السند فسلك طريق الشدة والعنف مع الثائرين، وأمن أحوال البلاد وقضى على ثورات القبائل العربية والزط، ويذكر اليعقوبي «أن الليث بن طريف قدم المنصورة (عاصمة السند) فأقام بها شهراً والزط قد كثروا فجرد عليهم السيف فأفناهم».^(٧٧)

أما عن الزط القاطنين في جنوب العراق فقد تكاثروا عددهم مع مرور الأيام، وتزايدت قوتهم أثناء الفتنة بين الأمين والمأمون مما شجعهم على إثارة الفتن والقتال رغبة في التخلص من الظلم والجور الذي لحق بهم ورغبة في تحسين وضعهم المعيشي السيء. ولذا استغلوا وجود المأمون في مرو في بداية خلافته وتمردوا على السلطة. وجسدوا تمردهم بإثارة الاضطرابات وعدم الاستقرار حتى تغلبوا على طريق البصرة، وبدأوا يغيرون على السفن القادمة إلى بغداد وينهبون غلاتها ويسيطرون على الطريق المائي المؤدي إلى بغداد فانقطع بذلك عنها جميع ما كان يحمل إليها من البصرة في السفن.^(٧٨)

ولما استقر المأمون ببغداد سنة ٢٠٤هـ / ٨١٩م شعر بخطرهم ورأى ضرورة التخلص منهم، فأوكل هذه المهمة إلى عيسى بن يزيد الجلودي سنة ٢٠٥هـ / ٨٢٠م.^(٧٩) غير أنه أخفق في القضاء عليهم. فولى المأمون داوود بن ماسجور سنة ٢٠٦هـ / ٨٢١م

(٧٦) الطبري، تاريخ الرسل والملوك، ج ٢، ص ٤٩١، ٥٠٢: ابن الأثير، الكامل، ج ٥، ص ٥٤: ابن خلدون، تاريخ ابن خلدون، ج ٢، ص ٢٦١.

(٧٧) اليعقوبي، تاريخ اليعقوبي، ج ٢، ص ٣٩٨.

(٧٨) البلاذري، فتوح البلدان، ص ٣٦٨، ٣٦٩.

(٧٩) الطبري، تاريخ الرسل والملوك، ج ٢، ص ١٠٤٤: ابن الأثير، الكامل، ج ٥، ص ١٩٧.

مات أبو جعفر المنصور وعلى بلاد السند معبد بن الخليل التميمي سنة ١٥٩هـ / ٧٧٥م فعزله المهدي وولى بدلاً منه روح بن حاتم. وفي عهده قام الزط بالاضطرابات والفتن في الأجزاء الغربية من البلاد ولم يستطع الوالي أن ينظم الأمور في بلاد السند، وعجز عن القضاء على الفتن التي قام بها الزط، فعزله الخليفة بعد شهر من توليه الحكم ونقله إلى أفريقيا.^(٧٣)

وبعد عزل روح بن حاتم سنة ١٥٩هـ / ٧٧٥م تولى حكم بلاد السند نصر بن محمد بن الأشعث الخزاعي ولكنه عزل أيضاً في السنة نفسها التي تولى الحكم فيها.^(٧٤) لأنه فيما يبدو فشل هو أيضاً في القضاء على الفتن والاضطرابات الداخلية التي قام بها الزط.

ولقد استعمل المهدي بعد ذلك عبد الملك بن شهاب المسمعي على بلاد السند فتولاها أقل من عشرين يوماً ثم ردت إلى نصر بن محمد بن الأشعث الخزاعي مرة أخرى.^(٧٥)

ويعود عزل ولاة السند في عهد الخليفة المهدي بهذه السرعة فيما يبدو إلى أسباب عديدة منها: أن اشتداد النزاع بين القبائل العربية التي هاجرت إلى هناك منذ بداية الفتح الإسلامي أضعف من سلطان الحكومة الإسلامية، فكان من جراء انشغال الولاة بالقضاء على فتن هذه القبائل أن اشتغلت القبائل السندية غير الراغبة بحكم المسلمين ومن بينهم الزط هذا الوضع وقامت بإثارة الشغب، يساندهم في ذلك الأمراء الهنادكة على الحدود الغربية من بلاد الهند. فكان هؤلاء الأمراء يمدون الزط بالمال والسلاح حتى يستمروا في مضايقة العرب، ومن ثم اقتطاع أراضٍ من أملاك المسلمين السندية وضمها إلى إمارتهم. ثم بعد ذلك عين المهدي بسطام بن عمرو التغلبي أخاً

(٧٣) خليفة بن خياط، تاريخ خليفة بن خياط، ص ٤٤١: الطبري، تاريخ الرسل والملوك، ج ٢، ص ٢٨٠: القاضي الطهر المباركوري، العقد الثمين، ص ٢٥.

(٧٤) الطبري، تاريخ الرسل والملوك، ج ٢، ص ٤٩١: ابن الأثير، الكامل، ج ٥، ص ٦٠.

(٧٥) اليعقوبي، تاريخ اليعقوبي (بيروت: دار صادر، د.ت)، ص ٣٩٨.

وضعهم المعيشي، وكذلك موالى قبيلة باهلة وغيرهم، وقد شجع هؤلاء جميعاً الزط على المجاهرة بالعصيان وقطع الطريق والقيام بأعمال النهب والسلب والإرهاب.^(٨٢) ونتج عن ذلك أن سيطروا سيطرة تامة على طرق التجارة والمواصلات بين البصرة وبغداد، وحالوا دون وصول الأقوات إلى بغداد، فتعطل طرق النقل والمواصلات المائية مدة طويلة، حتى قام المعتصم بإرسال جيش عظيم لحربهم (سنة ٢١٩هـ / ٨٢٤م) جعل على قيادته أحد قواده وهو أحمد بن يوسف بن مسلم بن قتيبة الباهلي. ولكنهم هزموه وفرضوا المكوس والرسوم الجائرة على السفن المارة في الطريق المائي من البصرة إلى بغداد. وكان سبب نجاحهم وانتصارهم على الجيوش العباسية اتخاذهم أسلوب حرب العصابات وهو أسلوب الكر والفر السريع، ثم طبيعة المنطقة من حيث املاؤها بالبرك والمستنقعات والأعشاب والبوص.

وعلى أثر انهزام جيش أحمد بن يوسف الباهلي قرر المعتصم اتخاذ الإجراءات العسكرية الصارمة والقضاء على فتنة هذه العناصر الساخطة التي هدت مرافق دولته نهائياً. فجهز جيشاً قوياً وضم إليه من القواد والجنود خلقاً كثيراً، وجعل على قيادته عجيف بن عنبسة، وبلغ من اهتمام المعتصم بهذه الحملة أن رتب المحطات على طريق بغداد - البصرة - وجهزه بالمؤن اللازمة والخيول السريعة فكانت أخبار المعركة تصله وهو بمدينة السلام أولاً بأول في ساعات من النهار أو أوائل الليل.^(٨٣)

وقد استخدم عجيف مع الزط أسلوب الشدة والحزم واتبع معهم تكتيكا حربيا لم يستخدمه معهم أحد من القواد قبله، فعسكر بالقرب من واسط بقرية يقال لها الصافية في خمسة آلاف رجل وضيق عليهم الخناق وأخذ يسد عليهم المسالك البرية والنهرية، وحبس مياه الأنهار عنهم وحاصرهم من كل جانب

ولاية البصرة وكور دجلة واليمامة والبحرين وعهد إليه بمحاربة الزط.^(٨٠) ولكنه فشل هو الآخر في القضاء على انتفاضاتهم المتتالية لعدم تمكنه من التوغل وسط الأهوار والمستنقعات والآجام والأماكن التي يعتصم بها الزط.

وقد أدى عدم تمكن قواد المأمون من السيطرة على فتنة الزط أن سخر منه نصر بن شيبث العقيلي الذي امتنع عن بيعه المأمون وتغلب على كيسوم في شمالي حلب وماجاورها ومنع إرسال خراج منطقتها إلى بغداد فولى المأمون عبد الله بن طاهر لمحاربته، وأقام عبد الله على محاربته خمس سنين وضيق عليه حتى طلب الأمان. وقد قبل نصر أمان المأمون بشرط ألا يطاء بساطه. وقد رفض المأمون ذلك وكتب إليه يهدده بالقضاء عليه وعلى أتباعه وحين سمع نصر ذلك علق عليه ساخراً «ويلى عليه هو لم يقو على أربعمئة ضفدع تحت جناحه - يعني الزط - يقوى على حلبة العرب».^(٨١)

ويدلنا تعليق نصر بن شيبث الطريف هذا على أن انتفاضة الزط في عهد المأمون رغم قلة عددها - كانت قوية، حتى عجز قواده عن الانتصار عليهم، كما يدل تشببه الزط بالصفادع على أنهم كانوا يسكنون منطقة المستنقعات المائية في منطقة البطيحة جنوبي العراق.

وقد سار الخليفة المعتصم على هدى سياسة أخيه المأمون ونفذ جميع ما أوصاه به من حيث الاهتمام بأمرالرية ومحاربة الخارجين على الدولة وعدم التهاون معهم. وحماية الحدود الإسلامية والزب عنها. وقد كان المعتصم يمتاز على أخيه المأمون بالنواحي الحربية.

وقد تهيأت الفرصة أكثر لجماعة الزط الثائرين بجنوبي العراق بانضمام العناصر الساخطة الأخرى مثل العبيد الفارين من المناطق الأخرى وذلك لسوء

(٨٠) الطبري، تاريخ الرسل والملوك، ج ٢، ص ١٠٤٥: ابن الأثير، الكامل، ج ٥، ص ٢٠٤.

(٨١) ابن طيفور، أبو الفضل أحمد بن طاهر (ت ٢٨٠)، بغداد في تاريخ الخلافة العباسية (بيروت: مكتبة المعارف، ١٣٨٨هـ /

(١٩٦٨م)، ص ٧٥ - ٧٧.

(٨٢) البلاذري، فتوح البلدان، ص ٣٦٨.

(٨٣) البلاذري، فتوح البلدان، ص ٣٦٨: الطبري، تاريخ الرسل

والملوك، ج ٢، ص ١١٦٧: ابن الأثير، الكامل، ج ٥، ص ٢٢٢.

وبقوا هناك حتى أغار البيزنطيون على مدينة عين زربة سنة ٢٢١هـ / ٨٥٥م فأسروا من كان فيها ونقلوهم إلى الأناضول.^(٨٦) والحقيقة أن انتفاضة الزط هذه ماهي إلا بداية سلسلة من الانتفاضات الأخرى التي شهدتها منطقة جنوب العراق كثورة الزنج والقرامطة وحركة عمران بن شاهين.

وعلى أثر الفتن التي قام بها الزط في جنوبي العراق وهزيمتهم، قامت القبائل الزطية في بلاد السند أيضا بالفتن والاضطرابات ضد العرب (سنة ٢٢١هـ / ٨٢٦م) وذلك في مستهل حكم عمران بن موسى بن يحيى البرمكي الذي يتولى حكم بلاد السند بعد وفاة والده موسى. وقد أمره المعتصم بأن يأخذهم بالشدة، فخرج عمران بجيشه إلى منطقة القيقان. وكان يسكنها الزط، فقاتلهم قتالا شديدا حتى انتصر عليهم ثم بنى مدينة بالقرب من منطقتهم القيقان وسمها البيضاء وأسكنها جنده وحصنها وجعلها بمثابة مركز عسكري لمراقبة تحركات الزط والقضاء عليها بسرعة وسهولة.^(٨٧)

ثم هاجم عمران بعد ذلك الميد وقتل منهم ثلاثة آلاف، وعسكر على نهر الرور. وهناك فكر باتخاذ أسلوب آخر ضد الزط الذين لم يقلعوا عن القيام بالفتن والنهب والسلب والقتل كلما سنحت لهم الفرصة، فجمعهم وأخذ منهم الجزية وختم على أيديهم مبالغة في إذلالهم وأمرهم بأن يكون مع كل واحد منهم كلب حتى يعرفوا ويتجنب الناس شرهم.^(٨٨)

وهكذا ترى أن المعتصم بما عرف عنه من حزم وعزم يعمل جاهدا على القضاء على فتن الزط في كل مكان، فأخذ حركاتهم في بلادهم السند لحين، كما

حتى يحملهم على الاستسلام. وقد تزعم الزط رجل يدعى محمد بن عثمان وكان له قائد يدعى سملق. وفي أولى جولات عجيف معهم أسر منهم خمسمائة وقتل ثلاثمائة رجل ثم ضرب أعناق الأسرى وبعث برؤوسهم إلى المعتصم، وبقي بإزائهم خمسة عشر يوما فظفر منهم بخلق كثير. وظل يحاصرهم مدة تسعة أشهر حتى أرغمهم على طلب الأمان إذ أدركوا أنه لا مفر لهم من ذلك، فأمنهم فخرجوا إليه وكان عددهم سبعة وعشرين ألفا بين رجل وإمراة وطفل، وقد بلغ عدد مقاتليهم إثني عشر ألفا.^(٨٩)

وقد اشترك المصريون من سكان الدلتا أو الوجه البحري في قتال الزط نظراً لتعودهم السباحة والقتال في النيل. وقد لاحظ المعتصم حينما كان واليا على مصر أثناء خلافة أخيه المأمون ذلك التشابه بين طبيعة أراضي الدلتا المصرية وطبيعة بطائح جنوبي العراق من حيث امتلاؤها بالبرك والمستنقعات والقصب والأعشاب. ولهذا قرر الاستعانة بالأسرى المصريين، الذين حملهم معه إلى العراق، في محاربة الزط فكانوا يسبحون في هذه المستنقعات مثل السمك دون أن يراهم أحد ثم يهاجمون الزط فجأة بالحرب التي تقتلهم حتى هزمهم.^(٩٠)

وبعد عزيمة الزط حملهم القائد عجيف في السفن وهم على هيئتهم في الحرب ومعهم الأبواق وأعطى لكل من أصحابه دينارين جائزة ودخل بهم بغداد يوم عاشوراء سنة ٢٢٠هـ / ٨٣٥م فمروا أمام الخليفة المعتصم ورجال دولته وأقاموا في سفنهم ثلاثة أيام نقلوا بعدها إلى الجانب الشرقي من بغداد ثم أمر المعتصم بشر بن السميدع بنفيهم إلى خانقين في آسيا الصغرى ثم نقلوا بعدها إلى ثغر عين زربة

العربية، الدوحة، اتحاد المؤرخين العرب: لجنة تدوين تاريخ قطر، ١٩٧٦م، ص ٢٤١.

(٨٦) خليفة بن خياط، تاريخ خليفة بن خياط، ص ٤٧٦؛ البلاذري،

فتوح البلدان، ص ٣٦٩؛ الطبري، تاريخ الرسل والملوك، ج ٢

ص ص ١١٦٨ - ١١٦٩؛ المسعودي، التنبيه والإشراف،

ص ٢٢٢؛ ابن خلدون، تاريخ ابن خلدون، ج ٢، ص ٢٢١.

(٨٧) البلاذري، فتوح البلدان، ص ٤٣٢.

(٨٨) البلاذري، فتوح البلدان، ص ٤٣٢.

Lambriok. Sind, A General p. 210.

(٨٣) البلاذري، فتوح البلدان، ص ٣٦٨؛ الطبري، تاريخ الرسل والملوك، ج ٢، ص ص ١١٦٧؛ ابن الأثير، الكامل، ج ٥، ص ٢٣٢.

(٨٤) البلاذري، فتوح البلدان، ص ٣٦٩؛ الطبري، تاريخ الرسل

والمملوك، ج ٣، ص ص ١١٦٧ - ١١٦٨؛ ابن الأثير، الكامل،

ج ٥، ص ٢٣٢؛ ابن خلدون، تاريخ ابن خلدون، ج ٢،

ص ٢٢١.

(٨٥) أحمد مختار العبادي، حركة الزط في العصر العباسي الأول، البحوث المقدمة إلى مؤتمر دراسات تاريخ شرق الجزيرة

وقتلته لأنه أسرف في الإساءة إلى الناس.^(٩٢)
تسرب الزط إلى أوروبا :

وهكذا بقي الزط في منطقة الحدود البيزنطية وسوريا الشمالية مدة من الزمن حتى أغار البيزنطيون على عين زربة سنة ٢٤١هـ / ٨٥٥م في عهد المتوكل وأخذوا من كان فيها من الزط أسيرا مع نسائهم وأولادهم ونقلوهم إلى الأناضول^(٩٣)، كما ذكرنا سابقا. ويبدو أنهم وجدوا من خلال الدولة البيزنطية طريقا إلى البلقان وبوهيميا^(٩٤)، ومنها تسربوا إلى مختلف البلدان الأوروبية. ويحتمل أن تكون هذه العناصر الزطية التي تسربت إلى أوروبا أصولا للعجم في الوقت الحاضر وذلك لأسباب منها:

١ - أنهم يعرفون في كثير من البلدان الأوروبية بأسماء ترجع في أصولها إلى كلمة جاءت أو الزط فهم في أسبانيا مثلا يعرفون باسم خيتانو GITANO وفي إنجلترا GYPSIES وفي فرنسا GITAN^(٩٥) كما يعرف العجم في سوريا بالنور وعند الدمشقيين بالزط.^(٩٦) وفي هذا الصدد يذكر الدكتور/ أحمد مختار العبادي - استنادا على المصادر الأسبانية - أن المؤرخين الأسبان يذهبون إلى أن أول ظهور العجم GITANOS في أسبانيا كان في أرض غاليسيا أو جليقية في شمالي غرب أسبانيا وأنهم وصلوا إلى هناك عبر الأراضي البيزنطية سنة ٨٣٥م.^(٩٧) ويتفق هذا التاريخ مع ماورد في المصادر العربية من أن نقل الزط إلى الثغور البيزنطية في عهد المعتصم كان في هذه السنة نفسها ٢٢٠هـ / ٨٣٥م.

استأصل شأفتهم في جنوبي العراق حتى لا يعودوا إلى بث الفوضى ونشر الفساد وامتهان القتل والسلب وإزعاج السلطة مرة أخرى. ولقد كان نفيهم إلى الثغور الإسلامية نتيجة خطة مدبرة من الدولة العباسية لإبعادهم نهائيا عن قلب العالم الإسلامي. ولكن هذا لا يعني أن تركيبة المجتمع في سواد العراق كانت تخلو من بقايا الزط. فالمصادر الإسلامية تذكر من حين لآخر اسم الزط والسندود ضمن الأحداث التاريخية التي كان لهم دور فيها. فنرى على سبيل المثال اشتراك بعض السندود في ثورة الزنج ضد العباسيين تحت قيادة رجل منهم معروف يسمى نصر السندي.^(٨٩)

ويذكر المقرئزي أنه في سنة ٢٩٥هـ / ٩٠٨م خرج رجل من السواد يعرف بأبي حاتم الزطي بعد إخماد حركة حمدان قرمط في سواد الكوفة. فقصد أبو حاتم هذا أصحاب البوراني وكان أحد دعاة حمدان قرمط وإليه تنسب البورانية^(٩٠)، وحرّم عليهم تناول الثوم والبصل والكرات والفجل وكذلك جميع أنواع الحيوانات وأقام معهم سنة ثم اختفى، ويضيف المقرئزي أنه فرض عليهم ما لا يقبله أحرق^(٩١)، ولعل تحريم رجل هندي يؤمن بمذهب النباتيين على أتباعه أكل لحوم الحيوانات أمر ليس بغريب. إلا أن تحريمه أكل الثوم والبصل والكرات والفجل قد يكون بدافع كراهته مما له من رائحة نفاذة، أو لأنه كان بهدف تصدير هذه المنتجات وعدم استهلاكها محليا.

ويذكر الوزير أبو شجاع أنه في سنة ٢٨٠هـ / ٩٩٠م قبض بهاء الدولة البويهية على أبي الفرج محمد بن أحمد بن الزطي - صاحب المعونة ببغداد -

(٩٢) ابن الأثير، الكامل، ج ٥، ص ٢٩٦: ابن خلدون، تاريخ ابن خلدون، ج ٣، ص ٢٣١ - ٢٤٧.

(٩٤) موريس لومبار، الإسلام في مجده الأول، ص ٢٣٠.

(٩٥) أحمد مختار العبادي، حركة الزط في العصر العباسي الأول، ص ٢٤٢.

(٩٦) مصطفى جواد، «العجم في المراجع العربية»، مجلة العربي، العدد ١٢٦، الكويت وزارة الإعلام (صفر ١٣٨٩هـ / مايو ١٩٦٩م)، ص ٤٠.

(٩٧) أحمد مختار العبادي، حركة الزط في العصر العباسي الأول، ص ٢٤٣.

(٨٩) الطبري، تاريخ الرسل والملوك، ج ٣، ص ١٩٥٦ - ١٩٥٧.

(٩٠) المقرئزي، تقي الدين أحمد بن علي (ت ٨٤٥هـ)، اتعاظ الحنفا، تحقيق جمال الدين الشيال، جزءان (القاهرة: د.ن.، ١٣٨٧هـ / ١٩٦٧م)، ج ١، ص ٥٥.

(٩١) المقرئزي، اتعاظ الحنفا، ج ١، ص ١٧٩.

(٩٢) الوزير أبو شجاع محمد بن الحسين (الملقب ظهير الدين الروز راوي)، ذيل كتاب تجارب الأمم (بغداد: مكتبة المثنى، د.ت.)، ج ٣، ص ١٧٩.

منها وفود هؤلاء القوم كأسرى أو جنود مرتزقة، أو كملهين أو مزارعين يعملون في استصلاح الأرض في منطقة السواد جنوبي العراق أو فرارا من بطش وجور الحكومة البرهمية التي عدتهم من ضمن المنبوذين أو جاءوا إلى هذه البلاد كتجار مكونين جاليات كبيرة على سواحل الخليج العربي وبلاد اليمن. وقد كان لهذه العناصر الزطية نشاطها وتحركاتها الملموسة داخل العالم الإسلامي وذلك على هيئة حركات تمرد وثورات أزعت السلطات الحاكمة مما دفعها إلى القضاء عليهم أحيانا وإبعادهم عن قلب العالم الإسلامي إلى أطراف الحدود الإسلامية البيزنطية أحيانا أخرى. وذلك بهدف الاستفادة منهم في تعمير هذه المناطق وحماية الثغور من الأعداء، مع وقوعهم في الأسر أثناء حملات البيزنطيين التقليدية على الحدود الإسلامية ونقلهم إلى الأناضول وآسيا الصغرى تسرب كثير منهم إلى أوروبا ولعلهم أصل الغجر في الوقت الحاضر.

٢ - هناك سمات مشتركة بين طبيعة الغجر في جميع أنحاء العالم في الوقت الحاضر وطبيعة الزط في العصور التي تحدثنا عنها وهي الهجرة والامية والهمجية وامتهان السلب والنهب ونشر الفوضى واتخاذ الأعمال الهامشية كوسيلة لمعيشتهم، وقد اشتهر هؤلاء الزط في المشرق الإسلامي بامتهان الغناء والرقص.^(٩٨) وهو نفس الأسلوب الذي يتبعونه في الوقت الحاضر في جميع المناطق التي يعيشون فيها.

٣ - تشكل اللغة سمة من السمات المهمة التي تربط بين الغجر وتحمل تراثهم المشترك وهي من اللغات الآرية الهندية، وهذا ما يثبت أنهم جاءوا في الأصل من الهند.^(٩٩) وصفوة القول، أن قبائل الزط هي قبائل سنديية وفدت إلى البلاد الفارسية والعربية واستقرت فيها وإن كانت هذه الوفادة قد اتخذت أشكالا مختلفة

(٩٩) نجوى الحسنية، «الغجر في أوروبا رحل وتكنولوجيا»، مجلة تاريخ العرب والعالم، العدد ١٢، (ذو القعدة ١٣٩٩هـ/ أكتوبر ١٩٧٩م)، ص ٦٦.

(٩٨) حمزة الأصفهاني، تاريخ سني ملوك الأرض، ص ٤٩، انظر أيضا ص ٦.

مصحف بالقراءات السبع بجزيرة شندويل بمصر

للدكتور محمد عبد الستار عثمان

ملخص البحث : كشف الباحث عن هذا المصحف بجزيرة شندويل، وهو مثال نادر حيث إنه أعد إعدادا خاصا لتعليم القراءات السبع اعتمادا على مؤلفات الشاطبي في هذا المجال.

وتتناول هذه الدراسة هذا المصحف، فتبدأ بدراسة وصفية للمصحف تشير إلى ما يتضمنه من مقدمة توضح منهج كتابة المصحف وإعداده إعدادا خاصا لتعليم القراءات السبع، ووصف عام لديباجته وما تتضمنه من عناصر ووحدات زخرفية أخرى ممثلة في أشرطة عناوين السور وفي شمسات تقسيم المصحف إلى أجزاء وفق تقسيمات متعددة.

ثم تعرض الدراسة لتاريخ المصحف ابتداء من بدايته في جامع عمرو بن العاص وحتى انتقاله إلى جزيرة شندويل وبقائه بها تتوارثه الأجيال من ذرية نور الدين علي بن أبو القاسم الطهطاوي. ويتضمن هذا التاريخ تحديد تاريخ إخراجه سنة ٧٣٣هـ / ١٣٣٢م.

وفي إيجاز يعرف الباحث بالقراءات السبع ليفسر للقارئ تلك الرموز والهوامش التي صاحبت النص القرآني لتوظيف هذا المصحف لتعليم القراءات السبع. ثم يلي ذلك دراسة لمقن «السماع» الذي بنهاية المصحف، وهي دراسة كشفت عن اسمين من أسماء القراء بجامع عمرو ابن العاص سنة ٧٣٣هـ / ١٣٣٢م.

ثم ينتقل الباحث لدراسة الإخراج الفني للمصحف وهي دراسة ركزت على الإخراج الفني لديباجة المصحف بوصف زخارفها الهندسية والنباتية وتحليل هذه الزخارف، وكشفت عن الطريقة التي تم بها رسم التصميم الزخرفي الهندسي لهذه الديباجة وتتبع خطواتها، ووضح الباحث ذلك بأشكال توضيحية تعين القارئ على متابعة خطوات تنفيذ هذا التصميم الزخرفي الهندسي. ومن خلال ذلك أصلت الدراسة لموضوع زخرفة المصحف وقارنت بين زخارف ديباجته وزخارف آثار إسلامية مملوكية أخرى معاصرة غير محددة التاريخ، ويمكن تحديد تاريخها في إطار هذه المقارنة. ثم تناولت بعد ذلك مواضع الزخرفة الأخرى في المصحف سواء المتعلقة بعناوين السور والفواصل بين الآيات أو شمسات تقسيمات المصحف بأنواعها المختلفة، تلك التقسيمات التي تعددت من مستوى تقسيم المصحف نصفين إلى تقسيمه ستين حزبا.

كما يتضمن البحث دراسة تحليلية لخط المصحف كشفت عن ملامح أسلوب نسخ المصحف في كتابة المتن القرآني، وأوضحت علاقة هذا الأسلوب بكون المصحف أعد ليكون مصحفا تعليميا للقراءات السبع.

وعلى رأسها المصاحف الشريفة .

ولهذا المصحف من الناحية الفنية الجمالية، أهمية خاصة تتصل بأسلوب زخرفة ديباجته والصفحة الأولى سيما الأشرطة التي تتضمن بيانات «سورة فاتحة الكتاب» وسورة «البقرة» وكذلك الصفحتين الأخيرتين من النص القرآني، سيما وأن هذه الزخرفة جمعت ما بين الزخارف الهندسية والباتية والكتابية واستخدم في تنفيذها الألوان والتذهيب. وتمتد هذه الأهمية إلى شكل الخط الذي كتب به المصحف وأسلوب تنفيذه. ويزيد من أهمية المصحف - من الناحية الأثرية - كون هذا المصحف مؤرخ بسنة ٧٢٣هـ / ١٣٢٢م وقد ورد هذا التاريخ في موضعين بالمصحف أحدهما في المقدمة والآخر في نهاية السماع بآخر المصحف (أنظر لوحة ١، ٥).

الوصف العام للمصحف

المصحف حالياً في حالة سيئة من الحفظ، فقد دفتيه الأصليتين^(٢)، وأصبح الآن عبارة عن أوراق مفككة، ويبلغ عدد أوراقه ٣٣٤ ورقة من الكاغد العربي السميك الذي يميل لونه إلى الاصفرار. وقياس كل منها ٢٨ سم طولاً × ٢٥ سم عرضاً، أي أنه من نمط المصاحف التي يزيد ارتفاع الصفحة فيها على عرضها «والذي عرف عند مؤرخي الفن باسم Format a la Francaise وهذا الشكل هو الذي كان

عثرت على هذا المصحف^(١) أثناء إحدى زيارتي لجزيرة شندويل^(٢) إحدى قرى مركز سوهاج بمحافظة سوهاج، وتبرز أهمية هذا المصحف من عدة نواحي تتمثل في أنه أعد إعداداً خاصاً يتضمن أحكام القراءات السبع، كما أنه اعتمد في كتابة هذه الأحكام على ما ألفه الشاطبي، أحد أعلام القراءات بمصر في القرن السادس الهجري / الثاني عشر الميلادي. ويتضمن هذا المصحف في بدايته مقدمة توضح ما تتميز به كل قراءة من القراءات السبع، مع الإشارة إلى رواة كل قراءة وأسانيدهم، وكذلك إشارة إلى تفسير بعض العلامات المكتوبة فوق النص القرآني وتتصل بالقراءات المذكورة.

ومن ناحية أخرى يوجد بآخر المصحف «سماع» - وهو بمثابة الإجازة؛ يسجل تقليداً علمياً جرت العادة به في مجال تخريج أجيال من القراء يجيدون هذا الفن. كما يعتبر المصحف نموذجاً رائعاً لأساليب إخراج مثل هذه المصاحف التعليمية، ويتضح ذلك في استخدام أكثر من خط لتمييز النص القرآني عن غيره وفي استخدام أحبار مختلفة الألوان استخدم كل منها في مواضع محددة، وكذلك استخدام علامات ورموز جرت العادة باستخدامها في إخراج المخطوط الإسلامي بصفة عامة، وتفسير ما استخدم منها في هذا المصحف في ضوء هذه القواعد يجلى جانباً مهماً من الجوانب المتصلة بالمخطوطات الإسلامية

(١) هذا المصحف ملك السيد / عبد الوهاب حفني الشريف من أشراف جزيرة شندويل، ويمتد نسبه إلى السيد / علي نور الدين ابن أبو القاسم الطهطاوي الذي ينحدر نسبه إلى علي بن أبي طالب رضي الله عنه، وقد قطن على نور الدين الجزيرة بعد أن تزوج منها وأنشأ بها مسجداً وتوفي ودفن بها في ضريح يقع خارج مسجده في الجهة الشمالية الشرقية، وكان على نور الدين هذا من الصالحين الكبار المشهورين بقراءة السبع (والاستزادة راجع (أحمد رافع الحسين القاسمي الحفني الطهطاوي، الثغر الباسم في مناقب سيدي أبي القاسم: (القاهرة، د.ت)، ص ٤، ٢٨ - ٣٩، ٨١ - ٨٢. ويذكر مالك هذا المصحف عن أجداده أنهم توارثوا هذا المصحف الذي كان ملكاً لعلي نور الدين المذكور والذي توفي سنة ٧٤٢هـ / ١٣٤٠م بل أنهم يبالغون في أنه كتب هذا المصحف بيده بالرغم من أنه كان ضريماً. وربما كان هذا الاعتقاد في ضوء ما ذكره أحد معاصريه شمس الدين البهنسي من أنه دخل عليه ذات يوم في طبقة في داره «فوجد عينيه مفتوحتين وبيده قلم وهو يكتب» (أحمد رافع، الثغر الباسم، ص ٢٨) ولكن

هذا الاعتقاد خاطيء لأن المصحف أنجز في القاهرة، والذي يمكن قوله من هذه الروايات أن هذا المصحف قد آل إلى علي نور الدين في إطار شهرته بقراءة السبع سيما وأن هذا المصحف أعد إعداداً خاصاً لتعليم القراءات السبع. كما سنوضح في الدراسة.

(٢) جزيرة شندويل بلدة كبيرة على الشاطي الغربي للنيل، تقع على بعد حوالي ٤٥٠ كم من القاهرة، وهي تتبع الآن مركز سوهاج - محافظة سوهاج بجمهورية مصر العربية «ولها شبه قوى بالمدن في أبنيتها وبها علماء وأشراف ومساجد جامعة وزوايا وأكبر مساجدها وأشهرها مسجد سيدي علي بن سيدي أبي القاسم الطهطاوي جد من بها من الأشراف ومقامه بها مشهور وهو في شمالها الشرقي وبها كثير من مقامات الأولياء (علي باشا مبارك، الخطط التوفيقية، عصر القاهرة ومدنها وبلادها القديمة والشهيرة (بولاق، ١٣٠٥هـ)، ج٢، ص ٢؛ أحمد رافع، الثغر الباسم، ص ٤١.

(٣) عملت للمصحف حافظة حديثة تجمع أوراقه المفككة بعض الشيء.

وبياناتها الأخرى كمكان نزولها وعدد آياتها بمداد ذهبي، بينما كتبت بيانات شمسات أقسام المصحف بمداد أبيض واستخدم المداد الفضي في كتابة النص القرآني بديباجة المصحف - كما سنوضح -

ويبدأ المصحف بمقدمة موجزة في صفتين تمثلان وجه ورقة واحدة وظهرها، كتبت بالخط النسخ، وهو الخط الذي استخدم أيضا في كتابة التعليقات والشروح بالهوامش وأعلى المتن القرآني، وكذلك «السماع» الذي بنهاية المصحف. وجمع الناسخ بين استخدام المداد الأسود والأحمر في كتابة هذه المقدمة.

وتتضمن المقدمة ما يشير إلى أن «كل ما في هذا الكتاب العزيز من القراءات السبع هو للشيخ الإمام أبي القاسم بن فيره الرعيني بن الشاطبي^(٧) رضي الله عنه ونفع به»^(٨) كما تضمنت هذه المقدمة إشارة سريعة لأعلام القراءات السبع والرواة عنهم وأسانيدهم مع بيان ما تتميز به كل قراءة. وفي آخر الصفحة الثانية ورد هذا النص الذي يشير إلى تأريخ المصحف «نفع الله به قارئه وناسخه ومصحوبه وجميع المسلمين وكان الفراغ من ذلك في رمضان المعظم سنة ثلاث وثلاثين وسبعمئة للهجرة النبوية»^(٩).

ويلى المقدمة ديباجة المصحف وهي عبارة عن

القاسم الرعيني الشاطبي المقرئ الضريف أحد الأعلام ولد سنة ٥٢٨هـ / ١١٤٣م قرأ على أبي عبد الله المقرئ الشريف، وسمع من أبي الحسن بن هذيل، وارتحل للحج فسمع من السلفي، واستوطن مصر واشتهر اسمه، وبعد صيته، وقصده الطلبة من النواحي، وكان إماما علامة كثير الفنون، منقطع القرين، رأسا في القراءات، حافظا للحديث، بصيرا بالعربية، واسع القلم، وسار الركبان بقصيدته حرز الأمانى - وتختص بالقراءات السبع - والرائية - وتفصل عدد الآيات في القرآن - وخضع لهما فحول الشعراء، وحذاق القراء وتصدر للإقراء بالمدرسة الفاضلية، توفي سنة ٥٩٠هـ / ١١٩٣م، ودفن بتربة القاضي الفاضل، وما زالت قبته قائمة ملحقا بها مسجد (أثر رقم ٦٠٧ مربع رقم ١٢ ط بخريطة آثار القاهرة رقم ٢) (للاستزادة راجع (الجزري، شمس الدين أبي الخير محمد بن محمد (ت ٨٢٢هـ / ١٤١٩م)، غلية الفهنية في طبقات القراء. عني بنشره، ج. برجستراسر، ط (لبنان: دار الكتب العلمية، ١٩٣٢م)، ج ٢، ص ٢٠ - ٢٣.

(٨) أنظر اللوحة رقم ١٠.

(٩) أنظر اللوحة رقم ١٠.

مألوفاً في الكتب قبل الإسلام وبعده، وهو أيضا الشكل الذي لا يزال شائعا في الكتب حتى اليوم»^(٤)

وقياس صفحات هذا المصحف يكشف عن اتباع النسبة الفاضلة في جمال المستطيل والتي يبلغ العرض فيها ثلثي الطول^(٥) فقياس الصفحات بنفس النسبة تقريبا. كذلك فإن قياس طول المساحة المكتوبة في الصفحة بالنسبة إلى عرضها والبالغ تقريبا ٢٠ر٥×٣١ سم يلاحظ أنه بنفس هذه النسبة الفاضلة، وهو ما نتج عنه بالتالي انسجام في التكوين العام للصفحة نتيجة لهذا التناسب بين تحديد مساحة الصفحة ككل والمساحة المكتوب فيها.

ويبلغ عدد السطور في الصفحة الواحدة ثلاثة عشر سطرا، وهو عدد من السطور لا يتفق مع النسبة الفاضلة لعدد الأسطر في صفحة المصحف الشريف، وهي خمسة عشر سطرا^(٦) وربما يرجع ذلك إلى الحاجة إلى توسيع المساحة بين السطور بغرض وضع الرموز والعلامات الخاصة بالقراءات السبع بالإضافة إلى علامات الوقف والشكل التي دونت أعلى حروف المتن القرآني.

وكتب النص القرآني وعلامات شكله وكذلك علامات الوقف والوصل بمداد أسود، كما كتب علامات القراءات ومعظم الهوامش التي تفسر منهج القراءات السبع بمداد أحمر وكتبت عناوين السور

(٤) اتخذ المصحف الشريف في مظهره الخارجي اشكالا ثلاثة: شكل قريب من المربع، وشكل يزيد العرض فيه على الارتفاع وشكل يزيد الارتفاع فيه على العرض، والشكل الأول نادر وعثر على مصحف منه موجود في مكتبة جامعة اسطنبول نسخ بالاندلس سنة ٥٧٨هـ / ١١٨٢م وقياسه ٥ ١١٧ر٥ و ١٨ر٥ سم، والشكل الثاني يسمى بالمصحف السفيني لانه قريب من شكل السفينة، ويطلق عليه مؤرخو الفنون في وصف الكتب الفورمة الايطالية Format a (Litatiene) (للاستزادة راجع محمد عبد العزيز مرزوق، المصحف الشريف. دراسة تاريخية وفنية (القاهرة: الهيئة المصرية العامة للكتاب، ١٩٧٥م)، ص ٦٢ - ٦٣.

(٥) مركز الملك فيصل للبحوث والدراسات الإسلامية، الخط العربي من خلال المخطوطات (الرياض، ١٤٠٦هـ)، ص ١٢٦.

(٦) مركز الملك فيصل للبحوث والدراسات الإسلامية، الخط العربي، ص ١٢٦ وهناك نظام لعدد أسطر الصفحة الواحدة في المصحف يبدأ من ٣٠:٥؛ مركز الملك فيصل، الخط العربي، ص ٦٤.

(٧) هو القاسم بن فيره بن خلف بن أحمد الإمام أبو محمد وأبو

الفراغ منه في شهر رمضان سنة ٧٢٢هـ / سبتمبر سنة ١٢٢٢م. كذلك يتضح من صيغة السماع أن هذا المصحف كان بجامع عمرو بالقاهرة حيث أتم سماعه الشيخ محمد بن عبد الملك بن عبد الكافي القشيري^(١٢) المقرئ بهذا الجامع بقراءة المقرئ أحمد بن محمد العمري^(١٣)، وقد كان ذلك في ٢٦ رمضان سنة ٧٢٢هـ / ١٧ سبتمبر ١٢٢٢م. أي أن السماع قد تم في نفس الشهر الذي تم فيه نسخ المصحف وتصويبه. ويوحى ذلك بأن هذا السماع كان أول سماع يتم بهذا المصحف بعد الانتهاء من إخراج^(١٤) ولا نعلم بالضبط متى انتقل هذا المصحف إلى جزيرة شندويل، ولكن توارث هذا المصحف بين أجيال أشراف الجزيرة الذين ينحدرون من نسل علي نور الدين بن أبي القاسم الطهطاوي (ت ٧٤١هـ - ١٣٤٠م) وما يذكر من أن هذا المصحف كان ملكاً له يجعلنا نتصور أن انتقاله إلى الجزيرة ربما كان في الربع الثاني من القرن الثامن الهجري الرابع عشر الميلادي .

المصحف بالقراءات السبع

يتميز هذا المصحف بأنه مصحف تعليمي أعد إعداداً خاصاً لتعليم القراءات السبع، وهو بذلك يمثل نموذجاً من نماذج المصاحف التعليمية المتصلة اتصالاً مباشراً بعلم القراءات في العصر المملوكي في الفترة التي تم إخراجها فيها. ويجدر بنا أن نعرض في عجلة لهذا العلم.

بعد أن انتقل الرسول صلى الله عليه وسلم إلى الرفيق الأعلى، واستعر القتل في حروب الردة بالقراء لأي الذكر، طلب عمر بن الخطاب من الخليفة أبوبكر أن يجمع القرآن في مصحف واحد، وتم ذلك من خلال الحفظة المشهود لهم بالاتقان، فكتب على قطع من الأدم (الجلد) وغيرها، وحفظ عند الخليفة ثم آل إلى

صفحتين متقابلتين مجدولتين مذهبتين ومزينتين باللونين الأزرق والبني في تداخل نباتي وهندسي رائع^(١٥) سنعود لوصفها بالتفصيل عند الحديث عن الإخراج الفني للمصحف. ثم يلي هذه الديباجة النص القرآني الذي يبدأ بصفحة تتضمن سورة الفاتحة وأول سورة البقرة^(١٦)، ويلاحظ أن بهذه الصفحة شريطين زخرفيين يتضمن كل منهما اسم السورة وبياناتها كمكان النزول وعدد الآيات. ثم يلي ذلك بقية صفحات المتن القرآني مكتوباً بالخط الثلث بمداد أسود بينما كتبت عناوين السور وبياناتها بمداد ذهبي دون حصرها في أشرطة زخرفية. وفي هوامش هذه الصفحات تعليقات وشروح خاصة بالقراءات السبع مكتوبة بمداد أحمر فيما عدا الكلمة الأولى من كل تعليق فقد كتبت في حالات كثيرة بالمداد الأسود. (أنظر لوحة رقم ٤) وتفصل الآيات فواصل زخرفية عبارة عن زهرة ملونة باللون الأزرق ومذهبة، كما توجد لاصفات في الهامشين الأيمن والأيسر وأحياناً في الهامش السفلي شمسات زخرفية تحدد تقسيمات المصحف سنعود لدراساتها بالتفصيل.

والصفحتان الأخيرتان من المصحف، وهما صفحتان متقابلتان تضمان سورة الفلق وسورة الناس يتميز إخراجهما الفني عن بقية صفحات المصحف بما فيهما من زخارف متنوعة سنعود لوصفها تفصيلاً. وفي ظهر الصفحة الأخيرة يوجد «سماع» تم ختمه بالمصحف موضع الدراسة - في ليلة القدر ٢٦ رمضان سنة ٧٢٢هـ / ٣ سبتمبر سنة ١٢٢٢م (أنظر اللوحة رقم ٥).

تاريخ المصحف

اتضح من كل من النصين الواردين في نهاية المقدمة ونهاية السماع أن هذا المصحف قد تم

(١٤) للاستزادة عن تقاليد السماع في العصر المملوكي راجع (شهاب الدين القسطلاني (ت ٩٢٣ / ١٥١٧م) لطائف الإشارات لفنون القراءات، تحقيق عامر السيد عثمان، عبد الصبور شاهين (القاهرة: المجلس الأعلى للثقافة، ١٩٧٢م)، ج ١، ص ٣٣٦ وما بعدها.

(١٥) أنظر اللوحة رقم ٢.

(١٦) أنظر اللوحة رقم ٣.

(١٧) لم أعثره على ترجمة في المصادر التي بين يدي.

(١٨) لم أعثره على ترجمة في المصادر التي بين يدي.

المكتوب، بل ظل الاعتماد منذ وجود الرسول صلى الله عليه وسلم على الرواية بالسند الصحيح المتواتر، فالأساس دائماً الرواية عن الرسول صلى الله عليه وسلم، وقد تلقاه شفويًا عنه صحابته، وتلقاه عنهم التابعون، وتوالى بذلك السند جيلاً بعد جيل. ومنذ القرن الأول تجرد قوم في كل مصر من الأمصار العربية لتلاوة القرآن وضبطها والعناية بها، وبتلقيها الشفوي المروي بالتواتر عن الرسول صلى الله عليه وسلم، ومعنى ذلك أن قراءات القرآن سنة يتبع فيها الخالف السالف.

والسمع والمشافهة هما أساس القراءات. وتوالت أجيال القراء يتلون وفق هذا المنهج والأسلوب. ولم يكن علماء القراءات قد تواضعوا حتى أوائل القرن ٣هـ / ٩م على أئمة بعينهم يحملون عنهم وحدهم القرآن، فقد كان الأئمة يتكاثرون كما كان يتكاثر حملة القراءات عن أئمة القرن الثاني الهجري، ومنهم من كان يتقن القراءات، ومنهم من لم يكن كذلك، ولا ينكر ما بذل في هذه الأثناء من جهود علماء القراءات في تأليف المصنفات في قراءة كل امام وضبطها وتمييزها بجميع شاراتها وخصائصها؛ لكن ظاهرة كثرة الأئمة وكثرة حملة القراءات جعلت من الضروري أن يتجرد عالم من علماء القراءات أو طائفة من جهابذتها ليقابلوا بين القراءات الكثيرة التي شاعت في العالم الاسلامي، ويستخلصوا للناس قراءات يحملونهم عليها، حتى لا يتفارق الأمر، ويلتبس الحق بالباطل، وكان ابن مجاهد هو ذلك العالم الذي اختار بعد الحصر والبحث الطويل سبعة من أئمة القراءات حمل عليهم المسلمين في جميع أقطارهم وأمصارهم، وبذلك لمّ الشعث وأدرك الأمة قبل أن يتسع بينها الخلاف في قراءات كتابها السماوي العظيم، على أنه عاد وألف كتاباً في ذكر

الخليفة عمر، حتى توفي، فانتقل الى ابنته حفصة.^(١٥) ومضى الناس يقرءون القرآن ويقرء بعضهم بعضاً بالحروف التي تلقوها عن الرسول صلى الله عليه وسلم، وعن الحفظة المتقنين من الصحابة، وكان هؤلاء الحفاظ يختلفون في بعض الأداء حسب سماعهم عن الرسول صلى الله عليه وسلم، وتفرق المسلمون في الأمصار بعد الفتح، واشتد الخلاف حتى إذا كانت سنة ثلاثين للهجرة اجتمع في غزو أذربيجان وأرمينية أهل الشام وأهل العراق، واستمع بعضهم إلى بعض وهم يتلون الذكر الحكيم فلاحظوا وجوهاً من الخلاف، وتنازعوا حتى كاد أن يكفر بعضهم بعضاً، واطلع الخليفة عثمان على الأمر، فأرسل إلى حفصة وطلب منها صحف القرآن لنسخها فأرسلتها، وكلف زيد بن ثابت بنسخها في المصاحف، وضم إليه عبد الله بن الزبير وسعيد بن العاص وعبد الرحمن بن الحارث بن هشام، وقال لهم إذا اختلفتم في شيء فاكتبوه بلسان قريش فإنما نزل بلسانهم. وكتبوا ثمانية مصاحف وجهها إلى البصرة والكوفة والشام ومكة واليمن والبحرين وترك مصحفاً بالمدينة، وأمسك لنفسه مصحفاً سمي بالمصحف الإمام، وأمر بإحراق هذه المصاحف، فأحرقت مصاحف لبعض كبار الصحابة على نحو ما هو معروف من حرق مصحف أبي بن كعب وعبد الله بن مسعود حتى لا يدع فرصة لأي خلاف ممكن^(١٦) وأمر المقرئين في كل الأمصار أن يتمسكوا بتلك المصاحف وأن يقرئوا الناس على حروفها، وأطاعته الأمة، وأجمعت على ما تضمنه مصحفه، مهمل ما خلفها، من إبدال كلمة بأخرى. وهكذا أصبح مصحف عثمان هو المصحف الإمام في رسم المصاحف حتى وقتنا الحاضر.

ومع أن القرآن دون في مصحف عثمان، لم يتحول الأساس في تلاوته يوماً إلى الاعتماد على المصحف

(١٥) ابن مجاهد، أبو بكر أحمد بن موسى بن مجاهد التميمي، كتاب السبعة في القراءات، تحقيق شوقي ضيف، ط٢ (القاهرة: دار المعارف، ١٩٧٧م)، ص ١٠.

(١٦) ابن مجاهد، كتاب السبعة، ص ١١. وذكر «ابن عثمان، أن عقبة بن عامر كان أحد من جمع القرآن، ومصحفه بمصر بخطة على غير التألف الذي في مصحف عثمان وفي آخره كتبه عقبة بيده

قال ابن يونس رأيت له خطأ جيداً ولم أزل أسمع شيوخنا يقولون مصحف عقبة لا يشكون فيه (ابن عثمان، موفق الدين عبد الرحمن بن أبي الحرم المكي بن عثمان الشارعي، الدر المنظم في زيارة الجبل المقطم المسمى مرشد الزوار إلى قبور الأبرار، مخطوط نسخة مصورة لدى الباحث حسام إسماعيل، ص ص ٤٤ - ٤٥)، ويشير هذا النص إلى مصحف من مصاحف الصحابة التي بقيت حتى بعد نسخ المصحف الإمام.

المقطع	الامام	رمزه	الراوي	رمزه	الرواي	رمزه	المصر
أبج	نافع	أ	قالون	ب	ورث	ج	المدينة
دهز	ابن كثير	د	البزى	هـ	قنبل	ز	مكة
نصع	عاصم	ن	شعبه	ص	حفص	ع	الكوفة
فضق	حمزة	ف	خلف	ص	خلاد	ق	الكوفة
رست	الكسائي	ر	أبو الحارث	س	الدورى	ت	الكوفة
حطى	أبو عمرو	ح	الدورى	ط	السوسى	ى	البصرة
كلمكم	ابن عامر	ك	هشام	ل	ابن ذكوان	م	الشام

وبالإضافة إلى الرمز لأسماء أئمة القراء والرواة عنهم بالحروف فقد كتبت أحيانا أسماء بعضهم بخط دقيق كالكسائي وورث وابن كثير فوق الكلمات التي لهم فيها قراءة بعينها (أنظر اللوحة رقم ٥، ١٦، ١٨) .

السماع (أنظر اللوحة رقم ٥)

يتوارث المسلمون - كما أشرنا - طريقة تلقي القرآن وقراءته قراءة صحيحة مجودة بالمشافهة والسماع ابتداء من عصر رسول الله صلى الله عليه وسلم حتى عصرنا الحالي. وقد تضمن هذا المصحف في آخره سماعا كتب على ورقة ألصقت بظهر آخر صفحة بالمصحف.

ونص هذا السماع :

«يقول العبد الفقير إلى الله تعالى محمد بن عبد الملك بن عبد الكافي القشيري أحد طلبة العلم الشريف المقرئ بالجمع العمري بمصر المحروسة زاده الله رفعة، انني سمعت جميع هذه الختمة الربعة العظيمة من.....^(١٧) الجامعة للقراءات السبع عن السادة الأئمة الأعلام المشايخ السبع

الشواذ من القراءات. وتبع ابن مجاهد جمهور من العلماء والقراء في الأمة فحملوه عنه قراءات هؤلاء السبعة وألفوا فيها مصنفاتهم الكثيرة على نحو ما هو معروف عن أبي عمرو الداني في ٤٤٤هـ / ١٠٥٢م الشاطبي ت ٥٩٠هـ / ١١٩٤م^(١٧) وهذا الأخير هو الذي اعتمد على مؤلفاته في كتابة التعليقات والأحكام والرموز المتعلقة بالقراءات السبع في هذا المصحف.

وتسهيلا للإشارة إلى أئمة القراءات والرواة عنهم كان الاتجاه إلى الترميز، فقد اتخذ لكل اسم من أسمائهم رمز بعينه عبارة عن حرف من حروف الأبجدية يسجل فوق الكلمة التي له فيها قراءة بعينها. ويلاحظ مثل هذه الحروف مسجلة في المصحف موضع الدراسة - فوق الكلمات التي اختلفت فيها القراءات ويحدد الرمز اسم صاحب القراءة. ويبين الجدول التالي هذه الرموز^(١٨)، والخانة الأولى في هذا الجدول تجمع حروف إمام كل قراءة والرواة عنه وبترتيب يبدأ بقاريء المدينة ثم مكة ثم الكوفة ثم البصرة ثم الشام. والخانة الثانية للإمام ورمزه ثم يلي ذلك خانة كل راو من الرواة ورمزه والخانة الأخيرة تبين اسم المصر الذي ينتمي إليه الإمام والرواة عنه.

عثمان بن سعيد الدالي (ت ٤٤٤هـ)، المقنع في معرفة مرسوم

مصحف أهل الأمصار مع كتاب النقط. تحقيق محمد احمد

وهمان (سوريا: دار الفكر، ١٩٨٢م)، ص ١١ من المقدمة.

(١٩) النقاط ترمز إلى كلمة مفقودة.

(١٧) ابن مجاهد، كتّاب السبعة، ص ١٥ - ١٦.

(١٨) استخدم الترميز بالحروف في علم القراءات استخدامات عدة،

فمن الحروف ما يرمز لأسماء القراء والرواة عنهم كم هو مبين،

ومنها ما استخدم ليرمز إلى كتب الفُت في هذا المجال (أبي عمرو

منهم القاء لينالوا شرف إجازتهم بتسجيل «سماع» كهذا لمن يجتاز منهم الأداء بمستوى يجيزه هذا الشيخ أو ذاك^(٢٧) وبالإضافة إلى ذلك فإن هذا السماع يسجل لنا اسم محمد بن عبد الملك بن عبد الكافي القشيري كمقريء بجامع عمرو بن العاص في سنة ٧٣٣هـ / ١٣٢٢م كما يسجل لنا اسم أحد القراء الذين تتلمذوا على يديه. وهو أحمد بن علي بن محمد العمري. وهكذا يسجل هذا السماع ثمرة من ثمرات النشاط العلمي بجامع عمرو، وجانباً من جوانب الدرس الذي كان فيه، فقد نقل المقرئ محمد بن عبد الرحمن الصائغ «أنه أدرك بالجامع قبل وباء سنة ٧٤٩هـ / ١٣٤٨م بعضاً وأربعين حلقة لإقراء العلم لا تكاد تبرح منه»^(٢٨) وكان بينها درس في القراءات^(٢٩).

الإخراج الفني للمصحف

استخدم في إخراج المصحف بالهيئة التي عليها أساليب فنية متنوعة نعرض لها تباعاً ابتداء من إخراج ديباجته، فالصفحتين الأخيرتين اللتين زُخرفتا بمستوى فني رائع لا يقل أهمية عن الديباجة ثم بقية صفحات المصحف.

ديباجة المصحف^(٣٠)

هذه الديباجة عبارة عن صفحتين متقابلتين تشتملان على ضروب متنوعة من فن الزخرفة

والرواية عنهم رضي الله عنهم أجمعين^(٢٠) من هذا المصحف الجليل العظيم بقراءة^(٢١) العبد الفقير إلى الله تعالى أحمد بن علي بن محمد العمري ثم قرأه على وأنا أسمع قراءة صحيحة مضبوطة محررة إلى حد غاية الاجتهاد، وهديت إلى حضر [ة النبي]^(٢٢) صلى الله عليه وسلم، والله الموفق إلى ذلك وله الحمد على ذلك وعلى كل حال وكان الفراغ من ختمتها يوم الخميس سادس عن [تشرين]^(٢٣) سنة ثلاث وثلاثين وسبعمائة في ليلة القدر.

سمعت جميع هذه الختمة الجامعة للسبع على ما نص وشرح أعلاه في تاريخه.....

«محمد بن عبد الملك القشـ[يري]^(٢٤)

في مصر.....

عفا الله عـ[نه]^(٢٥)

ويعد هذا السماع نموذجاً جيداً من نماذج «السماع» التي لم يتوقف تسجيلها على المصاحف، ولكن وجدت أمثلة منها أيضاً مدونة في الكتب المخطوطة التي ألفت في القراءات، ككتاب تهذيب قراءة أبي عمران عبد الله بن عامر اليحصبي الشامي. لأبي عمرو عثمان بن عثمان المقرئ المتوفي سنة ٤٤٤هـ / ١٠٥٣م.^(٢٦)

ويسجل هذا السماع تقليداً علمياً ساعد على الارتقاء بتخريجي أجيال من القراء المجودين على أيدي شيوخ القراءات الذين كان يسعى إلى البارزين

(٢٠) بقية الحروف مفقودة لكن واضح أن الكلمة أجمعين.

(٢١) الكلمة غير واضحة تماماً لحدوث طمس لها لكنه يمكن أن تقرا «قراءة»

(٢٢) بقية الكلمة والكلمة التي تليها مفقودة لكن في إطار السياق تم تكلمة ما بين القوسين.

(٢٣) بقية الكلمة مفقودة لكن أمكن تكلمتها في ضوء ما ذكر أن الختم كان في ليلة القدر.

(٢٤) تم تكلمة الكلمة في ضوء ذكر الاسم كاملاً في بداية السماع.

(٢٥) تم تكلمة الكلمة في ضوء البنيان والحرف الأول الباقي منها.

(٢٦) هذا المخطوط بمجموعة فهرس رقم ٤١٤٣ (راجع منشور مركز الملك فيصل للبحوث والدراسات الإسلامية، الخط العربي، ص ص ١٩٢ - ١٩٣).

(٢٧) الجزري، غاية النهاية، ج ٢، ص ١٠٢، ترجمة رقم ٨٢٦٨.

(٢٨) المقرئ، تقي الدين أحمد بن علي (ت ٨٤٥هـ / ١٤٤١م)، المواعظ والاعتبار بذكر الخطط والآثار (بيروت: دار صادر،

د.ت)، ج ٢، ص ص ١٥٥ - ١٥٦.

(٢٩) للاستزادة راجع المقرئ: خطه ج ٢، ص ص ١٥٥ - ١٥٦.

يوسف أحمد، جامع سيدنا عمرو بن العاص، سلسلة المحاضرات الأثرية، ط ١ (القاهرة: مطبعة المعاهد، ١٩١٧م)، ص ص ١٤٩ - ١٥١.

(٣٠) تطلق على الصفحات الأولى المزخرفة في المصحف الشريف كلمة

«سرلوح» وهي كلمة فارسية الأصل مركبة من كلمتين معناهما «اللوح الذي في المقدمة أو في الرأس» ويطلق على هذه الصفحات أيضاً «غرة المخطوط» وفي المصاحف تسمى هذه الصفحات أيضاً بديباجة المصحف لوجود الصلة بينها وبين الديباجة أو الحرير المختلف الألوان من حيث زخارفها. والوانها (للاستزادة راجع Arthur Upham Pope, Survey of Persian Art. Published the auspices of the American Institute for Iranian Art and Archeology (Oxford: University Press, 1939), V III, p. 1996 - 178.

ومرزوق، المصحف الشريف، ص ١٠٢

زخارف مجدولة، وتمتد أعلى وأسفل المربع والشريطين الجانبيين شريط من كتابات قرآنية منفذ بالمداد الفضي على أرضية مذهبة نصها ﴿ وَإِنَّهُ لَقَسَمٌ لَوْ تَعْلَمُونَ عَظِيمٌ ۚ إِنَّهُ لَقُرْآنٌ كَرِيمٌ فِي كِتَابٍ مَكْنُونٍ لَا يَمَسُّهُ إِلَّا الْمَطْهُرُونَ / تنزيل من رب العالمين^(٢١) بل هو قرآن مجيد / في لوح محفوظ ﴿^(٢٢) «صدق الله العظيم». ويؤطر ذلك كله إطار من جوانب ثلاثة، أحدها الجانب الخارجي والآخران العلوي والسفلي وهذا الإطار محدد من الجانبين بخط رفيع باللون الذهبي يليه إطار رفيع باللون البني.

ثم يلي ذلك من الخارج في الجوانب الثلاثة المذكورة شريط من زخارف التوريق المنفذة باللون الذهبي واللون الأزرق في بعض المواضع، ويوجد في الجانب الخارجي الراسي من هذا الشريط ثلاث صور زخرفية بديعة، حيث يوجد بداخل كل صرة منطقة دائرية يمس محيطها محيط الصرة في القطاع الذي إلى الداخل، وتبقى مساحة كبيرة نسبياً من محيطها ومحيط القطاع الخارجي للصرة، فتبدو المساحة المحصورة بين الدائرة الداخلية ومحيط الصرة من الخارج في هيئة هلالية.

وتملأ المنطقة الدائرية وحدة زخرفية نباتية مركبة منفذة بالألوان الأبيض والبني والذهبي على أرضية زرقاء، أما المنطقة الهلالية فيها زخرفة توريق منقذة باللون الذهب والبني، ومحيط الصرة من الخارج محدد باللون الذهبي، ويلاحظ أن المنطقة الهلالية بالصرة محددة باللون البني لتوضيح التفاصيل.

ويوجد بنهاية الشريط العلوي والسفلي والجهة الداخلية نصف صرة تشتمل كل منها على وحدة زخرفية نباتية باللون الذهبي والبني على أرضية زرقاء ويحد هذا الشريط من أعلى ومن أسفل، ومن الجانب الخارجي إطار عبارة عن خط باللون الذهبي محصور بين خطين باللون الأزرق، ورسم على هذا الإطار من أعلى وأسفل ومن الجانب الخارجي ورقة نباتية كأسية مثقوبة ومتكررة على مسافات متساوية عددها أربع من أعلى، ومثلها من أسفل وست في

والتذهيب والتلوين، وقوام الزخرفة تشكيل زخرفي هندسي مركب عبارة عن شكل مثنى في الوسط تقوم على أضلاعه الثمانية أربع نجوم خماسية الرؤوس حيث ترتكز كل نجمة على ضلعين متجاورين من أضلاع المثنى بالتوالي، ورؤوس النجوم الأربع محصورة داخل إطار مربع، وتحصر هذه النجوم بينها أربع كندات رؤوسها إلى الخارج، ومحصورة داخل مربع آخر، ويقوم على الضلعين المتقابلين في الرأس في كل كندة لوزتان رأس كل منهما إلى الداخل، ويؤطر كل ذلك الإطار المربع الخارجي الذي يحدد هذا التشكيل وعناصره المذكورة وأجزاء من أشكال نجمية وأجزاء عبارة عن أنصاف كندات محصورة بين هذا الإطار والنجوم الأربع واللوزات. ويحدد هذه العناصر الهندسية خطوط باللون الفضي والذهبي من الخارج إلى الداخل، ويوجد بداخل هذه العناصر والأشكال الهندسية وحدات من زخارف التوريق مكونة من أوراق نباتية مركبة متداخلة، يلاحظ أنها متنوعة؛ فالوحدة التي تتوسط المثنى الداخلي، تختلف في تصميمها عن الوحدات التي بداخل كل نجمة، وإن كانت الوحدات التي بداخل النجوم كلها متشابهة، كذلك تختلف هذه وتلك عن الزخارف النباتية التي بداخل الكندات، ويلاحظ أن الوحدات الزخرفية النباتية بداخل المثنى والكندات متقاربة في الشكل العام، ومنفذة باللون الذهبي والبني على أرضية زرقاء ساعدت على إبراز الوحدات الزخرفية النباتية لزيادة مساحة هذه الأرضية. واتبع الأسلوب نفسه في أجزاء الأشكال الهندسية ممثلة في أنصاف الكندات، وأجزاء الأشكال النجمية بالأركان. أما النجوم الأربع فقد ملأتها الوحدات الزخرفية النباتية المنفذة باللون البني والذهبي بصورة تكاد تكون شبه كاملة حيث لم يتوافر للون الأزرق المستخدم في تكوين الأرضية سوى مساحة ضيقة جداً (أنظر لوحة رقم ٢، والأشكال من ١ - ٤).

ويحد هذا المربع الذي يضم هذا التشكيل الزخرفي السابق وصفه من الجانبين شريط ضيق من

(٢٢) قرآن كريم: سورة البروج آية ٢١ - ٢٢.

(٢١) قرآن كريم: سورة الواقعة آية ٧٧ - ٨٠.

خدمات جليلة لمن يتلو القرآن في هذه المصاحف، فهي تحدد الآيات والسور، وترشد القاريء إلى أحزاب القرآن وأجزائه. لكن المعارضة بقيت شديدة فيما يختص بديباجة المصحف وكذلك ما يوجد من زخارف في الصفحتين الأولتين والأخيرتين من متن المصحف وهي الصفحات التي نالت اهتماما زخرفيا أكبر أيضا عن بقية الصفحات، وتستمد هذه المعارضة قوتها من أن هذه الزخارف لا هدف لها إلا الجمال الفني فحسب^(٢٣) وبالرغم من ذلك بدأ أيضا الاهتمام بزخرفة المصحف مساييرة لحب الجمال الفني الواضح في شتى مجالات الفنون الإسلامية، وقد عثر على نماذج مبكرة من المصاحف بدأ فيها هذا الاتجاه منها مصحف يرجع إلى سنة ٢٨٧هـ / ٨٩١م بمكتبة شستر بيتي في مدينة دبلن بإيرلندا، قوام زخرفة الصفحة الأولى فيه زخارف هندسية بسيطة عبارة عن مستطيل تتوسطه دائرة فيها نجمة ثمانية الرؤوس بداخلها دائرة أخرى مملوءة بخطوط صغيرة على أرضية ذهبية اللون يخرج من الجانب الأيسر المستطيل زخرفة نباتية «توريق»^(٢٤) كما يوجد مثال آخر «في مكتبة جان اسطنبول» وهو مصحف أندلسي نسخ سنة ٥٧٨هـ / ١١٨٢م وهو يزدان في صفحته الأولى بمربع بكل من زواياه زخرفة بسيطة تتصل بوسط جانبه الأيسر من الخارج دائرة صغيرة مملوءة بالتوريق، وفي محيطها الخارجي زخرفة مثلثات صغيرة، أما داخل المربع فيوجد مربع آخر أصغر منه قليلا ويملا فراغ هذا المربع من الداخل دائرة مملوءة بزخارف هندسية جميلة، ويبدو أن الزخرفة هنا أكثر تعقيدا من المثال السابق^(٢٥) وكما تطور العصر ازدادت زخارف هذه الديباجات تعقيدا، ولعل هذا المصحف موضع الدراسة الذي يرجع إلى سنة ٧٢٢هـ أكبر دليل على ذلك فهو يمثل حلقة من هذه السلسلة المتطورة من التعقيد والإبداع الزخرفي الذي تطور أكثر وأكثر في نماذج المصاحف في العصور التالية، وقد لاحظنا أن زخرفة الديباجة

الجانب الخارجي للمستطيل ويلاحظ أن عدد هذه الأوراق يعكس النسبة الفاضلة بين عرضي القطاع المزخرف من الصفحة وطوله حيث إن نسبة عرض هذا القطاع وطوله بنسبة ٢:٢ أيضا، وهي النسبة التي أضفت جمالا لتناسب قياسات الصفحة مع قياسات المساحة المزخرفة والالتزام في كل ذلك بالنسبة الفاضلة لطول المستطيل إلى عرضه، وإذا ربطنا بين هذا الأسلوب في تحديد المناطق المزخرفة بهاتين الصفحتين وبين ما اتبع في الصفحات الداخلية في كتابة المصحف والذي اتبع فيه الأسلوب نفسه، لاتضح أن منفذ هذا المصحف كان حريصا على التمسك بهذه النسبة الفاضلة.

ومن الوصف السابق لديباجة المصحف يتضح مدى الإسراف الزخرفي في إبداعها، واستخدام التذهيب والتلوين باللونين الأزرق والبني في إخراج هذه التصميمات الزخرفية الجميلة. ويعني ذلك أن هذا المصحف - موضع الدراسة - واحد من نماذج المصاحف التي اشتملت على مثل هذه الديباجة المذهبة والتي تبرز أهميتها في ناحيتين: الأولى منهما: تتصل بالموقف الديني من زخرفة المصاحف، والثانية: تتصل بالأهمية الفنية للتصميمات الزخرفية في عصر إخراج المصحف بصفة خاصة والفنون الإسلامية بصفة عامة.

وبالنسبة للنقطة الأولى فإن زخرفة المصحف لقيت معارضة في بداية الأمر لكن هذه المعارضة لم تستمر طويلا حيث وجدت الزخرفة سبيلها إلى المصاحف، وأثبتت وجودها في مواضع مختلفة فيه سيما في المناطق التي تفصل الآيات بعضها عن بعض، وكذلك السور، وفي الهوامش الخارجية سيما فيما يختص بالمناطق التي تكتب فيها بيانات الأحزاب، أو السجديات وما إلى ذلك. وإذا كانت زخرفة هذه المناطق قد لقيت بعض المعارضة فإنها سرعان ما تبخرت لتتطور زخرفة هذه المناطق تطورا كبيرا، عندما تبين للناس ما تؤديه هذه الزخارف من

(٢٤) Ettingausen Arab, p. 177 : مرزوق، المصحف الشريف، ص ١٠٢.

(٢٥) مرزوق، المصحف الشريف، ص ١٠٤ - ١٠٥.

(٢٢) Richard Ettingausen, Arab Painting (New York, 1977), p. 177.

ومرزوق، المصحف الشريف، ص ١٠٠ - ١٠١):

قرآن كريم: سورة الواقعة آية ٧٧ - ٨٠.

وكذلك زوايا رؤوس الكندات. فتبين من هذا أن جميع هذه المحاور تتقابل جميعا في نقطة مركزية تمثل مركز التصميم الهندسي كله رمزنا لها بالحرف «أ»، كذلك تبين أن هذه المحاور تقسم الزاوية المتكاملة أ إلى ثمانية أقسام متساوية حيث إن الزاوية المحصورة بين كل محورين تساوي ٤٥°. كذلك اتضح تساوي أطوال المحاور من النقطة «أ» إلى رؤوس النجوم الأربع والكندات الأربع. كما أن هذه المحاور مارة في ذات الوقت برؤوس زوايا المثلث الداخلي. كذلك قمنا:

- ٢ - عدّ الخطوط المحددة لكل رأس من رؤوس النجوم الأربع في اتجاه الداخل فاتصل كل ضلعين لرأس زاوية بضلعين متناظرين من أضلاع المثلث الداخلي وذلك في استقامة واحدة مما يثبت أن تشكيل هذه الرؤوس تم بمد خطوط أضلاع المثلث على استقامتها حتى تقابلت عند رأس كل نجمة. وبنفس الطريقة.
- ٣ - تم مد الخطين المحددين لجانبين كل كندة فتبين أيضا أنهما ناتجان عن ضرب الخيط الواصل من كل زاويتين متناظرتين من زوايا المثلث (شكل ٢).
- ٤ - ثم مد أضلاع المربع الداخلي في تصميم الحاصر لرؤوس الكندات لتصل إلى أضلاع المربع الخارجي الحاصر لرؤوس النجوم. ثم قمنا بحصر عدد النقاط التي تتلاقى أو تتقاطع فيها خطوط التصميم ككل فاتضح أنها «٦٠» نقطة. (أنظر شكل ٤، ٢).

ومن خلال ما تم عمله وفي ضوء ما تكشف من حقائق يمكن أن نتابع خطوات تنفيذه كما يلي:
كان أول ماتم تنفيذه من هذا التصميم هو رسم

تتضمن على تصميم زخرفي متطور عن التصميم الهندسي لهذين النموذجين كما أن الفنان المسلم جمع بين هذه التصميمات الهندسية، وتصميمات زخارف التوريق المتنوعة في أشكال أكثر تطورا وإبداعا. لكن الملفت للانتباه حقا هو الميل إلى استخدام أشكال هندسية زخرفية ينطلق تصميمها من نقطة مركزية أو زاوية مركزية ينطلق منها التصميم الزخرفي ككل، ومن بين هذه الأشكال كان المثلث الذي له رمزية تتفق أيضا ورمزية انطلاق الأشكال الزخرفية الهندسية الأخرى من زاوية مركزية وهي الرمزية التي تتوافق مع عقيدة التوحيد.^(٢٦)

وفيما يتعلق بالأهمية الفنية لهذه التصميمات الزخرفية لهذه الديباجة فإنها تبرز من خلال الكشف عن الطريقة التي تم بها تنفيذ التصميم الهندسي لزخرفة هذه الديباجة. وهو التصميم الذي نفذ بطريقة «ضرب الخيط» التي شاع استخدامها في العصر المملوكي في إخراج التقاسيم الهندسية المختلفة الأشكال بواسطة الخيط من مراكز مختلفة سواء كانت تكوينات نجمية أو أطباق نجمية أو أشكال هندسية أخرى كالشكل الخماسي أو السداسي أو السباعي أو الثماني إلى آخره من هذه الأشكال التي تعتمد على أصول وقواعد منها تجميع الأشكال متعددة الأضلاع حجما وشكلا بحيث تتداخل مع بعضها عن طريق التكرار.^(٢٧)

وحتى نتبين الطريقة التي نفذ بها التصميم الزخرفي الهندسي لديباجة المصحف الذي سبق وصفه قمنا بالآتي:

- ١ - توصيل المحاور التي تربط بين النقاط المتناظرة في التصميم والمارة برؤوس زوايا المثلث وزوايا رؤوس أشكال النجوم الأربع،

والثرية في وثائق عصر الغوري، رسالة دكتوراه مقدمة لجامعة القاهرة سنة ١٩٥٦م، الجزء الثاني، مصطلح ٦٢: محمد عبد الستار عثمان، «نظرية جديدة لتفسير تخطيط قبة الصخرة»، العصور، دار الميرخ للنشر (١٩٨٨م)، المجلد الثالث، الجزء الثاني، ص ٢٤٨.

(٢٦) عفيف بهنسي، «معاني النجوم في الرقش العربي»، بحث بكتاب الفنون الإسلامية: المبادئ والأشكال والمضامين المشتركة، صدر عن الندوة العالمية باستانبول (أبريل، ١٩٨٢م) تحت إشراف مركز الأبحاث للتاريخ والفنون الإسلامية باستانبول (سوريا: دار الفكر، ١٩٨٩م)، ص ٦٠.

(٢٧) للاستزادة راجع عبد اللطيف إبراهيم علي، دراسات تاريخية

الحاصر لرؤوس الكندات، وقد قطعت أضلاع المربع الداخلي وكذلك امتدادات الأضلاع المتناظرة للمثلث في النقاط «١٧-٢٤».

٦ — بنفس الفتحة وبالارتكاز في النقاط «٩-١٢» تم رسم أربعة أنصاف دوائر تتقاطع^(٤١) في أربع نقاط هي «٢٥-٢٨» وبوصلها بالتتابع ينتج المربع الخارجي الحاصر لعناصر التصميم كله.

٧ — تم مد أضلاع المربع «١-٤» على استقامتها فتقاطعت مع امتدادات الأضلاع المتناظرة للمثلث في النقاط «٢٩-٣٦»، وتقاطعت مع المربع الداخلي في النقاط «٣٧-٤٤»، وتلاقت مع المربع الخارجي في النقاط «٤٥-٥٢».

٨ — ثم وصل كل من النقطتين «٤٥، ٤٦» والنقطتين «٤٧، ٤٨»، والنقطتين «٤٩، ٥٠» والنقطتين «٥١، ٥٢» ثم تم مد أضلاع المربع الداخلي على استقامتها لتتقابل مع الخطوط الواصلة بين النقاط السابق الإشارة إليها في النقاط «٥٣-٦٠».

٩ — ثم مسح الخطوط الزائدة والتركيز على الخطوط الأساسية التي تتلاقى أو تتقاطع في النقاط السابق حصرها من «١-٦٠»^(٤١).

مما سبق تتضح الطريقة التي نفذ بها هذا التصميم الذي أشار «برجوان» إلى نموذج مشابه له حفر على الخشب لكنه يرجع إلى فترة متأخرة نسبياً عن فترة تنفيذه في هذه الديباجة^(٤٢) التي ترجع إلى سنة ٧٢٢هـ م، ولهذا أهميته في تاريخ نماذج مشابهة غير مؤرخة.

كما يلاحظ أن زخارف التوريق المنفذة في هذه الديباجة تشابه مثيلتها المنفذة على الجص في العمائر الدينية الباقية من العصر المملوكي البحري^(٤٣)، وعلى

المثلث الداخلي الذي يمثل الوحدة الأساسية التي تنتج من ضرب أضلاعه وأوتاره بقية عناصر التصميم وقد اتبع في رسمه الخطوات التي جرت العادة باتباعها في رسم الأشكال الثمانية^(٣٨) ويمكن تحديد خطوات رسم هذا المثلث فيما يلي:

١ — تم تنصيف طول الورقة المنفذ عليها التصميم من الجانبين في النقطتين «ب، ج» وتم وصلهما بخط، وكذلك الحال بالنسبة للعرض في النقطتين «د، هـ» وتم وصلهما بخط ثان، وتقاطع الخطان في النقطة «أ» التي تمثل مركز الشكل المثلث.

٢ — بفتحة تعادل نصف قطر المثلث وبالارتكاز في النقطة «أ» تم رسم دائرة تقطع الخطين المتعامدين «ب، ج، د - هـ» في النقاط ١، ٢، ٣، ٤ ثم وصل هذه النقاط فينتج المربع الذي تمثل زواياه هذه النقاط «١-٤».

٣ — تم تنصيف كل ضلع من أضلاع المربع في النقاط «هـ، و، ز، ح» ثم تم توصيل المركز «أ» بهذه النقاط ومدت الخطوط الواصلة لتقطع محيط الدائرة في النقاط «٥، ٦، ٧، ٨». ثم تم توصيل النقاط «١ - ٨» بالتتابع فنتج شكل المثلث^(٣٩).

٤ — تم مد كل ضلعين متناظرين من أضلاع المثلث على استقامتهما فتقابلت في النقاط «٩، ١٠، ١١، ١٢». (شكل ٣)

٥ — بفتحة للفرجار تعادل البعد بين «أ» وأي نقطة من نقاط التقاطع السابقة «٩-١٢» رسم دائرة ثم مد الخطوط الواصلة بين «أ» والنقاط «٨-٥» على استقامتها حتى تتقاطع مع الدائرة في نقاط أربع «هي ١٣-١٦» وبوصل هذه النقاط بالتتابع نتج المربع الداخلي

(٤٢) انظر اللوحة رقم ٢ وبمقارنة بعض وحدات هذه الزخارف بزخارف قبة الخلفاء العباسيين تبين وجود تشابه واضح مما يعد قرينة على أن بناء هذه القبة كان في العصر المملوكي على يد الناصر محمد بن قلاوون، كما تشير إلى ذلك المصادر - والدراسات الحديثة (راجع على بن جوهر السكري، الكوكب السيلوي إلى قبور الأبرار. تحقيق ونشر ودراسة محمد عبد الستار عثمان (الاسكندرية: دار المعرفة الجامعية، ١٩٩٢م)، ص ٣٩ - ٤٠، وانظر شكل ٥ مكرر.

(٢٨) انظر شكل رقم ٣، وراجع Issam El Said and Ays Parman, *Geometric Concepts* (London, 1976), pp. 3-8.

(٣٩) انظر شكل رقم ٢.

(٤٠) انظر شكل رقم ٤.

(٤١) انظر شكل رقم ٤، ٢.

(٤٢) J. Bourgoïn, *Arabic Geometrical Pattern & Design* (New York, 1973), Pl. TT.

الآيات وفواصل السور وزخارف الهوامش الجانبية في بعض الصفحات، وفي تجميل الصفحات الأولى والأخيرة، ولكن بمضي الوقت ضعف هذا الحرج، وأقدم الفنان على استخدامه في الكتابة، وفي الزخرفة على حد سواء.

وقد وصلت إلينا نماذج قليلة رائعة من مصاحف مكتوبة ومزخرفة بمداد الذهب لعل من أحسنها وأهمها مصحف السلطان قلاوون المعروف بالهيئة المصرية العامة للكتاب.^(٤٦) ويعد المصحف موضع الدراسة - نموذجاً من نماذج المصاحف التي استخدم مداد الذهب في زخرفة ديباجتها والصفحات الأولى والأخيرة من متن المصحف وكذلك فواصل الآيات والوحدات الزخرفية بهوامش بعض الصفحات لكن اقتصر على كتابة عناوين السور بهذا المداد، أما متن المصحف فقد كتب بمداد أسود عادي يناسب كونه مصحف لتعليم علم القراءات السبع.

الصفحتان الأخيرتان من المصحف (لوحة ٦، ٧ وشكل رقم ٥)

اهتم المزخرف بزخرفة الصفحتين الأخيرتين من المصحف بصورة لا تقل روعة وجمالاً عن ديباجته، وبالصفحة اليمنى سورة الفلق وبالصفحة اليسرى سورة الناس، آخر سورة القرآن الكريم، واشتملت كل صفحة على شريط علوي، وآخر سفلي، له إطار مذهب محدد باللون البني زخارف التوريق باللون الذهبي والبني الفاتح على أرضية زرقاء، ويتوسط كل

التحف التطبيقية الأخرى التي تشتمل على زخارف مشابهة، وهذه الأمثلة كلها تمثل مرحلة النضج التي وصلت إليها زخارف التوريق في هذا العصر .

والجمع بين استخدام اللون الذهبي واللون الأزرق في زخرفة هذه الديباجة يستحق وقفة خاصة فقد كان أحب الألوان إلى الفنانين الذين أبدعوا في إخراج المصاحف هما اللونان الأزرق والذهبي، وقد لعب هذان اللونان في الفن الإسلامي دوراً عظيماً سواء استعمل كل لون بمفرده أو اجتماعاً معاً في تحفة واحدة كما هو الحال في المصاحف، ومن بينها المصحف، موضع الدراسة. واللون الذهبي كان مصدر إبهار للعرب قبل الإسلام^(٤٤) وبعده، ولا أدل على ذلك مما ذكره ابن النديم عند كلامه عن خطاطي المصاحف من أن خالد بن أبي الهياج كان أول من اشتهر بكتابة القرآن بخط جميل وأنه كان هو الذي كتب الحروف المذهبة جزءاً من سورة الشمس على الجدار الجنوبي لمسجد المدينة المنورة.^(٤٥)

ويعد استخدام الفسيفساء المذهبة في قبة الصخرة سيما في كتابة النصوص القرآنية بها بلون ذهبي على أرضية زرقاء من الأمثلة المادية الباقية الدالة على حب المسلمين منذ عهد مبكر للجمع بين هذين اللونين. وليس من المستبعد أن يكون ماء أو مداد الذهب، قد استعمل في ذلك العصر، في نسخ المصاحف، كما استعمل على جدران المساجد. ولكن يبدو أن استخدام الذهب في كتابة المصاحف وزخرفتها قد أوجد في البداية شيئاً من الحرج لما في ذلك من إسراف، فاقترص على استخدامه في فواصل

في عهد الخليفة عبد الملك بن مروان» العصور، المجلد الرابع، الجزء الأول، (١٩٨٩م)، ص ٨٢.

(٤٥) ابن النديم، محمد بن اسحق المعروف بأسحق بن يعقوب الوراق، كتاب الفهرست في أخبار العلماء المصنفين من القدماء والمحدثين وأسماء كتبهم، تحقيق رضا تجدد (طهران، ١٩٧١م)، ص ٩.

(٤٦) هذه المصاحف نشر موريتز بعض صور منها لكنه لم يدرسها، وهي الآن موضع دراسة أحد الباحثين من الناحية الزخرفية، ويعتبر هذا النموذج موضع الدراسة إضافة مهمة لها باعتباره نموذجاً نادراً سيما من حيث كونه معداً للقراءات السبع.

(٤٤) يدل على ذلك انبهار العرب قبل الإسلام بكنيسة القليس التي كانت تتميز بفسيفسائها المذهبة التي قلدوها في كنائسهم التي بنوها بنجران راجع: K. G. R. D. King, Some Reflections on the Umayyad Wall - Mosaic Tradition, Ages, Mars Publishing House, Vol. I., p.17.

كما يدل على ذلك ما ذكر من روايات عن بناء عبد الله بن الزبير للكعبة وتكسية العنبر الأموية الدينية ابتداء من قبة الصخرة والجامع الأموي بدمشق، ومسجد الرسول صلى الله عليه وسلم بالمدينة المنورة في العصر الأموي بالفسيفساء ذات الألوان المختلفة، ومن أهمها اللون الذهبي والفضي والأزرق. للاستزادة راجع: محمد عبد الستار عثمان «دلالات دعائية للأثار الإسلامية

العناصر النباتية، وشكلت تنوعاً مع المناطق ذات الزخارف المكثفة المذهبة ذات المساحة الصغيرة الملونة باللون الأزرق، بما يؤكد وجود التنوع والترديد والانسجام بين المناطق الزخرفية المختلفة، ونلاحظ مثل هذا الأسلوب في زخرفة «الخرطوش» والمنطقتين اللتين تكتنفانه في الشريط العلوي والسفلي من كل صفحة، كما لاحظنا هذا الأسلوب في زخرفة ديباجة المصحف سواء في الوحدات الهندسية بالمرجع أو في الصرر الدائرية في الإطار.

زخرفة بقية صفحات المصحف

بالرغم من الاهتمام بزخرفة ديباجة هذا المصحف وبالصفحتين الأخيرتين فإنه يلاحظ اقتصار الزخرفة بين السورة على كتابة اسم السورة، وعدد آياتها، ومكان نزولها بخط أقرب إل الخط اللؤلؤي منه إلى الخط الثلث المستخدم في كتابة هذا المصحف.

ويلاحظ أن عرض قطة القلم الذي استخدم في كتابة بيانات السورة أعرض من قطة القلم الذي استخدم في كتابة النص القرآني مع استخدام مداد الذهب في الكتابة بدلا من المداد الأسود المستخدم في كتابة النص القرآني، واستخدام حبر أزرق في الشكل والإعجام، مع ابداع في تشكيل بعض الحروف باستخدام العناصر الزخرفية المعتادة في زخرفة خط الثلث، وكذلك في وصل بعض الحروف المتباعدة بتشكيل زخرفي خطي جميل، كذلك طمس الناسخ بعض الحروف باللون الأزرق كالتاء المربوطة، ورأس الحاء^(٤٨)

وكل هذا يضيف المزيد من الجمال لجمال خط عنوان السورة وبياناتها، ويميز المناطق الفاصلة بين السور عن النص القرآني.

ويلاحظ حرص الناسخ على كتابة كل بيانات السورة في سطر واحد مما يضطره في بعض السور التي تزيد عدد كلمات بياناتها على المساحة المحددة للسطر، عن الخروج إلى الهامش الأيسر عن حدود الكتابة في الصفحة كلها.^(٤٩)

شريط «خرطوش» به كتابات بمداد أبيض فضي، وكتابات الخرطوش العلوي تضم البيانات الخاصة باسم السورة وموضع نزولها، أما كتابات الخرطوش السفلي فتوضح عدد آيات السورة. ويحيط بهذه الكتابات زخارف التوريق وزخارف خطاوية ويؤطر الصفحة كلها من الجوانب الثلاثة العلوي والسفلي والجانب الخارجي: الأيمن في الصفحة التي إلى اليمين والأيسر في الصفحة التي إلى اليسار إطار مذهب يحده من الخارج والداخل خط بني فاتح، ويلى هذا الإطار من الداخل، وكذلك الشريط العلوي والسفلي زخارف التوريق، وهي عبارة عن فروع نباتية ذات أوراق رمحية، وأنصاف مراوح نخيلية، ويلاحظ أن المساحة التي تملؤها هذه الزخارف من أعلى وأسفل أعرض من المساحة التي في الجانب الخارجي، وقد ساعد على ذلك أن متن النص القرآني كتب في خمسة سطور فقط.

ويمس الإطار الخارجي في كل صفحة وحدات زخرفية عبارة عن صرتين صغيرتين في الطرفين، ومنطقة في الوسط عبارة عن قطاع من دائرة، وتشغل كل صرة من الداخل زخارف نباتية مكثفة ومذهبة وملونة باللون البني ويتخللها جزء صغير ملون باللون الأزرق، ولكل صرة إطار مذهب يحده من الخارج إطار بني رفيع يليه إطار رفيع دائري مذهب يليه إطار دائري باللون الأزرق تخرج منه براعم وتوريقات زخرفية دقيقة.^(٤٧)

أما المنطقة الوسطى التي في هيئة قطاع من دائرة، فيها زخارف نباتية عبارة عن وحدة نباتية مركبة، يخرج منها تفريعات نباتية منفذة باللون الذهبي والبني على أرضية زرقاء، وهذه الزخارف ليست بنفس درجة كثافة الزخارف في الصرتين، مما يساعد على بروز الأرضية الزرقاء لعدم كثافة الزخرفة. وقد لجأ المصنف إلى هذا الأسلوب المتنوع بين الزخارف النباتية المكثفة المذهبة وبين الزخارف النباتية قليلة الكثافة التي تشتمل على وحدة نباتية بعينها على أرضية زرقاء بمساحة كبيرة ساعدت على بروز

(٤٧) انظر لوحة رقم «٦»، «٧».

(٤٨) انظر لوحة رقم «٨»، والشكل رقم «٦».

(٤٩) انظر لوحة رقم «٩».

دائرة كتبوا في داخلها رأس حرف العين وكانت تسمى هذه الزخرفة بالتعشيرات.

وفي المصحف موضع الدراسة كانت الفواصل بالشكل الذي وصفناه، ولم تستخدم الفواصل بين الآيات لتحديد التخميسات والتعشيرات ولكن استعاض النساخ عن ذلك بكتابة كلمة خمس عند نهاية كل خمس آيات وكلمة عشر عند نهاية كل عشر آيات باللون الأحمر في الهامش في اتجاه عمودي على سطور الكتابة. ويلاحظ أن اتجاه كتابة هذه التخميسات والتعشيرات في الهامش الأيمن يكون من أعلى إلى أسفل وفي الهامش الأيسر يكون من أسفل إلى أعلى^(٥١)، وهذه التخميسات والتعشيرات لم تكن لتساعد فقط على عد آيات السورة بسهولة، ولكن كان وجودها في إطار الأسلوب التقليدي المتبع في تحفيظ وتجويد قراءة القرآن بالمصاحف والذي كان يتم بتحديد هذا العدد لمن يحفظ ويجود، حتى يتقن حفظه وتجويده لهذه الآيات، ثم ينتقل إلى الخمس والعشر آيات التي تليها وهكذا.

شمسات تقسيم المصحف

قسم المصحف إلى أقسام ويبدأ هذا التقسيم بتقسيمه نصفين، فأثلاث وأرباع، وأخماس، وأسداس، وأسباع، وأثمان، وأتساع، وأعشار ثم أنصاف الأسداس، فأنصاف الأسباع، فأنصاف الأثمان، وأنصاف الأتساع ثم كان التقسيم إلى أجزاء ثمانية وعشرين، والتقسيم إلى أجزاء ثلاثين، والتقسيم إلى أجزاء ستين^(٥٢).

كذلك فإن هناك تقسيمان أدق لكل جزء من أجزاء التقسيم إلى ثلاثين جزءاً وكذلك التقسيم إلى ستين جزءاً، حيث قسم الجزء إلى أجزاء، فالجزء من تقسيم ثلاثين جزءاً: قسم حزبين وقسم كل حزب أربعة أرباع وهذا التقسيم مازال مستخدماً حتى يومنا هذا، كما أن الجزء من تقسيم ستين جزءاً قسم هو

وإذا كان هذا هو الاتجاه العام في تنفيذ أسماء السور وبياناتها، فإن الصفحة الأولى من المصحف والتي تضم فاتحة الكتاب وأول سورة البقرة حتى قوله تعالى ﴿الذين كفروا سواء عليهم﴾ خرجت عن هذا النسق حيث كتبت بيانات كل سورة في شريط زخرفي مذهب وبمداد أبيض على أرضية مذهبة وملونة باللون الأزرق في شريط سورة الفاتحة وهو الشريط العلوي بالصفحة أما شريط بيانات سورة البقرة فكتب بمداد أبيض على أرضية مذهبة. ونظراً لكثرة الكلمات التي تحدد بياناتها فلم تتوافر مساحة كافية لتلوين الأرضية باللون الأزرق كما في شريط سورة الفاتحة التي ساعدت قلة كلمات بياناتها على توفير مساحة استخدم المزخرف في تلوينها اللون الأزرق (أنظر اللوحة رقم ٣).

زخرفة الفواصل بين الآيات: (لوحة ٦، ٧)

رسمت الفواصل بين الآيات على هيئة زهرة سداسية البتلات بمداد أزرق ولونت باللون الذهبي، وحددت من الخارج بالمداد الأحمر^(٥٣)، وهذا الشكل من الفواصل يمثل مرحلة من مراحل تطور الفواصل بين الآيات والتي بدأت بترك فراغ بين كل آية وأخرى أوسع قليلاً من الفراغ الذي كان يترك عادة بين كل كلمة وأخرى، ولا ننسى أن النبي صلى الله عليه وسلم عند تلاوته للقرآن الكريم كان يقف على رؤوس الآيات توجيهاً لأصحابه أنها رؤوس آيات، حتى إذا علموا ذلك وصل الآية بما بعدها طلباً لتمام المعنى، ومن هنا كان النساخون يتركون فراغاً بين كل آية وأخرى في المرحلة الأولى، ثم استغل هذا الفراغ المتروك برسم نقطة فيه على هيئة مثلث. ثم استبدلت النقطة بشرط رسمت بعضها فوق بعض. ثم أحيطت هذه الشرط وتلك النقاط بدوائر. وفي بعض المصاحف جعل النساخون بين كل خمس آيات دائرة كتبوا فيها من الداخل رأس حرف الخاء، وكانت تسمى هذه الزخرفة بالتخميسات كما جعلوا أيضاً بعد كل عشر آيات

(٥٠) انظر اللوحات رقم ٩، ١٠، ١٤، ١٥.

(٥١) انظر اللوحات رقم ٨، ٩، ١٠، ١٤، ١٥.

(٥٢) أبو الفرج ابن الجوزي (ت ٥٩٧هـ / ١٢٠١م)، فنون الألفان

في عجائب علوم القرآن، مخطوط بمكتبة بلدية الإسكندرية رقم

٢٥٩٩ / ٧٠٣١ ج، ورقة ١٨ - ٢٥ والمخطوطة منسوبة خطأ لابي

بكر محمد بن القاسم الأنباري (ت ٣٢٨هـ / ٩٤٠م) بعنوان

عجائب علوم القرآن.

٤٥ من سورة العنكبوت عند قوله تعالى ﴿ يعلم ما تصنعون ﴾^(٥٥)

وقسم المصحف إلى أرباع ولكن لم نعثر إلا على شمسة بيضية واحدة مذهبة بداخلها كتابة باللون الأبيض نصها «الربع الثالث»^(٥٦) عند رأس الآية رقم ١٤٤ من سورة الصافات عند قوله تعالى ﴿ إلى يوم يبعثون ﴾ والمعروف أن الربع الأول وفق التقسيم إلى أرباع عند رأس الآية رقم ٤ من سورة الأعراف عند قوله تعالى ﴿ وهم قائلون ﴾ وتحدد شمسة الحزب رقم ١٥ موضعه أما الربع الثاني فيحدد موضعه شمسة النصف، وشمسة الحزب رقم ٣٠ أيضا. وهكذا تحدد المواضع الثلاثة التي تحدد تقسيم المصحف إلى أرباع.

أما التقسيم إلى أخماس فتحدد مواضعه شمسات بيضية الشكل مذهبة وبداخل كل منها بيانات الخمس مكتوبة بالمداد الأبيض، وقد عثرنا بالمصحف على شمسات تحدد الخمس الأول الذي عند رأس الآية رقم ٨١ من سورة المائدة، والخمس الثاني عند رأس الآية رقم ٥٢ من سورة «يوسف»، والخمس الثالث^(٥٧) عند رأس الآية رقم ٢ من سورة «الفرقان». ولم نعثر على شمسة تحدد الموضع الفاصل مابين الخمس الرابع والخمس الخامس والأخير، وتحدد هذا الموضع شمسة الحزب رقم ٤٨.

والتقسيم إلى أسداس؛ تحدد موضع السدس الأول شمسة دائرية مذهبة بداخلها كتابة بمداد أبيض نصها «السدس الأول»^(٥٨)، ولا توجد شمسة تحدد السدس الثاني وأغنت عنها شمسة الثلث الأول، وكذلك الحال بالنسبة للسدس الثالث فقد حدد موضعه شمسة النصف، والسدس الرابع فقد حدد موضعه أيضا شمسة الثلث الثاني، أما الموضع الأخير وهو الموضع الفاصل بين السدس الخامس والسدس السادس الأخير عند رأس الآية رقم ٣٢ من سورة الجاثية فلم يستخدم في تحديده شمسة كما

الآخر إلى أقسام ثمانية وهو أدق تقسيم في مجموعة التقسيمات التي سبق الإشارة إليها. وإن كان تقسيم القرآن إلى تخميسات وتعشيرات قد تكون أدق، إلا أن هذا التقسيم الأخير مختلف فهو تقسيم تكراري ينحصر في تحديد كل خمس آيات أو عشر آيات للقارىء. (أنظر لوحة رقم ٨، ١١، ١٣).

وقد اتبع في تقسيم هذا المصحف - موضع الدراسة - منهج تقسيمه إلى نصفين، وأثلاث، وأرباع، وأخماس، وأسداس وأسباع وأثمان وأتساع وأعشار كما قسم إلى أحزاب وفق التقسيم إلى أجزاء ستين، كما قسم كل حزب ثمانية أقسام فقد قسم الحزب نصفين وكل نصف ربعين وكل ربع ثمنين.

وفي إطار التقسيم إلى نصفين رسم المزخرف شمسة دائرية مذهبة بداخلها ما نصه آخر النصف الأول، عند الآية التي تحدد منتصف القرآن الكريم وهي ﴿ جئت شيئا نكرا ﴾^(٥٩) حيث إن النون والكاف من كلمة نكرا تتبع النصف الأول والراء والألف تتبع النصف الثاني من القرآن.^(٦٠) ويلاحظ أن الشمسة وضعت في الهامش السفلي من الصفحة حيث يوجد بها من الجانب الأيسر شمسة أخرى من نمط الشمسات التي تحدد مواضع الأحزاب. وتكرار وضع شمستين متجاورتين كما في هذا الموضع أمر طبيعي لتطابق بعض مواضع التقسيم وفق التقسيمات التي اتبعت في هذا المصحف. ولكن يلاحظ أن عدد الشمسات في مواضع التطابق لا يزيد عن اثنتين حتى ولو كان الموضع ذاته موضعا لأكثر من تقسيمين (أنظر الملحق رقم ٢)

كذلك قسم المصحف إلى أثلاث وتشير إلى ذلك شمستان دائريتان مذهبتان، وكتب بداخل الشمسة الأولى ما نصه «الثلث الأول» وهذه الشمسة تقع عند رأس الآية ٩٢ من سورة التوبة عند قوله تعالى ﴿ ألا يجدوا ما ينفقون ﴾ أما الشمسة الثانية الخاصة بتحديد موضع الثلث الثاني فتقع عند رأس الآية رقم

(٥٦) انظر الملحق رقم (١).

(٥٧) انظر الملحق رقم (١).

(٥٨) انظر اللوحة رقم (١).

(٥٩) قرآن كريم سورة الكهف آية رقم ٧٤ - انظر اللوحة رقم (١٠).

(٥٤) ابن الجوزي، فنون الألفان، ورقة ١٨.

(٥٥) ابن الجوزي، فنون الألفان، ورقة ١٨.

أن شمسات الأثمان الأخرى كالثمن الخامس والسابع شمسات بيضية الشكل^(٦٠).

كذلك قسم المصحف إلى أتساع بواسطة شمسات بيضية مذهبة بداخلها كتابة بالمداد الأبيض تحدد رقم التسع، فالتسع الأول الذي عند رأس الآية ١٥٠ من سورة آل عمران، ولم يعثر على شمسة تحدد موضع التسع الثاني الذي يحدد عند رأس الآية ٦٠ من سورة «الأنعام»، أما التسع الثالث فيحدد موضعه شمسة الثلث الأول لتطابق هذا الثلث مع موضعه فأغنت شمسة الثلث الأول عن عمل شمسة لهذا التسع، والتسع الرابع الذي عند رأس الآية ٢٠ من سورة «النحل» فتحدده شمسة باقية بداخلها كتابة نصها «التسع الرابع» وكذلك الحال النسبة للتسع الخامس الذي عند رأس الآية رقم ٢٢ من سورة الحج. أما التسع، السادس فتحد موضعه شمسة الثلث الثاني لتطابق موضعها مع موضع هذا التسع، لذلك أغنى وجودها عن عمل شمسة في هذا الموضع ولم نعثر على شمسة تحدد موضع التسع السابع المفترض أن تكون شمسته عند رأس الآية ٢١ من سورة «المؤمنين» فلا توجد عنده شمسة تحده - وكذلك الحال بالنسبة للتسع الثامن.

والتقسيم إلى أعشار اعتمد في تحديد أكثر مواضعه على علامات التقسيمات السابقة المتطابقة معه أو على علامات الأحزاب وفق التقسيم إلى ستين حزبا حيث لم نعثر إلا على شمسة واحدة بيضية مذهبة بداخلها كتابة بالمداد الأبيض نصها «العشر الأول» الذي عند رأس الآية ٩ من سورة «آل عمران»، والعشر الثاني يتطابق موضعه من علامة الخمس الأول، والعشر الثالث يتطابق مع علامة الحزب رقم ١٨ الذي عند رأس الآية ٤٠ من سورة «الأنفال»، والعشر الرابع يتطابق موضعه مع شمسة الخمس الثاني التي أغنت عن عمل شمسة لهذا العشر، والعشر الخامس يتطابق مع النصف وشمسته أغنت أيضا عن عمل شمسة لهذا العشر، والعشر السادس يتطابق موضعه مع الخمس الثالث الذي أغنت شمسته عن تنفيذ شمسة تحدد هذا العشر،

(٦٠) انظر اللوحة رقم ١٢، ١٣.

هي العادة في تحديد مواضع التقسيم ولكن حدد بكتابة البيانات بمداد الذهب في الهامش، ونص هذه الكتابة «السدس الخامس».

وتحدد مواضع التقسيم إلى أسباع شمسات بيضية مذهبة بداخل كل منها كتابة بالمداد الأبيض تحدد رقم السبع، فعند الموضع الذي يحدد نهاية السبع الأول وبداية السبع الثاني من رأس الآية رقم ٦١ من سور النساء تجد شمسة، أما شمسة السبع الثاني الذي عند رأس الآية ١٧٠ من سورة الأعراف فبداخلها كتابة نصها «السبع الثاني» ولا توجد شمسة تحدد موضع السبع الثالث الذي عند رأس الآية ٢٥ من سورة «ابراهيم»، وكذلك السبع الرابع عند رأس الآية (٥٩) من سورة «المؤمنين».

أما السبع الخامس الذي عند رأس الآية ٢٠ من سورة سبأ، فتحدد موضعه شمسة بيضية بداخلها كتابة بالمداد الأبيض نصها «السبع الخامس» وتوجد شمسة بيضية أيضا تحدد موضع الفاصل بين السبع السادس والسبع السابع الأخير الذي عند خاتمة الفتح، وهذه الشمسة بيضية مذهبة وبداخلها كتابة بالمداد الأبيض أيضا نصها «السبع السادس»^(٥٩).

أما تقسيم المصحف إلى أثمان فيلاحظ أن تحديد مواضع الأقسام ذات الأرقام الزوجية من هذا اعتمد في تحديدها على تطابق هذه المواضع مع مواضع الأرباع وموضع النصف السابق الإشارة إليها فالثمن الثاني يتطابق موضعه مع موضع الربع الأول، والثمن الرابع مع موضع النصف، والثمن السادس مع موضع الربع الثالث.

أما مواضع التقسيم ذات الأرقام الفردية وهي «الثمن الأول» عند خاتمة «آل عمران» والثمن الثالث عند رأس الآية ٤٤ من سورة «هود»، والثمن الخامس عند رأس الآية ٢٢٠ من سورة «الشعراء»، والثمن السابع عند خاتمة السورة «الطور» ويحدد موضع الثمن الثالث شمسة مستديرة مذهبة بداخلها كتابة بالمداد الأبيض نصها «الثمن الثالث» بينما نلاحظ

(٥٩) انظر الملحة رقم (١).

ستين حزبا عن عمل شمسات لبعض التقسيمات السابقة سيما التي تتطابق مواضعها مع مواضع الأحزاب، وقد اتضح ذلك أثناء عرض هذه التقسيمات.

٤ — نفذت شمسات الأحزاب في الهامش الأيمن للصفحة أو في الهامش السفلي للصفحة لعدم توافر المساحة.

٥ — يوجد بكل شمسة كتابة باللون الأبيض على أرضية مذهبة بها زخارف توريق، وهذه الكتابة عبارة عن كلمة «حزب» دون تحديد رقم الحزب الذي يمكن تحديده بسهولة من خلال التقسيمات الأخرى.

٦ — تتميز شمسات الأحزاب أيضا بزخرفة إطارها الخارجي من الجهات الأربع الأصلية بإشعاعات أربعة تتبادل مع أربع تسنينات صغيرة مع مسافات متساوية محصورة بين الإشعاعات الأربع، وقد وجد لهذا الأسلوب في زخرفة إطار الشمسات أمثلة مشابهة له وإن كانت أكثر كثافة في عدد الإشعاعات والتسنينات إلا أن تصميم الشمسة من الداخل يشبه تماما شمسات المصحف موضع الدراسة. ولا يتضمن هذا المصحف تاريخا محددًا وإنما ينسب إلى القرن ٨هـ / ١٤م ويرجع تنفيذه بمصر أو الشام^(٦٢) وتكشف المقارنة بين شمسات الأحزاب في المصحف موضع الدراسة والمصحف المذكور عن أن المصحف موضع الدراسة تمثل زخارف شمساته حلقة من حلقات تطور زخرفة الشمسات وتزداد أهمية هذه الحلقة باعتبار تاريخها المحدد ومكان تنفيذها.

خط المصحف

كتب هذا المصحف بالخط الثلث الذي شاع استخدامه في العصر المملوكي وهو أروع الخطوط منظرا وجمالا. وأصعبها كتابة واتقانًا، فهو يمتاز عن خط النسخ بكثرة المرونة واتساع الكاسات، وتكثر فيه

والعشر السابع الذي عند رأس الآية ٣٠ من سورة الأحزاب يتطابق موضعه مع الحزب رقم ٤٢ الذي أغنت شمسته عن عمل شمسة لهذا العشر والعشر الثامن الذي عند رأس الآية ٤٦ من سورة «السجدة» وهو الموضع الذي يحدد أيضا الخمس الرابع، فقد حددته شمسة الحزب رقم «٤٨» لتطابق هذا الحزب مع هذا العشر والرابع الخامس كما ذكرنا. أما العشر التاسع الذي يتحدد عند خاتمة الحديد فقد تطابق مع موضع الحزب رقم ٥٤ وقد أغنت شمسة هذا الحزب بذلك عن تنفيذ شمسة خاصة بتحديد هذا العشر.

أما التقسيم إلى ستين حزبا فيلاحظ أن المزخرف اهتم بتنفيذ الشمسات المحددة لهذا التقسيم، كما يلاحظ أنه نفذ هذه الشمسات بأسلوب زخرفي يميزها، اعتمد فيه المزخرف على استخدام اللون الأزرق في تلوين إطار الشمسة حيث رسمت شمسات الأحزاب دائرية الشكل لها إطار باللون الأزرق^(٦١) محدد باللون الذهبي ويختلف لون هذا الإطار بطريقة تميزه عن أطر الشمسات الدائرية الأخرى وكذلك البيضية في استخدام اللون الأزرق حيث لم يستخدم هذا اللون في أطر الشمسات الأخرى للتقسيمات الأخرى سواء كانت مستديرة أو بيضاوية.

وبحصر ما بالمصحف موضع الدراسة من شمسات الأحزاب تبين وجود ٥٩ شمسة وبمقابلة مواضعها على المواضع التي تحدد تقسيم المصحف إلى ستين حزبا تبين ما يلي:

١ — تطابق معظم مواضع هذه الشمسات مع مواضع التقسيم إلى ستين حزبا الموضحة في الملحق رقم [١].

٢ — أحيانا يضطر المزخرف لشغل هامش المصحف بالكتابات الهامشية الخاصة بالقراءات إلى اختيار الموضع المناسب في الهامش في مقابلة آيات تسبق الموضع المحدد أو تليه بمسافة يسيرة.

٣ — أغنت شمسات الأحزاب وفق التقسيم إلى

(٦١) انظر اللوحة رقم ١٠.

(٦٢) مركز الملك فيصل، الخط العربي، انظر اللوحة المقابلة لصفحة ٦٤

القلقشندي: «والوجه في تصحيح الحروف أن يبدأ أولاً بتقويمها مفردة مبسطة ليفتح صور كل حرف منها، ثم يؤخذ في تقويمها مجموعة مركبة وأن يبدأ من المركب بالثنائي والثلاثي وأن يعتمد في التمثيل على توقيف المهرة في الخطوط العارفين بأوضاعها ورسومها واستعمال آلاتها».^(٦٧)

وفي إطار ما سبقت الإشارة إليه من مميزات تميز الخط الثلث وما ذكر عن مقاييس لضبط تجويد الخط سنعرض لأسلوب ناسخ المصحف في كتابة متن النص القرآني.

فقد مال النساخ إلى توسيع كاسات الحروف، كما أنه نوع في أشكال الحروف ب، ج، د، ر، ك، م، ن، هـ، لا، ي.. (انظر شكل ٦) واستخدم النساخ أكثر من قلم في تشكيل الحروف وتحليلها حفظ القلم الذي كتبت به الحروف وقلم أقل منه سمكا، ويلاحظ دخول حليات كثيرة في التشكيل (انظر لوحة رقم ٨) ولم يطمس الخطاط حروف العين والميم إلا في حالات نادرة واتصالات الحروف بعضها ببعض الآخر تتسم بالوضوح والقوة مما أضفى جمالا على الخط.

ونظراً لأهمية وضع علامات الإعراب فوق حروف النص القرآني أو تحتها فقد التزم الخطاط بكتابة هذه العلامات في مواضعها الصحيحة، كما أنه لجأ أحيانا إلى استخدام بعض العناصر لتحلية الخط سواء كانت على هيئة حروف أو على هيئة أشكال زخرفية أخرى من تلك التي جرت العادة باستخدامها في تحلية الخط الثلث^(٦٨)

وتكشف دراسة خط المصحف بأن كاتبه كان ملتزماً بقواعد كتابة خط الثلث سواء فيما يتعلق بحركة اليد بالقلم في الكتابة وما يجب أن يراعى في رسم كل حرف، وكذلك فيما يتعلق بتناسب الحروف ومقادير مساحاتها، وقد لاحظنا أيضاً أنه مال إلى ترويس بعض الحروف غير الألف واللام ومثال ذلك

أشكال معظم الحروف (ب، ج، ذ، ر، ع، ك، م، ن، هـ، لا، ي) ولذلك فإنه يمكن كتابة جملة واحدة من عدة مرات بأشكال مختلفة، ويكون التشكيل فيه بثلاثة أقلام قلم هو نفس سمك الكتابة ثم قلم أقل وقلم أقل، وتبدو الكتابة به كأنها سبيكة واحدة يملؤها التشكيل، والتشكيل يدخل فيه حليات كثيرة، وطمس الحروف ليس من قاعدة هذا النوع، ويطمس بعض أشكال الميم للتجميل، كما أن اتصالات الحروف ببعضها فيها شيء من القوة يتناسب مع عظمة ومرونة هذا النوع من الخطوط، وتختلف أساليب الخطاطين في كتابته، كما أنهم يختلفون في طريقة التشكيل والتجميل. كما يمكن كتابة هذا النوع بطريقة التركيب الخفيف أو بالطريقة المرسلة ويمكن أيضاً كتابة هذا النوع بطريقة التركيب الثقيل أو إدخال الكتابة في أشكال هندسية وتلوينات زخرفية، وفيه أيضاً يمكن عمل امتدادات بين الحروف ولكن يقل ذلك بسبب فخامة الحروف واستغنائها عن ذلك.^(٦٣)

ومما تجدر الإشارة إليه أن المصادر العربية المهتمة بتجويد الخط المحت إلى موازين يمكن أن يضبط وفقها تجويده، فقد قال صاحب رسائل اخوان الصفا: «ينبغي لمن يرغب أن يكون خطه جيداً، وما يكتبه صحيح التناسب أن يجعل لذلك أصلاً يبني عليه حروفه، ليكون ذلك قنونا له يرجع في حروفه لا يتجاوزه ولا يقصر دونه» ثم تحدث عن هذا الأصل باعتبار أن طول الألف مثل عرضها سبع مرات.^(٦٤)

وقال الشيخ عماد الدين بن العفيف «اعلم أن مقادير الحروف متناسبة في كل خط من الخطوط»، وقال الشيخ شرف الدين محمد بن عز الدين بن عبد السلام: «أن الألف بست نقط وياقي الحروف متفرعة عنها ومنسوبة اليها»^(٦٥) وقال ابن مقلة في رسالته: «ان النسبة مقدرة في الفكر وأساسها أن تكون الألف قطر دائرة وأن الرء ربع دائرة وباقي الحروف متفرعة عنها ومنسوبة اليها»^(٦٦) وقال

جـ ٢، ص ٢٢.

(٦٦) مركز الملك فيصل، الخط العربي، ص ٢٥.

(٦٧) القلقشندي، صبح الأعشى، ج ٢، ص ٢٣.

(٦٨) مركز الملك فيصل، الخط العربي، ص ٤٧.

(٦٣) مركز الملك فيصل، الخط العربي، ص ٤٧.

(٦٤) مركز الملك فيصل، الخط العربي، ص ٢٥.

(٦٥) القلقشندي، أحمد بن علي بن أحمد (ت ٨٢١)، صبح الأعشى

في صناعة الإنشاء (القاهرة: دار الكتب المصرية، ١٩٢٨م).

الحروف تجب الإشارة إلى أن عرض قطة القلم الذي كتب به المصحف تبلغ واحد ونصف المليمتر تقريبا.

حرف الألف

حرف الألف «شكل عبارة عن خط منتصب، ميزانها في خط هذا المصحف سبع نقاط^(٦٩) نقطة. الابتداء ثم يتبعها ست نقاط نزولا إلى أسفل. وقد غلب على الخطاط استخدام الألف المطلقة، وتبدأ بنقطة من أعلى - كما ذكرنا - وتنتهي بشظية من أسفل (انظر شكل ١/٦).^(٧٠) ويلاحظ أن شظية الألف مدببة ومائلة إلى التحول أي إلى عدم الإشباع الخطي.

والألف الصاعدة يلاحظ أن بها تقوس ظاهر في الوسط جهة اليمين (شكل ١٦ب) وبصفة عامة فإن رسم خطاط هذا المصحف لحرف الألف سواء المفردة أو الصاعدة قد اتخذ شكلا انسيابيا وقوة في الإرسال وكذا في الإشباع - أي امتلاء جسم الحرف بمادة الكتابة - إذا ما قورن برسم الألف لدى الخطاطين المحدثين (شكل ٦ج، د).

وفيما يتعلق برسم أجزاء حرف الألف يلاحظ أن الجزء الأول الذي يسمى «زلف» أو رأس الألف، أو الهامة أو الترويس، عبارة عن خط مائل من يسرة إلى يمنة كتب بعرض سن القلم من أعلى إلى أسفل بطول نقطتين، والجزء الذي يسمى «النصل» أو جسم الألف وطوله خمس نقاط، ينتهي بطرف يمثل الجزء الثالث، وهو عبارة عن شظية مسننة الطرف. (انظر شكل ٦هـ).

حرف الباء واخواتها

رسمت الباء والتاء بصور متشابهة لاختلاف إلا في الأعجام. والباء المفردة تتكون من ثلاثة خطوط منتصب ومنسطح ومقوس. ويذكر صاحب الميزان المؤلف «أن المنتصب يرسم مائلا بقدر ربع نقطة

الباء، والجيم، والذال والذال والراء والزين. والطاء والظاء والنون. وفيما يتعلق بطمس الحروف لاحظنا بعد الناسخ عن طمسها ويندر أن نجد بعض الحروف التي تطمس كالعين المتوسطة والأخيرة والغين والفاء والقاف والميم والهاء والواو واللام الف - مطموسة وهنا تجب الإشارة إلى أن مثل هذه الحروف في عناوين السور المكتوبة باللون الذهبي طمست بلون أزرق للزخرفة والتجميل ولم يكن رسمها في الأصل مطموسا (انظر اللوحة رقم ٩، ٨).

ويلاحظ أن الخطاط لجأ إلى التركيب الخفيف في بعض الأحيان مثل كلمة «الله» كذلك يلاحظ أن الخطاط يميل إلى مد بعض الحروف كحرف (الراء، الميم، الواو) بهيئة مبسطة شبه مستقيمة وليست مقورة. وقد طغت هذه الظاهرة حتى أصبحت سمة مميزة لخط هذا المصحف، وقد مدت أيضا كاسات حروف السين، والصاد والنون والياء بهيئة متشابهة. ونظرا لكثرة وجود هذه الحروف في كلمات أي القرآن الكريم سيما بالكلمات التي تنتهي بها هذه الآيات فإن تكرار رسمها بهذه الهيئة جعل هذه السمة من أبرز سمات خط هذا المصحف وأكثرها تكراراً، وقد أضفى ذلك نوعاً من التناغم في خط هذا المصحف، سيما وأن الخطاط وازن بين امتداد هذه الحروف إلى أسفل بهذه الهيئة وبين رسم حروف أخرى ممتدة بمستوى السطر كحرف الكاف الذي رسمه بهيئة مبسطة.

وإذا كان مد الحروف السابقة بهيئة مبسطة كان هو السمة الرئيسية في أسلوب ناسخ هذا المصحف فإنه لم يلجأ إلى عمل امتدادات بني الحروف لعدم حاجته إلى ذلك لأن الحروف بما تتمتع به من فخامة غنية عن ذلك. وفيما يلي دراسة لأسلوب كتابة الحروف في خط هذا المصحف اعتماد على ماورد في مصادر الخط العربي مع مقارنة بما قد وصل إليه الخطاطون المحدثون. وقبل أن نعرض لدراسة هذه

(٧٠) قام بإخراج أشكال الحروف كما هو موضح الخطاط كمال الشيخ فله منى جزيل الشكر على ما قام به من جهد وما ذكره من ملاحظات باعتباره متخصصاً في إخراج الخط.

(٦٩) النقطة هي سمك القلم الذي يكتب به الحرف، والنقطة سريعة تقاس بها جميع الحروف (انظر يحيى سلوم العباسي الخطاط، الخط العربي تاريخه وأنواعه، ط ١ (بغداد: مكتبة النهضة، ١٩٨٤م)، ص ١٧١.

مع حروف (الباء والراء والنون (شكل ٧/هـ) كما رسمت بترويس غير مسنن وبطول نقطة ونصف وهذا مع الحروف الصاعدة مثل الألف والهاء المجموعة، وكذلك مع حروف الدال والفاء والكاف واللام (شكل ٧/و)، كما رسمت بترويس مسنن وبطول نقطتين مع حروف الجيم والعين والصاد والطاء والميم والواو والهاء والقاف، (شكل ٧/ز). والصورة الثالثة لحرف الباء المبتدأة يلاحظ أنها رسمت بترويس مسنن وبطول نقطتين ونصف، ويلاحظ أن هذه الصورة تكون مع الباء الراجعة فقط وتميل جهة اليسار بمقدار نقطة، (شكل ٧/ح).

أما الصورة الرابعة لرسم حرف الباء المبتدأة فقد بلغ فيها ارتفاع ترويسها المسنن ثلاث نقاط وبرسم يميل جهة اليسار بلغ نصف نقطة، وترسم هذه الصورة غالباً مع حرف السين (شكل ٧/ر)، وهناك صوراً أخرى لأشكال حرف الباء المبتدأة مأخوذة من الباء ذات الترويس المعكوس (أنظر شكل ٧/ي).

ومما سبق يتضح أن الخطاط لجأ إلى ترويس منتصب حرف الباء وأخواته في الهيئة المركبة، وسيوضح من دراسة رسمه لغير ذلك من الحروف أن ترويس الحروف سمة أساسية غلبت على خط هذا المصحف سواء في حرف الباء وأخواته أو غيرها.

الجيم وأخواتها

حروف الجيم والحاء والخاء رسم كل حرف منها بأسلوب مشابه للآخر وفق الصور التي استخدمها الخطاط في كتابة هذا المصحف. وكل حرف منها يتكون من شكل مركب من خطين: منكب ونصف دائرة (شكل ١/٨) والمنسطح والدائرة خمس نقاط.

والجيم نوعان زنادى ومطلق، والزنادى شكل مركب من أربعة خطوط منكب ومنسطح فمستلق فشكل يشبه المثلث والمنكب يبدأ بترويس ثم يرسم منه شكل يشبه القوسين مبتدأ من أعلى إلى أسفل ومن اليسار إلى اليمين، ويقدر هذا الطول بنحو ثلاث

ومقداره حوالي نقطة ونصف أما المنسطح فيرسم بميل مقداره نصف نقطة في الجزء الأخير منه، تقدر مساحته بست نقاط مربعة، والمقوس يرسم مائلاً إلى يسرة ومساحته، إذا جعل قائماً مستويا، يكون بمقدار نقطة كاملة^(٧١). (شكل ١٧).

وقد رسم خطاط هذا المصحف الباء المفردة بالهيئة المجموعة في أغلب الحالات، كما رسمت في بعض الأحيان بالهيئة المبسوطة، وقد استغل الخطاط هذه الهيئة في رسم حرف الباء في كثير من الحالات لشغل المساحة المتبقية في نهاية السطر إذا كان اتساعها يزيد على مساحة حروف الكلمة التي تكتب في هذه المساحة، لكن هذا لم يمنع الخطاط من رسم الباء المفردة بهذه الهيئة المبسوطة في كلمات تقع في مواضع أخرى من السطر.

أماء الباء المبتدأة فقد رسمها الخطاط مروسة مع باقي الحروف فيما عدا حرف الياء حيث لوحظ عدم رسمها مروسة مع هذا بالحرف (شكل ٧/ب). والباء المبتدأة مع حرف الراء يلاحظ أن الخطاط رسمها مروسة بدون سن (أنظر شكل ٧/ج).

ورسم الخطاط الباء المتوسطة بين حروف الكلمة بصورة متنوعة منها الباء ذات السن المتوسط العادي والباء ذات السن المرتفع قليلاً.

وإذا عدنا إلى تتبع أشكال رسم أجزاء حرف الباء لدى خطاط هذا المصحف، فإننا نلاحظ أن الباء المفردة رسمت بدون سن في الترويس في البدء (شكل ٧/د/١)، وفي صورة أخرى أخذت ترويساً منعكساً إلى أسفل على غرار خط الرقعة (٧/د/٢). أما ميزان أجزاء حروف الباء فيلاحظ أن طول الجزء الأول «المنتصب» نقطة ونصف، وطول الجزء الثاني «المنسطح» ست نقاط، أما الجزء الثالث (المقوس) فقد رطوله بنقطة ونصف (شكل ٧/د/٣).

وتعددت كذلك أشكال رسم الباء المبتدأة فمنها ما رسم بترويس غير مسنن وبطول نقطة واحدة؛ وهذا

التونى (لندن: دار الكتاب المصري للطباعة والنشر، د.ت)، ص ٣.

(٧١) محمد أفندي مؤنس، الميزان المألوف في وضع الكلمات والحروف. نشره مع مقدمه بعنوان (الخط العربي) د. جمال

والمطرقة المتصلة أيضا.

ومن الملاحظ أيضا أن الخطاط نوع في أشكال الجيم فرسم الجيم بالصورة المرسله والموقوفة وكذلك المجموعة التي تنتهي بنهاية مثل المثلث الذي يرسم قاعدة من أعلى وزوايا مستديرة من أسفل.

الذال واختها

يذكر القلقشندي أن حرف الذال شكل مركب من خطين منكب ومنسطح ومجموعهما مساوٍ للآلف^(٧٥)، وقد اتبع خطاط هذا المصنف هذه النسبة في رسم الذال المفردة التي رسمت في هيئة مثلث على زاوية واحدة، وجمع طرفها جمعاً يسيراً. بينما يذكر صاحب «الميزان المألوف» أنه مركب من ثلاثة خطوط: منكب ومستلق ومقوس، والمنكب في الرسم شبيه بنصف حرف الآلف ويقدر بنحو ثلاث نقاط بعرض سنن قلم الكتابة ويرسم من اليسار إلى اليمين بانحدار نقطتين ونصف النقطة (شكل ١/٩)، أما المستلقي فمساحته أربع نقاط واستلقاؤه بميل نقطتين ونصف ويبدأ من اليمين إلى اليسار (شكل ٩ب) والمقوس يلي المستلقي صاعداً إلى أعلى بمقدار نقطتين، ويميل نصف نقطة جهة اليمين (شكل ٩ج)^(٧٦).

وبمراجعة صور حرف الذال في رسم هذا المصنف نلاحظ أن الجزء المستلقي لم يأخذ شكل الاستدارة في الاتصال، ولكن أخذ شكلاً منكسراً، أي أن المنكب والمستلقي يحصران بينهما زاوية حادة (شكل ٩د)، وهو الشكل الذي أشرنا إلى أنه يتطابق إلى حد كبير مع وصف القلقشندي كذلك لجأ الخطاط إلى استعمال صورة الذال المختلطة أو المخطوفة، وغلب استخدامها في الكلمات بنهاية السطر للاعتماد على المساحة المتبقية، واستخدمها كذلك في مواضع أخرى من السطر في نهاية الكلمات تمشياً مع ما يسبقها من إرسالات (شكل ٩هـ). وإذا ما قارنا بين شكل الذال في رسم هذا المصنف ورسمها في العصور الحديثة نجد أنها ترسم بانسيابية أكثر

نقاط وانكبابه نقطة ونصف إلى جهة اليمين (٨/ب) والمنسطح مائل إلى يمينه بقدر نصف نقطة، وقطره خمس نقاط والمستلق: يتقابل مع المنكب بحذاء نصف المنسطح تقريبا ويقطع جزءاً من المنكب في طريقه للارتباط به ومساحته تقدر بنحو أربع نقاط (شكل ٨ج) أما الشكل الشبيه بالمثلث يكون أحد زواياه من أسفل ومستديراً من كل زاوية قليلاً، وذلك لخروجه عن كونه مثلثاً. (شكل ٨د).^(٧٢) وقد استخدم الخطاط هذا النوع من حرف الجيم في كتابة هذا المصنف ويلاحظ في رسمه انكسار في الشكل الدائري في الوسط، وانحدار في الطرف من جهة اليمين. وقد رسم الخطاط الشكل الشبيه بالمثلث بهيئة وصل فيها طول الفراغ الداخلي الأفقي نحو خمس نقاط والطول الراسي نحو ثلاث نقاط.

ويلاحظ أيضاً أن انتهاء إجماع الطرف الأخير من المثلث غير منتظم حيث وجد أنه يترفع وينتهي بشظية (طرف) مدببة وأحياناً نجدها لا تتصل بالجزء المستلقي (شكل ١٨).

أما النوع الثاني وهو المحلق، وهو شكل مركب من ثلاث خطوط: منتصب فمنسطح فمستلق؛ والمنتصب كسناً الياء رسماً وبدون ترويس مسن ومساحته بحوالي نقطتين، ويرسم مائلاً إلى يمينه، وابتدأه من أعلى إلى أسفل (شكل ٨و)^(٧٣) أما المنسطح فمائل إلى يمينه بقدر نقطة ومساحته من الخارج خمس نقاط ثم يتجه نحو الصعود مباشرة بعد استلقائه (شكل ٨ز)^(٧٤). وقد لوحظ أن المنسطح في خط هذا المصنف له بداية مثل الباء بترويس ثم ينسلخ منها زلفاً منكباً من أعلى إلى أسفل ومن اليسار إلى اليمين وبطول نقطتين كما ذكرنا. كذلك لوحظ أن حرف الجيم الملحق يتمشى مع جميع الحروف التي ترتكز على السطر وغيرها من صاعد وهابط دون مستوى السطر، ويتناسب أيضاً مع الحروف شبه الصاعدة أي الحروف المقنطرة. والحروف الصاعدة هي الآلف واللام والذال المتصلة والكاف المتوسطة المتصلة

(٧٥) القلقشندي، صبح الأعشى، ج ٢، ص ٢٦.

(٧٦) محمد أفندي مؤنس، الميزان المألوف، ص ٢٧ - ٢٨.

(٧٢) محمد أفندي مؤنس، الميزان المألوف، ص ٢٥.

(٧٣) محمد أفندي مؤنس، الميزان المألوف، ص ٢٦ / ٧.

(٧٤) محمد أفندي مؤنس، الميزان المألوف، ص ٢٧.

«عرقه» والمقوس الأخير يطلق عليه مصطلح الشظية (الطرف) وهذا بطول نقطتين وبدخول جهة اليمين (شكل ١١ أ).^(٧٩)

وإذا كان شأن كاسة السين في الخط الثلث كشأن كاسات الصاد والضاد والقاف واللام والنون والياء، فإنه يلاحظ أن خطاط هذا المصحف قد رسم كاسة السين بصورة مختلفة مميزة حيث يلاحظ أنه أطال الكاسة وجعل درجة الميل أسفل كتف الحرف نقطتين ورفع النهاية أيضا بمقدار نقطتين وجعل طول الكاسة تتراوح ما بين ست نقاط إلى اثني عشرة نقطة^(٨٠) (شكل ١١ ج/ ١١ هـ).

وكذلك يلاحظ أن الخطاط عمل مدات «كشايد» وأربطة بين حرف السين أو الشين وما يلي كل منهما وذلك لتوضيح وإظهار أسنان السين عما يسبقها أو يتلوها (شكل ١١ ب).

الصاد والضاد

شكل مركب من ثلاثة خطوط مستلق ومنكب ومنسطح، والمستلقي ابتداءه من يسرة إلى يمنا ومساحته ثلاث نقاط واستنقاؤه على نقطتين (شكل ١١٢)، والمنكب مساحته نقطتان طولاً، والمنسطح كجسم الباء المرسل (شكل ١٢ ب)، والفراغ الداخلي لحرف الصاد (البياض) شبه مثلث قاعدته من أسفل ومساحته نقطة ونصف، وقد رسم خطاط المصحف كاسة الصاد بصورتين الأولى وهي الكاسة المجموعة بطول خمس نقاط، والثانية وهي الكاسة المرسل التي رسمت بطول يزيد عن طول الباء، وقد يصل هذا الطول في بعض الحالات إلى ضعف حرف الباء. وقد تناسب هذا مع اتجاه الخطاط في رسم العديد من الحروف الأخرى بالهيئة المرسل.

ومن المعلوم أن ارتكاز حرف الصاد أو الطاء على نقطة من جهة اليمين أسفل الحرف تتيح الغرض لاتصال حرف الصاد بحرف يسبقه إذا وقع متوسطا

ووضوح وقوة في الإرسال والإجماع وأيضا الاختلاس وتنخفض وترتفع حسب ما هو متصل بها من حروف (شكل ٩ و)

الراء والزاي

شكل مركب من خطين منتصب ومتسلق، والمنتصب يقدر بنقطتين يزداد عليهما الترويس المسنن، ودرجة الميل نصف نقطة وعند الاتصال يحذف سن الترويس (شكل ١٠ أ). أما المستلقي فينحدر من اليمين إلى اليسار بطول يزيد عن الست نقاط والنهاية شبه مدببة (شكل ١٠ ب)^(٧٧) وقد استخدم الخطاط في كتابة هذا المصحف الراء المرسل وهذا لتأكيد وتوضيح الرسم الخطي مما يدل على تحقيق أجزاء الحروف كما أن هذه الصورة التي اتبعها خطاط المصحف في رسم حرف الراء تتوافق مع اتجاهه العام في استخدام الصورة المرسل لحروف أخرى، وهي ظاهرة يتضح تركيز الخطاط عليها. وما ينطبق على الراء ينطبق على الزاي.

السين والشين

يذكر القلقشندي أن حرف السين مركب من خمسة خطوط منتصب ومقوس ومنتصب ومقوس ومنتصب^(٧٨)، بينما يذكر صاحب «الميزان المألوف» وصفا أكثر تفصيلا فيذكر أنه من سبعة خطوط: منتصب، مقوس، منتصب، مقوس، منتصب، مستلق، مقوس؛ والمنتصب الأول كسن الباء رسما ومساحته نقطة واحدة، والمقوس الأول مساحته نقطة وترسم من يمنا إلى يسرة، والمنتصب الثاني مساحته نقطة ويميل إلى اليمين بمقدار نصف نقطة، والمقوس الثاني مساحته نقطة ونصف ويأخذ استواء أكثر من المقوس الأول وسنه أفقي، والمنتصب الثالث مساحته نقطتان ويتمثل في الجزء الأول من الكاسة، والمستلقي مثل الراء المجموعة يرتكز على نقطتين جهة اليمين ونقطة واحدة متجهة اليسار ويطلق عليه مصطلح

(٧٧) هناك صور أخرى لحرف الراء تستخدم في الكتابة كالراء المجموعة المدغمة (انظر شكل ١٠ ج، ١٠ د).

(٧٨) القلقشندي، صبح الأعشى، ج ٢، ص ٢٧؛ مؤنس، الميزان المألوف، ص ص ٢٤ - ٢٧.

(٧٩) مؤنس، الميزان المألوف، ص ٢٢.

(٨٠) يتضح هذا التمييز من مقارنة رسم الخطاط لحرف السين برسم حرف السين لدى الخطاطين المحدثين (شكل ١٠ ج).

والنكب مقوس قليلا وطوله ثلاث نقاط^(٨٢)، ويلاحظ أن الخطاط رسمه في هذا المصحف بهيئة مستقيمة، والمنسطح مقوس قليلا أيضا وطوله ثلاث نقاط، والمستلقي يسير من اليمين إلى جهة اليسار، ويلاحظ أن الفراغ الداخلي للعين «عين الحرف» يأخذ هيئة مثلث قاعدته من أعلى، (شكل ١٤ ب)

الفاء

شكل حرف الفاء المبتدأة يتكون من ثلاثة خطوط منكب، ومستلق ومنتصب، والمنكب مساحته نقطتان والمستلقي استلقاؤه من اليمين مع الارتفاع، والمنتصب كسن الباء بدون ترويس، ويلى ذلك في الفاء المفردة منسطح بطول ست نقاط ثم شظية بطول نقطة (شكل ١١٥) ويلاحظ أن الخطاط رسم رأس الفاء مائلة إلى أسفل من يسرة^(٨٤)، كما أن مساحة الفراغ أو بياض الفاء «البذرة» غير منتظم وصغير نسبيا بالنسبة لما هو متعارف عليه في العصر الحديث (شكل ١٥ ج).

أما الفاء المتوسطة فقد كتبها الخطاط بصورتين الصورة الأولى يلحظ فيها الفاء مرتكزة على السطر (خط الارتكاز) والصورة الثانية هي التي أتى بعدها حرف هابط دون مستوى السطر فرسمت مرتفعة بمقدار نقطة (شكل ١٥ ب) والفراغ الداخلي في الفاء المتوسطة شبه مربع في حالة الفاء التي على السطر أما في حالة الفاء المرتفعة فيلاحظ أن الفراغ مستطيل.

القاف

شكل مركب مثل رأس الفاء ابتداء وتوسطا، أما إذا كانت مفردة أو متطرفة فرأسها كالمفردة وكاستها ككاسة السين، ويلاحظ في خط المصحف أن امتداد الكاسات يزيد نقطة عن ما هو معتاد ومتعارف عليه حاليا بالنسبة للخطاطين المحدثين (شكل ١١٦) كما استخدم الخطاط أسلوب الإرسال في الكاسات وخاصة في الكلمات التي تشغل نهاية السطر لشغل

وقد راعى الخطاط هذه القاعدة في إجابة تامة. (شكل ١٢ ج).

الطاء والظاء

شكل حرف الطاء كشكل حرف الصاد إلا أن المنكب للصاد يزيد قليلا عن الطاء والزيادة بمقدار نقطة واحدة، كما أن الطاء تزيد عن الصاد في المستلقي الصاعد إلى جهة اليمين فنجد طوله أربعة نقاط. (شكل ١١٣) ومن الملاحظات البارزة في رسم خطاط المصحف أنه يرسم الطاء في حالة الانفراد أو التطرف بزيادة نقطتين في النهاية ويرسل بطرف مدبب. كذلك يلاحظ أن ألف الطاء أو شارتها أقل بقليل من طول الألف المعتاد ويوضع في نهاية تلويظها (شكل ١٣ ب) كذلك فإن بياض الفراغ الداخلي لباطن الحرف بلغ نقطة واحدة.

العين والغين

ترسم العين في الخط الثلث بأشكال متنوعة، والعين المفردة تماثل حرف الحاء والجيم في طرفها المقوس وهي شكل مركب من ثلاثة خطوط مقوس ويطلق عليه رسم الحاجب وطوله ثلاث نقاط، ومنكب طوله نقطتين ويكتب من أعلى إلى أسفل ثم نصف دائرة^(٨١) ورسمت رأس العين المبتدأة الموصولة والمفردة بصورة متشابهة إلا أن الخطاط لم يراع مساحة الفراغ الذي يليها، فتارة نجده أقل من النقطة مع الحرف الصاعد، وأخرى أكثر من النقطة، في حين أن المتعارف عليه أن يكون هناك فراغ بمقدار نقطة في أعلى رأس العين المبتدأة.

كذلك يلاحظ أن الجزء الذي في العين النهائية المفردة أو الموصلة به انكسار في الوسطي، كما أنه يميل إلى الانحدار إلى أسفل من جهة اليمين (شكل ١١٤) والشظية ما بين الهيئة المرسل والمسبلة.

أما العين الوسطية أو المعقودة^(٨٢) فهي شكل مركب من ثلاثة خطوط منكب ومنسطح ومستلق،

(٨١) مؤنس، الميزان المألوف، ص ٣٧.

(٨٢) مؤنس، الميزان المألوف، ص ٣٩ - ٤٠.

(٨٤) مؤنس، الميزان المألوف، ص ٣٧ - ٣٨.

(٨٢) تسمى هذه العين بأسماء أخرى منها ذات القرنين والكرسية

والمثلثة المركبة، مؤنس، الميزان المألوف، ص ٣٧.

المساحة (شكل ١٦ ب)

الكاف

المتوسطة في هذا المصحف، تكشف عن أسلوب مميز لخطاط هذا المصحف في رسمها حيث يلاحظ أنه رسمها بدرجة ميل مناسبة إلى جهة اليسار لتفادي الحروف السابقة لها، ولكي تأخذ شارتها ووضعها المناسب، كذلك اختلف رسمه لشارة الكاف (الرمز) كتابة ووزنا عما هو متعارف عليه حيث يلاحظ أن شارتها مثل شارة الكاف في الخط الديواني مع التقوس في الوسط، كما أضيف عليها شكل حرف الكاف الصغيرة في وسطه من أعلى وأسفل مكان الشارة التي بلغ طولها خمس نقاط، (شكل ١٧ ز)

ومن الجدير بالذكر أيضا أن الخطاط لجأ إلى استخدام الكاف المركبة المشكولة في المواضع التي لا تتوافر فيها المساحة لرسم كاف مبسوط، ولذلك نلاحظ تكرار أمثلتها في الكلمات التي بنهاية السطور، وحيث لا تتوافر المساحة الكافية لرسم الكاف بصورتها المبسوط.

اللام

حرف اللام شكل مركب من خطين منتصب ومنسطح^(٨٧)، وقد رسم الخطاط اللام المفردة بالصورة المجموعة وكذلك بالصورة المطلقة، ورسم اللام المركبة المبتدأة بالصورة المحققة، أما اللام الأخيرة المتصلة بما قبلها فانها رسمت بالصورة المركبة المجموعة وبالصورة المطلقة. وبتفصيل طريقة الرسم يتضح أن اللام المفردة أخذت شكلا كشكل الكاف المجموعة المفردة والمنتبهة غير المتصلة إلا أن كاستها ككاسة السين وزنا ورسمها فيما عدا نقطة الارتكاز، فانها تتركز على نقطة أسفل سطر الكتابة وينتهي دورانها على السطر الأسفل (النهاية السفلى (شكل ١١٨)).

كذلك لوحظ أن اللام المبتدأة وبها ترويس (زلف) بمقدار نقطة واحدة بها تقوس خفيف ومنتصبها يقدر بحوالي ست نقاط. كذلك يلاحظ أن كاسة اللام بها طول عما هو معتاد أي بزيادة نقطة حيث يبلغ الطول ست نقاط.

يعتبر حرف الكاف من الحروف التي نوع وأبداع خطاط المصحف في رسمها. فقد استخدم الكاف المبتدئة البسيطة وهي تعرف اصلاحا «بالكاف المبسوط»^(٨٥) استخدما شائعا نظرا لأنها تأخذ جزءا كبيرا من طول القلم البسط. واستخدم أيضا الكاف المعراة سواء كانت مفردة أو متطرفة موصولة (شكل ١١٧). ويلاحظ أن الكاف المبسوط في خط هذا المصحف وجدت بنماذج منها ما يسمى باسم «الزلف» أو الترويس الهابط واتخذت شكل القوس، ونتيجة لذلك اتخذت الكاف الهيئة الثعبانية لوجود أكثر من جزء متلو يشبه شكل الثعبان. (١٧/ب).

والكاف المنبسطة شكل مركب من خمسة خطوط منتصب مقوس، ومستلق ومنسطح ومنكب ومنسطح. والمنتصب المقوس يبدأ من أسفل إلى أعلى بتقوس جهة اليمين، وقد يكون عبارة عن شظية بدايتها من أعلى إلى أسفل (شكل ١٧ ح) ومن يمينا إلى يسرة^(٨٦). وفي إطار تمكن خطاط المصحف ومحاولته إظهار براعته في هذا كان ما حدث من وصلة للشظية المذكورة، أو الترويس بما قبلها، وقد تكرر هذا الوصل بصفة خاصة مع الحروف ذات الكاسات، كحرف الصاد والنون والياء (شكل ١٧ د) وغيرها المستلقي مقوس ومائل إل يسرة وطوله حوالي ثلاث نقاط كما أنه مستدير من جهة الرأس (شكل ١٧ هـ)، والمنسطح مقوس كجسم الباء ومساحته حوالي ثمان نقاط ويبدأ من جهة اليسار إلى جهة اليمين، وقد لوحظ وجود انخفاض في الجزء المنسطح من اليسار وارتفاع من جهة اليمين ويتراوح هذا الانخفاض والارتفاع ما بين الربع والثمن من النقطة (شكل ١٧ و). والمنكب مثل حرف الطاء ومساحته من الخارج نقطتان، والمنسطح مثل المنسطح الأول ولكن يختلف في بداية الكتابة فانه يبدأ من اليمين إلى اليسار، ويزاد مع الجزء الأول بمقدار نقطتين، (شكل ١٧ و). والكاف

(٨٥) مؤنس، الميزان المألوف، ص ٤١.

(٨٦) القلقشندی، صبح الاعشى، ص ٢، ٣٠.

(٨٧) مؤنس، الميزان المألوف، ص ٤٥؛ سلوم، الخط العربي،

النون

يذكر القلقشندي أنها شكل مركب من خط مقوس نصف دائرة^(٩٠) والنون المجموعة في تفصيل أدق شكل مركب من ثلاثة خطوط منتصب ومستلق ومقوس، والمنتصب طوله نقطتان فأوله ترويس ويبدأ بنقطة بها تقوس، والمستلق يرتكز على نقطة وطوله ست نقاط، والمقوس طوله نقطة ويتصل بالجزء المستلقي^(٩١)، (شكل ١٣٠). وفي رسم خطاط المصحف لحرف النون نلاحظ أنه يلجأ إلى كسر الجزء الرأسي مع الجزء المقوس فينتج عن ذلك زاوية، كما يلاحظ أنه يحذف ترويس النون المتصلة المتطرفة.

وكعادته لجأ الخطاط إلى الشكل المرسل في رسم النون، ويكشف دراسة إرساله لحرف النون عن أنه استخدم نوعين من الإرسال الأول منها إرسال عادي مساحته ضعف حرف الباء طولاً (شكل ٣٠ ب) والنوع الثاني يمكن عده من نواحي التجديد والابتكار لدى خطاط هذا المصحف، حيث أنه رسم النون بالجمع بين استخدام الإدغام والإرسال في وقت واحد. وهكذا اكتسب الحرف شكلاً جميلاً (شكل ٢٠ ج) ومما تجدر الإشارة إليه أن رسم الحرف بهذه الصورة يأتي مع الحرف شبه الصاعد.

ومن طريف ما يذكر أن الخطاط لجأ في بعض الحالات إلى رسم حرف النون باتجاه عمودي إلى أعلى مع محافظته على نسبة الإرسال - حيث أن هذه الصورة انحصرت في مواضع الكلمات بنهاية السطور التي لا تتسع المساحة لرسمها.

الهاء

الهاء المفردة شكل مركب من ثلاثة خطوط منكب انكسابة إلى يمينه قدر نقطة ونصف وابتدأه بنقطة وطوله ثلاث نقاط، ومنسطح به تقوس خفيف وطوله نقطتان ويكتب من يمينه إلى يسرة. ومستلق استلقاؤه نحو اليمين ومساحته أربع نقاط ويكتب من أسفل إلى

وبالنسبة للام المتوسطة فإنها تصعد من أسفل إلى أعلى ثم يعاد عليها نزولاً ودوران صعودها متركز على نقطة، وفي حالة اتصالها بالحرف الصاعد بأخذ ذراعها أو امتدادها الأفقي طولاً بلغ نقطتين (شكل ١٨ ب)، ومع الحرف شبه الصاعد يصل الطول إلى نقطة واحدة. كذل يلاحظ أن الخطاط أرسل اللام في بعض الكلمات المنتهية بها لمواصلة نهاية السطور، (شكل ١٨ ح).

حرف الميم

استخدم الخطاط بصورة أساسية شكل حرف الميم المحققة والتي تعرف خطياً كذلك بالميم المرسل والخنجرية^(٨٨) وحرف الميم بهذه الصورة شكل يتكون من أربعة خطوط: مستلق ومنتصب ومنكب ومستلق، والمستلق الأول يكتب من يسرة إلى يمينه ومساحته نقطتان واستلقاؤه نقطة (شكل ١١٩)، أما المنتصب فهو كسن الباء رسماً ومساحته نقطتان ويكتب مع المستلقي الأول من غير فصل (شكل ١٩ ب)، أما المنكب فهو كمنكب رأس الفاء في حالة انفرادها، ومساحته نقطتان (شكل ١٨ ح) والمستلقي كمستلقى راء مرسله رسماً^(٨٩).

ويقدر رأس الميم المخففة في هذا المصحف بنقطتين، كما أن مساحة ضوئها تعادل نقطة، وهو مستطيل كالبيضة منتصب جهة اليمين، أما إرسالها فيقدر بسبع نقاط، كذلك يلاحظ أن نهايتها أو طرفها مدبب في بعض الأحيان ومشطي في أحيان أخرى (شكل ١٩ و) وارتكاز الإرسال على نقطة واحدة. ويختلف هذا الأسلوب في الرسم عما هو معتمد حالياً لدى الخطاطين المحدثين حيث ترتكز على نقطتين، ويتراوح الإرسال بين خمس إلى ست نقاط، والميم المبتدأة المتصلة رأسها محققة، واستخدم الخطاط أيضاً الميم المدغمة والميم المغلقة لكنه استخدم غير شائعا (شكل ١٩ هـ).

(٨٨) مؤنس، الميزان المألوف، ص ٤٥.

(٨٩) مؤنس، الميزان المألوف، ص ٤٥.

(٩٠) القلقشندي، صبح الأعشى ج ٣، ص ٣٣.

(٩١) مؤنس، الميزان المألوف، ص ٥٣، السلم، الخط العربي،

بين السطور لرسم علامات القراءات. لكن هذا لم يمنع الخطاط من أن يرسم الواو بالصورة المقورة عندما أتيج له ذلك سيما في عناوين السور فتكاملت مع جمال رسم عناوين السور وأضافت جمالا لجمالها.

اللام الف

رسم كاتب المصحف اللام ألف المفردة بصورة تكاد تكون واحدة وهي الصورة المحققة. ويتكون شكل الحرف من ثلاثة خطوط منكب ومنسطح ومستلق، والمنكب مائل نحو اليسار بمقدار ثلاث نقاط، والمنسطح مساحته نقطتان ودرجة ميله نقطة واحدة، والمستلقي استلقاؤه نحو اليمين بمقدار خمس نقاط (شكل ٢٣). وغالبا ما تقاطعت اللام ألف المفردة مع الألف الذي يسبقها كما في كلمة «إلا» ولم يقتصر الأمر عند هذا الحد بل إنه يلاحظ - سيما في عناوين السور - أن الناسخ لا يكتفي بهذا التقاطع ولكنه يصل اللام ألف مع حرف من حروف الكلمة التي تسبقه ويأتي من خلال هذا الوصل وغيره بتشكيل خطي جميل.

كذلك رسم الخطاط اللام ألف المركبة بالصورة المخففة وهي السائدة في كتابة المصحف، ونلاحظ أيضا أنه استخدم أيضا اللام ألف الوراقية في بعض الأحيان (لوحة ٨) وهنا تجب الإشارة إلى أن الخطاط التزم بهذه الصورة في كتابة «اللام ألف» في كل الكلمات التي تضمنتها الصفحة وهو ما يعكس اتجاهه إلى التجانس في اختيار الصور الخطية للحروف.

حرف الياء

شكل مركب من ثلاثة خطوط مستلق ومنكب ومقوس^(٩٦)، المستلقي كمستلقي رأس كاف بسيطة بدون ترويس هابط أو صاعد إلا أن طوله ثلاثة نقاط وينحدر على نقطتين (شكل ١٢٤)، والنكب كمنكب حرف الفاء إلا أنه يبدأ كتابة من أعلى ومساحة طوله

أعلى ومن اليسار إلى اليمين^(٩٢)، ورسم الخطاط الهاء المفردة بالصورة المعراة، ويلاحظ أن الخطاط نوع في شكل رأسها فأحيانا يرسم هذه الرأس مقوسة بعض الشيء كما أنه يخفف عند صعوده بالقلم لرسم قفاها، (شكل ٢١ ب)

أما الهاء المبتدأة فهي شكل مركب من نصف دال وفاء متوسطة إلا أن الفاء تأخذ في طريقها جزء من نصف الدال وهي بهذه الهيئة في الرسم تشبه عين الهر ولذلك فإن مثل هذه الهاء تسمى اصطلاحا «بوجه الهر». (شكل ١٢١) ورسمت الهاء المتوسطة بنفس الأسلوب ولكنها تركب فوق الحرف السابق لها. أما الهاء المنتهية المتصلة فاتصالها من أسفل اليمين جهة المنكب مثل حرف الدال، (شكل ٢١ ج)

الواو

حرف الواو شكل مركب من ثلاثة خطوط مستلق ومنكب ومقوس^(٩٣) والمفرد فيها رأسها كراس الفاء وبقاها كجسم الراء^(٩٤) واستخدام كاتب المصحف نوعا واحدا من شكل الواو وهو الواو المرسله لتحقيق وتأكيد قوة الإرسال الخطي من ناحية ولتوفير مساحات بين السطور توضع بها علامات القراءات من ناحية ثانية.

ويلاحظ أن إرسال الجزء المستلقي من الواو يرتكز على نقطة واحدة جهة اليمين ومساحته طولا سبع نقاط (شكل ١٢٢) وإذا ما قارنا بين رسم الواو بهذا الشكل في هذا المصحف والواو المرسله لدى الخطاطين المحدثين لاتضح أن الخلاف في درجة ارتكاز حيث إنها ترتكز على نقطتين لدى المحدثين بدلا من نقطة واحدة كما في هذا المصحف. كما أن مساحة الإرسال تبلغ ست نقاط وليس سبعا كما أن طرف الإرسال منتهيا بشظية^(٩٥)، (كشكل ٢٢ ب)

واستخدام الواو المرسله في هذا المصحف واعم أسلوب الإرسال في رسم الحروف الأخرى التي سبق الإشارة إليها، وتوافق مع الرغبة في توفير مساحات

(٩٢) مؤنس، الميزان المألوف، ص ٥٩.

(٩٣) الفلقشندی، صبح الأعشى، ص ٢٤.

(٩٤) مؤنس، الميزان المألوف، ص ٦٣.

(٩٥) يحيى سلوم، الخط العربي، ص ٢٠٥.

(٩٦) الفلقشندی، صبح الأعشى، ج ٢، ص ٣٤.

جهة التخريج في الهامش ويكتب التخريج وفق قواعد معينة وباتجاه محدد بآخره كلمة «صح» كذلك هناك من القواعد ما يحدد صفة كتابة القواعد على الهامش ولا يكتب في آخر صح كما في التخريج وبعضهم يكتب عليه خاتمة أو فائدة.^(٩٨)

وكان استخدام ألوان أخرى من المداد غير المداد الأسود الذي يكتب به عادة متن الكتاب أمر مهم لتمييز بعض مواضع الكتابة في النص أو كتابة الهوامش سواء كانت تصحيحات أو تخرجات أو فوائد أو شروح. وكان المداد الأحمر من أكثر الألوان شيوعاً في هذا المجال. وفي هذا المجال يقول ابن جماعة «لا بأس بكتابة الأبواب والتراجم والفصول بالحمرة فإنه أظهر للبيان وفي فواصل الكلام وكذلك لا بأس به على أسماء ومذاهب وأقوال أو طرق وأنواع أو لغات أو أعداد ونحو ذلك ومتى فعل ذلك بين اصطلاحه في فاتحة الكتاب ليفهم الخائض فيه معانيها».^(٩٩)

وقد استخدم الحبر الأحمر وفق بهذه القواعد في مقدمة المصحف التي تضمنت الإشارة إلى المنهج المتبع في تسجيل أحكام القراءات في الهامش أو رموزها فوق المتن القرآني للمصحف، فقد ورد في نص هذه المقدمة أنه إذا «رأيت جائزة حمراء فوق كلمة هكذا أعلم أن فيها القراءات، وأنظر إلى حاشية المصحف تنظر ما قريء مكتوب بالأحمر وإذا رأيت ميم الجمع عليهم، واليهم ولديهم وما أشبه (ك، وعلى الميم رفعة حمراء مع علامة تحقيقها حزمة سوداء فهي قراءة ابن كثير رضي الله عنه، وإذا رأيت ميم الجمع نحو عليهم وأنذرتهم أم لم تنذرهم هكذا فهي قراءة ورش عن نافع يضم إذا كان مابعداً همزة، فاعلم ذلك. فإذا رأيت شيئاً من هذه العلامات فهو دليل على ما ذكرنا».^(١٠٠)

وقد كتبت حواشي المصحف بالمداد الأحمر فيما عدا الكلمة الأولى من كل حاشية فإنها كتبت بالمداد

نقطتان، والجزء الثالث المقوس شبه كاسة السين كتابة.^(٩٧) واستخدم كاتب المصحف أكثر من نوع في رسم الياء، ومنها الياء المجموعة وبلغ طول كاستها ست نقاط كما استخدم الصورة المرسله وبلغ طول الياء فيها ضعف حرف الباء (شكل ٢٤ ب)، كما أنه استخدم الياء الراجعة في الحالات التي تستلزم ذلك لظروف المساحة ويلاحظ ميل الخطاط إلى تركيب الياء الراجعة في كلمة «في» بهيئة تسمح غالباً بهذا التركيب في إطار منسجم مع التشكيل الخطي العام لسائر كلمات السطور ويعني ذلك أن ظروف المساحة التي تدعو إلى استخدام الياء الراجعة ليس فقط ما يتصل بضيقها كما في حالة الكلمات التي في نهاية السطر أو القريبة من النهاية ولكن أيضاً استخدم في شكل المساحة الناتجة من شكل رسم بعض الحروف بهيئة توفر مساحة لرسم الياء راجعة فتملاً هذه المساحة بها وهكذا ينسجم التشكيل الخطي لكلمات السطر كله بصورة أفضل.

الأحبار المستخدمة في كتابة المصحف وزخرفته

اهتم المسلمون اهتماماً واضحاً بنسخ مخطوطاتهم وعلى رأسها المصحف الشريف، وأسسوا قواعد مهمة درجوا على الالتزام بها سيما في مجال تصحيح المخطوطات بعد كتابتها سواء اتصل هذا التصحيح بالإعجام (التنقيط) أو الإعراب (التشكيل) أو الشك في صياغة نصوص بعينها أو التأكيد من خطأ النص، ووضعوا لكل حالة من ذلك رمزا يسجلونه يشير إلى نوعية التصحيح، فحرف الحاء مثلاً يرمز إلى الشك في نص، وحرف الصاد يرمز إلى تصحيح النص حيث يتم تصحيح النص في الهامش وكذلك وضعت رموز على الكلمات أو السطور المكررة في النص أو ضرب عليها.

كذلك وضعت قواعد لمن يريد تخريج شيء في الحاشية، ويسمى الملحق فيمكن وضع خط منعطف

دار الكتب العلمية، د.ت)، ص ١٨٠ - ١٩١.

(٩٩) ابن جماعة، تذكرة السماع، ص ١٩١.

(١٠٠) مقدمة المصحف الصفة الأولى (انظر لوحة رقم ١/١).

(٩٧) مؤنس، الميزان المألوف، ص ٦٥ - ٦٦؛ سلوم، الخط العربي، ص ٢٠٧.

(٩٨) للاستزادة، راجع ابن جماعة الكناني (ت ٧٢٢ هـ / ١٢٣٢ م)، تذكرة السماع والمتكلم في ادب المعلم والمتعلم (بيروت / لبنان).

الاستنتاجات الآتية:

- ١ - كشفت هذه الدراسة عن مصحف مملوكي نادر منقذ بالقراءات السبع بجزيرة شندويل.
- ٢ - حددت الدراسة تأريخ المصحف وتاريخ إخراجها.
- ٣ - تناولت الدراسة «السماع» الموجود بآخر المصحف وكشفت عن اسمين جديدين لقارئين من القراء بجامع عمرو بن العاص بالإضافة إلى أهميتها في تحديد تأريخ إخراج المصحف سنة ٧٣٣هـ / ١٣٣٢م.
- ٤ - فسرت الدراسة الرموز والهوامش المكتوبة فوق النص القرآني وبهامش المصحف واتصال ذلك بالقراءات السبع.
- ٥ - من خلال دراسة تحليلية متأنية تم الكشف عن الأسلوب الذي تم به تنفيذ التصميم الزخرفي الهندسي لديباجة المصحف. كما أوضحت الدراسة أهمية الزخارف النباتية فيها وتشابها مع آثار معاصرة، وكان هذا التشابه من القرائن الدالة على نسبة هذه الآثار للعصر المملوكي.
- ٦ - من خلال دراسة تحليلية حددت الدراسة ملامح خط المصحف ومميزاته وميزانه وعلاوة لذلك يكون هذا المصحف أعد ليكون مصحفا تعليميا لتعليم القراءات السبع.

الأسود^(١٠١) وكتبت رموز القراء فوق المتن القرآني بمداد أحمر ونقذت العلامات الأخرى المشار إليها في المقدمة بنفس المداد. واستخدم المداد الأحمر أيضا في كتابة كلمة «خمس» بعد كل خمس آيات «وعشر» بعد كل عشر آيات بالهامش بالهيئة التي تم وصفها قبل ذلك.

ولم يقتصر استخدام المداد الأحمر في الكتابة ولكنه استخدم في ما تم عمله من تكوينات زخرفية سواء في الديباجة أو في الصفحتين الأخيرتين أو في شمسات أقسام المصحف أو في الفواصل بين الآيات القرآنية.

واستخدمت أحبار أخرى بألوان أخرى، فقد استخدم في كتابة الآيات القرآنية بأشرطة ديباجة المصحف مداد فضي، واستخدم المداد الذهبي في كتابة عناوين السور وبياناتها واستخدم المداد الأبيض في كتابة بيانات شمسات المصحف المختلفة، كما استخدم المداد الأزرق في تشكيل وزخرفة بعض هذه العناوين، بالإضافة إلى استخدامه الأساسي هو والمداد الذهبي والبني في زخرفة الديباجة والصفحتين الأخيرتين والشريط العلوي بالصفحة الأولى الخاصة ببيانات سورة الفاتحة وفي شمسات الأحزاب على وجه الخصوص.^(١٠٢)

نتائج الدراسة

وقد تمخضت نتائج هذه الدراسة على

حيث تحتاج إلى تحليل الأحبار لمعرفة مكوناتها ومدى علاقة ذلك بما ورد في المصادر المعاصرة عن تركيب هذه الأحبار.

(١٠١) انظر لوحة رقم ٤، ١٠، ١١، ١٣.
(١٠٢) وتشكل دراسة الأحبار في هذا المصحف موضوع بحث مستقل

نوع التقسيم											رقم الآية	اسم السورة		
حجاب						إلى								
١٠	١٢-١	٢٤/١٣	٣٦/٢٥	٤٨/٣٧	٦٠/٤٩	٩	٨	٧	٦	٥	٤	٣	٢	
				٤٥			✓				✓		١٤٤	سبأ ياسين الصفات الزمر
				٤٨	✓					✓			— ٤٦	المؤمنين السجدة الزخرف
				٥٠					✓				٣٢	الجاثية الفتح
				٥٤	✓								خاتمة الحديد	الذاريات الرحمن الحديد
														الصف التحريم الجن الغاشية الطور

ملحق (٢) «بيان بحصر المواضع المشتركة في التقسيم»

نوع التقسيم														رقم الآية	اسم السورة	
حزب	حزب	حزب	حزب	حزب	١٠	٩	٨	٧	٦	٥	٤	٣	٢			
٩٠/٤٩	٤٨/٣٧	٣٦/٢٥	٢٤/١٣	١٢-١											-	البقرة
				٦	✓										٩٠	آل عمران
				١٠					✓						١٤٧	النساء
				١٢	✓					✓					٨١	المائدة
			١٥				✓				✓				-	الأنعام
	٤٠				✓										٤	الأعراف
				٢٤									✓		٤٠	الأنفال
						✓									٩٢	التوبة
							✓									يونس
						✓										هود
										✓					٥٢	يوسف
															-	الرعد
															-	إبراهيم
															-	الفحل
																الإسراء
		٣٠			✓		✓		✓		✓		✓	✓	٧٤ شبيثا	الكهف
															نكرا	مريم
																طه
																الأنبياء
															-	الحج
																النور
		٣٦			✓										٢٠	الفرقان
																الشعراء
																النمل
																القصص
	٤٠					✓			✓				✓		٤٥	العنكبوت
																لقمان
	٤٢				✓										٣٠	الأحزاب



لوحة رقم (١ - ب) : تبين الصفحة الثانية من مقدمة
المصحف بأخرها تاريخ كتابته.



لوحة رقم (١ - أ) : تبين الصفحة الاولى من
مقدمة المصحف

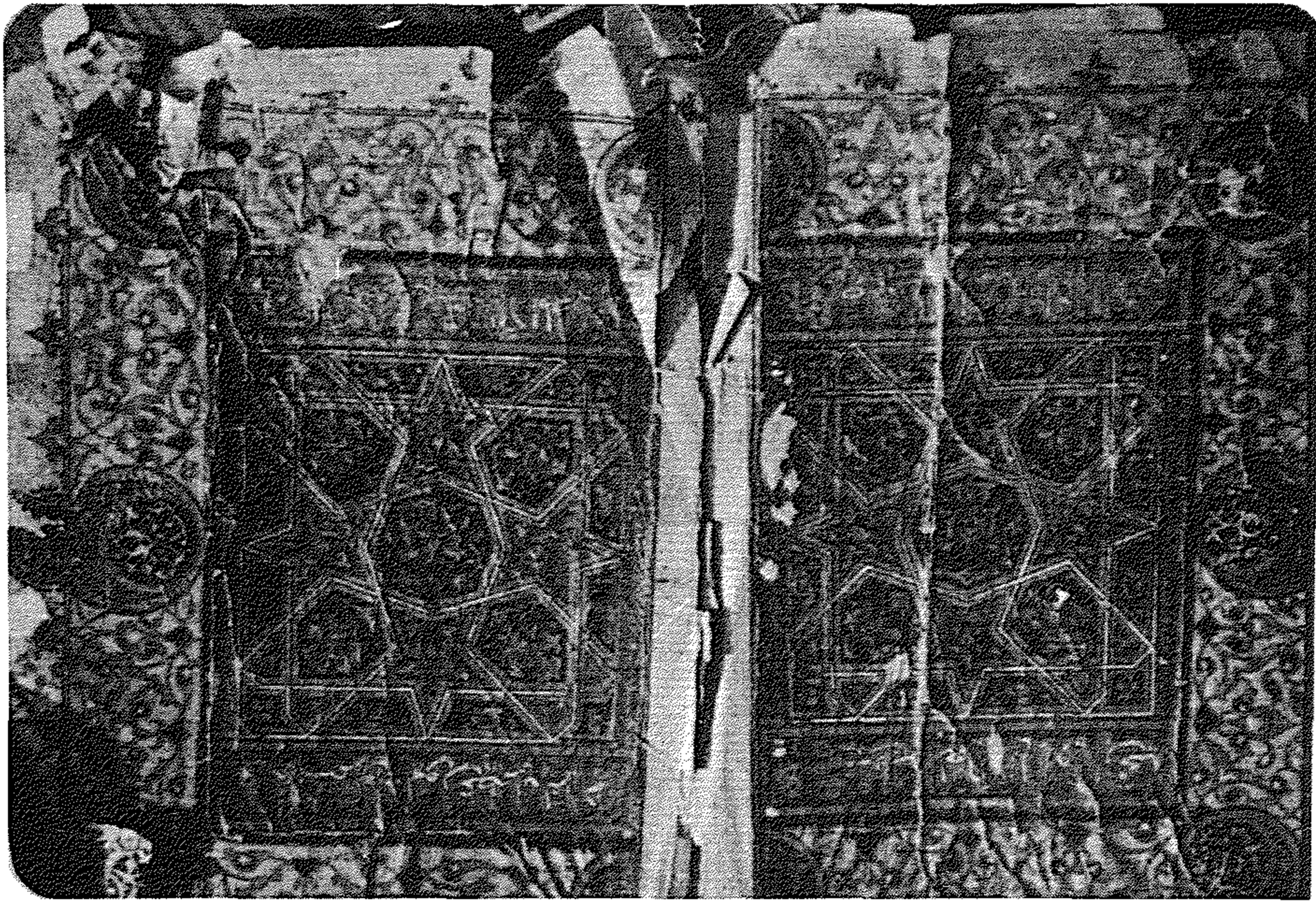

لوحة رقم (٢): تبين ديباجة المصحف.



لوحة رقم (٣): تبين الصفحة الأولى من متن المصحف بها سورة الفاتحة وأول سورة البقرة.

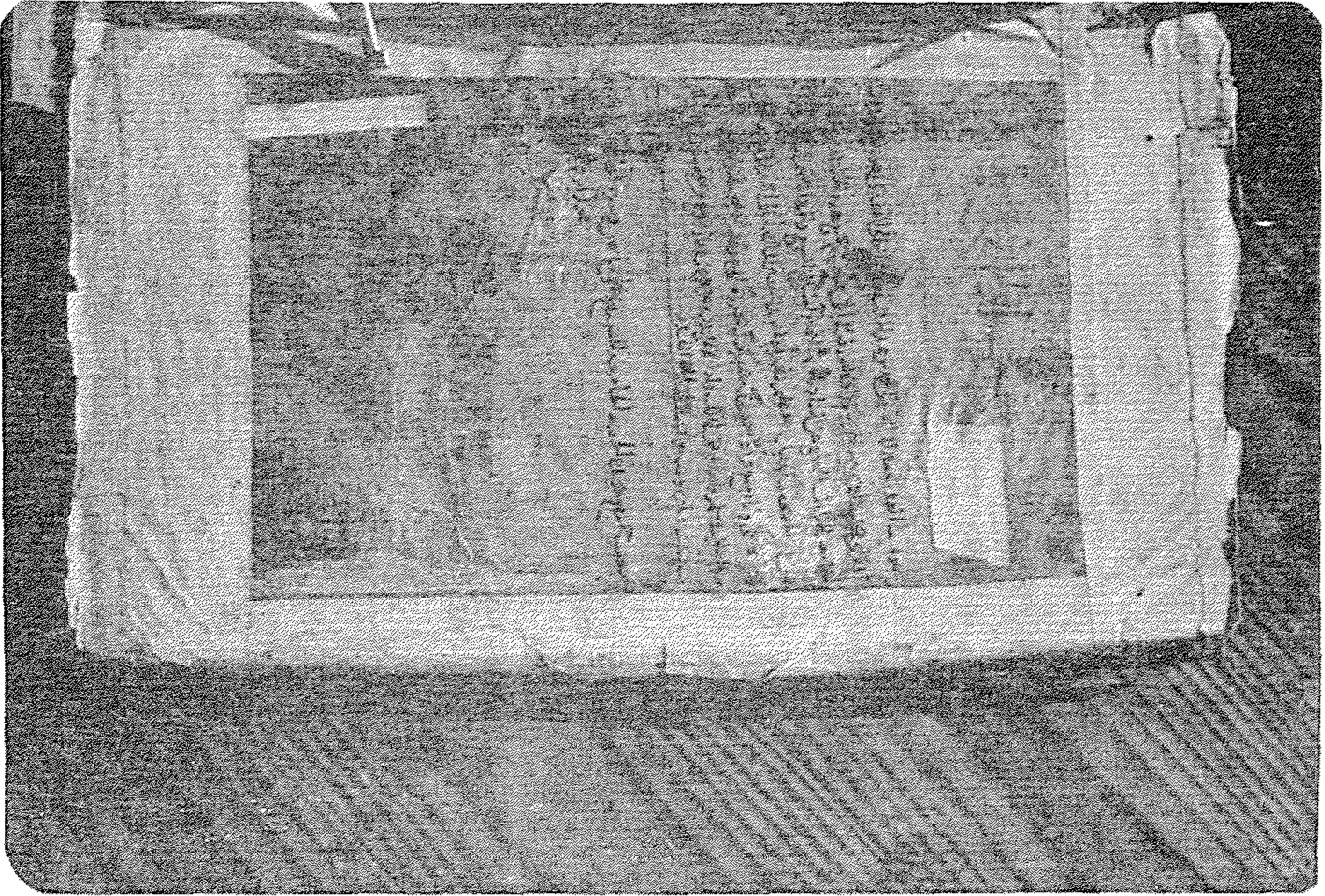

لوحة رقم (٥) : تبين « السماع » بأخر المصحف وبأخر نصه التاريخ الذي تم فيه .



لوحة رقم (٤) : تبين ابتداء نص الهوامش وكتابتها بالحبر الاسود وبالصورة شمسة حذب - الهامش السفلي .



لوحة رقم (٧) : تبين الصفحة اليسرى من الصفحتين
الآخرتين المتقابلتين من المصحف.

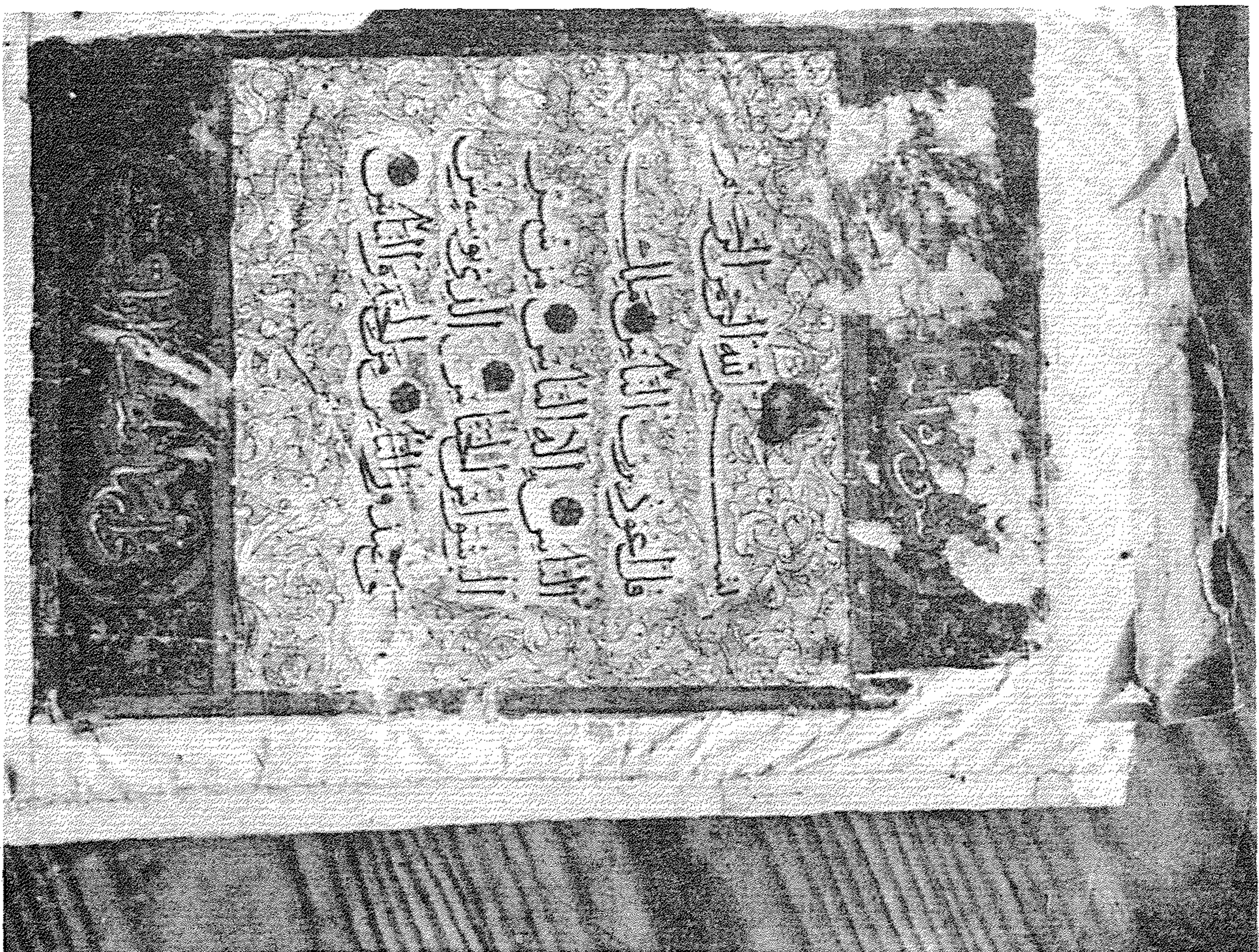

لوحة رقم (٦) : تبين الصفحة اليمنى من الصفحتين
الآخرتين من المصحف.

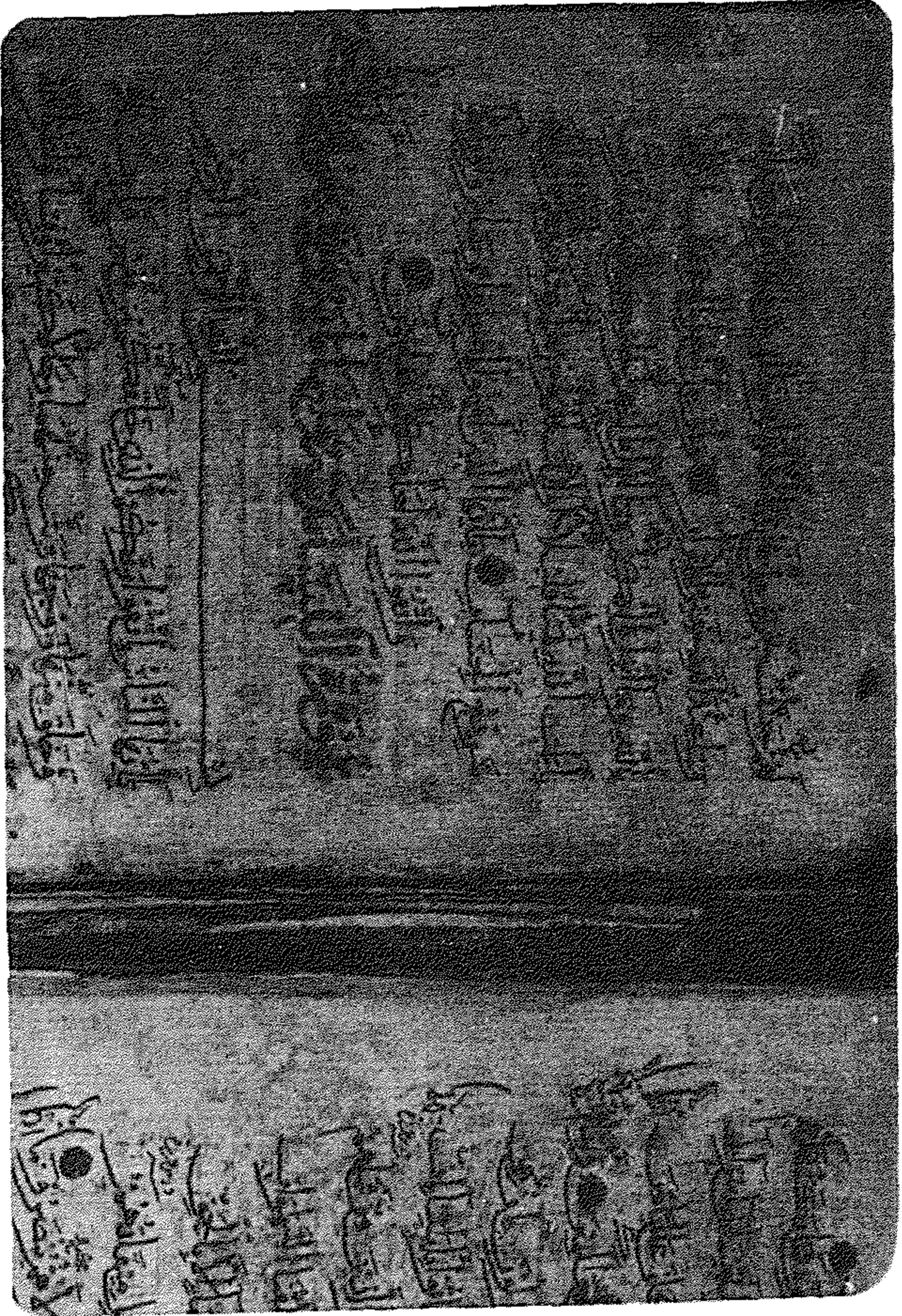

لوحة رقم (٩) : تبين خروج كتابة عنوان سورة النساء
وبياناتها الى الهامش الالىس.



لوحة رقم (٨) : تبين طريقة كتابة عناوين السور
ومحاولة زخرفتها زخرفة جميلة.



لوحة رقم (١٠): تبين شمسة نصف القرآن.

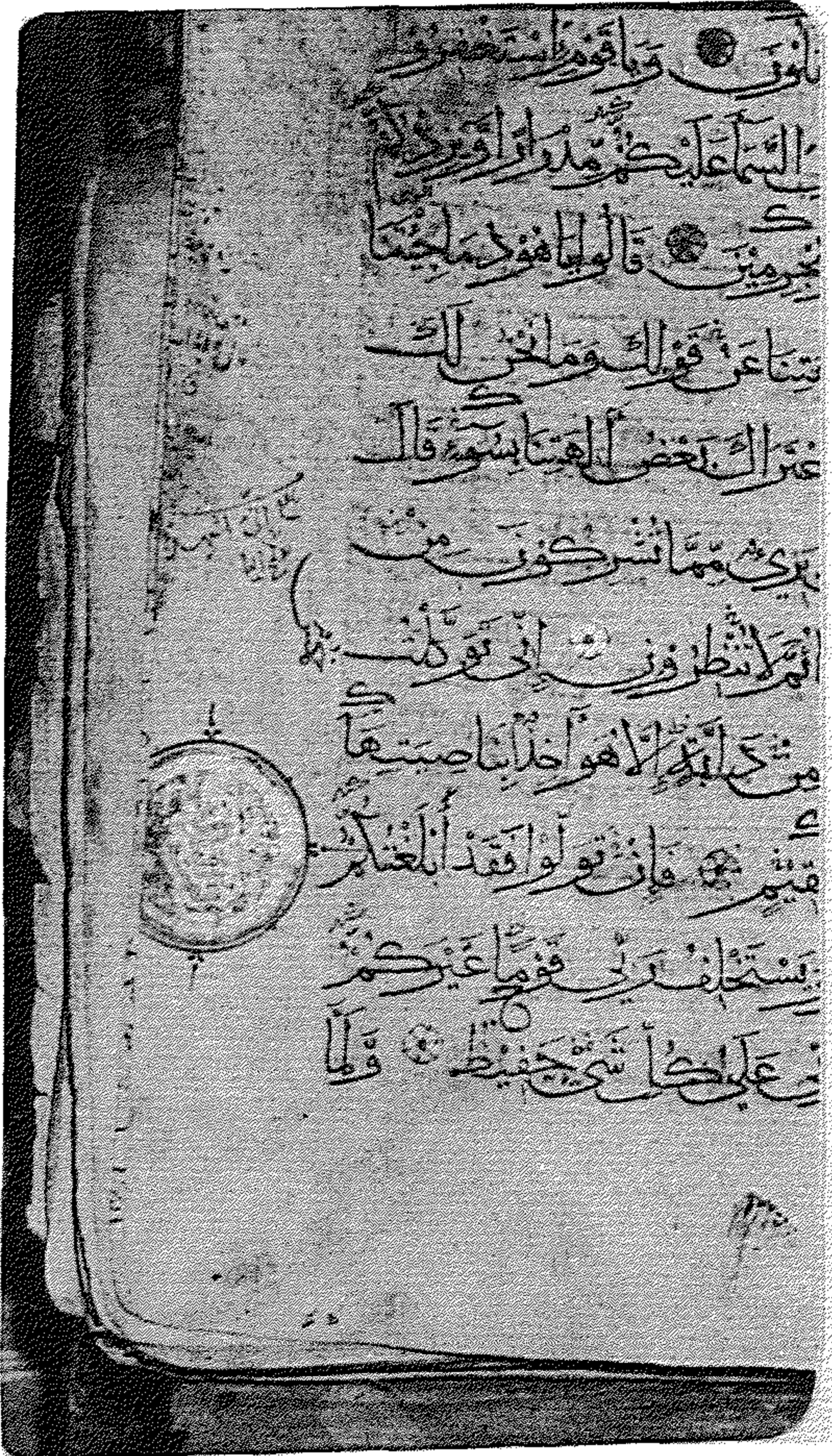

لوحة رقم (١٢): تبين شمسة الثمن الثالث وهي مستديرة.



لوحة رقم (١١): تبين شمسة السدس الاول.



لوحة رقم (١٥) : تبين مدى الالتزام بان يكون عدد
سطور الكتابة في الصفحة ١٣ سطرا.



لوحة رقم (١٤) : تبين نموذج توزيع سطور الكتابة
على الصفحة.



لوحة رقم (١٣) : تبين تسمية الثمن الخامس
وهي بيضوية.

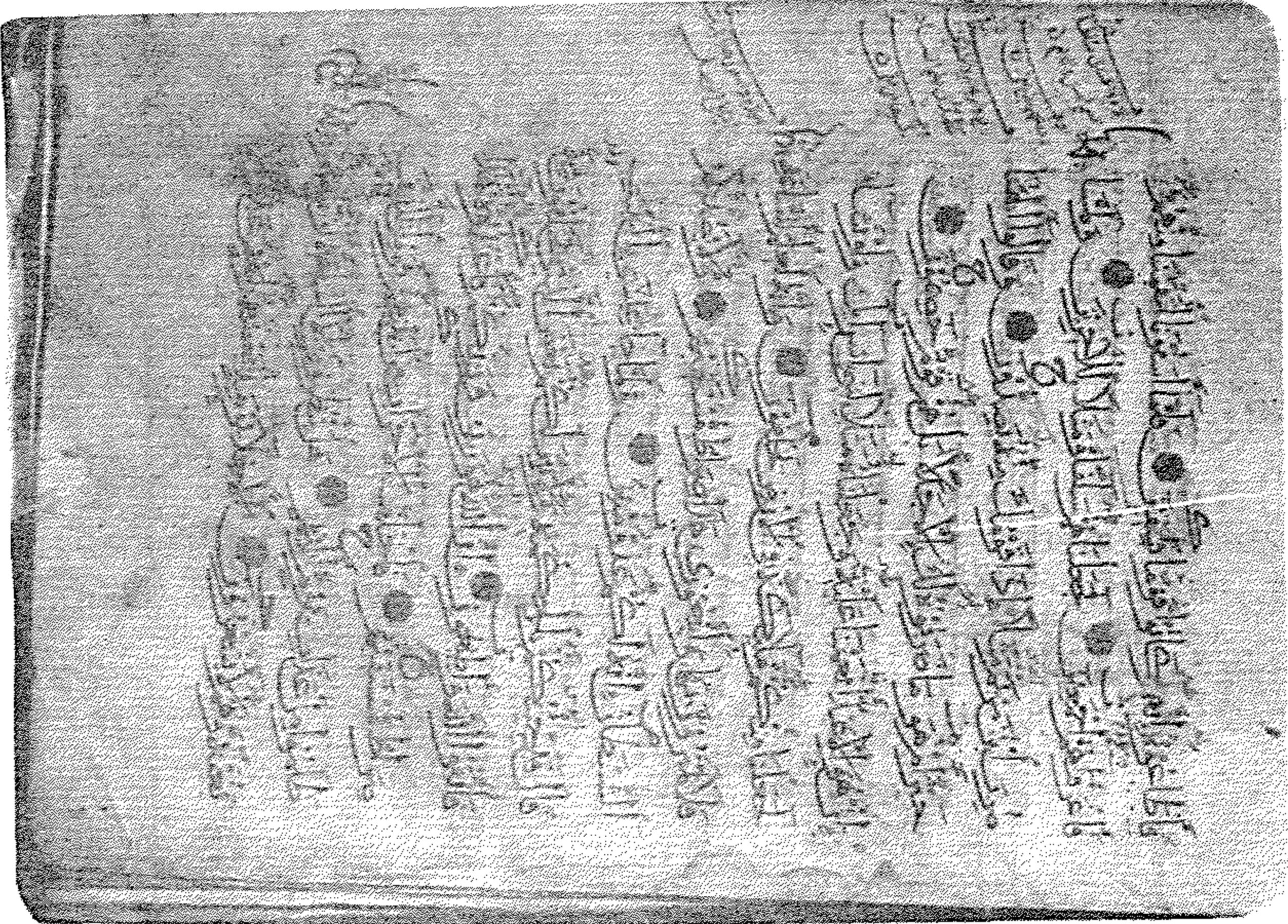

لوحة رقم (١٨) : تبين نموذج ثالث من صفحات المصحف التي تم عليها دراسة الخط.

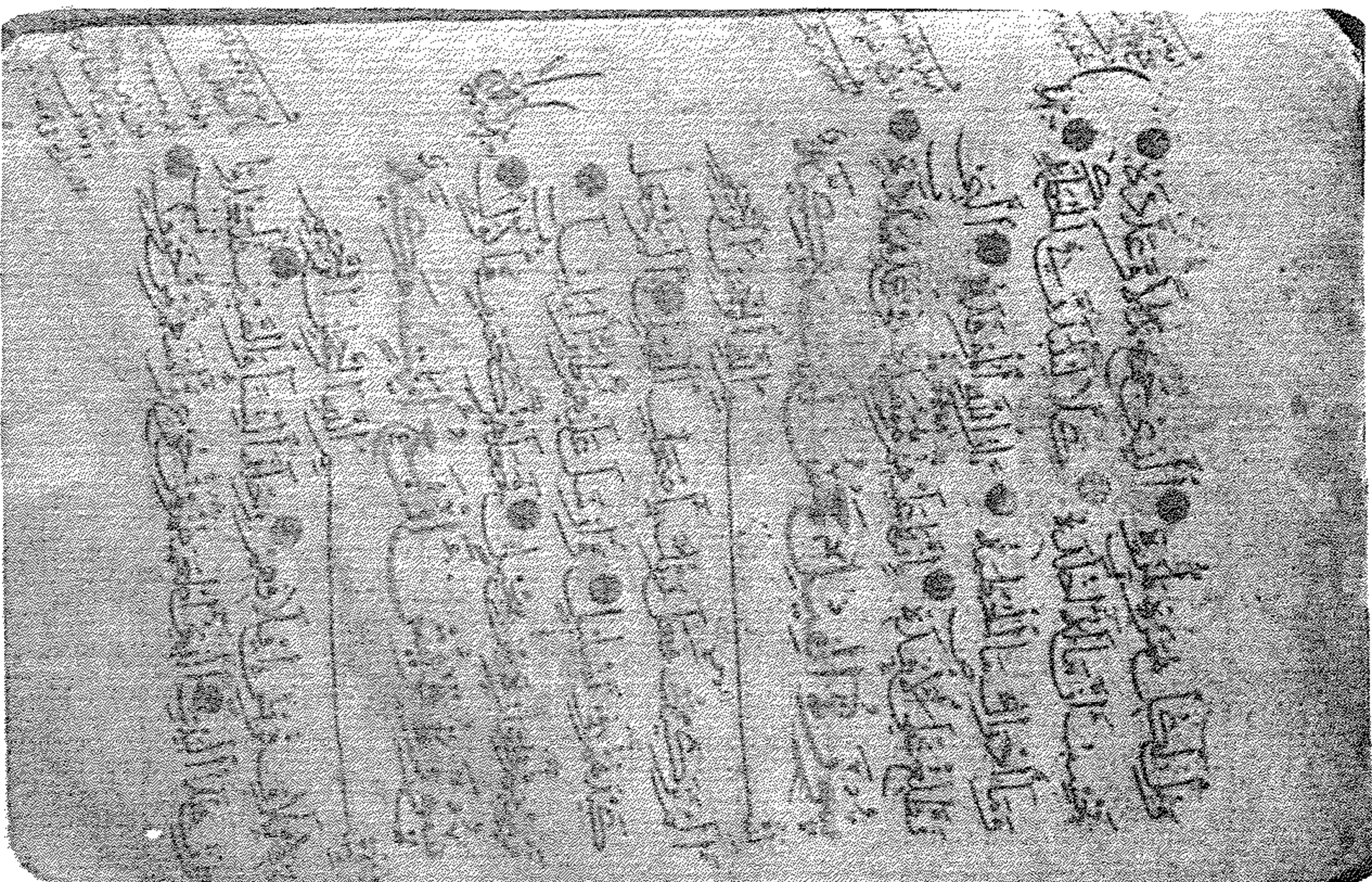

لوحة رقم (١٧) : تبين نموذج من صفحات المصحف التي تم عليها دراسة الخط.

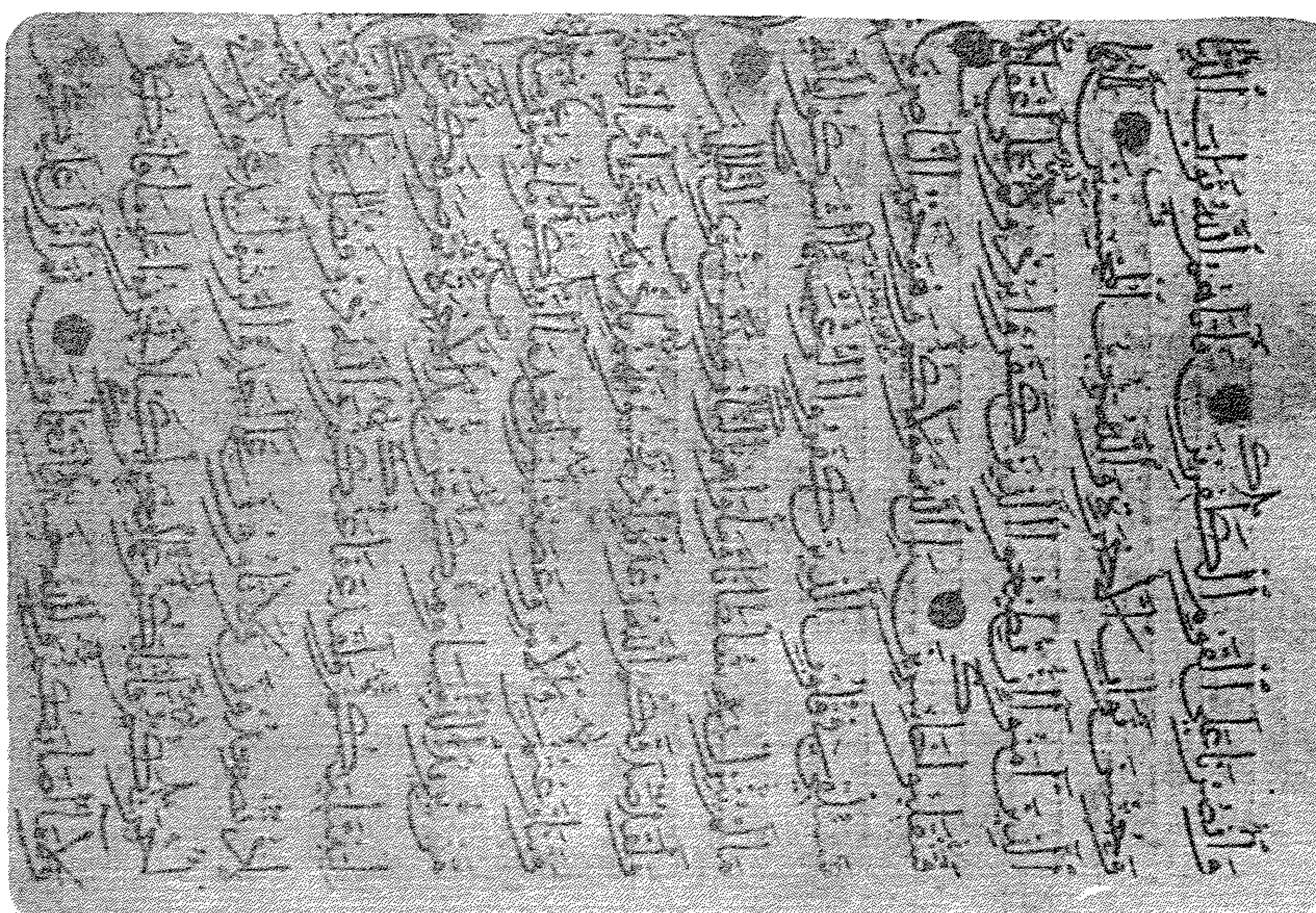

لوحة رقم (١٦) : تبين نموذج ثان من صفحات المصحف التي تم عليها الدراسة الفنية للخط وبها تكرار الكاف الثعباني.

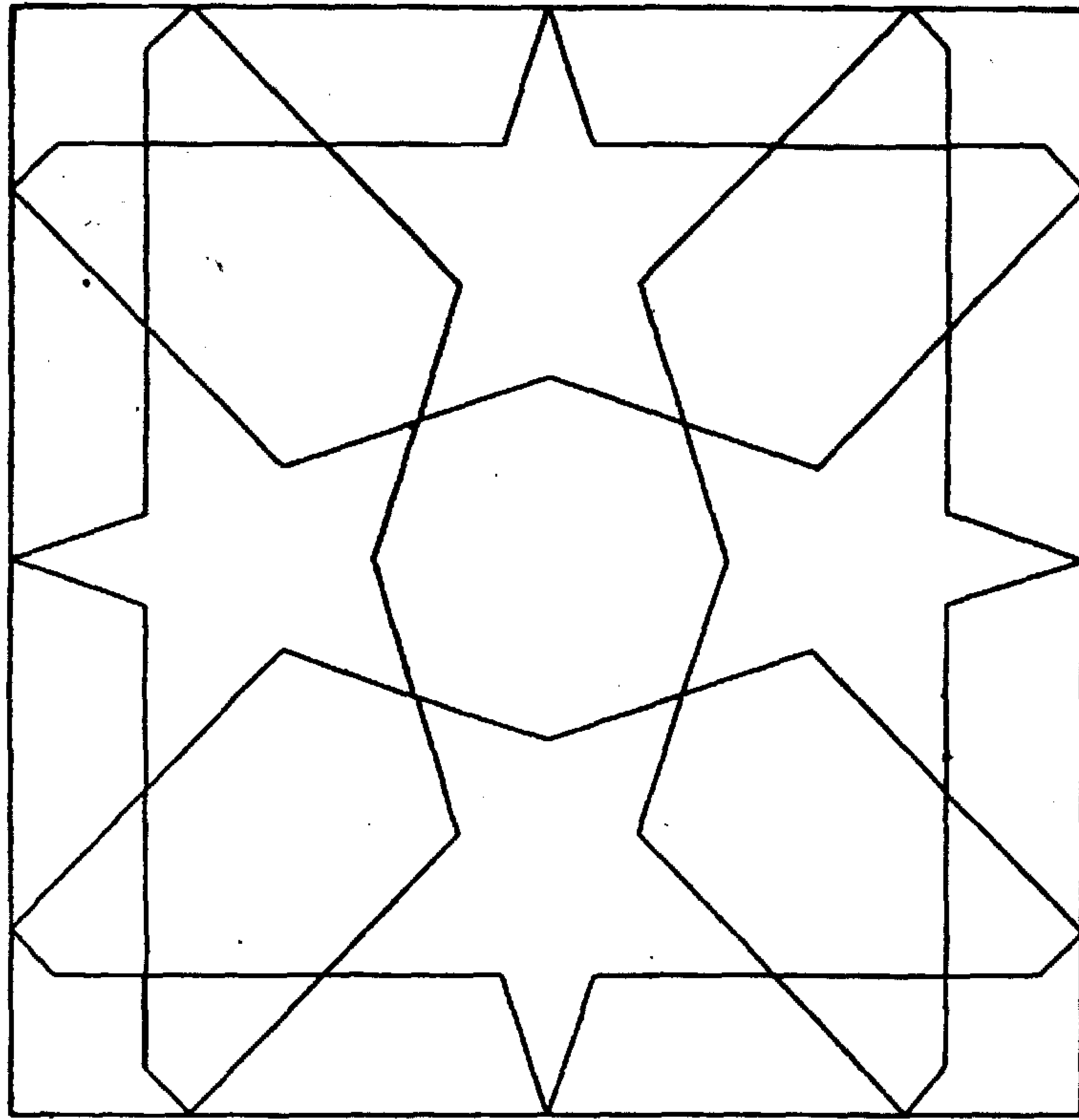

شكل رقم (١)

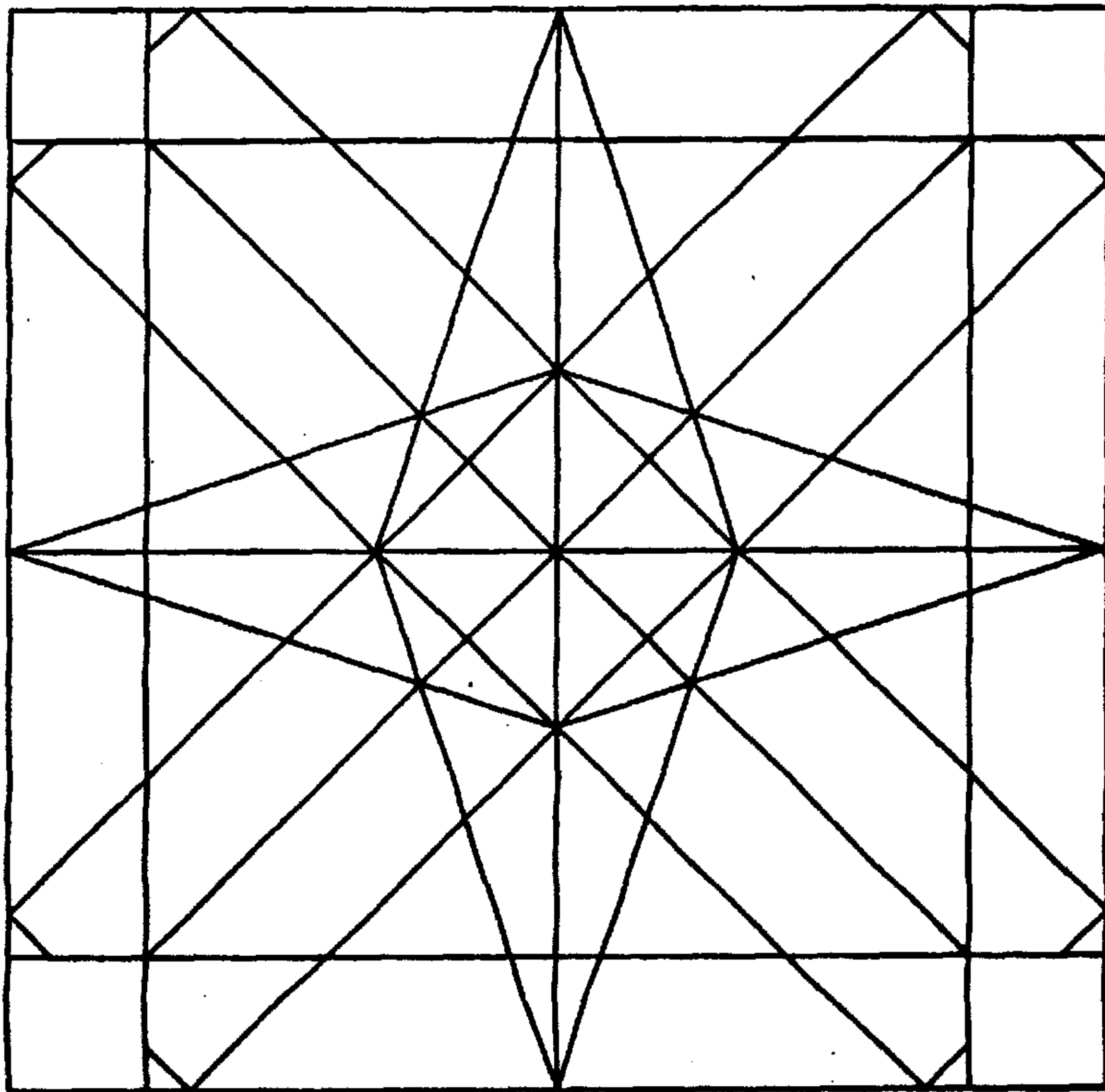

شكل رقم (٢)

شكل رقم (٤)

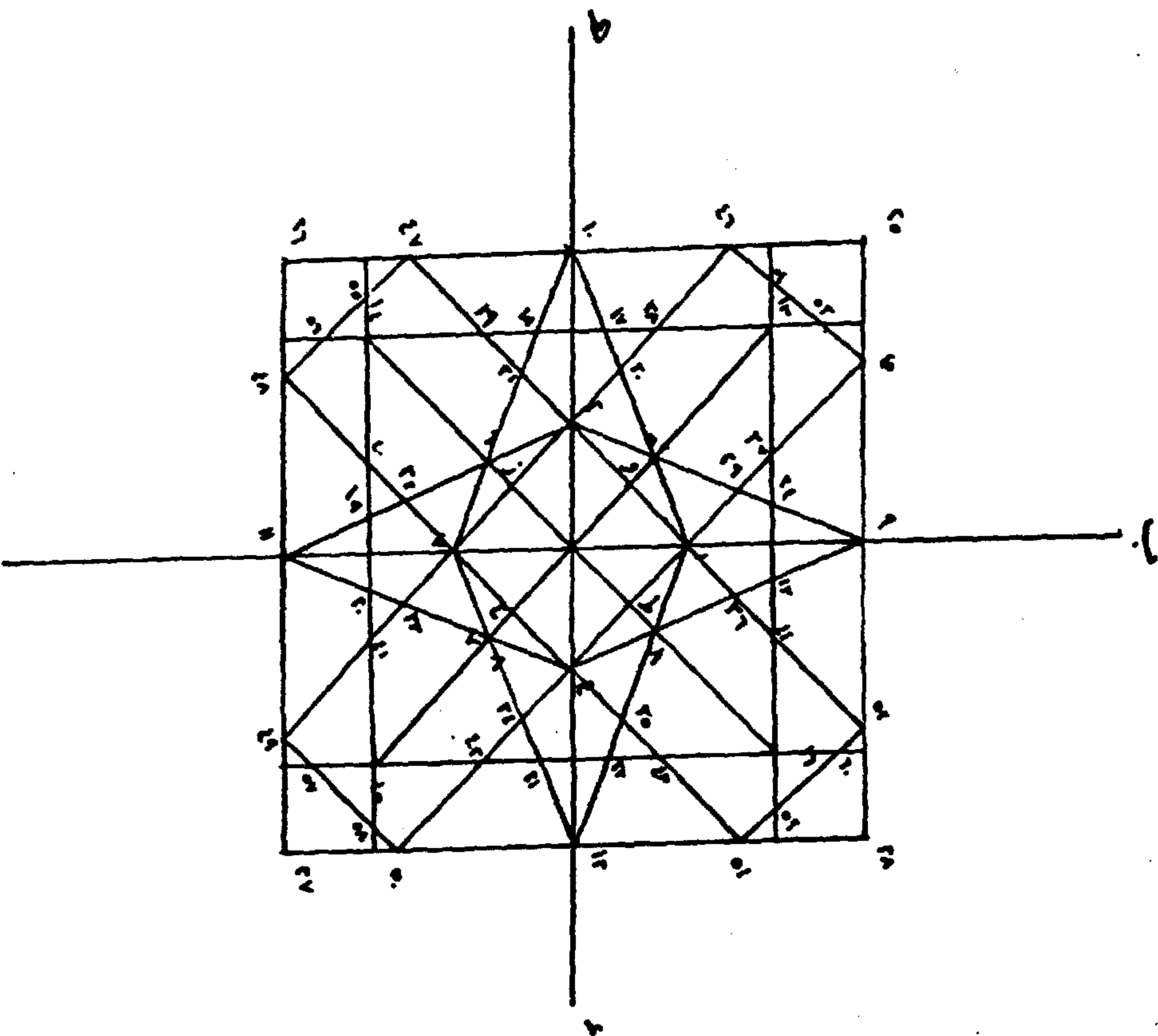

شكل رقم (٣)

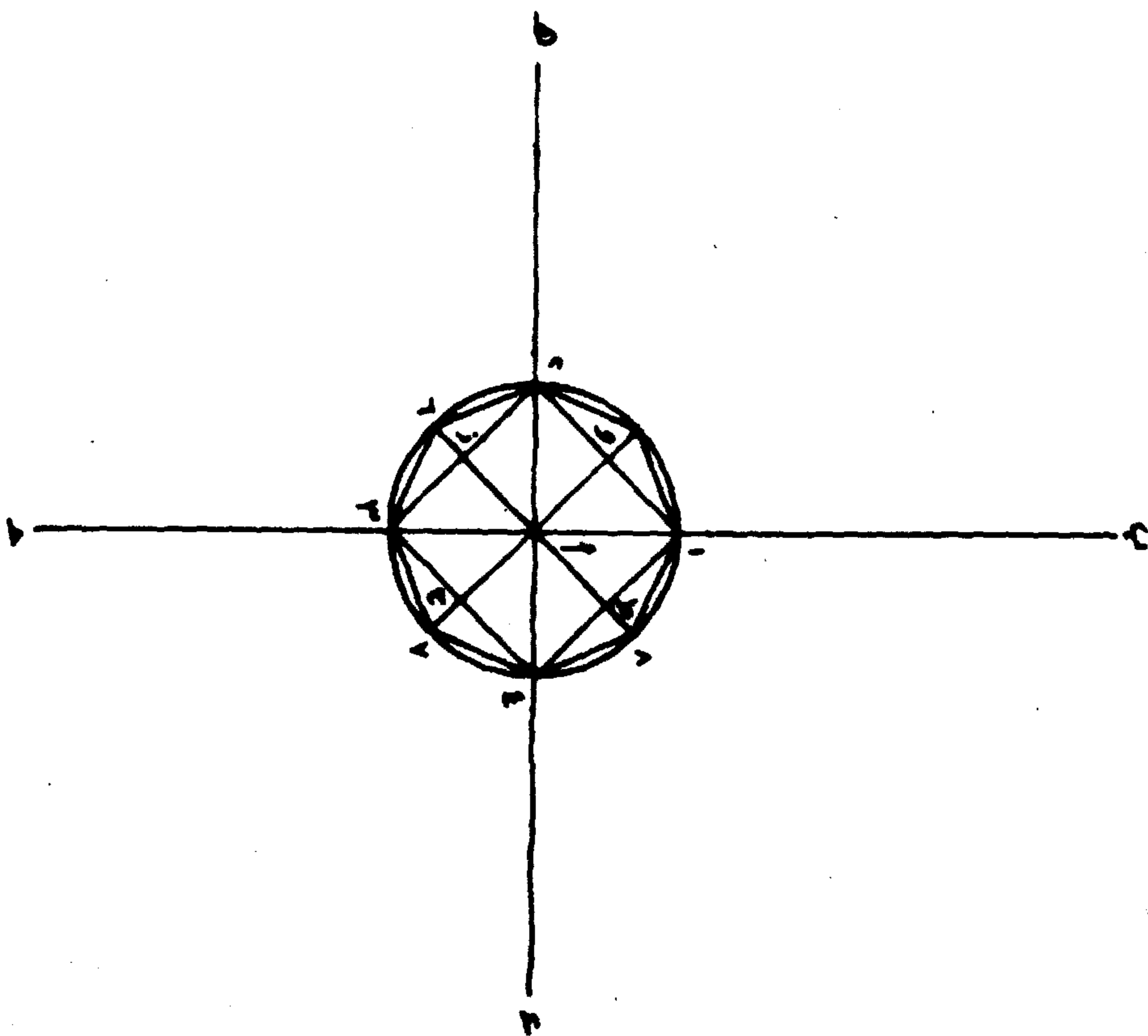

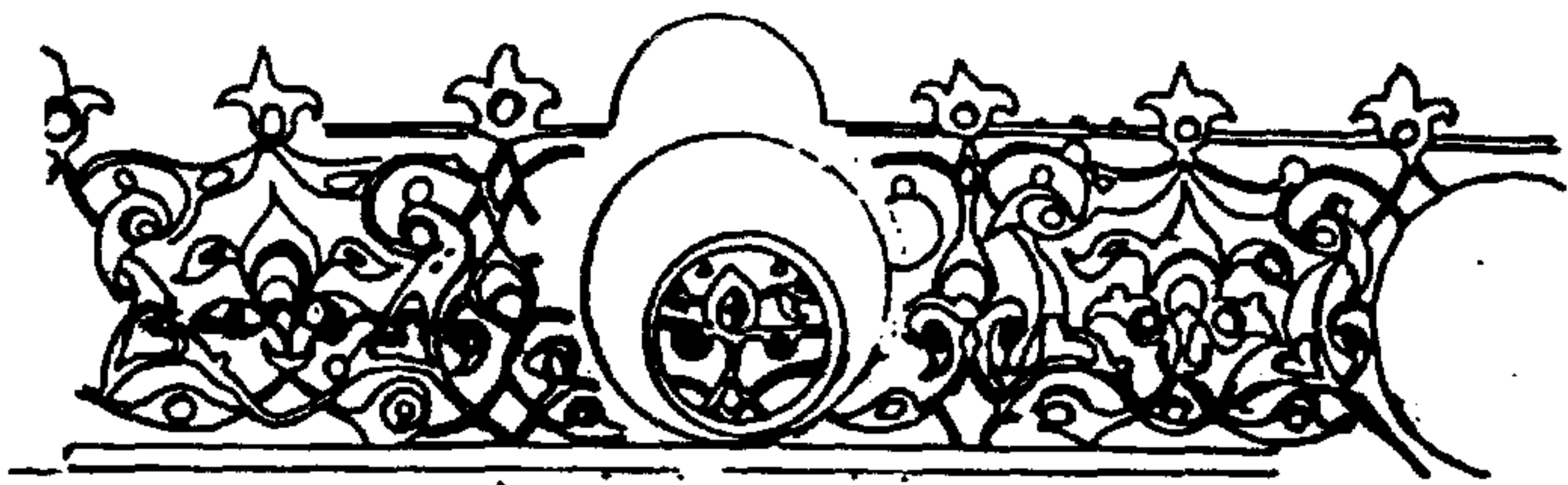
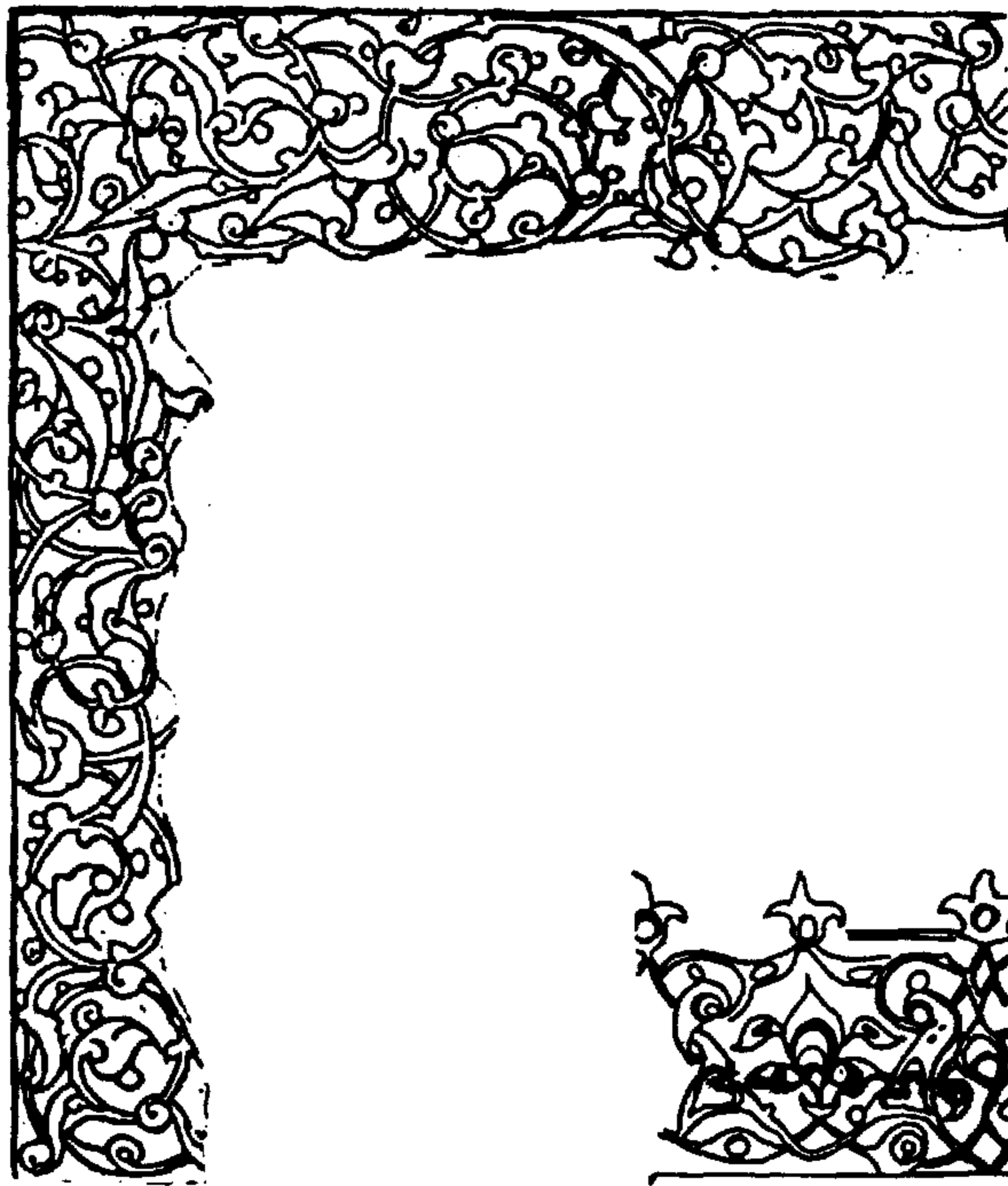

زخارف من ديباجة المصحف

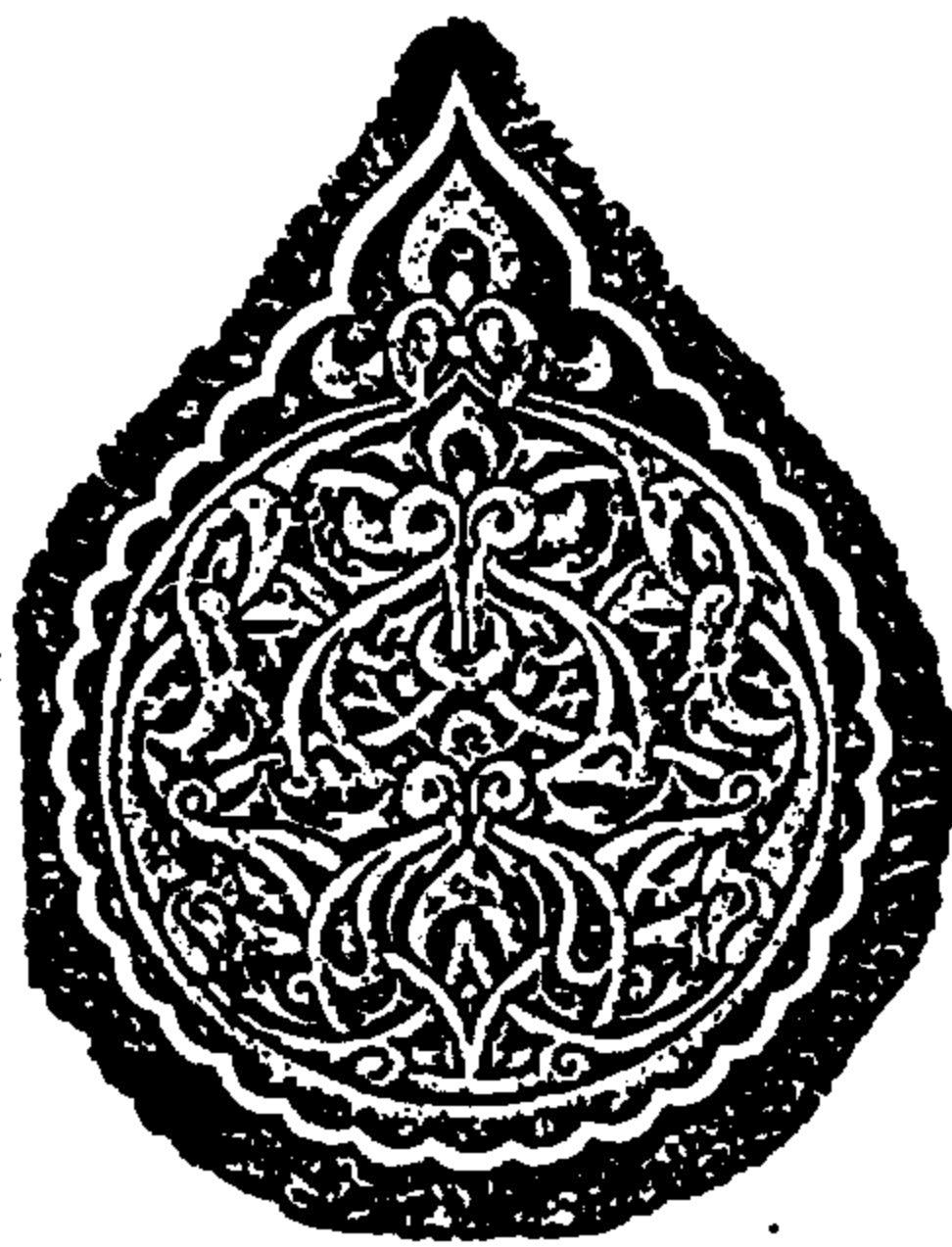

زخارف جصية من قبة الخلفاء العباسيين

ا	ا	ا	ا
ب	ب	ب	ب
ح	ح	ح	ح
د	د	د	د
ر	ر	ر	ر
ز	ز	ز	ز
س	س	س	س
ص	ص	ص	ص
ط	ط	ط	ط
ع	ع	ع	ع
ف	ف	ف	ف
ق	ق	ق	ق
ك	ك	ك	ك
ل	ل	ل	ل
م	م	م	م
ن	ن	ن	ن
ه	ه	ه	ه
و	و	و	و
ز	ز	ز	ز
ح	ح	ح	ح
د	د	د	د

شكل رقم (٦)

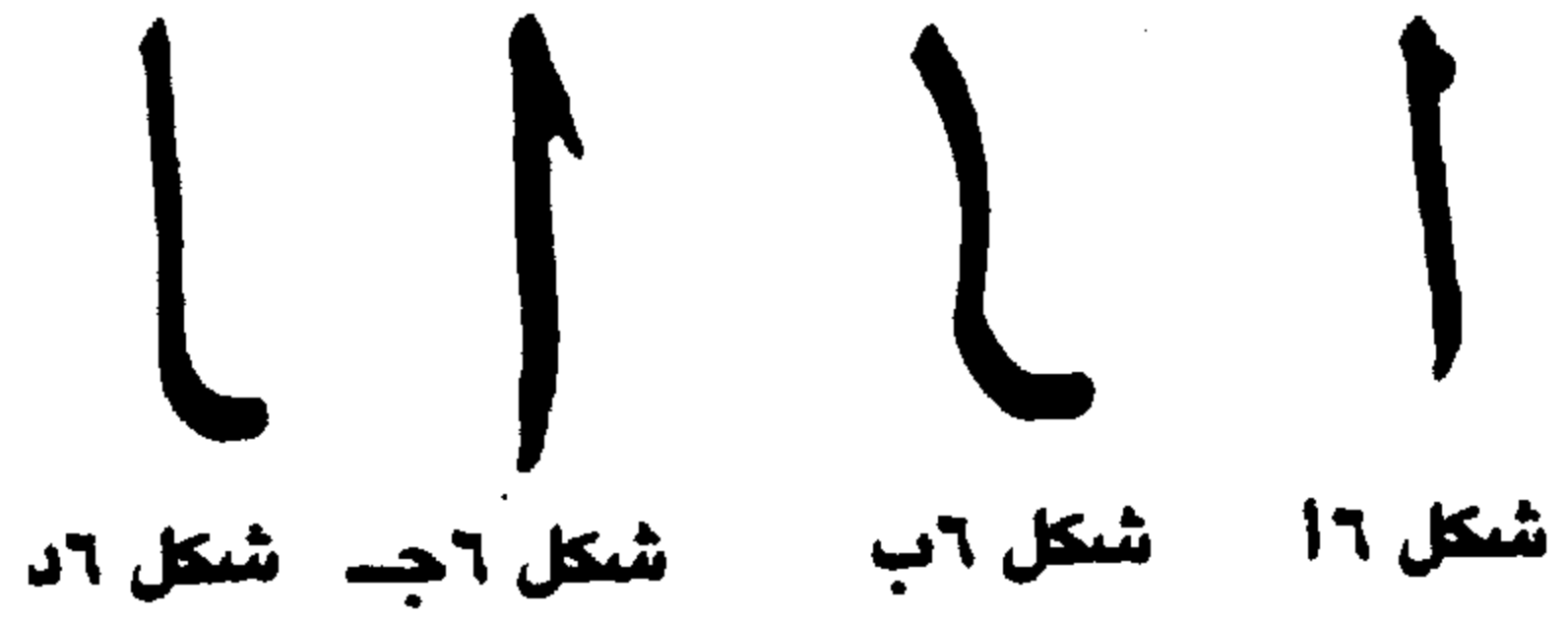
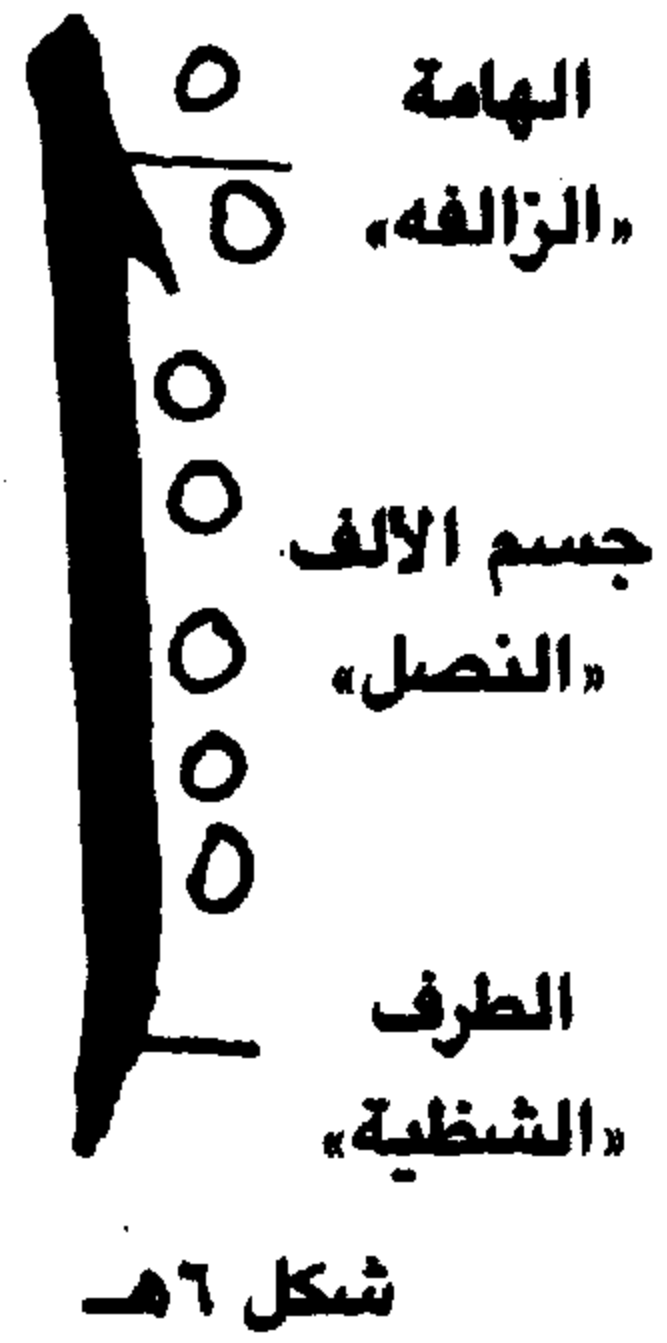

شكل رقم (٦)

شكل ٧/د/١

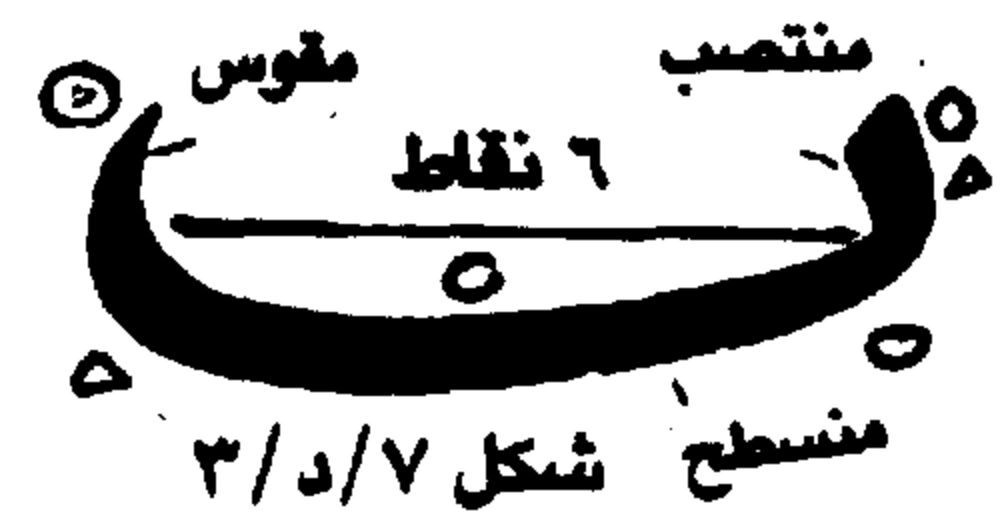
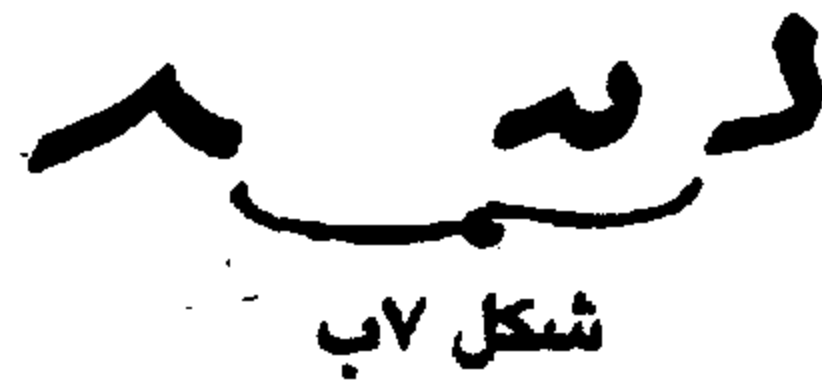

بانه هاهنا دد ملك
 شكل ٧ و

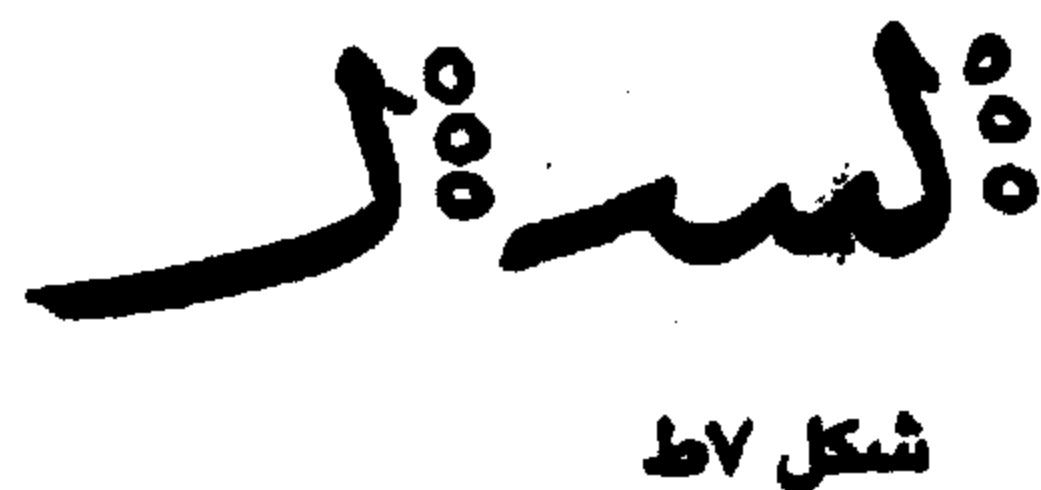
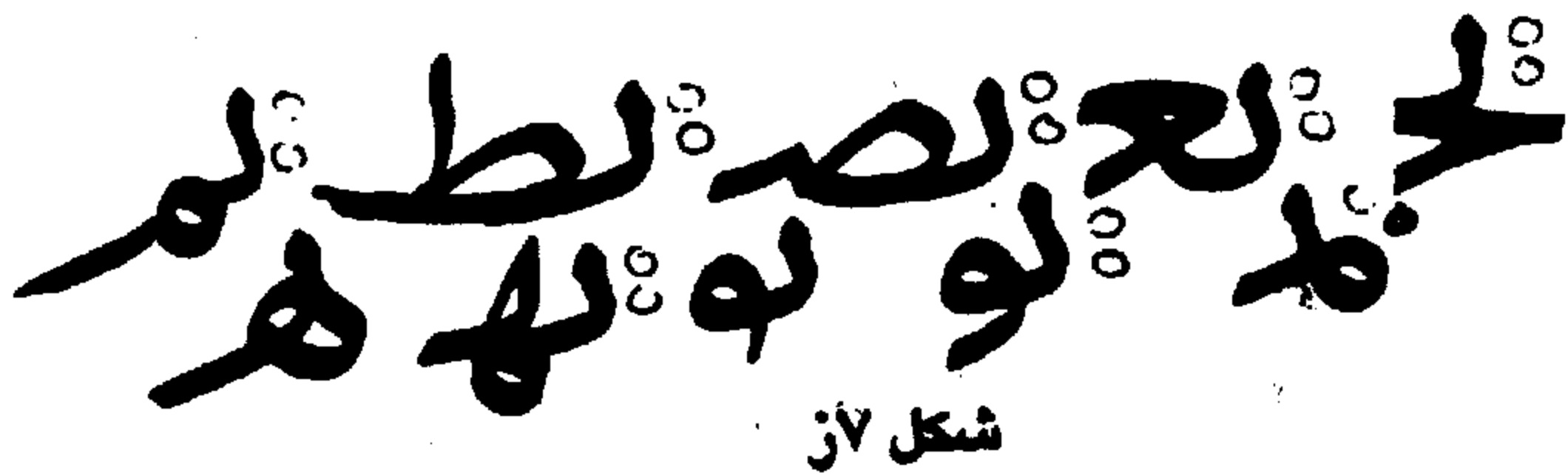
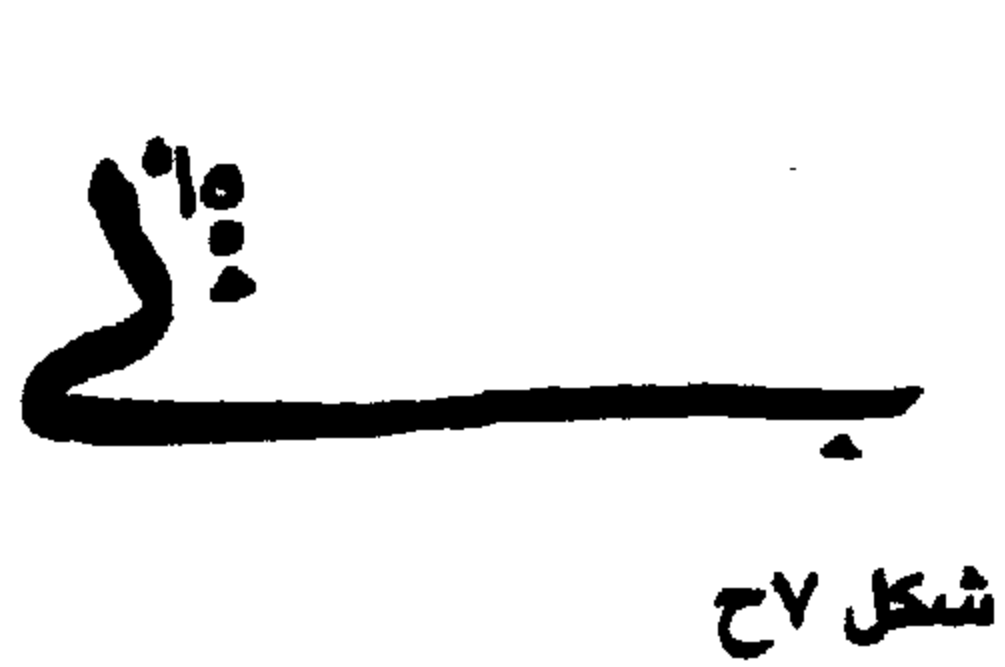

شكل رقم (٧)

شكل ١٨

شكل ١٨ ب

شكل ١٨ ج

شكل ١٨ د

شكل ١٨ هـ

شكل ١٨ و

شكل ١٨ ز

مجموعة الجيم العادية

شكل رقم (٨)

مجموعة الجيم الزنادي

[معلق - رتقا]

شكل ١٩

شكل ١٩ ب

شكل ١٩ ج

شكل ١٩ د

شكل ١٩ هـ

شكل ١٩ و

شكل ١٩ ز

شكل رقم (٩)

شكل ١٩ و

المفرد المجموع

المتصل بحرف مجموع

المتصل بحرف به امتداد

المخطوف (المختلس)

زاوية حادة

منكب

شكل ١١٠

شكل ١١٠ ب

شكل رقم (١٠)

شكل ١١٠ ج

شكل ١١٠ د

شكل ١١٠ هـ

شكل ١١٠ و

شكل ١١٠ ز

الراء المرسلة

الراء المجموعه

الراء المدغمه

شكل ١١١

شكل ١١١ ب

شكل ١١١ ج

شكل ١١١ د

شكل ١١١ هـ

شكل رقم (١١)

شكل ١١١ و

شكل ١١١ ز

نقطة ١٢

شكل ١٢ جـ	شكل رقم (١٢) اب	شكل ١١٢

شكل ١٣ اب	شكل رقم (١٣)	شكل ١١٣

شكل ١٤ اب	شكل رقم (١٤)	شكل ١١٤

شكل ١٥ جـ	شكل ١٥ اب	شكل ١١٥
شكل رقم (١٥)		

شكل ١٦ اب	شكل ١١٦
شكل رقم (١٦)	

شكل ١٧ جـ	شكل ١٧ اب

شكل رقم (١٧).

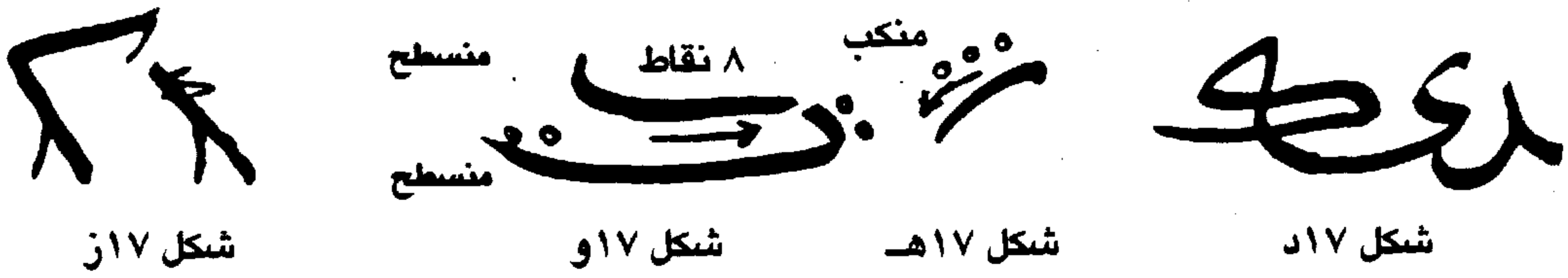

شكل ١٧ ا ز

شكل ١٧ و

شكل ١٧ هـ

شكل ١٧ د



شكل ١٨ جـ

شكل ١٨ ب

شكل ١٨ ا

شكل رقم (١٨).

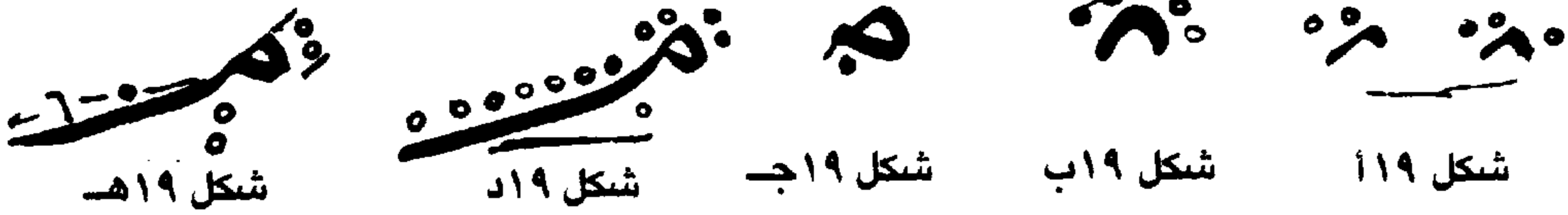

شكل ١٩ هـ

شكل ١٩ د

شكل ١٩ جـ

شكل ١٩ ب

شكل ١٩ ا

شكل رقم (١٩).

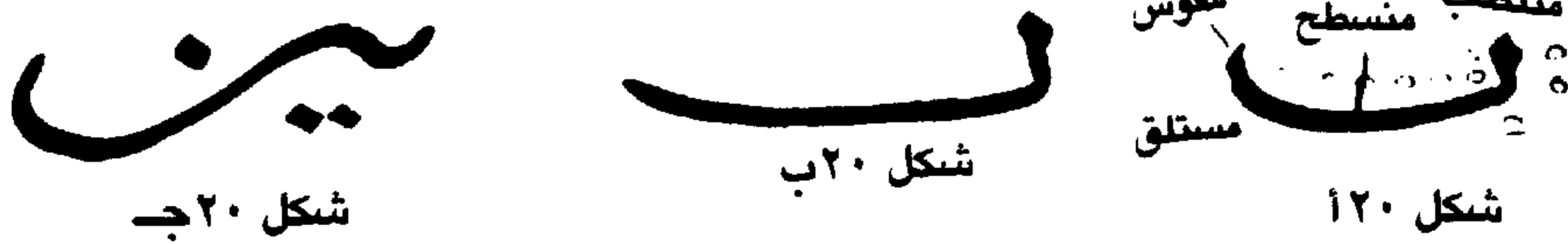

شكل ٢٠ جـ

شكل ٢٠ ب

شكل ٢٠ ا

شكل رقم (٢٠).

شكل رقم (٢١).

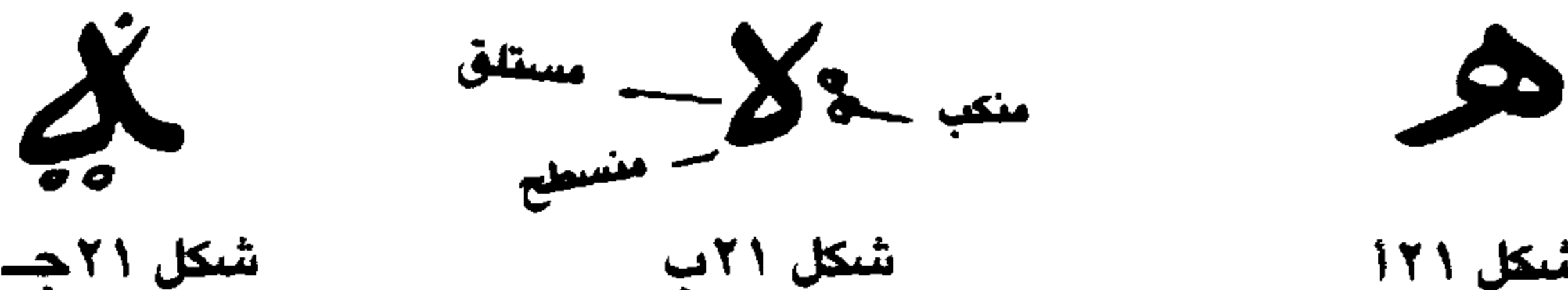

شكل ٢١ جـ

شكل ٢١ ب

شكل ٢١ ا

شكل رقم (٢٣).

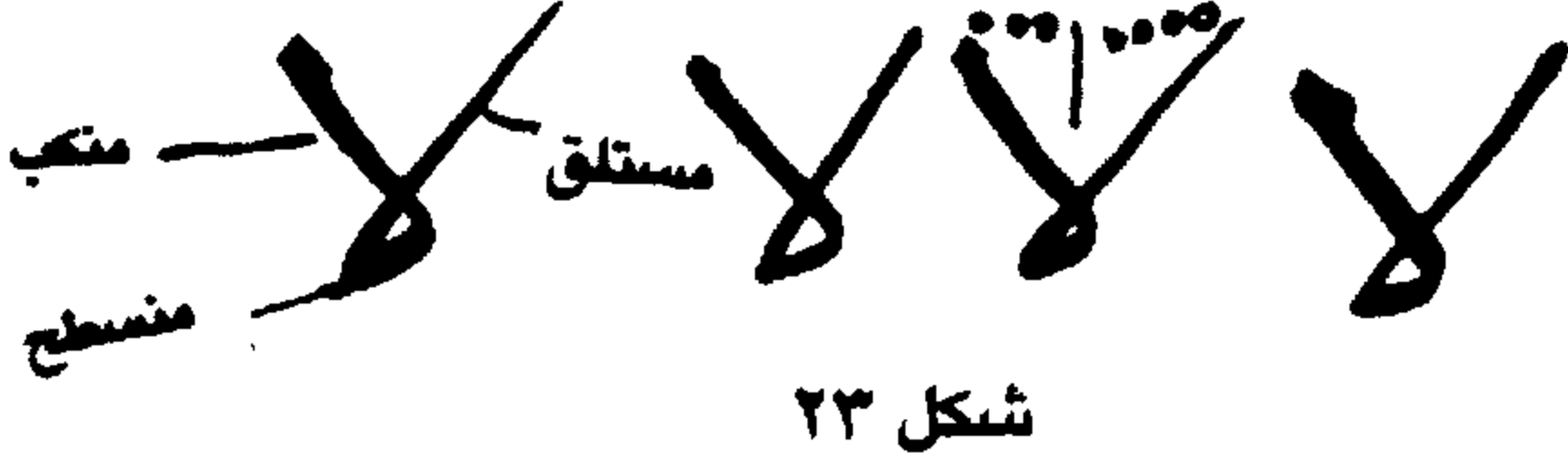

شكل ٢٣

شكل رقم (٢٢).

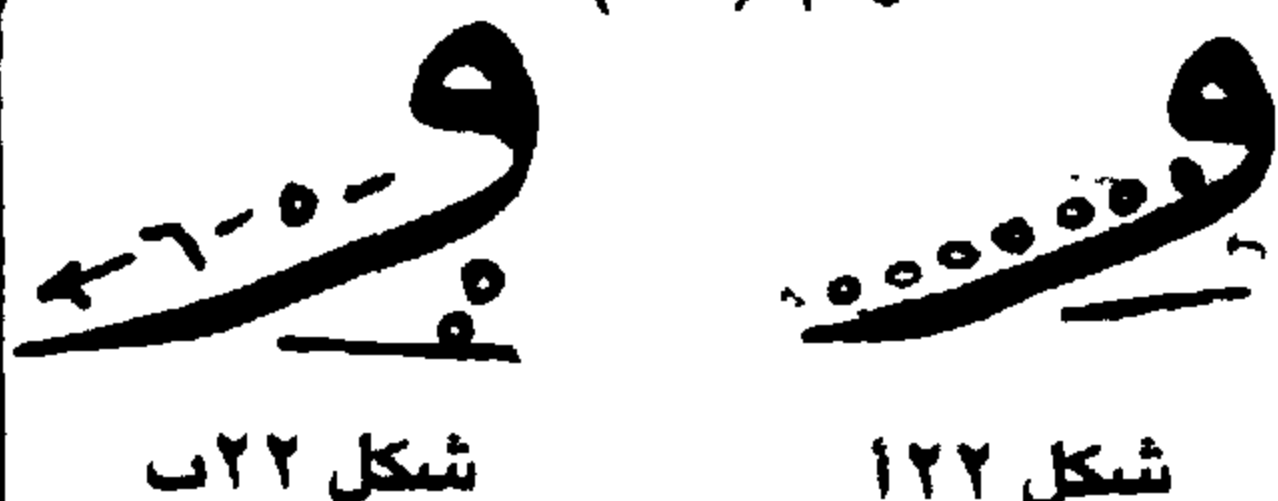

شكل ٢٢ ب

شكل ٢٢ ا



شكل ٢٤ ب

شكل رقم (٢٤).

شكل ٢٤ ا

نص وثائقي يلقي أضواءً جديدة على المدرسة السليمانية بالقاهرة

(٩٤٩ - ٩٥٠ هـ / ١٥٤٢ - ١٥٤٣م)

للدكتور حمزة عبد العزيز بدر

ملخص البحث : يهدف هذا البحث إلى حسم الخلاف الذي نشأ بين الباحثين حول تاريخ هذه المدرسة، وايضا حسم الخلاف حول الغرض من إنشائها، وهل هي تكية أم مدرسة وذلك من خلال نشر نص وثائقي عبارة عن وثيقة استبدال باسم الوزير سليمان باشا الخادم مؤرخة بعام ٩٤٩ هـ وردت ضمن حجة وقف الأمير قرقماس السيفي أتاك العساكر بمصر في سلطنة الغوري، وقد بدأ الباحث بعرض جزء من وثيقة وقف الأمير قرقماس يصف الأماكن التي استبدلها سليمان باشا الخادم لإنشاء مدرسته المذكورة بحي السروجية بالقاهرة. وهو نص وثائقي يورد وصفا لتلك الأماكن سنة ٩١٦ هـ ، وقت تحرير وثيقة وقف الأمير قرقماس المذكور، ثم يورد الباحث بعد ذلك وصفا وثائقيا لنفس الموقع سنة ٩٤٩ هـ من خلال نص وثيقة الاستبدال الخاصة بالوزير سليمان باشا الخادم، ثم عرف الباحث بكل من الأمير قرقماس صاحب وثيقة الوقف الأصلية والوزير سليمان باشا الخادم وأعماله المعمارية بالقاهرة وغيرها وكيف أن هذه المدرسة لم يرد لها ذكر ضمن وثيقة وقف هذا الوزير، إذ أنها أنشئت من فائض مال وقف سليمان باشا الخادم بعد عزله ومغادرته لمصر بأربع سنوات، ثم تناول البحث نص وثيقة الاستبدال المذكورة مبينا أهمية موقع هذه المدرسة، وطريقة الحصول عليه، والمنشآت السابقة بذات الموقع، كما تناول الباحث أيضا في دراسته هذه تخطيط المدرسة ووظيفتها، وكيف أنها تمثل اتجاها جديداً في تخطيط وبناء المدارس بمصر يختلف عن تخطيط المدارس في الطرز السابقة على العصر العثماني. ويختلف الباحث مع ما ذهب إليه بعض الباحثين - في دراسات سابقة عن هذه المدرسة - من أنها ظلت تستخدم كمدرسة حتى أواخر القرن ١٢ هـ / ١٨م، ثم تحولت بعد ذلك إلى تكية، ويرى أنها وإن خططت معماريا كمدرسة على الطراز العثماني استجابة لرغبة المنشئ في إنشاء مدرسة تحمل اسمه بالديار المصرية، وأيضا كما هو مثبت بنص تأسيسها، إلا أنها لم تؤد الوظيفة التي أنشئت من أجلها منذ اكتمال عمارتها سنة ٩٥٠ هـ / ١٥٤٣ - ١٥٤٤م أو في أي وقت من الأوقات.

ويفسر الباحث ذلك بأن إنشائها من فائض ربح أوقاف سليمان باشا ترتب عليه عدم تعيين مدرسين وطلبة بها، ومن ثم لم تستخدم كمدرسة حسب رغبة المنشئ ونص التأسيس، واستخدمت تكية للأروام القادمين إلى الديار المصرية، ويدلل الباحث على رأيه بأسانيد عديدة من الوثيقة ذاتها ، كما يورد أمثلة لحالات مماثلة ترجع إلى العصر المملوكي.

معمارية، وذلك مرده إلى تناول هذا الجانب بكثير من التفصيل في بعض الدراسات السابقة.^(٣)

الوثيقة موضوع الدراسة:^(٤)

وثيقة استبدال وقف باسم الوزير سليمان باشا الخادم مؤرخه بعام ٩٤٩هـ / ١٥٤٢م، وملحقة بوثيقة وقف الأمير قرقماس السيفي أتابك العساكر^(٥) بالديار المصرية في سلطنة الغوري.

وثيقة وقف الأمير السيفي قرقماس الأتابكي (أمير كبير) ٩١٦هـ / ١٥١٠م:

ص ٢ ١٢ - ... المقر

١٣ - الإشراف الكريم العالي المولوى الاميري الكبيرى العضدى

١٤ - الغوثى الغياثى الظهيرى الكفيلى المجاهدى

ص ٣ ١ - المرابطى الكافلى السيدى المالكى المخدومى السيفى قرقماس

٢ - من ولى الدين كافل المملكة الحلبية الأشرفى أعز الله

٣ - تعالى أنصاره.

ص ٥٧ ٦ - ... وجميع الاصطبلين المجاورين

تعد المدرسة السليمانية أولى المدرستين اللتين أنشئتتا على الطراز التركي بالقاهرة خلال فترة الحكم العثماني كلها، ومن ثم فهي ذات أهمية قصوى في التعرف على نمط مهم من الأنماط المعمارية للمنشآت التعليمية في ذلك العصر. وتهدف هذه الدراسة إلى حسم مشكلة تأريخها من جهة وإلى تحديد وظيفتها من جهة أخرى، وذلك من خلال نشر نص وثائقي مهم يلقي أضواء جديدة على هذه المدرسة العثمانية. وترجع أهمية النص المذكور إلى أنه يحسم الخلاف الذي نشأ بين الباحثين حول تأريخ هذه المدرسة^(١)، كما أنه يحسم الخلاف أيضا حول الغرض من إنشائها وهل هي تكية أم مدرسة^(٢)، وتوضح لنا تلك الوثيقة السبب في اختيار هذا الموقع بالذات، وأصوله العقارية وكيفية تمويل عملية إنشاء هذه المدرسة، وسنتناول في عجالة سريعة المنشىء والموقع مع وصف موجز لمخطط تلك المدرسة السليمانية. وهل كان لتلك المدرسة دور مهم في الحياة العلمية والصوفية في العصر العثماني؟، وهو ما يمكن تسميته بتطور أدائها الوظيفي في ذلك العهد وتحولها من مدرسة إلى تكية محاولين الكشف عن الأسباب التي أدت إلى ذلك التحول، أو التغيير في الوظيفة التي أنشئت من أجلها. وتجدر الإشارة إلى أننا لا نتجه إلى دراسة هذه المدرسة دراسة وصفية أو دراسة تحليلية

(٤) وثيقة رقم ٩٠١ أوقاف، محفوظة بأرشيف وزارة الأوقاف بالقاهرة، والوثيقة المذكورة على هيئة كتاب مجلد يحتوي على ٢٠٩ صفحة، وبه عدة وقفيات غير مرتبة تاريخيا، أقدمها مؤرخ أول ربيع الآخر ٩٠٦هـ. وقد أشار د. محمد محمد أمين إلى وقفيات هذه الوثيقة ولم يذكر وثيقة الاستبدال المؤرخة ١٨ شوال ٩٤٩هـ، موضوع هذه الدراسة، والتي تقع في تسع صفحات من كتاب وقف الأمير قرقماس المذكور. محمد محمد أمين، فهرست وثائق القاهرة حتى نهاية عصر سلاطين المماليك (القاهرة: المعهد الفرنسي للآثار الشرقية، ١٩٨١م)، ص ٢٢٦.

(٥) أتابك العساكر: لقب أطلق في العصر المملوكي على القائد العام للجيش ويذكر القلقشندي أن لقب أتابك العساكر المحروسة كان يطلق أيضا كلقب فخري على النائب الكافل ومن في رتبته، انظر حسن الباشا، الألقاب الإسلامية في التاريخ والوثائق والآثار (القاهرة: النهضة المصرية، ١٩٥٧م)، ص ٥٤؛ أحمد السعيد سليمان، تاصيل ملورد في الجبرتي من الدخيل (القاهرة: دار المعارف، ١٩٧٩م)، ص ١٢.

(١) من أهم الدراسات التي تناولت هذه المدرسة رسالة دكتورة أشارت إلى هذه المدرسة بأنها «المدرسة المنسوبة إلى سليمان باشا» ورجحت أن يكون تاريخ البدء في عمارتها سنة ٩٤٧هـ أو ٩٤٨ (١٥٤٠هـ / ١٥٤١م)، انظر مرفت محمود عيسى، «الطراز العثماني في منشآت التعليم بالقاهرة»، رسالة دكتوراه غير منشورة، كلية الآثار، جامعة القاهرة، ١٩٨٧م، ص ١٨٩ - ٢١٩.

(٢) علي باشا مبارك الخطط التوفيقية الجديدة، ط ٢ (القاهرة: الهيئة العامة للكتاب، ١٩٦٩م)، ج ٢، ص ١٤٤؛ محمد مصطفى نجيب، «العمارة في العصر العثماني»، بحث ضمن كتاب القاهرة تاريخها فنونها آثارها (القاهرة: مؤسسة الأهرام، ١٩٧٠م)، ص ٢٦٤؛ سعاد ماهر، مساجد مصر وأولياؤها الصالحون (القاهرة: المجلس الأعلى للشئون الإسلامية، ١٩٨٢م)، ج ٥، ص ٩٥؛ عبد الرحمن زكي، موسوعة مدينة القاهرة، ط ٨ (القاهرة: مكتبة الانجلو المصرية، ١٩٨٧م)، ص ٥٠-٥١.

(٣) مرفت عيسى، «الطراز العثماني...»، ص ٩٩.

- المتنافذين.
- ٧ - المستجدين الانشا والعمارة الكائنين
بظاهر القاهرة
- ٨ - المحروسة خارج باب زويلة والقوس
بالقرب من
- ٩ - حدره القسم تجاه سكن الواقف
المشار اليه المشتمل كل
- ١٠ - منهما بدلالة المشاهدة على طوالتين
ومتبن ومنافع
- ١١ - ومرافق وحقوق ويحيط بذلك ويحصره
حدود أربعة الحد
- ١٢ - القبلى ينتهى إلى الطريق الفاصلة بين
ذلك وبين سكن
- ١٣ - الواقف المشار إليه اعلاه وفيه باب
مسدود بالبنا
- ١٤ - وبعضه الى ملك الأمير يشبك الأتابكي
والحد البحرى
- ١٥ - الى مكان خرب ياتي ذكره وبعضه الى
مكان جارفى
- ص ٥٨ ١ - الوقف المذكور والحد الشرقي بعضه
ينتهى الى زقاق
- ٢ - هناك وبعضه الى حوش داخل في وقف
الوافق المشار
- ٣ - اليه اعلاه والحد الغربى ينتهى الى
خربة كبيرة وفيه بابان
- ٤ - للاسطبلين المذكورين اعلاه وجميع
المكان الخرب الموعود
- ٥ - به اعلاه المجاور لذلك المشتمل على
واجهة بها حانوت
- ٦ - خرب يعلوه طبقة خربه وباب مسدود
ويحيط بذلك
- ٧ - حدود أربعة الحد القبلى ينتهى الى
احد الاسطبلين المذكورين
- ٨ - والحد البحرى ينتهى الى الشارع
- وفيه واجهة الحانوت
- ٩ - وطاقت الطبقة والباب المسدود والحد
الشرقى ينتهى
- ١٠ - الى وقف المشار اليه اعلاه والحد
الغربى ينتهى الى الخربة
- ١١ - المذكورة اعلاه بحد كل من ذلك
وحدوده وحقوقه وما
- ١٢ - بذلك وينسب اليه من العلو من ذلك
عند الواقف المشار اليه.
- ١٣ - اعلاه العلم الشرعى النافى للجهالة
وقفا صحيحا شرعيا
- ١٤ - وحبسا صريحا مرعيا لا يباع ذلك ولا
يوهب ولا
- ١٥ - يعار ولا يرهن ولا يناقل به ولا بيعه
قيما على أصوله
- ص ٥٩ ١ - محفوظا على شروطه وقفوله مسبلا
على سبله التي تذكر
- ٢ - فيه الى أن يرث الله سبحانه الأرض
ومن عليها وهو خير
- ٣ - الوارثين
- ص ٨٤ وثيقة استبدال مؤرخة في ١٨ شوال ٩٤٩هـ:-
- ١ - الحمد لله وحده
- ٢ - لما ورد اشارة مولانا الوزير الأعظم
والمولى المفخم سليمان
- ٣ - باشا (كافل) المملكة الشريفة بالديار
المصرية سابقا وهو
- ٤ - بالمملكة الرومية الان دام اجلاله على
سيدنا ومولانا
- ٥ - قاضي القضاة شيخ مشايخ الاسلام
ملك العلماء والاعلام الواثق
- ٦ - بالملك العلام مولانا محى الدين محمد
بن مولانا عبد القادر
- ٧ - الناظر في الأحكام الشرعية بالديار
المصرية^(١) المتولى على

جماعة من الموالى أيضا منهم الموالى محى الدين الفناري والمولى
شمس الدين كمال باشا والمولى حسام حلبي والمولى نور الدين.

(٦) محى الدين محمد بن عبد القادر: هو محمد بن عبد القادر
الرومى، وهو أحد الموالى الرومية أيضا، يذكر الغزى أنه أخذ عن

- ٨ — أوقاف مولانا الوزير المشار اليه بان
خواتمه متلقية
- ص ٨٥ ١ — مدرسته بالديار المصرية^(٧) المتولى
على أوقاف مولانا الوزير
- ٢ — المشار اليه^(٨) في خطة من الخطط
لاقامة شعائر الاسلام واحيا
- ٣ — العلم وغير ذلك مما سيستقر عليه
الحال وتوجها فيه مولانا
- ٤ — قاضى القضاة المشار اليه مع المولى
الزكى للنظر في ذلك وجمال
- ٥ — فكرهما في الخطط لاقامة شعائر
الاسلام واحياء العلم وغير
- ٦ — ذلك والمحلات وكان من جملة ما أحاط
علمها به وكشفا
- ٧ — عليه الكشف الشافى في الاماكن
الخربة الاتي ذكرها فيه الجارية
- ٨ — في وقف المرحوم الامير قرقماس
الاتابكي الواقف المشار اليه
- ١٠ — فيه المشمول ذلك بنظر أخيه السيفي
الماس ومعتوقه الامير
- ١١ — دولار ماي^(٩) الجهركسيين ورأى
مولانا قاضى القضاة بأن
- ١٢ — الاماكن الاتي ذكرها فيه مناسبة
بعرض مولانا الوزير
- ١٣ — المشار اليه ووجدها مشتملة على
ساحة كبيرة متسعة.
- ١٤ — الفضا مسلوبة المنفعة وعلى ابنية
خربة قليلة الجدوى
- ١٥ — في الاستغلال وسيل عن أصل وقف
المرحوم قرقماس المشار
- ١٦ — اليه فيه هل في الوقف ما يعمر به
فأجابوا بانه ليس في الوقف
- ص ٨٦ ١ — محصول يوفى العماره وحضر جمع
من المهندسين وأرباب
- ٢ — الخبرة وجمع من المسلمين وكشفوا
على ذلك الكشف التام
- ٣ — ووجدوا ذلك خربا وأخبروا أن ذلك
متى استمر على حالته
- ٤ — التي هو عليها الان تزايد خلكه وخرابه
وآل امره الى سلب
- ٥ — الانتفاع بالكلية وان الحظ والمصلحة
في استبدال ذلك
- ٦ — وعرض مولانا قاضى القضاة المومى
اليه الامر في ذلك على
- ٧ — الابواب الشريفة فورد على مولانا
قاضى القضاة حكم شريف
- ٨ — من الابواب المشار اليها بالاذن في
استبدال ذلك وفعل
- ٩ — ما شرح شرعا وقابل ذلك بالسمع
والطاعة وتوجيه
- ١٠ — المتولى المذكور والناظران على وقف
المرحوم قرقماس المشار
- ١١ — اليهما فيه وجمع من المستحقين
والمهندسين وأرباب الخبرة
- ١٢ — الى حيث الاماكن المذكورة وتكلموا في
قيمة ذلك على وجه

سقطت منه بعض كلمات، أو قرأها قراءة خاطئة فأتت بعض
الجملة مبتورة أو غامضة، غير أن النص في مجمله واضح ويمكن
تتبعه بسهولة. وقد سقط الفعل من هذه الجملة.

(٨) سقطت الكلمة التي بين الحاصرتين، وإضافتها إلى النص
لاتساق المعنى.

(٩) ذكرت وثيقة الامير قرقماس أن النظر على أوقافه يكون لكل من
أخيه شقيقه السيفي الماس، وداوداره الجنب العالي السيفي
دولار ماي بن عبد الله السيفي قرقماس الاتابكي أحد الامراء
العشرات بالديار المصرية، وثيقة الامير قرقماس من
٦٧، سطر ٤ - ٧.

== ثم خدم خير الدين معلم السلطان سليمان، ثم ولي تدريس مدرسة
قاسم باشا ببروسا، ثم سلطانية ببروسا، ثم تنقل في المدارس حتى
أعطى إحد الثمان، ثم ولي قضاء القضاة في مصر، ثم بالعساكر
الاناضولية، وفي زمن توليه قضاء مصر أوكل إليه سليمان باشا
وظيفة النظر الشرعي على أوقافه بها. أنظر: نجم الدين الغزي،
الكواكب السائرة باعين المائة العشرة، تحقيق جبرائيل
سليمان جبور، ج ٢ (بيروت: دار الافاق، ١٩٧٩م)، جزء ٢
ص ٤٣-٤٤؛ ابن العماد، عبد الحي بن العماد الحنبلي،
شذرات الذهب في أخبار من ذهب (بيروت: دار المسيرة،
١٩٧٩م)، ج ٨، ص ٣٢٩.

(٧) الوثيقة جميعها نسخة منقولة عن الاصل، ويبدو أن الناسخ قد

- ١٣ - الاحتياط لجهة الوقف المرقوم فوق الاتفاق على القدر الذي
- ١٤ - سيعين فيه بعد اجهار النداء وانها الرغبات في مواطن الطالبين
- ١٥ - ومحلات الراغبين فلم يوجد راغب في ذلك القدر الذي ذكر
- ص ٨٧ ١ - فيه وأخبر المهندسون وأرباب الخبرة أن القدر الذي
- ٢ - قوم به ذلك الاتي تعيينه فيه فوق القيمة وان الحظ
- ٣ - والمصلحة والغبطة الوافرة لجهة الوقف المذكور في فعل
- ٤ - ذلك ولما توترت عنه بدلا بقاضى القضاة المشار اليه^(١٠)
- ٥ - بعد بيان الاذن في استبداله ذلك وجريانه في الوقف
- ٦ - وكونه بصفات مسوغة للاستبدال^(١١) وثبت واتضح لديه
- ٧ - بالطريق الشرعي المسوغات الشرعية المتضمنة لفعل ذلك
- ٨ - اذن الأمير الماس والامير دولارماى الناظر على الوقف
- ٩ - المذكور في ابدال الاماكن الاتي ذكرها فيه وبالمبلغ الذي
- ١٠ - سيعين فيه اذناً شرعياً بعد استيفاء الشرايط الشرعية
- ١١ - على خلافه وبقضيه ذلك وموجبه اشترى الامير
- ١٢ - أحمد المتولى على أوقاف مولانا الوزير المشار اليه
- ١٣ - المأذون له في فعل ذلك من قبله بالطريق الشرعى
- ١٤ - مما تحت يده (من)^(١٢) مال زوايد أوقاف الوزير المشار اليه
- ١٥ - من الامير الماس ودولارماى الناظرين المذكورين
- ص ٨٨ ١ - فباعه بطريق الاذن المشروح جميع الاماكن الموعود
- ٢ - بذكرها فيه وذلك جميع الاصطبلين المتجاورتين المنافذين
- ٣ - الكاينين بظاهر القاهرة المحروسة خارجى بابي زويلة والقوس
- ٤ - بالقرب من حدره الحنة القسمة تجاه سكن الواقف المشتمل
- ٥ - كل منهما بدلالة كتاب الوقف المنسوب للواقف المشار اليه
- ٦ - المسطر بأعلى يمنة المؤرخ بالأول من رجب سنة ست عشر
- ٧ - وتسعمائة الثابت المختوم فيه من قبل الشيخ بدر الدين السعودى
- ٨ - الحنفى بدلالة أسجاله المسطر المؤرخ بأول رجب المذكور على
- ٩ - طوالتين ومتبن ومرافق وحقوق ويحيط بكامل ذلك
- ١٠ - ويحصره حدود أربع دل عليها المكتوب المذكور الحد
- ١١ - القبلى ينتهى بعضه الى الطريق الفاصل بين ذلك وبين سكن
- ١٢ - الواقف وفيه باب مدور بالبنا وبعضه الى ملك يشبك
- ١٣ - الاتابكي والحد البحرى ينهى بعضه الى المكان الخرب الاتى
- ١٤ - ذكره وبعضه الى المكان المنسوب للواقف المشتمل على الحوانيت
- ١٥ - الاتى ذكرها فيه و الحد الشرقى ينتهى بعضه الى رقاق هناك
- ص ٨٩ ١ - وبعضه الى حوش داخلى في وقف المرحوم قرقماس المشار

التصرف، وأن المصلحة في التصرف فيها، وشهادة ناظر الوقف بعدم توافرها تعمر به تلك الاماكن من ريع الوقف.

(١٢) في الاصل الكلمة التي بين الحاصرتين «في» وصحتها «من».

(١٠) هكذا في النص ويبدو أن صحتها «بدا لقاضي القضاة».

(١١) كون الموقع موضع التصرف بصفات مسوغة للاستبدال أي توافر فصل جريان بشهادة شاهدي عدل، ومحضركشف من المهندسين وأرباب الخبرة تؤكد على تزايد خلل وخراب العين موضوع

- سرى الدين عبد البر بن
ص ٩٠ ١ — الشحنة^(١٤) تغمده الله برحمته بدلالة
اسجاله المؤرخ
٢ — بالثاني عشر من رمضان سنة سبع
عشر وتسعمائة على
٣ — ثلاث حوانيت وطباق ومنافع ومرافق
وحقوق ويحيط
٤ — بذلك ويحصره حدود أربعة دل عليه
المكتوب المذكور فيه
٥ — الحد القبلي ينتهي الى الزقاق
المتوصل منه الى حدره الغنم
٦ — والحد البحري ينتهي الى المكان
المنسوب للواقف والحد
٧ — الشرقي الى بيت القراني^(١٥) وغيره
والحد الغربي الى الشارع
٨ — الاعظم وجميع الحوانيت الخمسة
المتجاورة الكائنة بالجهة
٩ — القبلية المحدودة بحدود أربعة الحد
القبلي ينتهي الى
١٠ — الاصطبلين والخربة المعروفين
بالوقف والحد البحري الطريق
١١ — العام والحد الشرقي الى مسكن بالي
والحد الغربي الى حانوت
١٢ — الزيات بحد ذلك كله وحدوده ومعالمه
ورسومه
١٣ — الداخلة فيه والخارجة عنه المعلوم
ذلك للمتعاقدين

- ٢ — اليه والحد الغربي ينتهي الى خربة
كبيرة وفيها باب الاصطبلين
٣ — المذكورين وجميع الخربة الكبيرة
المجاورة لذلك وجميع
٤ — المكان الخرب المجاور لذلك المشتمل
بدلالة كتاب الوقف
٥ — المذكور على واجهة بها حانوت خرب
يعلوه (طبقة خربة)^(١٣)
٦ — وباب مسدود ويحيط بذلك ويحصره
حدود أربعة دل
٧ — عليها كتاب الوقف المذكور الحد
القبلي ينتهي الى أحد
٨ — الاصطبلين المذكورين والحد البحري
ينتهي الى الشارع
٩ — وفيه واجهة الحانوت وطاقت الطبقة
والباب المسدود
١٠ — والحد الشرقي ينتهي الى مكان
منسوب للوقف والحد
١١ — الغربي ينتهي الى الخربة الكبيرة
المذكورة وجميع المكان الكائين
١٢ — بخط جامع قوصون المشتمل بدلالة
مكتوب الوقف المسطر
١٣ — فيه المنسوب للواقف المشار اليه
المؤرخ أيضا بالاول
١٤ — من شهر رجب الفرد سنة ست عشر
وتسعمائة المحكوم فيه
١٥ — من قبل مولانا المرحوم قاضي القضاة

(١٣) في الاصل «طبقة وخربة»

(١٤) سري الدين عبد البر بن الشحنة هو ابن قاضي القضاة محب الدين بن الشحنة الحنفي، وهو محمد بن محمد بن محمود بن غازي الثقفي ثم الحلبي، وقد تولى محب الدين هذا عدة وظائف سنية منها قضاء حلب، وكتابة سرها ونظر جيشها، ثم ولي كتابة السر بمصر وقضاية قضاة الحنفية عدة مرات، ثم ولي مشيخة الخناقاة الشيخونية، ومات وهو شيخ بها سنة ٨٩٠هـ / ١٤٨٥م وتولى ابنه الشيخ سري الدين عبد البر بن الشحنة مشيخة الشيخونية عوضا عن أبيه، وفي سنة ٩٠٦هـ / ١٥٠٠م أخلع السلطان قانصوه الغوري على الشيخ سري الدين عبد البر بن الشحنة وقرره في قضاء الحنفية، وقد ولد سري الدين هذا بحلب سنة ٨٥١هـ / ١٤٤٧م تولى قضاء حلب ثم قضاء القاهرة، وصار

جليس السلطان الغوري وسميره، ويسري الدين بن عبد البر مؤلفات. عدة، توفي بحلب سنة ٩٢١هـ / ١٥١٥م.
انظر: ابن اياس، أبو البركات محمد بن أحمد، بدائع الزهور في وقائع الدهور، تحقيق محمد مصطفى، ط٢ (القاهرة: الهيئة العامة للكتاب، ١٩٨٤م)، جزء ٣: ص ٢١٤، جزء ٤، ص ٧؛ ابن العماد، عبد الحي بن العماد الحنبلي، شذرات الذهب، جزء ٨، ص ٣٣٩.

(١٥) لعله بدر الدين محمد بن شمس الدين محمد القراني المالكي، خليفة الحكم بالديار المصرية، توفي بالقاهرة في الثالث عشر من ذي القعدة سنة ٩١٢هـ ودفن بالصحراء، ابن العماد، شذرات الذهب، ج ٨، ص ٥٩.

- ١٤ — المذكورين العلم الشرعى اشترا وبيعا شرعيين بمبلغ قام
- ١٥ — به الامير أحمد آغا المتولى المشار اليه من مال الزوايد
- ص ٩١ ١ — المرصدة تحريره المنبه على ذلك اعلاه وقدره من الفضة
- ٢ — الجديدة العثمانية ثلاثة عشر الف نصف قبض الناظران
- ٣ — المشار اليهما اعلاه من الامير أحمد المشار اليهما اعلاه
- ٤ — من الامير أحمد المشار اليه^(١٦) عن ذلك بحساب الذهب
- ٥ — ثلاثماية دينار وسبعة عشر دينارا من الذهب السلطاني
- ٦ — الجديد والبندقى وحصه على يده ثلاثة أنصاف القبض
- ٧ — الشرعى بالمجلس ووضع القدر المذكور ضمن كيس وختم عليه
- ٨ — واستمر تحت ايدي الناظرين المشار اليهما الى أن يشتري
- ٩ — بذلك بدل عن الاماكن المذكورة من عقار أو حصه من
- ١٠ — عقار فيشتريا ذلك ليكون وقفا بدلا عن الاماكن المذكورة
- ١١ — في الحال والمال والتعذر والامكان والنظر والاستحقاق
- ١٢ — والشرط والترتيب واذن الناظران المشار اليهما للمتولى
- ١٣ — المذكور في قبض الاماكن المذكورة وتسلمها فاعترف بتسلمها
- ١٤ — التسليم الشرعى الكافي في مثل ذلك شرعا فبمقتضى ذلك
- ١٥ — صار المبلغ المذكور مستحقا لجهة الوقف أعنى وقف الامير
- ص ٩٢ ١ — قرقماس المشار اليه يصرف في مصرفه الشرعى بطريقه
- ٢ — الشرعى وصارت الاماكن المذكورة مستحقة لجهة
- ٣ — مولانا المقام الوزير المشار اليه يتصرف فيها التصرف الشرعى
- ٤ — جرى ذلك وحرر في ثامن عشر شوال سنة ٩٤٩ هـ
- كاتبه محمد عزالدين المحولى
- الحاج محمود بن عبد الله انه حماد
- القاضي ابى الخير القاضي بدرالدين^(١٧)
- مولانا القاضي شرف الدين يحيى
- الدامامى الحنفى

الأمير قرقماس الأتابكي

يذكر ابن اياس «أن الأمر الأتابكي قرقماش كان أميرا جليلا مبجلا معظما وكان أصله من ممالك الأشرف قيتباى ثم اعتقه»، وولى من الوظائف امرة اخورية الثانية^(١٨)، ثم بقى مقدم ألف ثم بقى رأس نوبة النوب، وقرر في نيابة حلب في دولة الأشرف جان بلاط ولم يتم ذلك^(١٩)، ثم سجن بقلعة الشام لما توجه مع الأمير طومان باى الدوادار، فلما تسلطن قانصوه الغوري أفرج عنه من سجن قلعة دمشق فلما حضره قرره في أمر السلاح^(٢٠)، ثم أصبح بعد ذلك أتابك العسكر بمصر عوضا من الأمير قيت الرجبي لما نفى إلى الإسكندرية سنة عشر وتسعمائة، فأقام في

حلب في دولة الأشرف جان بلاط لم يتم، إلا أن حجة وقفه، وهي وثيقة رسمية محررة في ١٨ ربيع الأول سنة ٩١٦ هـ تذكر أن وظيفته في ذلك الوقت «كافل الملكة الحلبية»، انظر حجة وقف الأمير قرقماس الأتابكي، ص ٢.

(٢٠) قرر السلطان الغوري سنة ٩٠٨ هـ / ١٥٠٢ م الأمير قرقماس من ولي الدين في وظيفة أمير سلاح، وكانت رتبته في ذلك الوقت مقدم ألف، من أرباب الوظائف، ابن اياس، بدائع الزهور، ج ٤، ص ٣٠.

(١٦) الجملة مضطربة لتكرارها من الناسخ بالإفراد والتثنية.

(١٧) هو القاضي بدر الدين السعوي الحنفى، انظر: الغزى، الكواكب الصائفة، ج ١، ص ١٥٧.

(١٨) أمير أخور: هو الناظر في أمور الاسطبلات والمناخات السلطانية ورئيس العاملين بها جميعا كما يرأس الأمير أخور طوائف من العاملين بالاسطبلات كالبيطرة والأوجاقية انظر: سليمان، تاصيل ملورد، ص ١١.

(١٩) بالرغم مما يقرره ابن اياس في هذا النص من أن تقريره في نيابة

وسائر الامراء كبير وصغير، وكذلك أعيان المباشرين ومشاهير الناس»^(٢٥) كما يضيف ابن اياس «أن السلطان الغوري صلى عليه في سبيل المؤمني^(٢٦) ثم توجهوا به إلى تربته التي أنشأها بالصحراء بجوار تربة الأشرف اينال فدفن بها داخل القبة»^(٢٧) وتتضمن وثيقة وقف هذا الأمير وقف أعيان وأطيان عديدة أهمها مدرسة بالصحراء قرب المدرسة البرقوقية بجوار خانقاه اينال، وهي التي دفن بها، كما سبق ذكره، وقد أنشأ بجوارها قصراً^(٢٨) وسبيلاً، وساقية، وحوشاً لدفن الأموات وربعا وطباقا ومساكن للصوفية، ووقف أوقافا عديدة للصرف عليها. كما تنص هذه الوثيقة أيضا على وقف العديد من أماكن السكنى والحواني داخل القاهرة وبظواهرها، نذكر من بينها سوقا للسلاح، ومجموعة حوانيت بالقرب من مدرسة السلطان حسن، ومجموعة منشآت ضخمة بخط جامع قوصون^(٢٩)، من بينها مسكنه. كما امتلك هذا الأمير أيضا وكالة وطاحون بجوار حبس المقشرة داخل باب الفتوح^(٣٠)، وبستانا بدمياط وآخر بدمشق

الأتابكية ست سنين وشهرين إلا سبعة أيام.^(٣١) وقد ذكر على باشا مبارك في خطه أن الأمير قرقماس توفي بالشام أيام واقعة الغوري سنة اثنين وعشرين وتسعمائة كما في ابن اياس^(٣٢)، وهو غير صحيح إذ أن وثيقة وقف الأمير قرقماس تشتمل على عدة حجج وقف إحداها مؤرخة في ١ رجب سنة ٩١٦هـ^(٣٣)، تليها حجة أخرى ورد بها ما يمكن اعتباره تقريرا صحيا عن حالة الأمير قرقماس، إذ تذكر الحجة أن هذا الأمير «بدا له وهو في حال توعك بدنه وحضور عقله وفهمه في ثاني / عشرى شهر رمضان المعظم سنة ست عشرة وتسعمائة أن اشترط النظر على أوقافه المذكورة وعلى مدرسته وتربته اللتين أنشأهما بالصحراء» ولم يلبث أن توفي الأمير قرقماس بعد ذلك بأيام معدوات» ويحدد ابن اياس وفاة الأتابكي قرقماس من ولى الدين اتابك العساكر بالديار المصرية في الثالث والعشرين من شهر رمضان سنة ٩١٦هـ، ويضيف ابن اياس: «أن القاهرة رجت لموته، وأن جنازته كانت مشهودة مشى فيها القضاة الأربعة

أو قاعة تستخدم للتعبد أو قراءة القرآن أو خلوة لأصحاب المدفن، سواء كانت مفتحة الأجناب تغلو سبيل المدفن أو بعض ملحقاته الأخرى، أو كامله الجدران بالطابق الأرضي من المدفن، وقد أشارت إليها بهذا المفهوم الأخير وثيقة الأمير قرقماس ص ٥٠، سطر ٩، وهي وثيقة محررة في أول رجب سنة ٩١٦هـ وقد كانت القصور تغلو المنازل أيضا، وقد اكتسبت اسمها من اقتصارها على صاحب المنشأة. انظر عن مصطلح القصر وتطور استخدامه في العمارة الإسلامية، حمزة عبد العزيز بدر، «أنماط المدفن والضريح في القاهرة العثمانية»، رسالة دكتوراه غير منشورة بجامعة اسيوط، كلية الآداب بسوهاج، سنة ١٩٨٩، ص ١٥٨ حاشية (٢)، ص ٢٢٩ حاشية (١).

(٢٩) وثيقة الأمير قرقماس الأتابكي (أمير كبير) ص ١١ - ١٥، ١٨-٢٢، ٤٢-٤٥؛ انظر أيضا، محمد مصطفى نجيب، «مدرسة الأمير قرقماس أمير كبير دراسة أثرية معمارية»، رسالة دكتوراه غير منشورة، كلية الآثار، جامعة القاهرة، ١٩٧٥م.

(٣٠) حبس المقشرة: سجن كان يقع بجوار باب الفتوح فيما بينه وبين الجامع الحاكمي ويذكر المقرئ أن هذا السجن «كان مكانا يقشر فيه القمح ومن جعلته برج من أبراج - السور على يمين الخارج من باب الفتوح استجد بأعلاه دور لم تنزل إلى أن هدمت خزانة شمائل فعين هذا البرج والمقشرة لسجن أرباب الجرائم وهدمت الدور التي كانت هناك في شهر ربيع الأول - سنة ثمان وعشرين وثمانمئة، وعمل البرج والمقشرة سجنا ونقل إليه أرباب الجرائم». ويصف المقرئ هذا السجن بأنه من أشنع السجون

(٢١) ابن اياس، بدائع الزهور، ج٤، ص ١٩٨، حوادث سنة ٩١٦هـ.

(٢٢) على مبارك، الخطط، ج٥، ص ١٧٧.

(٢٣) وثيقة رقم ٩٠١ق أوقاف، ص ٦٢.

(٢٤) الوثيقة السابقة، ص ٦٦.

(٢٥) ابن اياس، بدائع الزهور، ج٤، ص ١٩٧ - ١٩٨.

(٢٦) سبيل المؤمني: أثر رقم ١٦٨، وهو سبيل ومصلى أموات أنشأه الأمير سيف الدين بكتمر بن عبد الله المؤمن أمير أخور بالديار المصرية قبل سنة ٧٦٤هـ / ١٢٦٢م، ويقع هذا السبيل بأول شارع السيدة عائشة بالرميلة بالقلعة، وقد استخدم هذا المصلى مصلى رسمي للامراء ووجه الناس منذ إنشائه وذلك لقربه من القرافة، وقد تخربت هذه المنشأة وأعاد بناها السلطان الغوري سنة ٩٠٩هـ / ١٥٠٣م وأنشأ بجوار السبيل حوضا لسقي الدواب وساقية ومغسلا يرسم الأموات من المسلمين من الرجال والنساء والفقراء والمساكين والفرجاء، انظر دراسة مفصلة عن هذا المصلى: عوض عوض الإمام، «الاصول الوثائقية للوثيقة الجامعة للسلطان الغوري»، رسالة دكتوراه غير منشورة جامعة اسيوط، كلية الآداب بسوهاج ١٩٨٨م، ص ٤٨٨.

(٢٧) مجموعة الأمير قرقماس المعمارية بقرافة الغفير (أثر رقم ١٦٢)، ويشتمل هذا المجمع المعماري على مدرسة ومدفن ذوقية وحوش دفن وقصر وسبيل وكتاب وأورقة وبنر ساقية. انظر وثيقة وقف الأمير قرقماس (أمير كبير) ص ٤١ - ٦٢.

(٢٨) استخدم مصطلح «القصر» في العصر العثمانيين للدلالة على حجرة

شيدتها خلال فترة حكمه لمصر، وقد ورد في وثيقة وقف باسم هذا الوزير، محفوظة في دار الوثائق القومية، ومؤرخة بعام ٩٤١ هـ / ١٥٤٥ م جميع أعماله المعمارية التي شيدتها سواء بالقاهرة أو خارجها، ومنها مسجده الشهير بالقلعة المعروف بمسجد «سيدي سارية»^(٣٥)، وهو أول مسجد أنشئ على الطراز العثماني بالقاهرة، ومسجده الكبير ببولاق، وقبة للشيخ «سعود المجذوب»^(٣٦) بخط سويقه العزي خارج باب زويلة، ووكالتان ببولاق إحداهما تعرف بالكبرى والأخرى تعرف بالصغرى، وقد كان بوسط الوكالة الكبرى مسجدا شأنها في ذلك شأن الوكالات الكبرى في ذلك العصر. كما أنشأ ببولاق أيضا خانا ومصبغة، وكان له معصرة بشبرا، وسوق لصناعة وتجارة الذهب والفضة تجاه عمارة السلطان الغوري. كما أشارت وثيقة وقفة إلى أنه أنشأ وكالتين برشيد إحداهما تعرف بالكبرى والأخرى بالصغرى، بالإضافة إلى مسجد وصهريج ومزملة وميضأة.

وإذا كانت وثيقة وقف سليمان باشا الخادم السابقة الذكر قد أحصت وأوردت نصا لجميع أعماله المعمارية التي أنشأها بمصر خلال فترة حكمه لها^(٣٧)، إلا أن هناك عملين معماريين مهمين ينسبان إليه دون أن يرد لهما ذكر في وثيقة وقفه أولهما: مدفن ذوقبة بجبانة المماليك بالقرب من خانقا، فرج بن برقوق، وهي قبة رائعة اتبع في بنائها الأساليب المعمارية والزخرفية التي كانت سائدة في العصر المملوكي، وتشبه إلى حد كبير قبة مدرسة قاني باي

بالشام وقيسارية بدمشق، وأراضي قرية كاملة من أعمال الرملية بالشام، بالإضافة إلى أطيان عديدة بالبقيع، وبعلبك، وردين، ودير لاياس، وغيرها.^(٣١)

وما يهمننا من كل هذه الأعيان والأطيان اصطبلين متجاورين من إنشائه وعمارته بظاهر القاهرة، خارج بابي زويلة والقوس، بالقرب من حدة القسم تجاه سكنه، وهما اللذان تخربا بعد ذلك وآلا إلى الوزير سليمان باشا الخادم وأنشأ عليهما مدرسته الشهيرة كما سنرى.

سليمان باشا الخادم

يعد سليمان باشا الخادم خامس باشا عثماني عين لحكم مصر، وهو أطول وزراء مصر عهدا بحكمها، وأكثرهم عمارة بها، ومن ثم فهو من الوزراء المبكرين الذين لم تكن تنقصهم القوة أو السيطرة على مجريات الأمور بمصر فقد حكمها مرتين أولهما تزيد عن عشر سنوات متصلة ابتداءً، من عام ٩٣١ هـ / ١٥٣٥ م، وقام خلال هذه الفترة بأعمال إدارية ومعمارية جلية، فقد قام بعمل مساحة دقيقة لضبط أقاليم مصر جميعها عرفت بدفاتر التربيغ، حيث خصص لكل ولاية من ولايات مصر دفتر خاص بها^(٣٢)، وخلال فترة حكمه الأولى كلفه السلطان العثماني ببناء أسطول مكون من ثمانين سفينة^(٣٣)، ثم صدرت إليه الأوامر سنة ٩٤١ هـ / ١٥٤٥ م بقيادة الحملة المتوجهة إلى الهند.

ولسليمان باشا الخادم العديد من المآثر والعمائر

واضيقتها يقاسي فيه المسجونين من الغم والكرب مالا يوصف، ويستفاد من النص الوارد بوثيقة الأمير قرقماس أمير كبير أن هذا السجن كان قائما حتى نهاية العصر المملوكي وبدايات العصر العثماني.

أنظر عن هذا السجن: المقرئزي، تقي الدين أحمد بن علي، المواعظ والاعتبار بذكر الخطط والآثار (بيروت: دار صادر، د.ت.) جزء ٢، ص ١١٨؛ وثيقة وقف الأمير قرقماس الأتابكي (أمير كبير) ص ص ١٨١ - ١٨٢؛ على مبارك، الخطط ج ٢، ص ٧٦.

(٣١) وثيقة وقف قرقماس الأتابكي ص ص ١٣٧، ١٣٩-٤٤، ١٧٧-١٨٠.

(٣٢) أحمد شلبي بن عبد الغني، أوضح الإشارات فيمن تولى مصر القاهرة من الوزراء والباشا، الملقب بتاريخ العيني (القاهرة:

طبع الخانجي، ١٩٧٨ م)، ص ١٠٧؛ على مبارك، الخطط ج ٢، ص ١٤٤؛ ليلي عبد اللطيف أحمد، الإدارة في مصر في العصر العثماني (القاهرة: جامعة عين شمس، ١٩٧٨ م)، ص ٦٣.

(٣٣) ابن عبد الغني، أوضح الإشارات، ص ١٠٩، حاشية ٤٦.

(٣٤) يوسف الملواني، تحفة الأحباب بمن ملك مصر من الملوك والنواب، (مخطوط بمكتبة رفاعة الطهطاوي بسوهاج، رقم ٢٨ تاريخ، نسخة مصورة بدار الكتب المصرية ٥٦٢٢ تاريخ)، ص ١٦٥؛ على الدين الحنفي، البرق اليماني في الفتح العثماني (مخطوط بدار الكتب المصرية تحت رقم ٢٤١٤ تاريخ)، ص ص ١٠-١١.

(٣٥) فهرس الآثار الإسلامية بالقاهرة، أترقم (١٤٢).

(٣٦) فهرس الآثار الإسلامية بالقاهرة، أترقم (١١٠).

(٣٧) وثيقة وقف سليمان باشا الخادم رقم ١٠٧٤ أوقاف، نسخة مصورة لدى وزارة الأوقاف عن الأصل المحفوظ بدار الوثائق القومية، بتاريخ سنة ٩٤١ هـ / ١٥٢٧ م.

في منصب الصدارة العظمى سوى مدة قصيرة حيث عزل من هذا المنصب سنة ٩٤٧هـ / ١٥٤٠م، فهل كان على وعد من السلطان العثماني بإعادته واليا على مصر - خاصة وأنه كان من المقربين إلى السلطان^(٤٢)، فاصدر سليمان باشا أوامره إلى المتولى على أوقافه بإنشاء مدرسته التي تمت سنة ٩٥٠هـ / ١٥٤٣م، ثم بإنشاء مدفن له وتم ذلك سنة ٩٥١هـ / ١٥٤٤م ولكن سليمان باشا كان في ذلك الوقت قد جاوز الثمانين عاماً واعتزل السياسة منزوياً في داره، فهل كان يعتزم العودة إلى مصر - حيث أملاكه الواسعة فيقضي بقية عمره فيها، ويدفن في ثراها خاصة وأنه لم تكن له زوجة ولا ولد، فهو أصلاً من الخصيان المخصصين للخدمة في البلاط، وتدرج حتى وصل إلى المناصب السالفة. ولكن كل تلك التساؤلات لم يعد ممكناً الإجابة عليها الآن، وتبقى الآثار قائمة تستوجب البحث والدراسة، وإذا كان أمر القبة بقراءة الممالك لا يزال غامضاً، ولا يزال أيضاً مثاراً لتساؤلات عدة فإنه بعد الكشف عن وثيقة الاستبدال الملحقه بوثيقة السيدي قرقماس قد أصبح في الإمكان الإجابة على العديد من التساؤلات الخاصة بالمدرسة من حيث التاريخ والموقع والوظيفة، والمدة التي استغرقها التشييد ومصدر تمويل عملية شراء الأرض وإقامة المنشآت عليها.

موقع المدرسة وطريقة الحصول عليه

صنف علي باشا مبارك هذه المدرسة ضمن التكايا، وذكر أنها تقع بشارع السروجية على شمال الذهاب إلى الصليبية «عمرها الأمير سليمان باشا في سنة عشرين وتسعمائة»، كما وجد في تقرير مشايخها، وكان أصلها مدرسة تعرف بمدرسة سليمان باشا ثم صارت تكية وبها خلاو مسكونه بالدرابيش القادرية.^(٤٣)

الرماح بالقلعة التي ترجع إلى أواخر عصر المماليك الجراكسة، - وتعد هذه القبة من أجمل القباب التي بنيت في العصر العثماني على الإطلاق^(٣٨)، وتؤرخ بسنة ٩٥١هـ / ١٥٤٤م، أي في العام التالي لبناء المدرسة السليمانية، وقد فقدت القبة جميع كتاباتها، سواء نص التأسيس أو تلك الكتابات الطلائية المنفذة داخل القبة على الرقبة وأعلى الفتحات والمداخل وهي كتابات أتت عليها عوامل التعرية ولا يمكن قراءتها حالياً^(٣٩)، وللأسف فإن هذه الكتابات لم تسجل في أية دراسة سابقة، وتظل نسبة هذه القبة لسليمان باشا الخادم أمراً محيراً حتى نعثر على نص وثائقي، أو تاريخي يكشف عن تاريخ إنشائها ويؤكد على هذه النسبة، خاصة وأنها أنشئت بعد عزله عن ولاية مصر للمرة الثانية سنة ٩٤٥هـ / ١٥٣٨م بست سنوات.

وثاني الأعمال المعمارية التي لم ترد في نص وثيقة وقف سليمان باشا والتي ينسب إنشائها إليه بعد مغادرته لمصر نهائياً، المدرسة السليمانية بشارع السروجية^(٤٠) وإنشاؤه لمدرسة بالقاهرة سنة ٩٥٠هـ / ١٥٤٣م بعد تركه حكم مصر أمراً غير مستغرب إذ أن تعليم العلم يعد من الصدقات الجارية، كما أن الأوقاف التي رصدت للتعليم بمختلف مستوياته كانت دائماً من الأعمال التي يحض عليه الإسلام ويتكفل بها أهل العقد وذوي الثروة والإمكانات، فقد نص سليمان باشا عند شرائه لقطعة الأرض التي عزم على إقامة المدرسة عليها على أنها «مدرسة لإحياء العلم وإقامة شعائر الإسلام» ولكن إنشاء سليمان باشا لم يمدد في مصر بعد عزله وتوجهه إلى استانبول حيث أسند إليه منصب الصدارة العظمى^(٤١) يعد أمراً شديداً الغرابة.

وعلى أية حال فإن سليمان باشا الخادم لم يستمر

(٣٨) حسن عبد الوهاب، «التأثيرات العثمانية على العمارة الإسلامية في مصر، مجلة المجلة، العدد ٢٣ (السنة الثالثة سبتمبر ١٩٥٩)، ص ٤٥، سعاد ماهر، مساجد، جزء ٥، ص ٩٩.

(٣٩) بدر، «أنماط المدفن»، ص ٥٤ - ٥٩.

(٤٠) أثر رقم: ٢٢٥.

(٤١) ابن عبد الغني، أوضح الإشرارات، ص ١٠٩.

(٤٢) اسماعيل سرهنك، حقائق الأخبار عن دول البحار (القاهرة):

مطبعة بولاق، ١٣١٢هـ / ١٨٩٤م)، ص ٩٤.

(٤٣) علي مبارك، الخطط، ج٦، ص ١٦١، والتاريخ الذي أورده على مبارك لإنشاء هذه المدرسة وهو سنة ٩٢٠هـ غير صحيح ويتناقض مع نص التأسيس المثبت أعلى المدخل. والقادرية التي ذكر أن دراويشها يسكنون خلاوي المدرسة هي إحدى الطرق الصوفية التي انتشرت في مصر في العصر العثماني، وتنسب هذه الطريقة إلى سيدي عبد القادر الكيلاني، وتميز أتباعها بالزي

المتولى النظر على أوقاف سليمان باشا «جال فكرهما في الخطط والمحلات لإقامة شعائر الإسلام وإحياء العلم»^(٤٦) ولا شك أنهما وجدا في هذا المكان بخط قوصون مساحة كبيرة متسعة الفضاء مسلوقة المنفعة، وقد كان الموقع الذي شيدت عليه المدرسة وملحقاتها يشتمل على بعض أبنية خربة «قليلة الجدوى في الاستغلال»^(٤٧)، ومن ثم فقد كان هذا الموقع موفيا بالغرض، وأكثر الأماكن مناسبة لطلب الوزير سليمان باشا، ومن ثم بدىء في اتخاذ الإجراءات القانونية الخاصة بذلك^(٤٨)، والمتمثلة في الخطوات التالية:

ورود طلب من الوزير سليمان باشا الخادم كافل المملكة المصرية (سابقا) إلى كل من أحمد آغا المتولي النظر على أوقافه، وقاضي القضاة الشيخ محي الدين محمد بن عبد القادر بالرغبة في إقامة مدرسة له بالديار المصرية، وطلب منهما البحث والتحري في مختلف خطط القاهرة عن مكان مناسب لذلك، فاستقر الرأي على مساحة كبيرة بها بضعة أماكن خربة من أوقاف الأمير قرقماس - الأتابكي (أمير كبير) رأى قاضي القضاة أنها مناسبة لغرض الوزير سليمان باشا.^(٤٩)

محضر كشف بحضور جمع من المهندسين وأرباب الخبرة، وجمع من المسلمين قاموا بالكشف التام على تلك المساحة الكبيرة من أوقاف الأمير قرقماس، وما بها من أماكن خربة، شهدوا فيه «أن

وتحدد وثيقة السيفي قرقماس الموقع الذي أنشئت عليه هذه المدرسة بأنه يقع بظاهر القاهرة المحروسة خارج بابي زويلة والقوس، بالقرب من حدة القسم تجاه سكنى الواقف (السيفي قرقماس) بخط قوصون. وقد نجح الناظر على وقف سليمان باشا في الحصول على مساحة كبيرة من الأرض في هذا الموقع المهم بظاهر القاهرة الجنوبي إذ تنص الوثيقة على أن ذلك الموقع خارج بابي زويلة والقوس.^(٤٤)

والواقع أن الحصول على مساحة كبيرة صالحة لإنشاء عمل معماري كبير في هذا الموقع المهم - الذي هو امتداد للشارع الأعظم ووسط أهم المدارس والعمائر الملوكية - كان في حد ذاته انجازا كبيرا لا يتيسر في كل وقت، بعد أن تكدست القاهرة وظواهرها وخاصة ظاهرها الجنوبي بمنشآت الخلفاء والسلاطين والأمراء، التي ترجع إلى مختلف العصور الإسلامية حتى عصر سليمان باشا منشىء هذه المدرسة. ولم يكن من المتيسر توفير مثل هذه المساحة في ذلك المكان من القاهرة إلا من بقايا أعيان موقوفة متخربة، وقد كان ذلك أمرا طبيعيا ويتطلب إجراءات بعينها سنذكرها حالا، غير أنه كان دائما من الصعوبة بمكان الحصول على مساحة كبيرة متصلة من الأراضي الوقف، صالحة لإقامة منشأة كبيرة عليها.^(٤٥) وقد أشارت وثيقة الوقف إلى أن قاضي القضاة محي الدين محمد عبد القادر، وأحمد آغا

عرف بباب القوس، وكان ذلك على عهد الخليفة الحاكم بأمر الله. انظر: المقرئزي، الخطط ج١، ص ٣٦١ - ٣٦٤؛ عبد الرحمن زكي، القاهرة تاريخها وأثرها ٩٦٩-١٨٢٥ (القاهرة: دار المصرية للتأليف والترجمة، ١٣٨٦هـ/ ١٩٦٦م)، ص ١٤-١٥، حاشية (١)؛ محمد كمال السيد، أسماء ومسميات من تاريخ مصر القاهرة (القاهرة: الهيئة المصرية العامة للكتاب، ١٩٨٦م)، ص ٣٧١.

(٤٥) Nelly Hanna, *Construction Work in Ottoman Cairo Supplement aux Annales Islamologiques*, N. Le Caire, 1984), 29.

(٤٦) وثيقة الأمير قرقماس الأتابكي ص ٨٥، سطر ٦٤.

(٤٧) الوثيقة السابقة والصفحة، سطر ١٣.

(٤٨) انظر عن الإصطلاحات الخاصة بمثل هذه الإجراءات: الإمام، «الأصول الوثائقية».

(٤٩) وثيقة الأمير قرقماس ص ٨٥، سطر ١٠، ١١.

الآخضر وكانت عمائمهم وبيارقهم بيضاء، انظر توفيق الطويل، القصور في مصر إبان العصر العثماني (القاهرة: الهيئة المصرية العامة للكتاب، ١٩٨٨م)، ص ٧٢، ٧٩.

(٤٤) بابا زويلة: بابان متجاوران كانا في الضلع الجنوبي من أسوار القاهرة أحدهما كبير والآخر صغير، ويذكر المقرئزي أنهما بحذاء مسجد سام بن نوح ولم يبق على عهد المقرئزي من الباب الصغير سوى عقده، ومن ثم عرف بباب القوس، وقد أزيل بابا زويلة الأصليان وبنى بدر الجمالي بدلها باب زويلة الكبير القائم إلى اليوم ويضيف المقرئزي أن ما بين باب القوس وباب زويلة الكبير ليس من المدينة التي أسسها القائد جوهر، وإنما هو زيادة حدثت بعد ذلك، إذ لم تمض على انتشار القاهرة المعزية سوى ثلاثين عاماً حتى امتد العمران بظاهرها الجنوبي واستجدت حارات عدة على يمين ويسار الخارج من باب زويلة، وكان ذلك الموقع كله بساتين تعرف بجنان الزهري وبستان سيف الإسلام، ثم استجدت الحارات المذكورة مما استدعى بناء باب جديد وهو ما

علنى في موقع تلك الأماكن، بعد الاتفاق على الثمن المبدئي، وهو المبلغ السالف ذكره، حيث تم «إجهار النداء وانهاء الرغبات في مواطن الطالبين ومحلات الراغبين فلم يوجد راغب في ذلك القدر الذي ذكره»^(٥٤)

بعد ذلك قدم المستندات اللازمة لانجاز البيع من جانب البائعين (الأمير الماس والأمير دولار ماى). وتتكون المستندات أو المسوغات الشرعية اللازمة لانجاز البيع من: فصل جريان، أي شهادة بجريان تلك الأماكن في وقف الأمير قرقماس^(٥٥)، واذن الاستبدال أو كتاب الاستبدال، الذي يخول لناظر الوقف إخراجها من الوقف على أي صفة، وإثبات كون تلك الأماكن بصفات مسوغة للاستبدال^(٥٦).

وبعد اتخاذ الإجراءات السابقة أصبح البيع ناجزاً، وقبض الناظران المشار إليهما من الأمير أحمد أغا المتولى على أوقاف سليمان باشا الخادم المبلغ المتفق عليه، وقدره من الفضة الجديدة العثمانية ثلاثة عشر ألف نصف، قبض الناظران عنها ثلاثمائة دينار وسبعة عشر دينارا من الذهب السلطاني الجديد البندقي، ووضع القدر المذكور ضمن كيس وختم عليه، وتسلم أحمد أغا الأماكن المذكورة تسليماً شرعياً في الثامن عشر من شهر شوال سنة ٩٤٩هـ^(٥٧). وقد أشارت الوثيقة إلى مصدر ذلك المبلغ الذي تم به شراء تلك المساحة من الأرض، وما عليها من بقايا أماكن خربة بأنه من مال الزوايد، أي الزيادات المتوافرة من أوقاف سليمان باشا الخادم^(٥٨)، وهو

تلك المساحة مسلوقة المنفعة. وأن ما بها من أماكن خربة قليلة الجدوى في الاستغلال، وأن تلك الأماكن، متى استمرت على حالتها التي هي عليها وقت الكشف، تزايد خللها وخرابها وآل أمرها إلى سلب الانتفاع منها بالكلية، وثم سؤال النظارين على وقف الأمير قرقماس وهما الأمير الماس والأمير دولار ماى؛ «هل في الوقف ما تعمر به تلك الأماكن؟ وأجابوا بأنه ليس في الوقف ما يوفي العمارة، وأن الحظ والمصلحة في استبدال ذلك»^(٥٩) وبناء على محضر الكشف، وما شهد به ناظر الوقف طلب قاضي القضاة من الأبواب الشريفة الإذن باستبدال تلك الأماكن^(٥٩).

بعد ورود الإذن بالاستبدال، أي خروج العين من الوقف وانحلال الوقف عنها، أصبح لناظر الوقف حرية التصرف فيها، ومن ثم بدأ اتخاذ الإجراءات الرسمية لوضع ذلك موضع التنفيذ. وتتكون تلك الإجراءات من عدة مراحل: أولاً إجراء ما يسمى «بفصل القيمة» أي تقدير قيمة الأرض والعقارات المزمع استبدالها وبيعها من الوقف. وقد قدرت قيمة الأماكن التي اشتراها وكيل سليمان باشا الخادم، وأقام عليها مدرسته بمبلغ قدرة ٣١٧ ديناراً من الذهب السلطاني الجديد البندقي^(٥٢)، أما الخطوة الثانية فهي اعتماد المهندسين وأرباب الخبرة أن القدر الذي قومت به تلك الأماكن ٣١٧ ديناراً مبلغاً مناسباً وأنه «فوق القيمة وأن الحظ والمصلحة والغبطة الوافرة لجهة الوقف المذكور في فعل ذلك»^(٥٣) وأما الخطوة الثالثة فتمثلت في القيام بمزاد

(٥٥) فصل الجريان هو شهادة بجريان مكان معين في ملك أو وقف شخص ما، وهي شهادة يوقع عليها شاهداً عدل، وتعتبر هي ومحضر الكشف المسوغات الشرعية التي يعتمد عليها قاضي القضاة في إصدار حكمه بالإذن باستبدال العين موضوع للتصرف، أي التصريح بخروجها من الوقف على أي صورة.

انظر: الإمام «الأصول الوثائقية»، ص ٨.

(٥٦) وثيقة الأمير قرقماس، ص ٨٧، سطر ٥-٧.

(٥٧) الوثيقة السابقة، ص ٩١.

(٥٨) الوثيقة نفسها، ص ٨٧ سطر ١٤ وقد استثمر فائض مال أوقاف سليمان باشا أيضاً في إنشاء وكالة ببولاق تكلفت أكثر من ١٦٠ ألف نصف فضة انظر: محمد عفيفي، الأوقاف والحياة الاقتصادية في مصر في العصر العثماني (القاهرة: الهيئة المصرية العامة للكتاب، ١٩٩١م)، ص ١٣٩-١٤٠.

(٥٠) الوثيقة نفسها، ص ٧٦ سطر ٥، والاستبدال هو أحد إجراءات التصرف في الوقف ويتم باستصدار إذن من قاضي القضاة أو نائبه يخول لناظر الوقف الحق في إخراج العين من الوقف وانحلال الوقف عنها، ومن ثم يصبح من الممكن التصرف فيها بسائر أوجه التصرفات الشرعية (انظر: الإمام «الأصول الوثائقية»، ص ٨-٩).

(٥١) الوثيقة نفسها، ص ٨٦، سطر ٦-٨.

(٥٢) الذهب السلطاني الجديد البندقي: نقد ذهبي مصري اختلفت قيمته باختلاف الزمان والمكان. انظر الكرمل، النقود العربية وعلم النميات، ط ٢ (القاهرة: مكتبة الثقافة الدينية، ١٩٨٧م)، ص ١٨٥.

(٥٣) وثيقة الأمير قرقماس، ص ٨٧، سطر ٢-٢.

(٥٤) وثيقة الأمير قرقماس، ص ٨٦ سطر ١٤، ١٥.

بداية العصر الأيوبي وطوال العصر المملوكي، والتي غلب عليها منذ بداية العصر المملوكي أن تكون مدارس ذات تخطيط عبارة عن أووين متقابلة إلا أنها تتفق معها في أن تخطيط البناء قد وضع بما يفي الغرض الذي أنشئت من أجله، فبينما نجد المدارس المصرية، الإيوبية والمملوكية تحتوي على مآذن ومنابر لاستخدام تلك المدارس كمساجد جامعة، نجد هذه المدرسة قد خلت من هذين العنصرين المهمين، لأن الغرض من إنشائها كان غرضاً تعليمياً فقط، مع وجود إيوان بجهة القبلة لإقامة الشعائر للدارسين بها.

ولا شك أن تخطيط المدرسة على هذا النحو يرجع إلى أصول تركية أناضولية، سواء من حيث التخطيط العام المكون من صحن مكشوف تحيط به خلاوي الطلبة تتقدمها البوائك من جميع الجهات عدا جهة واحدة هي جهة القبلة التي بها إيوان واحد يستخدم قاعة للدرس، أو من حيث عدم إقامة شعائر الجمعة والجماعة بها مع استخدام إيوان الدرس لصلاة الدارسين^(٦١)، ونجد ذلك في كثير من نشآت سلاطين آل عثمان المبكرة في برصة وأدرنه ثم في استانبول. وحذا كبار الوزراء والأمراء حذو السلاطين ونذكر من مشآتهم تلك المجموعة التي أنشأها الصدر الأعظم اسحاق باشا (٨٨٧هـ / ١٤٨٢م) وتخطيط مدرسته يشبه في جوهره وإلى حد كبير هذه المدرسة السلیمانيّة.^(٦٢)

تطل الواجهة الرئيسية لمدرسة سليمان باشا، وهي الواجهة الشمالية الغربية على شارع السروجية، ويتوسطها مدخل المدرسة وعلى جانبيه حوانيت صغيرة تعلو أبوابها نوافذ بها شبابيك صغيرة من الخشب الخرط الدقيق، وقد تهدم جانب كبير من الجناح الأيسر من هذه الواجهة واندثرت معالمه بما كانت تحتويه من ملحقات للمدرسة (اللوحات ٢٠١) ويتوج فتحة المدخل عتب يعلوه عقد عاتق ذوزخارف

المصدر الذي نرجح أنه تم من خلاله تمويل عملية بناء المدرسة أيضاً.

المنشآت السابقة بالموقع

ورد بالوثيقة المذكورة أن الأماكن التي تم شرائها سنة ٩٤٩هـ / ١٥٤٢م لبناء المدرسة عليها هي:

اصطبلان متجاوران متنافذان^(٥٩) بظاهره القاهرة المحروسة خارج بابي زويلة والقوس بالقرب من حدة الحنة تجاه سكن الأمير قرقماس «وهي أماكن يرجع تاريخ وقفها ضمن أوقاف الأمير قرقماس الأتابكي إلى رجب سنة ٩١٦هـ وللاصطبلان المذكوران ثلاثة أبواب بابان بالضلع الغربي وباب مذود بالضلع القبلي يطل على الشارع الفاصل بينها وبين منزل الأمير قرقماس الأتابكي.

مكان خرب مجاور للمكان السابق من الجهة الشمالية يشتمل على واجهة بها حانوت خرب تعلوه طبقة خربة، وجدير بالذكر أن هذا المكان كان على هذه الصفة منذ تاريخ وقفه ضمن أوقاف الأمير قرقماس سنة ٩١٦هـ.^(٦٠)

— مكان آخر مجاور للأماكن السابقة بخط جامع قوصون يشتمل على ثلاثة حوانيت وطباق، وهو مكان يطل على الشارع الأعظم مباشرة. وهو موقع واجهة ومدخل مدرسة سليمان باشا حالياً، ويرجع تاريخ إدخال تلك الأماكن ضمن أوقاف السيفي قرقماس الأتابكي إلى ١٢ رمضان سنة ٩١٧هـ.

— خمسة حوانيت متجاورة تقع إلى الجنوب من الاصطبلين السابق ذكرهما.

تخطيط المدرسة ووظيفتها

ترجع الأهمية المعمارية لهذه المدرسة إلى أنها تمثل اتجاهاً جديداً في تخطيط وبناء المدارس بمصر، فهي تختلف في تخطيطها عن المدارس المصرية التي ترجع إلى الطرز السابقة على الطراز العثماني منذ

(٦٢) عمل اسحق باشا صدرًا أعظم لكل من السلطانين محمد الفاتح وبابيزيد الثاني، انظر عن أعماله المعمارية وعن المدرسة المذكورة.

G. Goodwin, A History of Ottoman Architecture (Baltimore,

1971), p.116.

(٥٩) مما يدل على أن مساحة هذين الاصطبلين مساحة متصلة ويؤدي كل منهما إلى الآخر.

(٦٠) انظر الوثيقة السابقة ص ٥٨، سطر ٤-١١.

(٦١) مرغت عيسى، «الطرز العثماني...» ص ١٩٨.

مدرسة أم تكية

بالرغم من أن النص الوثائقي الذي لدينا قد أشار في وضوح وصراحة إلى طلب الوزير سليمان باشا الخادم إنشاء مدرسة له بالديار المصرية «لأحياء العلم وإقامة شعائر الإسلام»^(٦٣)، وأكد على ذلك أيضا نص التأسيس المثبت بأعلى المدخل ونص تلك الكتابات التأسيسية التي تنشر هنا لأول مرة في أربعة أسطر على النحو التالي:

١ - هذه المدرسة الشريفة أنشأها في دولة السلطان الأعظم والخاقان المعظم ولي ملوك العرب والعجم كاسر رقاب الأكاسرة قامع أعناق الفراعنة

٢ - الغازي في سبيل الله الملك المجاهد في إعلا كلمة الله فخر سلاطين آل عثمان السلطان سليمان خان ابن السلطان سليم خان

٣ - أيد الله دولته وأيد شوكته إلى قيام الساعة الجناب العالي والمقر السامي معظم أركان الدولة ومعظم أعيان الشوكة صاحب

٤ - السيف والقلم ومدبر جمهور الأمم مولانا الوزير الأعظم سليمان باشا يسره الله لما شا في سنة خمسين وتسعمائة من الهجرة النبوية تقبله الله منه قبولا حسنا ويرحم الله عبدا قايما. (لوحة رقم ٥).

إلا أننا نختلف مع ما ذهب إليه بعض الباحثين من أنها ظلت تستخدم كمدرسة حتى أواخر القرن ١٢هـ / ١٨م^(٦٤)، ثم تحولت إلى تكية بعد ذلك اعتمادا على ورودها باسم المدرسة السلیمانية في حوادث متفرقة منذ إنشائها وحتى ذلك التاريخ، ونرجح أنها وإن كانت خططت معماريا كمدرسة على الطراز العثماني استجابة لرغبة المنشئ في إنشاء مدرسة له بالديار المصرية، لم تؤد الوظيفة التي أنشئت من أجلها منذ اكتمال عمارتها سنة ٩٥٠هـ / ١٥٤٣م. أو في أي وقت من الأوقات، وأن ذكرها باسم المدرسة السلیمانية وأحيانا المدرسة بقوصون لا

من الأربسك، ويعلو العقد العاتق مدورة - ذات زخارف مفرغة ثم يأتي نص التأسيس على لوح مستطيل من الرخام، وقد زخرفت جوانب فتحة المدخل بتربيعات حجرية ذات زخارف هندسية ونباتية (لوحة رقم ٣)، ولهذه المدرسة واجهة أخرى هي الواجهة الجنوبية الغربية، وتطل على عطفة الليمون، وقد زخرفت هذه الواجهة بتقسيمها إلى خمس دخلات مستطيلة الجزء لسفلي منها نوافذ بها مصبغات نحاسية ودرف من الخشب، ويعلو النوافذ عتب من الصنجات الحجرية المزررة وقد زخرفت صنج أعتاب تلك النوافذ بزخارف متعددة فنجد الثلاث الوسطى منها مزخرفة بأشكال هندسية وزخارف نباتية (أربسك) بشكل دقيق. أما الجزء العلوي من تلك الدخلات فتشتغل نوافذ صغيرة من الخشب الخرط الدقيق.

أما تخطيط المدرسة فيتكون في جوهره من مبنى مستطيل يتوسطه صحن مكشوف تحيط به أربع بانيكات تطل على الصحن (شكل رقم ١) وتتكون كل منها من ثلاثة عقود نصف دائرية تقوم على أعمدة رخامية، ويبلغ عمق كل منها ٣٥٠م، وخلف تلك البانيكات تقع حجرات وخلوي الطلبة، وتغطي تلك الحجرات قباب نصف كروية كانت مغطاة ببلاطات من القاشاني الأخضر، وتفتح أبواب ونوافذ الحجرات أو الخلوي المذكورة على البانيكات، عدا البانيكة الجنوبية الشرقية حيث يوجد بدلا من تلك الحجرات إيوان عميق (٣٦٠م) يتصدره محراب مجوف، تتقدمه قبة حجرية كروية تقوم على مثلثات تركية، ويكتنف المحراب عمودان مثنان من الرخام وينتهي تجويف المحراب بطراز كتابي لآية قرآنية.

وعلى يمين ويسار ذلك الإيوان أربع حجرات أحدها استخدمت للدفن، حيث دفن بها كل من الشيخ رسول القادري والشيخ تبتل القادري، وهما من مشايخ الطريقة القادرية، إحدى الطرق الصوفية التي استخدمت هذه المدرسة تكية لها (لوحة رقم ٤).

الدكتور عبد الرحمن زكي قد نشر السطر الأول فقط من تاريخ التأسيس (عبد الرحمن زكي، موسوعة القاهرة، ص ٥١).

(٦٣) وثيقة الأمير قرقماس، ص ٨٥، سطر ٢-٣.
(٦٤) مرفت عيسى، «الطراز العثماني...»، ص ١٩٧. ولم تنشر هذه الباحثة في دراستها المذكورة نص التأسيس هذا، وإن كان

زوائد أوقاف سليمان باشا، أي تلك الأموال التي توافرت بعد الإنفاق على مصارف الوقف المختلفة، ومن ثم فهو مصدر مؤقت، إن توافر في عام قد لا يتوافر في العام الذي يليه وبالتالي فهو ليس مصدراً دائماً كالأعيان والأطيان أو حتى الجوامك الموقوفة ويصبح من غير الممكن أن ترتب منه مخصصات للمدرسين والطلبة وسائر وظائف المدرسة تعليمية أكانت أم إدارية أم إشرافية، ومن ثم نستطيع أن نقرر من خلال ماتضمنته وثيقة الاستبدال المذكورة أن المدرسة التي أنشئت من مال زوائد أوقاف سليمان باشا بدءاً في إنشائها سنة ٩٤٩ هـ / ١٥٤٢ م وكان الفراغ من عمارتها سنة ٩٥٠ هـ / ١٥٤٣ م، وأنه لم ترتب بها أية وظائف تدريسية ومن ثم لم تستخدم مدرسة واستخدمت تكية لإيواء الدراويش الأغرأب منذ عصر إنشائها.

وصفوة القول أن النص الوثائقي الذي ننشره ضمن هذا لبحث يؤكد على النقاط الرئيسية التالية:

- ١ - أن هذه المدرسة أنشئت بناء على طلب من سليمان باشا الخادم بعد عزله عن باشوية مصر سنة ٩٤٥ هـ / ١٥٣٨ م وأيضاً بعد عزله عن منصب الصدارة العظمى باستانبول سنة ٩٤٧ هـ / ١٥٤٠ م.
- ٢ - أن هذه المدرسة بدءاً في إنشائها سنة ٩٤٩ هـ / ١٥٤٢ م، وليس في عام ٩٤٧ هـ / ١٥٤٠ م وهي الفترة التي تولى فيها سليمان باشا الوزارة في الباب العالي كما ذكر في بعض الدراسات السابقة^(٦٥)، وكان الفراغ من عمارة هذه المدرسة سنة ٩٥٠ هـ / ١٥٤٣ م.
- ٣ - أنها أنشئت مدرسة كما ورد بكل من الوثيقة ونص التأسيس خلافاً لما أورده بعض

يعنى أنها كانت تؤدي وظيفة المدرسة في ذلك الوقت، ومن أمثلة ذلك ما يذكره الجبرتي في حوادث سنة ١١٢٣ هـ من عسكرة بعض المماليك «بالمدرسة بقوصون» أو ما ذكره من عسكرة أحمد أغا التفكجية بالسلیمانيّة^(٦٥)، أو إقامة على كتحدا بالمدرسة السلیمانيّة بخط قوصون سنة ١١٢٣ هـ.^(٦٦) نقول أن كل ذلك لا علاقة له باستخدام تلك المنشأة كمدرسة أو تكية، وما ذكره الجبرتي سابقاً كان وضعاً مألوفاً في معارك فئات المماليك المتناحرة وتحصنهم بالمساجد أو الوكائل والمنازل الخالية.

غير أن الجبرتي قد أورد نصاً مهماً عند ترجمته للشيخ الكاتب سليمان بن عبد الله الرومي المتوفى سنة ١١٧٩ هـ / ١٧٦٥ م، فقد ذكر أنه كانت له خلوة بالمدرسة السلیمانيّة لا اجتماع الأحاب^(٦٧)، وهو نص يشير إلى استخدامها تكية لا مدرسة، ولم نجد ضمن كتابات الجبرتي أو غيره من مؤرخي ذلك العصر أية إشارة إلى التدريس بالمدرسة السلیمانيّة، كما لم نعثر في أي من كتب التراجم للقرن العاشر الهجري عصر إنشاء المدرسة أو القرن الحادي عشر وما تلاه، على كثرة مصادر تلك التراجم^(٦٨)، أي ذكر مدرس بتلك المدرسة، ولم ترد أية إشارة أيضاً إلى تلقي شخص ما للدرس بالمدرسة السلیمانيّة. هذا بالإضافة إلى خلوما طالعه من وثائق ذلك العصر من أي إشارة ولو ضمنياً لأداء تلك المدرسة للوظيفة التي أنشئت من أجلها، مما يؤكد على ما ذهبنا إليه من أنها لم تستخدم مدرسة في أي وقت من الأوقات وأنها أنشئت مدرسة واستخدمت تكية.

ونستطيع تفسير ذلك من خلال ماورد بوثيقة الاستبدال موضع هذا البحث من أن شراء قطعة الأرض التي أقيمت عليها المدرسة قد تم من مال

(٦٥) عبد الرحمن الجبرتي، عجائب الأثر في التراجم والأخبار (بيروت: دار الجيل، د.ت)، ج ١، ص ٧١.

(٦٦) الجبرتي، عجائب الأثر، ج ١، ص ٧٢.

(٦٧) الجبرتي، عجائب الأثر، ج ١، ص ٣٢٢.

(٦٨) انظر: الغزي، الكواكب السائرة: ابن العماد، سفارات الذهب الجزء الثامن خاص بتراجم القرن ١٠: مصطفى الحموي، فوائد الارتحال ونتائج السفر في اعيان القرن الحادي عشر، مخطوط بدار الكتب المصرية تحت رقم ١٠٩٣، تاريخ، محمد المحيي،

خلاصة الأثر في اعيان القرن الحادي عشر (القاهرة: المطبعة الوهبيّة، ١٢٨٤ هـ)، أربعة أجزاء: المرادي، السيد محمد خليل، سلك الدرر في اعيان القرن الثاني عشر، ج ٢ (القاهرة - بولاق، ١٣٠١ هـ) بالإضافة إلى تاريخ الجبرتي والعديد من المصادر الأخرى لتراجم ذلك العصر منذ الفتح العثماني وحتى عصر محمد علي.

(٦٩) مرفت عيسى «الطراز العثماني...»، ص ١٩٧.

باب زويلة، ويذكر المقرئزي أن الأمير اينال توفي قبل اتمام عمارتها «فلم يعمل فيها سوى قراء يناوبون قراءة القرآن على قبره»^(٧٣)، كما ذكر المقرئزي مدرسة أخرى هي «مدرسة المحلى» وكانت تقع على شاطئ النيل ظاهر مدينة مصر أنشأها رئيس التجار برهان الدين إبراهيم بن عمر المحلى، «وأنفق في بنائها زيادة على خمسين ألف دينار» لكن لم يجعل بها مدرسا ولا طلبة على حد قول المقرئزي.^(٧٤)

والواقع أن ريع الأوقاف على تلك المدارس كان هو المصدر الأساسي في الإنفاق عليها، ويحدد بناء عليه عدد الطلبة والمدرسين.^(٧٥)

وفيما يتعلق بمدرسة سليمان باشا هذه نستطيع أن نقرر أن إنشائها من فائض ريع أوقاف سليمان باشا ترتب عليه عدم تعيين مدرسين وزواجب للطلبة، مما أدى إلى تحول في وظيفتها فلم تستخدم كمدرسة حسب رغبة المنشي ونص التأسيس، ومن ثم فقدت الغرض الذي أنشئت له ولم يبق لها إلا أن تستخدم كتكية للأروام القادمين إلى الديار المصرية.

الباحثين من إنشائها كتكية.^(٧٠)

٤ — أنها أنشئت بخط قوصون على موقع كان يشغله اصطبلين وبضعة حوانيت خربة تم شرائها من أوقاف الأمير قرقماس الأتابكي.

٥ — يجب أن يشير إلى أن نص التأسيس يعكس رغبة المنشي، كما أن شرط الواقف هو الملزم في أداء الوظيفة وأن المدرسة السلطانية لم تكن أول المدارس التي حال عدم الوقف عليها وترتيب وظائف بها دون أدائها للوظيفة التي أنشئت من أجلها إذ أن الأوقاف كان لها دائما الدور الرئيس في أداء المدارس لوظائفها^(٧١)، ويشير المقرئزي إلى حالات مماثلة ترجع إلى العصر المملوكي منها المدرسة الخروبية «بخط الشون قبلي دار النحاس من ظاهر مدينة مصر» التي أنشأها عز الدين الخروبي، ويضيف المقرئزي أن عز الدين هذا توفي سنة ٧٧٦هـ قبل استيفاء ما أراد أن يجعل فيها فليس لها مدرس ولا طلبة.^(٧٢)

ومن الأمثلة المشابهة أيضا مدرسة اينال خارج

(٧٣) المقرئزي، المواعظ والاعتبار، ج٢، ص ٤٠١.

(٧٤) المقرئزي، المواعظ والاعتبار، ج٢، ص ٣٦٨.

(٧٥) محمد عبد الستار عثمان، «نظرية الوظيفة بالعمائر الدينية المملوكية بالقاهرة»، رسالة دكتوراة مقدمة لجامعة اسيوط، سنة ١٩٨٠، ص ١٠٢.

(٧٠) نجيب، العمارة، ص ٢٦٤؛ سعاد ماهر، مساجد، ج٥، ص ٩٥؛ زكي، موسوعة، ص ٥٠-٥١؛ هيئة الآثار المصرية، فهرس الآثار الإسلامية، أثر رقم ٢٢٥.

(٧١) محمد عبد الستار عثمان، المدينة الإسلامية (الكويت: عالم المعرفة، العدد ١٢٨، ١٩٨٨م)، ص ٨٤.

(٧٢) المقرئزي، المواعظ والاعتبار، ج٢، ص ٢٧٠.

قلعتا لعلع وهندي بمكة المكرمة

دراسة تاريخية أثرية

للدكتور / هشام بن محمد علي عجمي
والدكتور / عادل بن محمد نور غباشي

ملخص البحث : يشتمل هذا البحث على دراسة تاريخية أثرية لقلعتي لعلع وهندي بمكة المكرمة، تتبع فيها الباحثان الأسباب السياسية التي دفعت الشريف غالب بن مساعد أمير مكة إلى إنشائهما سنة ١٢١٥هـ / ١٨٠٠م. ودراسة موقعهما، حيث تحمي قلعة لعلع المدخل الشمالي بمكة المكرمة، أما قلعة هندي فتحمي المدخل الغربي. واشتملت الدراسة على تفصيل تاريخي لمراحل بناء كل قلعة على حده، ووصفها من واقع الطبيعة بالنسبة لقلعة لعلع، وما أورده الوثائق عن تخطيط قلعة هندي التي لم يتبق من مبانيها إلا الموقع فقط. هذا إلى جانب إخضاع القلعتين لدراسة تحليلية ومقارنة للقلاع العثمانية في الحجاز وغيرها من القلاع في العالم الإسلامي من حيث الموقع والتخطيط.

الموقع وأسباب البناء

الجبليّة الغربيّة التي ترتفع فيها عدة قمم عرفت بأسماء مختلفة أطلق عليها جبال مجازاً، أما من الناحية الجغرافية فهي متصلة اتصالاً مباشراً، (خريطة رقم ٢٠١) وأشهر اسم عرفت به هذه السلسلة هو جبل «قعيقان».

وعلى إحدى قمم هذا الجبل المعروفة بمكة باسم «جبل لعلع» أو «جبل اللاسلكي» والواقعة شمال المسجد الحرام بنيت قلعة لعلع التي يبدو أنها اكتسبت اسمها من اسم هذه القمة، فضلاً عن ورود اسم «لعلع» على خارطة عثمانية لمكة المكرمة مؤرخة بسنة ١٢٩٨هـ / ١٨٨٠ - ١٨٨١^(٢). كما عرفت هذه القلعة باسم قلعة «فلفل»، وعن أصل هذا الاسم أفاد

وصف الحق جل جلاله مكة المكرمة بأنها وإد^(١)، ويمتد هذا الوادي من الناحية الشمالية الشرقية ويتجه نحو الجنوب الغربي تقريبا، وما زال هذا الوادي يعرف بوادي إبراهيم حتى الوقت الحاضر، وإن تعددت فيه أسماء الأحياء السكنية الموجودة فيه أو المشرفة عليه.

وبطبيعة الحال تحف بهذا الوادي سلسلتان من الجبال كل سلسلة متعددة القمم عرفت بأسماء مختلفة تتبعها المؤرخون والجغرافيون في الفترات التاريخية المختلفة^(٣).

وتقع كل من قلعة لعلع وقلعة هندي على السلسلة

ومطبعة النهضة الحديثة، ١٤٠٧هـ / ١٩٨٦م)، ج ٤، ص ١٧٣، ٤٥، ٢٠٦.

(٢) أنظر الخريطة رقم (٢) في هذا البحث، وكذلك انظر خارطة مكة المكرمة في إبراهيم رفعت، مرآة الحرمين (د.م. دن، دت)، ج ١، ص ١٨٢.

(١) قرآن كريم، سورة إبراهيم، آية رقم ٢٧.

(٢) أنظر الموقع العام لكل من قلعة لعلع وقلعة هندي في الخريطة رقم (١) في هذا البحث. وعن أسماء هذه القمم انظر: الفلكي، أبو عبد الله محمد بن اسحاق، مكة في قديم الدهر وحديثه، دراسة وتحقيق عبد الملك بن عبد الله بن دهبش (مكة المكرمة: مكتبة

الاتجاه الثاني : هو نتيجة للاتجاه الأول، فعندما لم يستطع الشريف غالب القضاء على السعوديين، وفشلت أغلب حملاته وأبرزها حملته الخامسة عشرة سنة ١٢١٢هـ / ١٧٩٧م^(٨) حول خطته من الهجوم إلى الدفاع، فعقد صلحاً مع الإمام سعود بن عبد العزيز سنة ١٢١٣هـ / ١٧٩٨م. وبموجبه قام الإمام سعود بن عبد العزيز سنة ١٢١٤هـ / ١٧٩٩م بأداء فريضة الحج مع أعداد كبيرة من سكان نجد ومن هم تحت لوائه^(٩). كما قام بأداء فريضة الحج في السنة التالية ١٢١٥هـ / ١٨٠٠م^(١٠).

إزاء هذه الأحداث رأى الشريف غالب بن مساعد تدعيم مركزه في فترة الصلح مع الإمام سعود بن عبد العزيز حيث يذكر عبد الله بن محمد عبد الشكور^(١١) أحد المؤرخين المعاصرين لتلك الأحداث أن الشريف غالب خشي من الأعداد الهائلة التي حجت مع الإمام سعود بن عبد العزي فأمر بتحصين مكة. ومن ضمن هذه التحصينات قلعتا لعلع وهندي اللتين بنيتا سنة ١٢١٥هـ / ١٨٠٠م كما سيأتي^(١٢).

بهذا يتضح أن بناء كل من قلعة لعلع وقلعة هندي كان ضرورة حتمية للشريف غالب بن مساعد للحفاظ على مركزه وحكمه في مكة المكرمة.

وتمثل كل من قلعة لعلع وقلعة هندي نموذجين جديدين للقلاع الحربية في مكة المكرمة في العصر العثماني، وقد مر كل منهما بعدة أحداث من الناحية المعمارية الأثرية، لذا فإنه من الأهمية بمكان تتبع تاريخ بناء كل منهما ووصفها وترميمها والأساليب المعمارية المنفذة فيها فضلاً عن تحليل النواحي

(٧) عثمان بن بشر، عنوان المجد في تواريخ نجد (الرياض: مكتبة الرياض الحديثة، د.ت)، ص ٨ - ٨٧؛ وكذلك الدحلان، خلاصة الكلام، ص ٣٦١.

(٨) ابن بشر، عنوان المجد، ص ١١٢ - ١٢.

(٩) الدحلان، خلاصة الكلام، ص ٢٦٧ - ٨.

(١٠) الدحلان، خلاصة الكلام، ص ٢٦٧ - ٨.

(١١) عبد الله بن محمد عبد الشكور، تواريخ أشراف وأمراء مكة المكرمة، مخطوط رقم ١٤٣٠ بمكتبة الحرم المكي الشريف، لوحة ١٥٧.

(١٢) انظر تواريخ بناء القلعتين في هذا البحث.

أحد المسنين^(٤) بأنه يرجع إلى أن رجال الشريف غالب الذين شاركوا في بناء هذه القلعة بلغ عددهم ألف رجل عرف رئيسهم باسم فلفل.

أما القمة الثانية فهي قمة الهندي الواقعة غرب المسجد الحرام تقريباً، حيث بنيت عليها قلعة هندي التي اكتسبت اسمها أيضاً من اسم القمة التي بنيت عليها.

من خلال هذين الموقعين الحصينين يتضح أن قلعة لعلع تحمي المدخل الشمالي لمكة المكرمة، وهو مدخل منطقة المعلاه والحجون. أما قلعة هندي، فتحمي المدخل الغربي لمكة المكرمة عند منطقة الشبيكة وحارة الباب.

ويرجع بناء كل من قلعة لعلع وقلعة هندي إلى فترة الشريف غالب بن مساعد^(٥) شريف مكة المكرمة (١٢٠٢ - ١٢٢٨هـ / ١٧٨٧ - ١٨١٣م)، التي اتسمت فترته بصفة عامة بالاضطرابات الداخلية في الحجاز، فضلاً عن الحروب التي وقعت بينه وبين السعوديين في نجد^(٦). لذا نجد أن الشريف غالب بن مساعد قد وضع منذ السنوات الأولى لفترته هدفاً يقضي بعدم تمكين السعوديين من السيطرة على مكة المكرمة وبالتالي القضاء على مركزه، وتمثلت سبل تحقيق ذلك الهدف في اتجاهين:

الأول : مبادرته سنة ١٢٠٥هـ / ١٧٩٠م بتوجيه الجيوش إلى نجد للقضاء على السعوديين إلا أنه لم يتمكن من ذلك ورجع إلى مكة^(٧)، ثم تكررت محاولات الشريف غالب للقضاء على السعوديين إلا أنه لم يستطع تحقيق أهدافه.

(٤) هو الاستاذ محمد سعيد عالم، مدير مدرسة اللاسلكي التي كانت في موقع القلعة نفسه.

(٥) غالب بن مساعد تولى شرافة مكة المكرمة من ١٢٠٢ - ١٢٢٨هـ. انظر زامبارو، معجم الانساب والاسرات الحكمة في التاريخ الإسلامي، ترجمة زكي محمد حسن وآخرون (بيروت: دار الرائد العربي، ١٤٠٠هـ)، ص ٣٤.

(٦) عن أحداث فترة الشريف غالب بن مساعد انظر: أحمد زيني دحلان، خلاصة الكلام في بيان أمراء البلد الحرام (القاهرة: مكتبة الكليات الأزهرية، ١٣٩٧هـ)، ص ٢٢٥ - ٩٨؛ وكذلك الشيخ عبد الفاح راوه، تواريخ أمراء البلد الحرام عبر عصور الإسلام (الطائف: مكتبة المعارف، د.ت)، ص ٢٥١ - ٨.

المعمارية فيهما ومقارنتهما ببقية القلاع من مختلف النواحي.

قلعة لعلع

تاريخ البناء

سبقت الإشارة إلى أن هذه القلعة بنيت في عهد الشريف غالب بن مساعد^(١٣) سنة ١٢١٥هـ / ١٨٠٠م^(١٤) ثم حُولت إلى مستشفى عسكري كما تنص على ذلك خارطة مكة المكرمة المؤرخة عام ١٢٩٨هـ / ١٨٨٠ - ١٨٨١م بما نصه (خسته خانة عسكري اتخاذا قلنان فلفل قلعه سنك مرتسم افقيسدر) أي رسم أفقي لقلعة فلفل عند اتخاذها مستشفى عسكرياً.

والواقع أنه لم نتوصل إلى معرفة تاريخ تحويلها أو اتخاذها مستشفى عسكرياً، إلا أنه من المحتمل أنها اتخذت لهذا الغرض سنة ١٢٨٥هـ / ١٨٧٨م.

والمهم أنه لا توجد أدلة تاريخية أو أثرية تثبت تغيير تخطيطها حين تم اتخاذها مستشفى عسكرياً.^(١٥)

وفي العصر السعودي أعيد بناء معظم أجزائها لإعدادها مركزاً للبرق ومدرسة لتعليم طلاب إدارة اللاسلكي^(١٦) في الفترة من ١٣٦٣ - ١٣٦٤هـ / ١٩٤٣ - ١٩٤٤م، وهي حالياً مغلقة ١٤١٢هـ / ١٩٩٢م.

الوصف المعماري

يأخذ تخطيط المباني القائمة حالياً لقلعة لعلع الشكل المستطيل تقريباً، وتتجه أضلاعها نحو الجهات الأصلية تقريباً، وبلغت أطوال أضلاعها من الخارج مايلي: في الشمال ٣٢٩٧م، وفي الجنوب ٣٣٦٧م، وفي الشرق ٥٣م، وفي الغرب ٥٢١٧م.

(شكل رقم ١).

ويتوسط مدخل القلعة الضلع الجنوبي تقريباً، وهو كتلة تبرز عن مستوى سميت الجدار بمقدار ٨٥م، سقفت بقبو متقاطع يقوم على أربعة دعائم وعمودين (لوحة رقم ١).

وتتسع فتحة المدخل بمقدار ٢٦٥م، وتفضي إلى دهليز مستطيل مساحته ٧٥٣م × ٥م، سقف بقبو طولي يتجه من الشمال إلى الجنوب، ويقطعه قبوان متوازيان يتجهان من الشرق إلى الغرب (شكل رقم ١، لوحة رقم ١٠، ١١).

ويفضي كامل الضلع الشمالي لدهليز إلى ممرٍ يمتد بطول الضلع الجنوبي لمبنى القلعة، تفتح عليه حجرات الطابق الأرضي لهذا الضلع، وسقفه مسطح من خشب العرعر، وتبلغ مساحة هذا الممر ٦٠م × ٧٠م.

وفتح على هذا الممر أربعة حجرات تحفان بدهليز المدخل، اثنتان عن يمين الداخل: مساحة الأولى ٨م × ٤٢م سقفت بقبو طولي يتجه من الشرق إلى الغرب بقطعة قبوان متوازيان يتجهان من الشمال إلى الجنوب (شكل رقم ١)، ولهذه الحجرة ثلاث نوافذ عرض الواحدة منها ٧٠م، اثنتان تطلان على خارج القلعة، والثالثة تطل على الممر مجاورة لباب الحجرة المتسع بالمقدار ٥٠م.

أما الحجرة الثانية، فتلاصق الحجرة الأولى، ومساحتها ٧٣٠م × ٥٥م سقفت بقبو طولي يتجه من الشمال إلى الجنوب يقطعه قبوان متوازيان يتجهان من الشرق إلى الغرب. ولهذه الحجرة أربعة نوافذ: اثنتان في جدارها الشرقي تتسع الواحدة مقدار (١٧٥م)، وواحدة في جدارها الجنوبي تتسع بمقدار ٩٠م، وواحدة في جدارها الغربي عرضها

(١٥) انظر ترميمات قلعة لعلع في هذا البحث.

(١٦) مقابلة مع كل من الأستاذ الشيخ محمد سعيد عالم مدير مدرسة اللاسلكي سابقاً والأستاذ برعي جاد مدير البرق بالهاتف السعودي، مكة المكرمة. وانظر كذلك ترميمات قلعة لعلع في هذا البحث.

(١٣) إبراهيم رفعت، مرآة الحرمين، ج ١، ص ١٨٢: عبد الله بن محمد غازي الهندي، إفادة الأنام بذكر أخبار البلد الحرام، مخطوط مصور بمكتبة الحرم المكي الشريف تحت رقم ١٢٣٩، ١٢٤٠، ١٢٤١، ١٢٤٢، ج ١، لوحة ٢١٤.

(١٤) سلطنة مكة المكرمة سنة ١٣٠٣هـ ط ٢ (مكة: المطبعة الميرية، د.ت)، ص ١٥٩.

عرضها (١٧٠م)، ونافذة في جدارها الغربي عرضها (م١).

ويجاور باب هذه الغرفة سلم «نازل» سقف بعروق العرعر لتخفيف سمك الجدار ثم سقف بقبو ضحل (لوحة رقم ٢٤، ٢٥) ينزل بدرج إلى حجرة تقع تحت مستوى فناء القلعة، وهذه الحجرة لها باب في جدارها الشمالي يفضي إلى خارج القلعة عُقد بعقد نصف دائري، وهو مسدود حالياً بالطوب الأسمنتي (لوحة رقم ٦).

وإلى جوار الغرفة السابق وصفها مساحة غير مسقوفة (لوحة رقم ٢٩) مساحتها م٦ × م٨٠ عرضها بها حفرة حدثت نتيجة الأمطار وكشفت عن وجود خزان للماء سقف بقبو نصف دائري (لوحة رقم ٢٢).

ثم نصل إلى حجرة مستطيلة مساحتها م٢٠ × م٥، وبروز مستطيل في ناحيتها الشمالية مقداره م٢ × م٥، وللحجرة أربعة أبواب ثلاثة في جدارها الجنوبي، وباب واحد في جدارها الشرقي عرضه م١٧٥، وعُقدت الأبواب بعقود متورة (لوحة رقم ٢٣) وللحجرة نافذة واحدة في جدارها الشمالي عرضها م٦٠ وسقفت الحجرة بسقف مسطح.

ويلاصق الحجرة السابقة حجرة مساحتها م١٠ × م٥ لها نافذة في جدارها الشمالي عرضها م٩٠، وبابها في الجدار الجنوبي عرضه م٧٠ وسقفت الحجرة بسقف مسطح.

ويلاصق الحجرة السابقة غرفة تقع في الركن الشمالي الغربي، وهي آخر مشتملات الضلع الشمالي، مساحتها م٨١٥ × م٤٠، لها ثلاث نوافذ اثنتان في جدارها الغربي سعتها م١٥٠ وواحدة في جدارها الشمالي عرضها م٩٠ ويقع بابها في الجدار الجنوبي عرضه م١٥٠، وسقفت الغرفة بسقف مسطح (لوحة رقم ٨، ٢٣).

أما مشتملات الضلع الغربي فتتكون من مجموعة من الحجرات تتقدمها مظلة ترتكز على أعمدة عُقدت بعقود وترية تشرف على الفناء وسقفت بعروق العرعر (لوحة رقم ١٢، ١٨، ٢٠).

١٠م (لوحة رقم ٢، ١٣) ويصل بين الحجرتين باب عرضه م٨٠ (شكل رقم ٢).

وعن يسار الداخل من الدهليز ممر تفتح عليه حجرتان، مساحة الأولى م٣٥ × م٤٤ عرضها سقف بقبو طولي يتجه من الشرق إلى الغرب، ويقطعه قبوان متوازيان يتجهان من الشمال إلى الجنوب، ولهذه الحجرة ثلاث نوافذ عرض الواحدة م٧٥م، اثنتان في جدارها الجنوبي تطلان على خارج القلعة، وواحدة في جدارها الشمالي تطل على الممر مجاورة لباب الحجرة الذي عرضه م٦٥.

أما الحجرة الثانية فتلاصق الأولى، وبلغت مساحتها م٧٤٧ × م١٠ عرضها سقف بقبو طولي يتجه من الشمال إلى الجنوب، يقطعه قبوان متوازيان يتجهان من الشرق إلى الغرب، ولهذه الحجرة أربعة نوافذ: اثنتان في جدارها الغربي عرض الواحدة (م٧٠م) وواحدة في جدارها الجنوبي عرضها م٨٥م وواحدة في جدارها الشرقي عرضها م١٥م، شكل رقم ١، (لوحة رقم ١، ١٤).

ويفتح الممر الموصل بين حجرات الضلع الجنوبي على فناء القلعة من جهة دهليز المدخل (لوحة رقم ١٥، ١٩)، حيث يمر الداخل إلى الفناء تحت كتلة السلم الصاعد إلى الدور العلوي (لوحة رقم ١١، ١٢).

وفناء القلعة مستطيل الشكل تقريباً، مساحته م٣٢ × م١٨٥ تلتف حوله مشتملات القلعة من جميع الجهات عدا الجهة الشرقية المكونة من سور بني بحجر الدبش تتخلله مداмик الطوب الأحمر، كما تتخلله فتحات معقودة سُدت بمداмик الطوب الأحمر كذلك (لوحة رقم ٢٧).

وأول مشتملات الضلع الشمالي غرفة في الركن الشمالي الشرقي من فناء القلعة، مساحتها م٧٥٨ × م٤٨ عرضها سقف مسطح، ويصعد إلى باب هذه الغرفة بثلاث درج ربع دائرية ترتفع عن مستوى أرضية فناء القلعة (لوحة رقم ٢٣)، وللغرفة أربعة نوافذ: اثنتان في جدارها الشرقي عرض الواحدة (م٤٠م)، ونافذة في جدارها الشمالي

قلعة لعل في الضلعين الجنوبي والغربي، أما الضلع الشمالي فلا يحتوي على طابق علوي (شكل رقم ٢)

كما عملت تقسيمات غرف الطابق العلوي في الضلع الجنوبي على نسق الطابق الأرضي، بزيادة غرفة واحدة فوق دهليزمدخل القلعة، واستغلت ظلة المدخل في عمل شرفة لهذه الغرفة (لوحة رقم ١) وسقفت الغرف بسقف مسطح من القندل والعرعر وجسور مسلحة حديثاً أضيفت للتقوية.

أما الضلع الغربي فاستملت تقسيماته على أربع غرف فقط سقفت سقف مسلح حديث . (لوحة رقم ١٤، ١٥، ١٦، ١٨)

ترميمات قلعة لعل

من خلال ما تم وصفه للمباني القائمة حالياً، واستناداً للخارطة المؤرخة عام ١٢٩٨هـ / ١٨٨٠م - ١٨٨١م المعدة بإشراف هيئة الأركان الحربية العثمانية، فضلاً عن المعلومات الميدانية التي تم التوصل إليها، نصل إلى الحقائق الآتية:

أولاً: مرحلة التأسيس: ١٢١٥هـ / ١٨٠٠م

لا يوجد نص أو إشارة تدل على أن المبنى المنشأ سنة ١٢١٥هـ / ١٨٠٠م أزيل تماماً أو أجزاء منه عند تحويل القلعة إلى مستشفى عسكري قبل سنة ١٢٩٨هـ / ١٨٨٠م - ١٨٨١م وعليه يمكن القول بأن التخطيط الوارد في الخريطة هو نفس تخطيط القلعة في مرحلة التأسيس المؤرخة سنة ١٢١٥هـ / ١٨٠٠م.

ويمكن حصر المباني المتبقية من هذه الفترة فيما يلي:

١ - حجرات الطابق الأرضي المستندة إلى الضلع الغربي، وبمقارنة مساحة هذه الحجرات على الطبيعة مع الخريطة المؤرخة سنة ١٢٩٨هـ / ١٨٨٠م - ١٨٨١م نجد أنها تتطابق تماماً ولا تختلف معها إلا في تحويل فتحة باب الحجر الواقعة في الركن الجنوب الغربي، والتي تدل الخريطة أن مدخلها يطل على فناء القلعة (لوحة رقم ٢٩) بينما يقع مدخلها حالياً في الممر الواقع عن يسار الداخل إلى القلعة

وأول مشتملات الضلع الغربي من الجهة الجنوبية حجرة مساحتها ١٧٢×٠٩م مدخلها من ممر الضلع الجنوبي عرضه ٢٠م وليست لها نوافذ.

تلاصقها حجرة مساحتها ٢٧٥×٣٨٥م مدخلها من ممر الضلع الغربي عرضه ١٥م عُقد بعقد مدبب، ولها نافذة في جدارها الغربي عرضها ٧٥م وسقفت الحجر بقبو نصف دائري (شكل رقم ١، لوحة رقم ٢١).

وتلاصق الحجر السابقة مساحة مقدارها ١٤٦×٨٠م سقفت بقبو نصف دائري، ويحتوي سقفها على فتحة أصلية يحتمل أن تكون مدخنة مما يرجح استخدامها مكان للطبخ (لوحة رقم ١٨).

وتلاصق حجرات الضلع الغربي مساحتها ٣٤٠×١٠م سقفت بقبو ضحل، ولها باب من جهة الممر يتسع بمقدار ٣٠م عقد بعقد نصف دائري، ولها نافذة في ضلعها الغربي عرضها ٧٠م.

أما الحجر السادسة فتلاصق الحجر الخامسة في هذا الضلع مساحتها ٥١٥×٥١٥م سقفت بقبو ضحل، ولها باب من ناحية الممر عرضه ٣٠م عُقد بعقد ضحل، وللحجر نافذتان في جدارها الغربي عرضها ٧٥م.

ويصل بين الحجرتين الخامسة والسادسة باب في الجدار الفاصل بينهما عرضه ٨٠م وهو مسدود حالياً بالبناء.

أما الحجر السابعة في الضلع الغربي فمساحتها ٣٥٠×٢٦٨م سقفت بقبو ضحل، ولها باب في جداره الشرقي عرض (١م) عقد بعقد نصف دائري، وليس للحجر نوافذ (لوحة رقم ١٩).

والجدار الشمالي للحجر السابعة يحتوي من الخارج على فتحة لخزان ماء عرضها ٦٠×٦٣سم عُقدت بعقد نصف دائري (لوحة رقم ٢٢).

الطابق العلوي

يتشابه الطابق العلوي بالطابق الأرضي لمشمات

المؤرخة سنة ١٢٩٨هـ / ١٨٨٠ - ١٨٨١م يمثل التخطيط الأساسي للقلعة المنشأة سنة ١٢١٥هـ / ١٨٠٠م أما ماتم في العصر السعودي فيتمثل في إزالة أبراج القلعة الأربعة وبناء حجرات في واقعها مستفيدين من أسس الأبراج، وإضافة طابق علوي في كل من الضلعين الجنوبي والغربي.

قلعة هندي

تاريخ البناء والترميمات

من الثابت أن هذه القلعة بنيت في عهد الشريف غالب بن مساعد^(١٧) شريف مكة كما سبق ذكره.

أما عن تحديد السنة التي أنشئت فيها القلعة، فقد أورد الدحلان تاريخين مختلفين لذلك: الأول، أنها أنشئت سنة ١٢١٥هـ^(١٨)، والثاني ذكر فيه ما نصه^(١٩) «وفي السابع والعشرين من رجب سنة ١٢٢١هـ - الموافق ١٠/٩/١٨٠٦م - أمر مولانا الشريف أن يبني له حصن على رأس الجبل المسمى بجبل هندي، وتم بناؤه في عاشر رمضان فحصنه بالرجال والذخائر. وقد اعتمد كل من أتى بعد الدحلان من مؤرخي مكة المكرمة^(٢٠) هذا التاريخ أنه سنة إنشاء القلعة وهو عام ١٢٢١هـ / ١٨٠٦م.

وعلى الرغم من عدم وجود نصوص صريحة أو ضمنية يمكن من خلالها ترجيح أحد التاريخين السابقين على الآخر إلا أنه يمكن التوفيق بينهما نظراً لقصر المدة الزمنية التي تصل إلى نحو ست سنوات، مما يدفعنا إلى وضع الاحتمالات الآتية:

١ - إن تاريخ ١٢١٥هـ / ١٨٠٠م هو نفس تاريخ إنشاء قلعة لعل^(٢١)، لذا يحتمل أن الأمر صدر بإنشاء القلعتين، فنفذت قلعة لعل وتأخر إنشاء قلعة هندي إلى سنة ١٢٢١هـ / ١٨٠٦م. وهذا الاحتمال أكثر ظهوراً من غيره

وبالبحث تبين لنا موقع الباب القديم الذي سُد بمباني مجصصة (لوحة رقم ١٣، ١٤، شكل رقم ١).

كما نجد أن الاختلاف الثاني في الحجرة الواقعة في الشمالي الغربي، حيث وردت في الخريطة بدون فتحة باب، وحاليا لها فتحة باب، وبالبحث وجدنا آثار فتحة بالقرب من المدخل الحالي للغرفة تفضي إلى سرداب يفضي إلى هذه الحجرة (لوحة رقم ١٩).

٢ - السور الشرقي للقلعة من أصل البناء المؤرخ سنة ١٢١٥هـ / ١٨٠٠م تدل الخارطة المؤرخة سنة ١٢٩٨هـ / ١٨٨٠ - ١٨٨١م على وجود تقسيمات لحجرات تستند على هذا السور وهي حالياً غير موجودة، ومما يؤكد أن السور الشرقي من أصل البناء الأول للقلعة وجود روابط حجرية لتقسيمات الحجرات التي كانت تستند على هذا السور (لوحة رقم ٤، ٥، ٦، ٧، ٢٧).

٣ - أجزاء من أساس البرج الشمالي الغربي (لوحة رقم ٧).

٤ - كامل السور الغربي للقلعة، وحتى ارتفاع الطابق الأرضي فقط (لوحة رقم ٨).

٥ - الخزانان الأرضيان في فناء القلعة (لوحة رقم ٢٢، ٢٣).

ثانياً: إعادة البناء والترميم

وقد تم إعادة بناء وترميم أجزاء من القلعة في العهد السعودي في الفترة من عام ١٣٦٣ - ١٣٦٤هـ / ١٩٤٣ - ١٩٤٤م، ويمثل هذا ماتم وصفه فيما سبق، إلى جانب إجراء بعض الترميمات الطفيفة التي لم تغير من أساس التخطيط.

وبهذا نصل إلى أن التخطيط الوارد في الخارطة

(١٧) سلطنة سنة ١٣٠٣هـ - من ١٥٩: إبراهيم رفعت، مرآة الحرمين، ج ١، ص ١٨٢: عبد الله غازي، إلهة الأنام، ج ٢، لوحة ٢١٤.

(١٨) سلطنة سنة ١٣٠٣هـ - من ١٥٩.

(١٩) الدحلان، خلاصة الكلام، ص ٢٩٢.

(٢٠) عبد الله غازي، إلهة الأنام، ج ٢، لوحة ٢١٤: إبراهيم رفعت، مرآة الحرمين، ج ١، ص ١٨٢: أحمد السباعي، تاريخ مكة، ط ٦ (مكة المكرمة: مطبوعات نادي مكة الثقافي الأدبي، ١٤٠٤هـ / ١٩٨٤م)، ص ٥٠٢.

(٢١) انظر تاريخ بناء قلعة لعل في هذا البحث.

بتخطيط قلعة هندي المنشأة في عهد الشريف غالب بن مساعد حيث ورد فيها ما نصه (هندي قلعة سنك هيئت عتيقة مرتسم افقي سيدر) أي رسم أفقي لقلعة هندي في هيئتها العتيقة (خارطة رقم ٢، لوحة رقم ٣٠).

وفي سنة ١٣٠٠هـ / ١٨٨٢م انتهى والي الحجاز عثمان نوري باشا^(٢٤) من إعادة بناء قلعة هندي بعد خرابها بشكل يستوعب طابوراً^(٢٥) واحداً من العساكر^(٢٦). وقد احتفظت لنا خارطة مكة المكرمة المؤرخة عام ١٢٩٨هـ / ١٨٨٠ - ١٨٨١م بتخطيط القلعة حيث ورد بها مانصه (هندي قلعة سنك قشله محول هيئت جديدة مرتسميدر) أي رسم لقلعة هندي في هيئتها الجديدة بعد تحويلها من قشلة.

وينص الغازي^(٢٧) (أنه في يوم الاثنين ٨ صفر ١٣٣٥هـ / ١٩١٦م انتهى ترميم البناء الذي خصص للقسم الابتدائي الراقى والقسم الثانوي من المدرسة الخيرية والهاشمية الجديدة على الجبل الهندي وافتتحت هذه المدرسة من اليوم المذكور لتقييد أسماء الطلاب)، وهذا التاريخ يقع في فترة حكم الشريف الحسين بن علي^(٢٨) لمكة المكرمة.

ثم عادت القلعة تؤدي دورها العسكري بعد دخول الملك عبد العزيز آل سعود مكة المكرمة سنة

نظراً لوجود عدة شواهد عليه، منها أن صدور الأمر بإنشاء عدة قلاع ثم إنشاء قلعة واحدة أمر غير مستغرب خاصة في الفترة العثمانية التي بنيت فيها هذه القلعة وأمثلتها كثيرة منها على سبيل المثال أن السلطان سليمان القانوني^(٢٢) أمر في عام ٩٦٧هـ / ١٥٥٩م بإنشاء عدة قلاع في طريق الحاج الشامي ولم تنفذ في هذا التاريخ إلا قلعة تبوك فقط^(٢٣).

٢ - إن التاريخ الذي نص عليه الدحلان في الخلاصة، وهو سنة ١٢٢١هـ / ١٨٠٦م يتضمن إنشاء حصن على جبل هندي، وقد يكون هذا الحصن أحد أبراج قلعة هندي وليس كامل القلعة.

٣ - إن كلاً من قلعة لعلع وقلعة هندي بدأ إنشائهما في سنة ١٢١٥هـ / ١٨٠٠م ولم تستكمل قلعة هندي بنائها لسبب أو لآخر مما دفع الشريف غالب بن مساعد أن يصدر أمراً آخر سنة ١٢٢١هـ / ١٨٠٦م ببناء حصن على جبل هندي وهو أحد أجزاء القلعة كما ورد في الاحتمال الثاني.

وعلى كل، فإن خريطة مكة المكرمة المؤرخة سنة ١٢٩٨هـ / ١٨٨٠ - ١٨٨١م قد احتفظت لنا

(٢٢) ولد السلطان سليمان القانوني في غرة شعبان سنة ٩٠٠هـ / ١٤٩٥م، وتولى الحكم بعد وفاة أبيه السلطان سليم الأول سنة ٩٢٦هـ / ١٥٢٠م، واستمر في الحكم إلى وفاته في سنة ٩٧٤ / ١٥٦٦م، وقد تقدمت الفتوحات في أيامه تقدماً عظيماً لم تصل إليه بعده، أنظر محمد فريد بك المحامي، تاريخ الدولة العلية العثمانية، تحقيق إحسان حقي، ط ٢ (بيروت: دار النفائس، ١٤٠٣هـ / ١٩٨٢م)، ص ١٩٨ - ٢٥٢.

(٢٣) انظر هشام عجيبي، «قلعة تبوك»، مجلة جامعة أم القرى للبحوث العلمية، العدد الثاني، السنة الأولى (١٤٠٩هـ)، ص ١٤١ - ٣؛ نقلاً عن ابن العباس أحمد بن يوسف الدمشقي الشهير بالقرماني (ت ١٠١٩هـ)، أخبار الدول وأثر الأول في التاريخ (بيروت: عالم الكتب، د.ت)، ص ٤٤٠.

(٢٤) كان عثمان نوري باشا والياً على اليمن قبل ولايته على مكة، ومن صفاته الصلاح والتقوى والورع والكرم، وغير ذلك من الاخلاق الفاضلة؛ عبد الواسع اليماني، تاريخ اليمن، ط ٤ (صنعاء: دار اليمانية للنشر والتوزيع، ١٤٠٤هـ)، ص ٢٦٨ - ٩.

(٢٥) الطابور: فرقة من الجيش عددها ألف جندي في الجيش

العثماني.

(٢٦) محمد أمين المكي، خلفاء عظام عثمانية حضرتك حرمين شريفينيدكي آثار مبرورة ومشكورة، ترجمة عن التركية لم تنشر للدكتور سعد الدين أونال (هامبورغ، ١٣١٨هـ)، ص ١٠ من الترجمة.

(٢٧) عبد الله غازي، افادة الانام، ج ٤، لوحة ١٨٢.

(٢٨) تولى الشريف حسين بن علي إمرة مكة المكرمة عام ١٣٢٦هـ / ١٩٠٨م، وقام بالثورة العربية على الدولة العثمانية عام ١٣٢٤هـ / ١٩١٥ - ١٩١٦م، وتمكن من طرد العثمانيين من الحجاز، واستمر في الحكم إلى أن دخلت القوات السعودية الطائف عام ١٣٤٣هـ / ١٩٢٤م، ومنها دخلت مكة المكرمة بعد تنازل الحسين بن علي عن الحكم لابنه علي الذي قاوم الجيش السعودي في جدة إلى عام ١٣٤٤هـ / ١٩٢٥م حيث تم تسليم زمام الحكم للمغفور له جلالة الملك عبد العزيز آل سعود، انظر الشريف مساعد بن منصور آل عبد الله بن سرور، جداول امراء مكة وحكامها منذ فتحها إلى الوقت الحاضر (مكة المكرمة: مطبعة النهضة الحديثة، ١٣٨٨هـ / ١٩٦٨م)، ص ٤٦.

واحتوى التخطيط على طابقين وممر للسور يصل بين أجزاء القلعة، كما احتوت الأبراج على طابقين أيضاً، ويصل إلى ممرات الأسوار سلمان: يقع الأول عند البرج الشمالي الشرقي، والثاني عند البرج الجنوبي الغربي (شكل رقم ٣).

وزودت أبراج القلعة في طابقها الثاني بفتحات للمدافع وزعت كالاتي: البرجان الشمالي الشرقي والجنوبي الغربي احتوى كل منهما على خمس فتحات للمدافع، كما احتوى البرجان الجنوبي الشرقي والشمالي الغربي على أربع فتحات.

أما مدخل القلعة فيقع في السور الشرقي، ويحتمل أن إدارة القلعة تحتل الغرفة الواقعة فوق المدخل، وهي غرفة مستطيلة الشكل تحتل غالب مساحة السور الشرقي، ومدخلها من ممر السور في جدارها الغربي وزودت بثلاث نوافذ.

ويحتمل أن المساحة المجاورة للبرج الجنوبي الشرقي كانت حماماً للطابق العلوي من القلعة.

وعلى الرغم من أن القلعة احتوت على ممرات للأسوار في جهاتها الأربع، ووجود جدار سائر لهذه الممرات، إلا أنه يلاحظ عدم وجود فتحات للمزاغل في الجدار السائر للممرات (لوحة رقم ٣١).

تخطيط قلعة هندي في عهد عثمان نوري باشا

إن ترجمة النص الوارد على تخطيط قلعة هندي في عهد عثمان نوري باشا والي الحجاز العثماني يؤكد أنها حُولت من قشلة إلى قلعة، وهذا يعني أن القشلة القديمة لم تهدم بالكامل بل أجري عليها تعديلات وإضافات في المساحة نتج عنها التخطيط الجديد للقلعة كما هو مثبت.

وبمقارنة تخطيط القشلة القديمة^(٢٢) مع تخطيط

١٣٤٣هـ / ١٩٢٤م، كما أفاد أحد المعاصرين^(٢٩) في رواية عن أحد جنود^(٣٠) الملك عبد العزيز أنها استخدمت مخزناً لحفظ الأسلحة في تلك الفترة.

ولكن ذلك لم يدم طويلاً، فقد حُولت القلعة إلى مركز للإذاعة، ومدرسة لتحضير البعثات ومعهد لإعداد المعلمين. وفي سنة ١٣٦٩هـ / ١٩٤٩م أنشئت في أحد أجزاء القلعة أول كلية في المملكة العربية السعودية وهي كلية الشريعة والدراسات الإسلامية.^(٣١)

الوصف المعماري: (شكل رقم ٣، لوحة رقم ٢٨، ٣٠، ٣١، ٣٢)

لم يتبق من قلعة هندي أي جزء من أجزائها القديمة، ما عدا القاعدة التي تسوي المنطقة التي أنشئت عليها القلعة سابقاً، والتي أنشئت عليها مدرسة حالياً. وقد غلفت هذه القاعدة حالياً بطبقة من الأسمنت المسلح أخفت المعالم القديمة لها.

هذا وقد سبقت الإشارة إلى وجود خارطة مؤرخة سنة ١٢٩٨هـ / ١٨٨٠ - ١٨٨١م اشتملت على تخطيطين لقلعة هندي: الأول، عند إنشائها سنة ١٢١٥ - ١٢٢١هـ / ١٨٠٠ - ١٨٠٦م، والثاني، في عهد والي الحجاز العثماني عثمان نوري باشا سنة ١٣٠٠هـ / ١٨٨٢م وعليه يمكن تتبع مراحل تخطيط القلعة كما يلي:

تخطيط قلعة هندي عند إنشائها

يأخذ تخطيط القلعة الشكل المستطيل تقريباً، زودت بأربعة أبراج في أركانها مختلفة المساحة، ويأخذ تخطيط كل برج من أبراجها الشكل الدائري المضلع من الداخل والخارج.

وتصل الأسوار بين أبراج القلعة الأربعة،

(٢٩) الأستاذ خالد السعد، مدير مدرسة عرفات المتوسطة والتي تحتل المدرسة حالياً موقع القلعة، ١٤١٢هـ.

(٣٠) هو الشيخ محمد إبراهيم الشايع، أحد جنود الملك عبد العزيز الذين تولوا حراسة القلعة.

(٣١) من مقابلة مع الشيخ عمر غزاوي أحد المسنين المعاصرين لدخول

الملك عبد العزيز لكة المكرمة سنة ١٣٤٣هـ.

(٣٢) من المحتمل أن المهندس عند توقيعه تخطيط قشلة هندي على الخريطة المؤرخة سنة ١٢٩٨هـ / قد قلب اتجاه الشمال إلى الجنوب، وهذا الاحتمال له شواهد كثيرة سنوردها عند تتبع تخطيط القلعة في عهد عثمان نوري باشا والمتفقة مع الواقع الجغرافي.

السورين الشرقي والغربي تصعدان إلى مجموعتي الحمامات والغرف. أما السلالم الأربعة الباقية فيقع اثنان منها في نهاية المر الفاصل بين الحجرتين المحولتين من بناء القشلة القديمة واثنان ملاصقة لسورها من الجهة الغربية من الخارج (لوحة رقم ٣١).

٤ - إحداث مدخل ثانٍ للقلعة في السور الشمالي، واستمر وجوده إلى العصر السعودي كما سيأتي.

تخطيط قلعة هندي في العهد السعودي

ينص الصك^(٢٢) الصادر لقلعة هندي المؤرخ ١٢٨٨هـ / ١٩٦٨م أن القلعة تحتوي على مباني قديمة وحديثة ومساكن سفلية وعلوية ومنافع شرعية مما يؤكد أن ما تم إنشاؤه في سنة ١٢١٥ - ١٢٢١هـ / ١٨٠٠ - ١٨٠٦م وسنة ١٣٠٠هـ / ١٨٨٢م - كما سبق وصفه وتتبعه واستنتاجه - مازال باقياً حتى تاريخ صدور الصك. فضلاً عن ذلك، فقد قامت أمانة العاصمة المقدسة بتكليف من إدارة التعليم بمكة المكرمة المبني على حكم المحكمة الشرعية الكبرى بمكة المكرمة بعمل تخطيط لموقع القلعة (شكل رقم ٣)

وبمقارنة هذا التخطيط بمخطط القلعة بعد تحويلها عام ١٢٠٠هـ / ١٨٨٢م نصل إلى الحقائق الآتية:

- ١ - إن باب القلعة الواقع في الجهة الشمالية يتطابق مع المدخل الحالي.
- ٢ - إن أساسات أضلاع أسوار القلعة الخارجية تتطابق مع ما هو موجود حالياً على الطبيعة.
- ٣ - أن الأجزاء المتبقية من القلعة القديمة (١٢١٥ - ١٢٢١هـ / ١٨٠٠ - ١٨٠٦م) قد بقيت إلى سنة ١٢٨٨هـ / ١٩٦٨م، ثم أزيلت تلك المباني.

المواد المستخدمة وأساليب البناء

لم يتبق من بناء قلعة هندي إلا قاعدة البناء

القلعة بعد التحويل يتضح أن الأجزاء القديمة التي أبقى عليها هذا الوالي تتركز في البرجين الواقعين في الجزء الشرقي من القلعة، وهدم الطابق العلوي منهما.

بعد هدم الطابق العلوي من الجزء الشرقي من القشلة القديمة ظهر مدخل القلعة كما ورد استنتاجاً من الخارطة، كما ظهر الطابق الأرضي للبرجين الشمالي الشرقي والجنوبي الشرقي، وعدم احتوائهما على فتحات للمدافع.

أما الأجزاء التي تمت إضافتها في عهد الوالي عثمان نوري باشا على تخطيط القشلة القديمة فيتمثل في الآتي:

- ١ - تعديل استتالة فناء القشلة القديمة وذلك بعمل حجرتين مستطيلتي المساحة، يفصل بينهما ممر. وبذلك تحول فناء القشلة القديمة إلى حجرتين تستوعب طابوراً من الجنود.
- ٢ - إنشاء سور للقلعة غير منتظم الأضلاع يلتف حول القشلة القديمة وإضافة مساحات كبيرة للقلعة الجديدة، أهمها الفناء الجديد الواقع شمالي القشلة القديمة، كما ارتكزت على السور الجديد من الداخل عدة مرافق تتمثل في عدة حجرات، ثلاث حجرات في الجهة الشرقية وأربع حجرات في الجهة الشمالية، بالإضافة إلى مجموعتين من الحمامات: أربعة منها في السور الشرقي، وأربعة عشر حماماً في السور الغربي.
- ٣ - بعد تحويل القشلة إلى قلعة في عهد هذا الوالي تولدت عدة مستويات نتيجة التوسع في المساحة مما ألى ضرورة التغلب على هذه المستويات عن طريق إحداث تسع سلالم وزعت داخل مبنى القلعة الجديد على النحو الآتي: الأول عند مدخل القلعة في الجهة الجنوبية الشرقية، وهو يؤدي إلى مستوى مدخل القشلة القديمة بعد تحويلها وهو في مستوى فناء القلعة الجديدة، أربعة سلالم في

تساعد هذه الدعائم على متانة السور. والأسلوب الثاني، استخدام العقود لتخفيف سمك الجدران كما يظهر في السور الشرقي من الخارج (لوحة رقم ٥،٤).

التحليل والمقارنة

إن موقع كل من قلعتي لعل وهندي وتخطيطهما لجديرة بالتحليل والمقارنة بما عرف من قلاع في العالم الإسلامي في هذه الفترة، ذلك أن هاتين القلعتين تمثلان نموذجين ممتازين لهذا النوع من المباني العسكرية في مكة المكرمة في العصر العثماني.

الموقع

سبقت الإشارة إلى أن كلا من قلعة لعل وقلعة هندي بنيتا على مرتفعين جبليين، وهذا الموقع في حد ذاته يمثل السياسة المتبعة في الدولة العثمانية في اختيار مواقع بناء القلاع في مكة المكرمة وهي اختيار المرتفعات وقمم الجبال لبناء القلاع وبقية التحصينات عليها، على عكس السياسة المتبعة قبل العصر العثماني والتي كانت لا تسمح لولاية مكة المكرمة ببناء أي نمط من التحصينات على الجبال والمرتفعات بمكة.^(٢٤)

ومن ناحية أخرى، فإن اختيار موقع كل من قلعة لعل وقلع هندي اختيار تحصيني موفق، فقلعة لعل تحمي المدخل الشمالي لمكة المكرمة وهو مدخل منطقة المعلاه والحجون، أما قلعة هندي فتحمي المدخل الغربي عند منطقة الشبيكة وحارة الباب كما سبق ذكره.^(٢٥)

وتتشابه كل من قلعة لعل وقلعة هندي من حيث الموقع مع مجموعة كبيرة من القلاع العثمانية في الحجاز كقلاع طريق الحاج المصري مثل قلعة المويلح^(٢٦) ٩٦٨هـ / ١٥٦٠م التي بنيت على تلة مرتفعة، وكذلك برج ضبا العثماني^(٢٧) ١٣٠٣هـ / ١٨٨٥م الذي بني على ربوة مرتفعة تشرف على البحر

كما سبق بيانه.

أما الجدران القائمة في قلعة لعل سواء القديمة منها أو المحدثه في الترميمات فإنها قد بنيت من الحجر البازلتي الدبشي، وهذا النوع متوافر بكثرة حيث يستخرج من كافة جبال مكة المكرمة، والملاحظ على هذه الأحجار أنها هذبت نصف تهذيب تقريباً واتبع في بنائها ما يشبه المداميك (لوحة رقم ٨،٧،٦).

وكسيت أغلب المباني القائمة لقلعة لعل بطبقة من الملاط سواء في الأجزاء القديمة منها كالأجزاء الخارجي من السور الغربي (لوحة رقم ٩) أو الأجزاء المرتكزة على السور الغربي من الداخل (لوحة رقم ٢٤، ٢٥، ٢٦) أو الأجزاء الحديثة الترميم والمضافة على مبنى القلعة (لوحة رقم ٢، ٢، ١)، التي عملت قبل استخدام القلعة مقراً لإدارة اللاسلكي.

وإلى جانب الحجر البازلتي الدبشي، استخدم الطوب الأحمر المحلي في بعض أجزاء القلعة كما في الأجزاء العليا من السور الشرقي (لوحة رقم ٥،٤) وأجزاء من السور الشمالي (لوحة رقم ٧،٦).

ونظراً لوقوع قلعة لعل على قمة جبل لعل، اضطرت المعمار لعمل دعائم حجرية للمباني الواقعة في المناطق المنحدرة كما في السور الغربي (لوحة رقم ٩،٨) لخلق مستوى أفقي سليم يمكن من إنشاء المشتلات الداخلية عليه.

كما أن موقع القلعة ووظيفتها العسكرية الأمنية أجبرت المعمار على بناء جدران سميكة بلغ سمكها في بعض المواقع ٢٠م (لوحة رقم ٢،١) إلا أن صعوبة الموقع الذي أدى إلى سمك الجدران كان مشكلة بالنسبة للمعمار الذي لا بد أن يوفر الأحجار اللازمة للبناء، إلا أن المعمار استطاع التغلب على تلك المشكلة بأسلوبين: الأول، عمل الدعائم لتقوية السور في الجزء الغربي (لوحة رقم ٩،٨) وبهذا لا يحتاج إلى زيادة سمك حائط السور وفي الوقت نفسه

(٢٤) هشام عجيبي، «التحصينات الحربية لمكة المكرمة حتى نهاية العصر المملوكي»، بحث معد للنشر، النتائج.

(٢٥) انظر الموقع وأسباب البناء في هذا البحث.

(٢٦) هشام عجيبي، «قلعة المويلح»، رسالة ماجستير غير منشورة

جامعة أم القرى ١٤٠٢هـ، ص ١٢

(٢٧) هشام عجيبي، «قلاع الأزعم والوجه وضبا: دراسة معمارية حضارية»، رسالة دكتوراه غير منشورة، جامعة أم القرى ١٤٠٧هـ، ص ٩٥، وثيقة رقم (٢)، ص ١٣١ - ١٩٦.

١٠٢٥هـ^(٤٤) أو قلعة الوجه ١٠٢٥هـ / ١٦١٦م الواقعة في طريق الحاج المصري، وقلعة تبوك ٩٦٧هـ^(٤٥) / ١٥٥٩م الواقعة على طريق الحاج الشامي. كما نلاحظ ذلك في التحصينات العثمانية في منطقة عسير كما في قلعتي «الدقل» و«شعار»^(٤٦).

ونجد مثلاً لهذا التخطيط في الأناضول كما في قلعة شنك ٩٧٨هـ / ١٥٧٠^(٤٧).

وقد استطاع المعمار أن ينفذ هذا الشكل في قلعة لعلع بأن يستغل معظم مساحة قمة المرتفع من ناحية وعمل جدران سميكة مدعمة من الخارج بدعائم عرضية وطولية في المناطق المنخفضة كما يظهر في السور الغربي من الخارج (لوحة رقم ٩، ٨) أما في السور الغربي فنلاحظ أنه استطاع أن يتغلب على شدة انحدار المرتفع بأن جعل سمك الجدران أكثر من متر واحد مما دفعه إلى عمل دخلات معقودة في نهايتها العليا على مستويين (لوحة رقم ٤، ٥) للتقليل من استعمال الأحجار في البناء مع زيادة ارتفاع السورين الشرقي والغربي عنهما في السورين الشمالي والجنوبي (لوحة رقم ١، ٢، ٤، ٥، ٧).

أما في قلعة هندي فيبدو أن الوالي عثمان نوري باشا عند إصلاحه وترميمه وإضافاته في قلعة هندي أضطر إلى عمل جدارين من الناحية الغربية والجنوبية لخلق مستوى أفقي سليم ينشئ عليه المشتملات الخارجية من مبنى القلعة (شكل رقم ٣).

ومن حيث توزيع المشتملات من الداخل في كل من قلعة لعلع وقلعة هندي، فإننا نلاحظ نموذجين

الأحمر من ناحية الغرب، وعلى مدينة ضبا من الشمال والجنوب والشرق.

كما تتشابه القلعتين موضوع البحث من حيث الموقع مع قلعة تبوك^(٣٨) ٩٦٧هـ / ١٥٥٩م إحدى القلاع العثمانية الواقعة على طريق الحاج الشامي. كما أن القلاع العثمانية في جنوب الحجاز في منطقة عسير بنيت أيضاً في مناطق حصينة مرتفعة كقلعة «الدقل» ١٣٣٢ - ١٣٣٧هـ / ١٩١٢ - ١٩١٨م، وقلعة «شعار» ١٢٩٠ - ١٣٢٥هـ / ١٨٧٣ - ١٩٠٧م^(٣٩).

ولا شك أن الأمثلة السابقة تؤكد استمرار سياسة العثمانيين في اختيار المناطق المرتفعة لبناء القلاع في منطقة الحجاز، وهذا الاختيار مبني على أسس حربية صرفة نفذه العثمانيون في قلاع الأناضول بشكل واضح كما في قلعة روملي حصار ١٨٥٦هـ / ١٤٥٢م^(٤٠)، وقلعة شنك^(٤١) ٩٧٨هـ / ١٥٧٠م، ومعظم القلاع العثمانية في الأناضول^(٤٢).

التخطيط

على الرغم من بناء كل من قلعة لعلع وقلعة هندي على مرتفعين إلا أن الشكل العام لتخطيط كل منهما قد أخذ الشكل التربيعي شبه المنتظم تدعمه الأبراج الركنية (شكل رقم ٢، ١ لوحة رقم ٢٩، ٣٠).

وهذا الأسلوب في التخطيط بشكله العام مألوف في معظم القلاع العثمانية في الحجاز كما في قلعة المويلح^(٤٣) ٩٦٨هـ / ١٥٦٠م وقلعة الوجه

Nazmi Sevgen, *Anadolu Kaleleri* (Ankara: Dogusltd sirketi

Matabaasi, 1959), 1. Cilt, skiller.

(٤٣) عجمي، «قلعة المويلح»، المسقط الأفقي للقلعة.

(٤٤) علي غبان، «قراءة جديدة لنقش قلعة الزريب بالوجه»، مجلة كلية

الآداب بجامعة الملك سعود، المجلد الخامس، العدد الأول

(١٤١٣هـ)، ص ٣٠٠.

(٤٥) عجمي، «قلعة تبوك»، المسقط الأفقي للقلعة.

(٤٦) عبد المنعم رسلان، «بعض استحکامات منطقة عسير الحربية»،

تخطيط رقم ٢، ١.

(٤٧) Ekrem Hakki Ayverdi, *Ilk 250 senenin Osmanli mimarisi*,

schife 158.

(٣٨) عجمي، قلعة تبوك، ص ١٣١ - ١٩٦.

(٣٩) عبد المنعم رسلان، «بعض استحکامات منطقة عسير الحربية في

العهد العثماني»، مجلة البحث العلمي والقرآن الإسلامي

بجامعة أم القرى، العدد السادس (١٤٠٢هـ)، ص ٣٧٩ -

٤٢٨.

(٤٠) Ekrem Hakki Ayverdi, *Osmanli Mimarisinde ilk devri* (Istan-

bul: Fatih Cemiyeti, Baha Matbaasi, 1976), cild 5, schife 450.

(٤١) Ekrem Hakki Ayverdi, *Ilk 250 senenin Osmanli Mimarisi* (Is-

tanbul: Fatih Cemiyeti NO: 72, Baha, Matbaasi, 1979), schife

158, 159.

(٤٢) يستشف ذلك من خلال استعراض مواقع قلاع الأناضول وحول

هذا انظر:

المدخل الشمالي لمدينة مكة المكرمة جهة المعلاة والحجون. أما قلعة هندي فتقع على قمة هندي المتفرعة من جبل قعيقعان أيضا وهي تحمي المدخل الغربي لمدينة مكة المكرمة جهة الشبيكة وحارة الباب.

ويرجع بناء كل من قلعة لعلع وقلعة هندي إلى سنة ١٢١٥هـ / ١٨٠٠م، في فترة الشريف غالب بن مساعد التي امتدت فترة حكمه من ١٢٠٢ - ١٢٢٨هـ / ١٧٨٧ - ١٨١٣م، وكان بناؤهما ضرورة حتمية في فترة الصلح المبرمة بين الشريف غالب بن مساعد والإمام سعود بن عبد العزيز سنة ١٢١٣هـ / ١٧٩٨م، ليحافظ الشريف غالب على مركزه وحكمه في مكة المكرمة.

وقد حُولت قلعة لعلع إلى مستشفى عسكري حوالي سنة ١٢٩٥هـ / ١٨٧٨م ولم يتأثر تخطيطها بهذا التحويل. ورممت في العصر السعودي في الفترة من ١٣٦٣ - ١٣٦٤هـ / ١٩٤٣ - ١٩٤٤م لإعدادها مركزاً للبرق ومدرسة لتعليم طلاب إدارة اللاسلكي. وتتركز المباني المتبقية من سنة ١٢١٥هـ / ١٨٠٠م في أجزاء من أساس البرج الشمالي الغربي، وكامل السور الغربي وحجراته، والخزانان الأرضيان الواقعان في فناء القلعة.

أما قلعة هندي التي لم يتبق من مبانيها سوى القاعدة المسوية لقمة الجبل، فإن إحدى الوثائق المؤرخة سنة ١٢٩٨هـ / ١٨٨٠ - ١٨٨١م احتفظت لنا بتخطيط القلعة المنشأة سنة ١٢١٥هـ / ١٨٠٠ - ١٨٨١م، فضلا عن تخطيطها بعد إصلاحها وإضافة أجزاء أخرى إليها في عهد والي مكة العثماني عثمان نوري باشا سنة ١٣٠٠هـ / ١٨٨٢م. وأجري ترميم على قلعة هندي في عهد الشريف الحسين بن علي سنة ١٣٣٥هـ / ١٩١٦م لإعدادها مدرسة للقسم الابتدائي الراقى والقسم الثانوي من المدرسة الخيرية والهاشمية. أما في العهد السعودي فقد استخدمت باديء الأمر مخزناً

مختلفين: في قلعة لعلع تستند الحجرات والغرف على الأسوار من الداخل. وهي تتماثل في ذلك مع قلاع طريق الحاج المصري والشامي ولانجد مثالا لذلك في قلاع الأناضول مما يوحي بأنه أسلوب مستمد من القلاع المملوكية في طريق الحاج المصري كقلعة نخل ٩١٦هـ / ١٥١٠م، وقلعة العقبة ٩١٦هـ / ١٥١٠م، وقلعة الأزم ٩١٦هـ / ١٥١٠م.^(٤٨)

أما في قلعة هندي فإننا لا نعرف تفصيلاتها الداخلية تسواء التي تمت عند الإنشاء سنة ١٢١٥ - ١٢٢١هـ / ١٨٠٠ - ١٨٠٦م أو التي أحدثها الوالي عثمان نوري باشا سنة ١٣٠٠هـ / ١٨٨٢ - ١٨٨٣م إلا أنه يستشف من خلال خريطة الموقع العام (شكل رقم ٣) لقلعة هندي سنة ١٣٨٧هـ / ١٩٦٧م أنها كانت مخصصة لإقامة الجند ثم جرت إضافات سنة ١٣٠٠هـ / ١٨٨٢ - ١٨٨٣م تخدم مبنى القلعة وهذا الأسلوب في التخطيط العام هو الأسلوب العثماني المتبع في القلاع العثمانية في الأناضول، حيث نجد مبنى ضخم يتوسط مبنى القلعة متعدد الطوابق يستخدم لإقامة الجنود وإدارة القلعة، وأبراج موزعة على الأسوار متعددة الطوابق تستخدم لإقامة الجنود أيضا كما نلاحظ ذلك في قلعة شنك (شكل رقم ٦) ٩٧٨هـ / ١٥٧٠م على سبيل المثال.

وهذا الأسلوب من التخطيط نجد له مثالين في الحجاز، حيث نفذ في كل من قلعة «شعار» (شكل رقم ٤) وقلعة «الدقل» (شكل رقم ٥) في منطقة عسير. وبهذا تكون قلعة هندي ثالث الأمثلة لهذا الأسلوب من تخطيط القلاع العثمانية في الحجاز.

خاتمة

تتلخص أهم النتائج التي توصل إليها الباحثان في الآتي:

من حيث الموقع: تقع قلعة لعلع على قمة جبل لعلع المتفرع من جبل قعيقعان وهي بموقعها هذا تحمي

البحث العلمي والتراث الإسلامي بجامعة أم القرى، العدد الرابع (١٤٠١هـ)، ص ٣٦٧.

(٤٨) عبد الرحمن زكي، قلعة صلاح الدين وقلاع إسلامية معاصرة (القاهرة: مطبعة نهضة مصر، د. ت.) ص ١٢٥، ١٣٦، ١٥٠ - ١٥١: عبد المنعم عبد العزيز رسلان، «الأزم خلنا وبرجاء، مجلة

وذلك على عكس سياسة الحكومات التي سبقت العثمانيين في حكم مكة المكرمة التي اتبعت سياسة عدم السماح لأشراف مكة ببناء أي نوع من أنواع التحصينات على قمم الجبال والمرتفعات.

أما من حيث التخطيط فيشكل تخطيط القلعتان عند إنشائهما التخطيط المألوف في القلاع الحجازية وهو الشكل التربيعي المدعم بالأبراج في الأركان بصفة عامة. أما تخطيط قلعة هندي بعد الإضافات التي أضيفت سنة ١٣٠٠هـ / ١٨٨٢ - ١٨٨٣م في عهد الوالي عثمان نوري باشا، فهو يتبع الشكل الغير المنتظم لتخطيط القلاع وبذلك تعتبر ثالث أمثلة القلاع العثمانية في الحجاز التي نقذت على هذا الشكل الغير المنتظم وهي بذلك تشابه قلاع الأناضول.

للسلاح في فترة دخول الملك عبد العزيز مكة المكرمة سنة ١٣٤٣هـ / ١٩٤٤م، ثم حولت إلى مركز للإذاعة ومدرسة لتحضير البعثات ومعهد لإعداد المعلمين، وفي سنة ١٣٦٩هـ / ١٩٤٩م أنشئت في أحد أجزائها أول كلية في المملكة العربية السعودية وهي كلية الشريعة والدراسات الإسلامية.

هذا وقد تأثرت كل من قلعة لعلع وقلعة هندي بالبيئة التي أنشئت فيها حيث استخدم الحجر البارزتي الدبشي والطوب الأحمر المحروق.

وأسفر التحليل لكل من قلعة لعلع وهندي من حيث الموقع والتخطيط ومقارنته ببقية قلاع العالم الإسلامي أن موقعي القلعتين يثبت استمرار سياسة العثمانيين في اختيار قمم الجبال لبناء تحصيناتهم الحربية سواء في مكة المكرمة أم في الحجاز أم في بعض طرق الحاج أم في مصر أم في آسيا الصغرى،



لوحة رقم (١): قلعة لعلع: الواجهة الجنوبية، ويظهر مدخل القلعة وحجرة الركن الجنوبي الغربي من الخارج والتي كان يقوم مكلنها البرج الجنوبي الغربي.

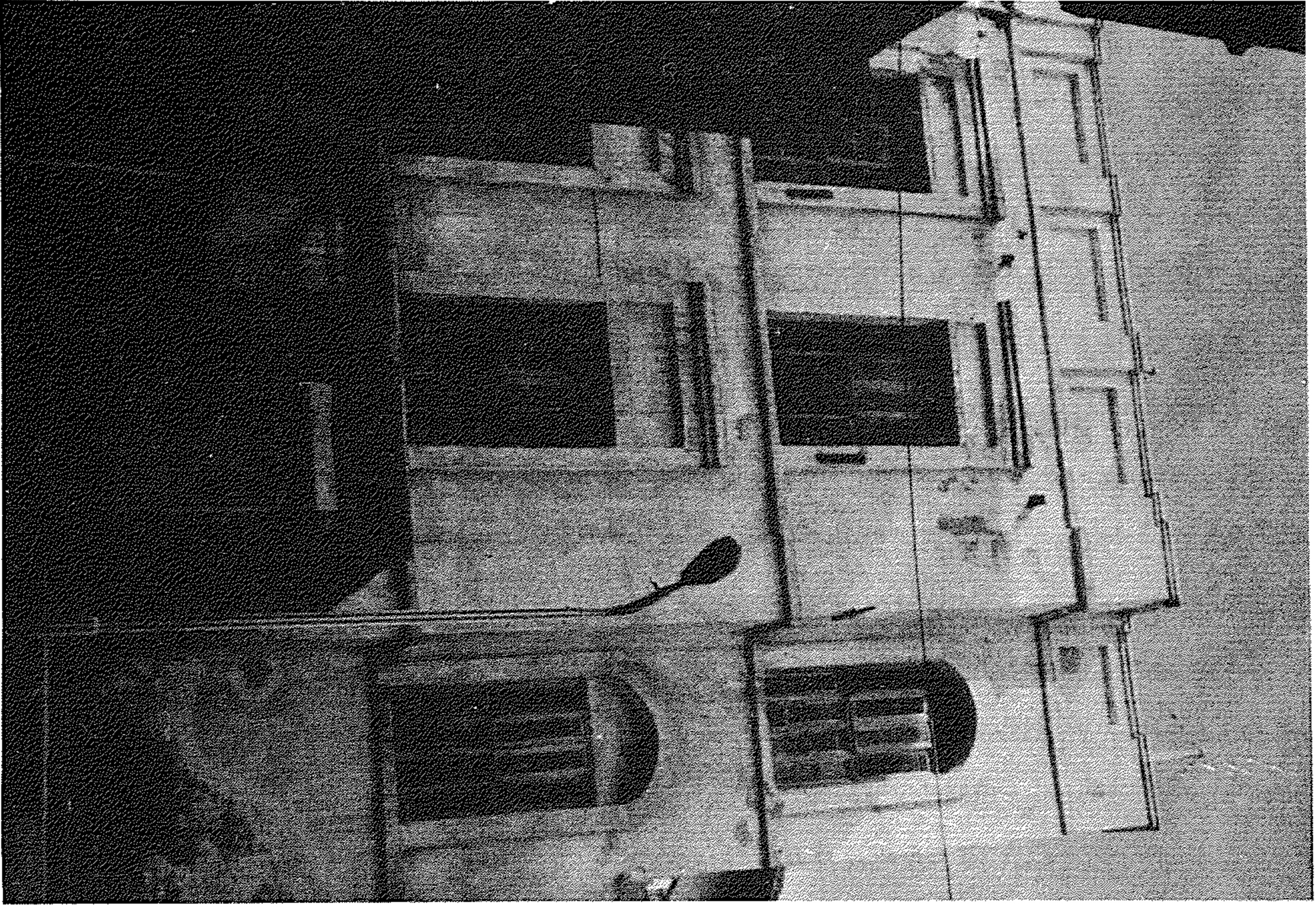

لوحة رقم (٣) : قلعة لعلج: جزء من الواجهة الشرقية من ناحية الجنوب من الخارج.

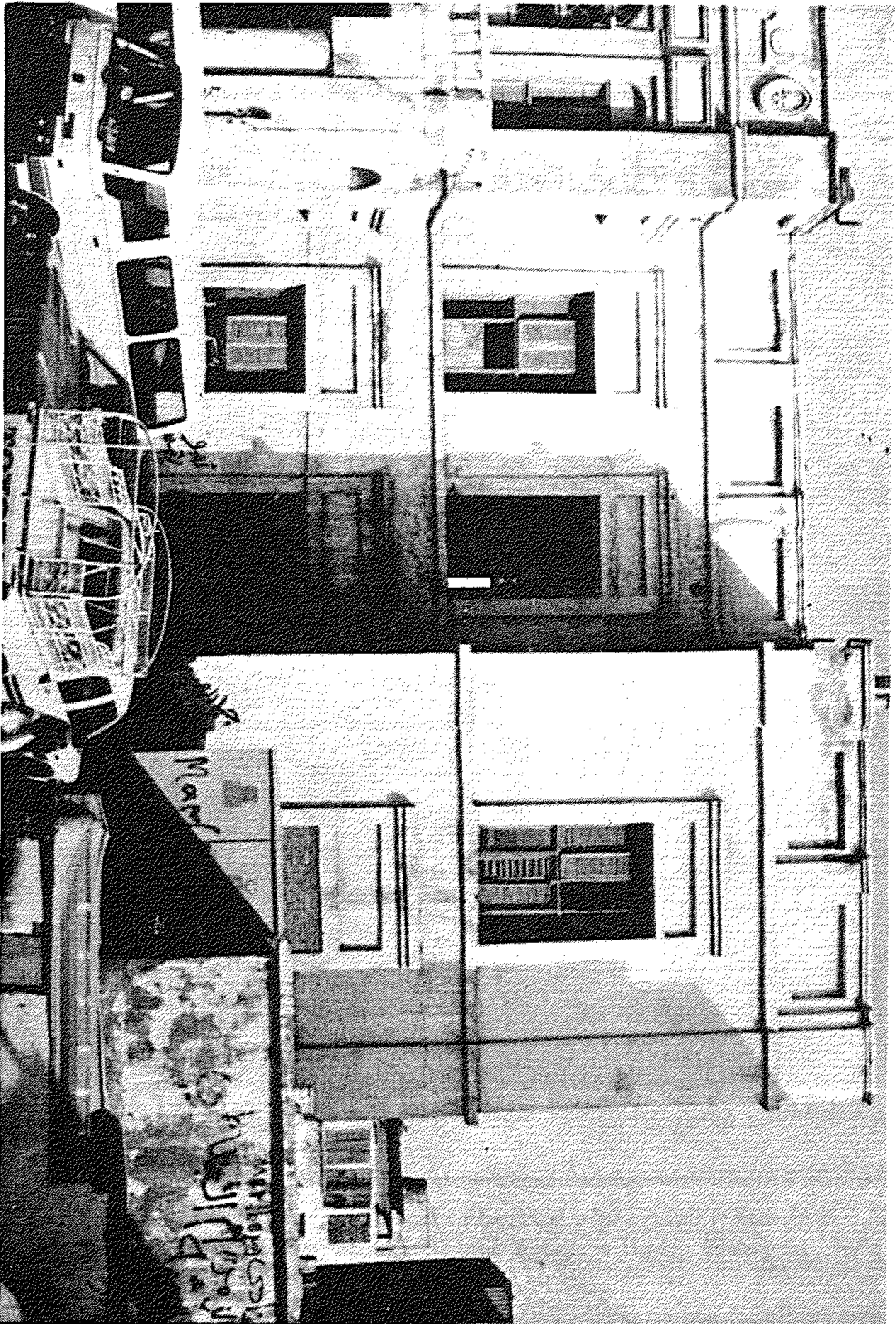

لوحة رقم (٢) : قلعة لعلج: الواجهة الجنوبية الجنوبية الشرقية من الخارج والتي كان يقوم مكانها البرج الجنوبي الشرقي.

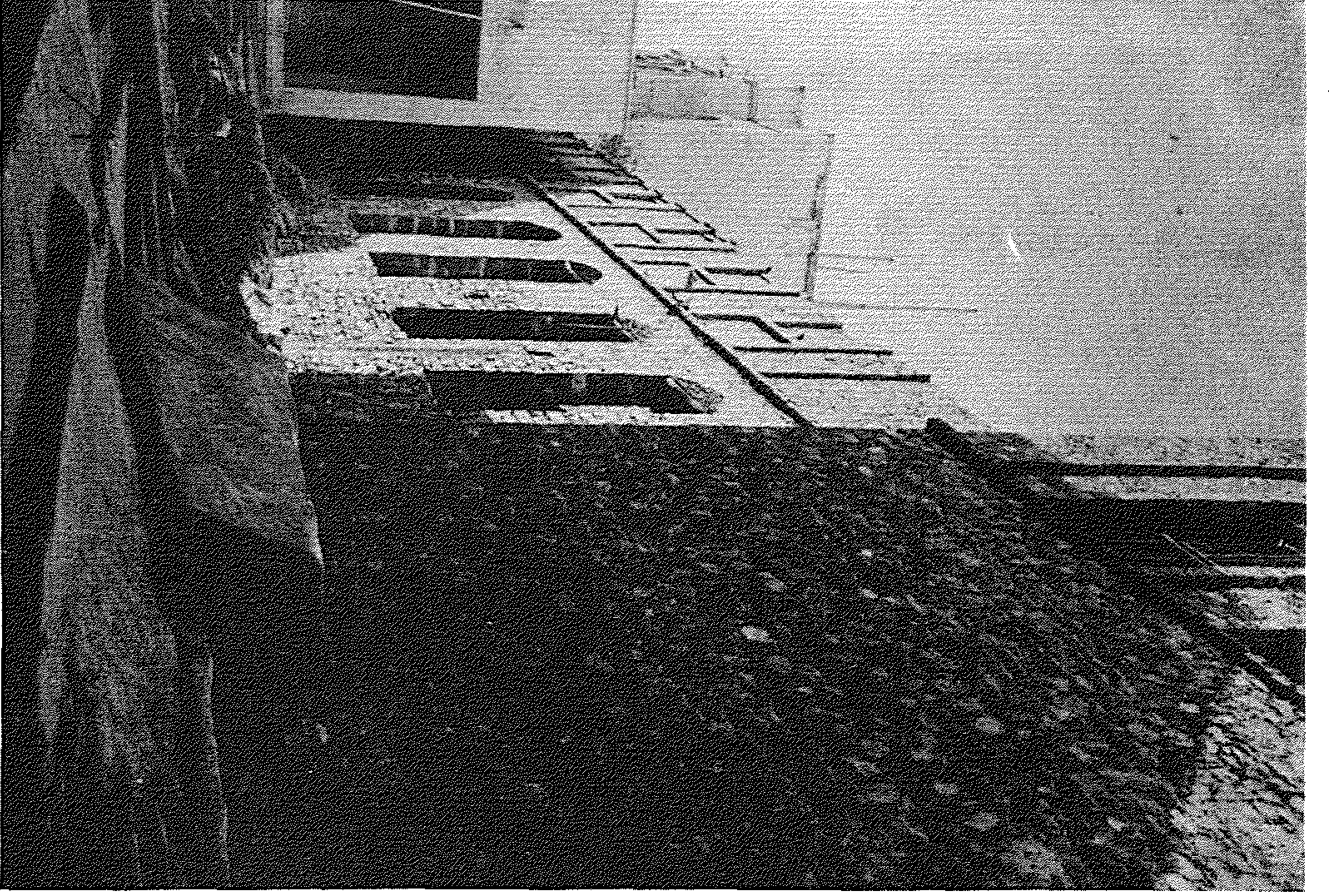

لوحة رقم (٥) : قلمنا لطمع: السور الشرقي من الناحية الشمالية الشرقية من الخارج.

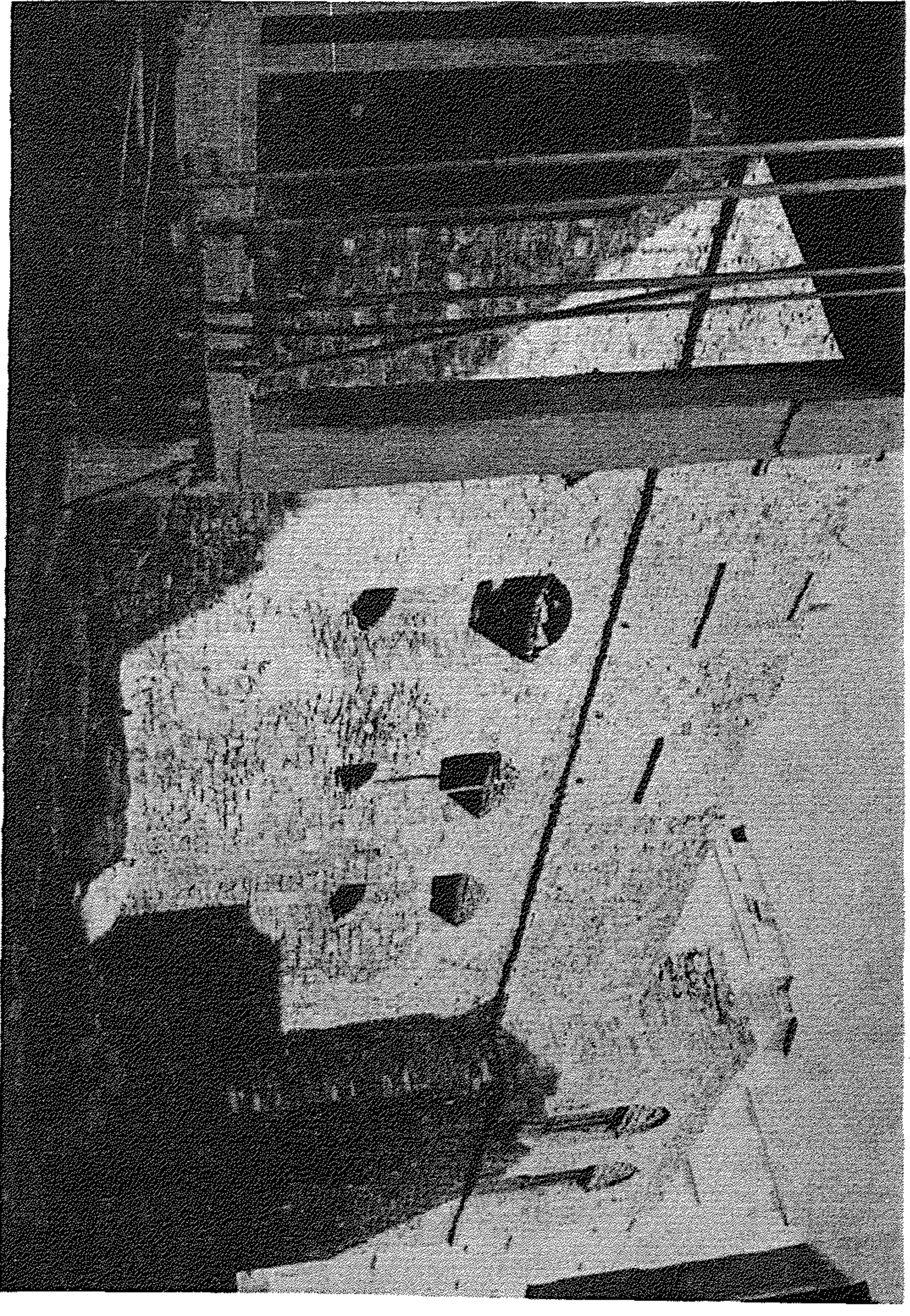

لوحة رقم (٤) : قلمنا لطمع: السور الشرقي من الخارج، وتظهر العقود المخففة لسلك الجدران.

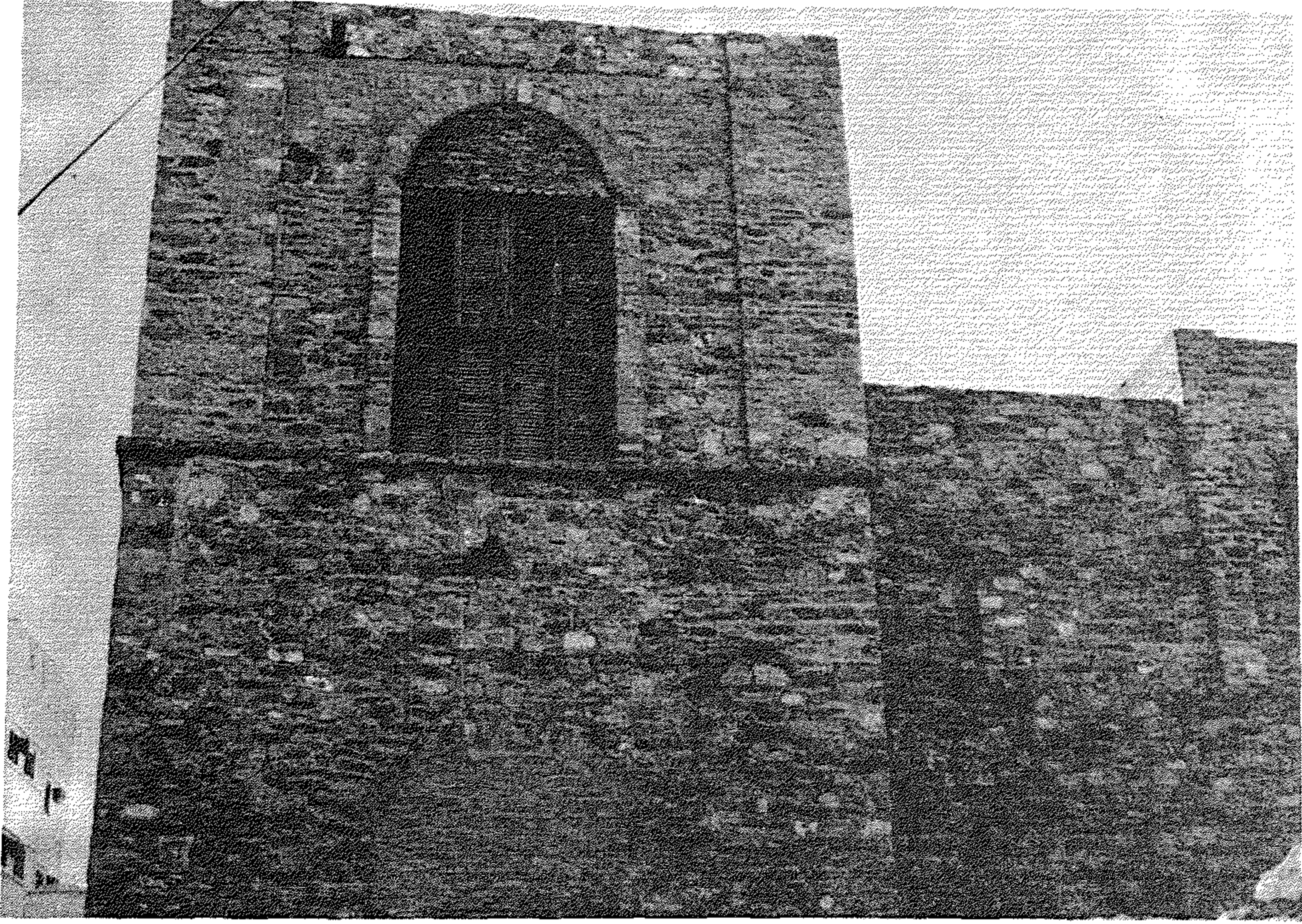

لوحة رقم (٦): قلعة لعلع: جزء من الواجهة الشمالية من الخارج.



لوحة رقم (٧): قلعة لعلع: الواجهة الشمالية من الخارج.



لوحة رقم (٨): قلعة لعلع: الواجهة الغربية من الخارج، وتظهر سواند الأسوار المتبقية من البناء القديم.



لوحة رقم (٩): قلعة لعلع: الواجهة الغربية من الخارج، من الناحية الشمالية الغربية.

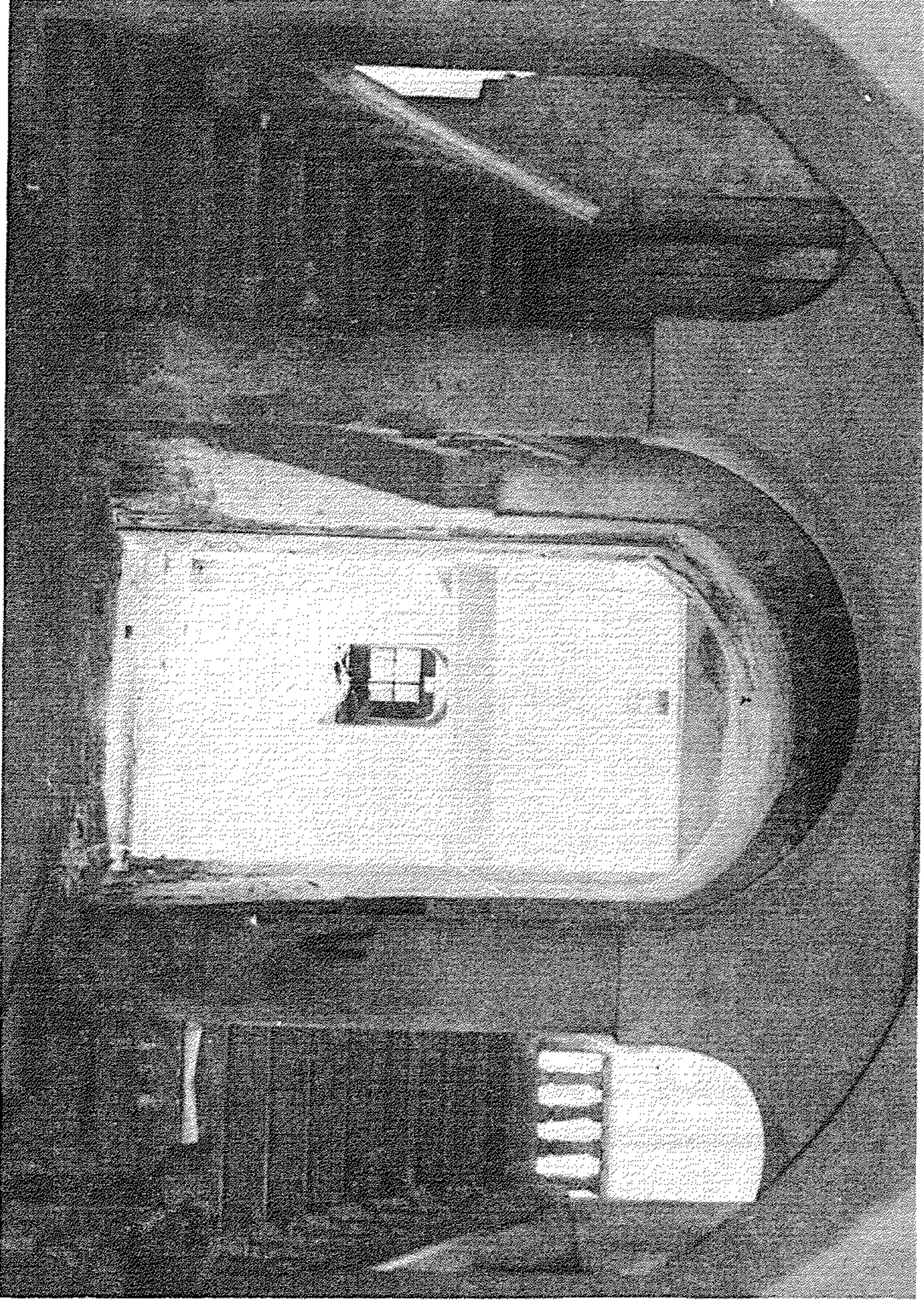

لوحة رقم (١١) : قاعة لمطعم : دهليز المدخل من الناحية الشمالية.

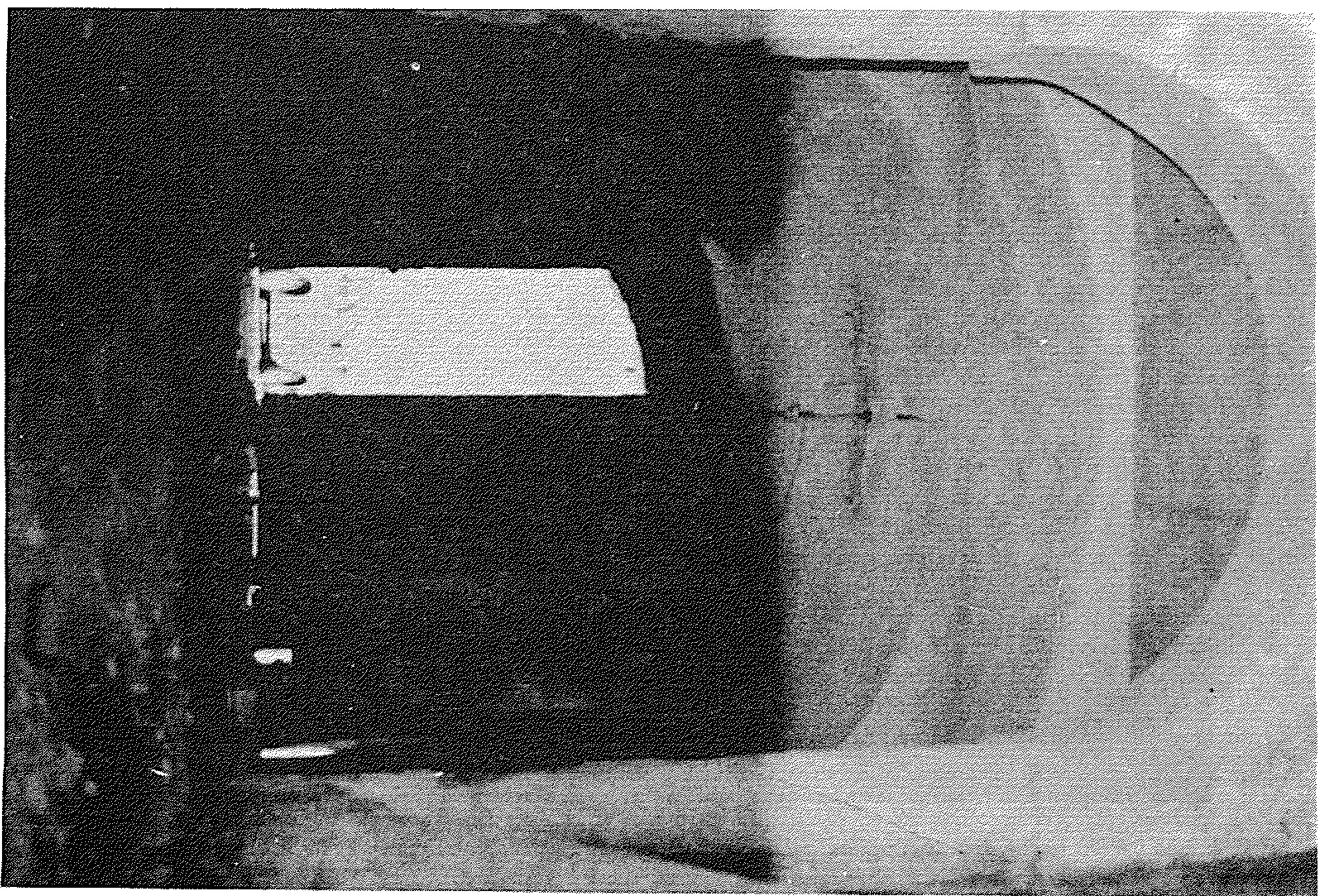

لوحة رقم (١٠) : قاعة لمطعم : دهليز المدخل ويظهر اسلوب التسييد

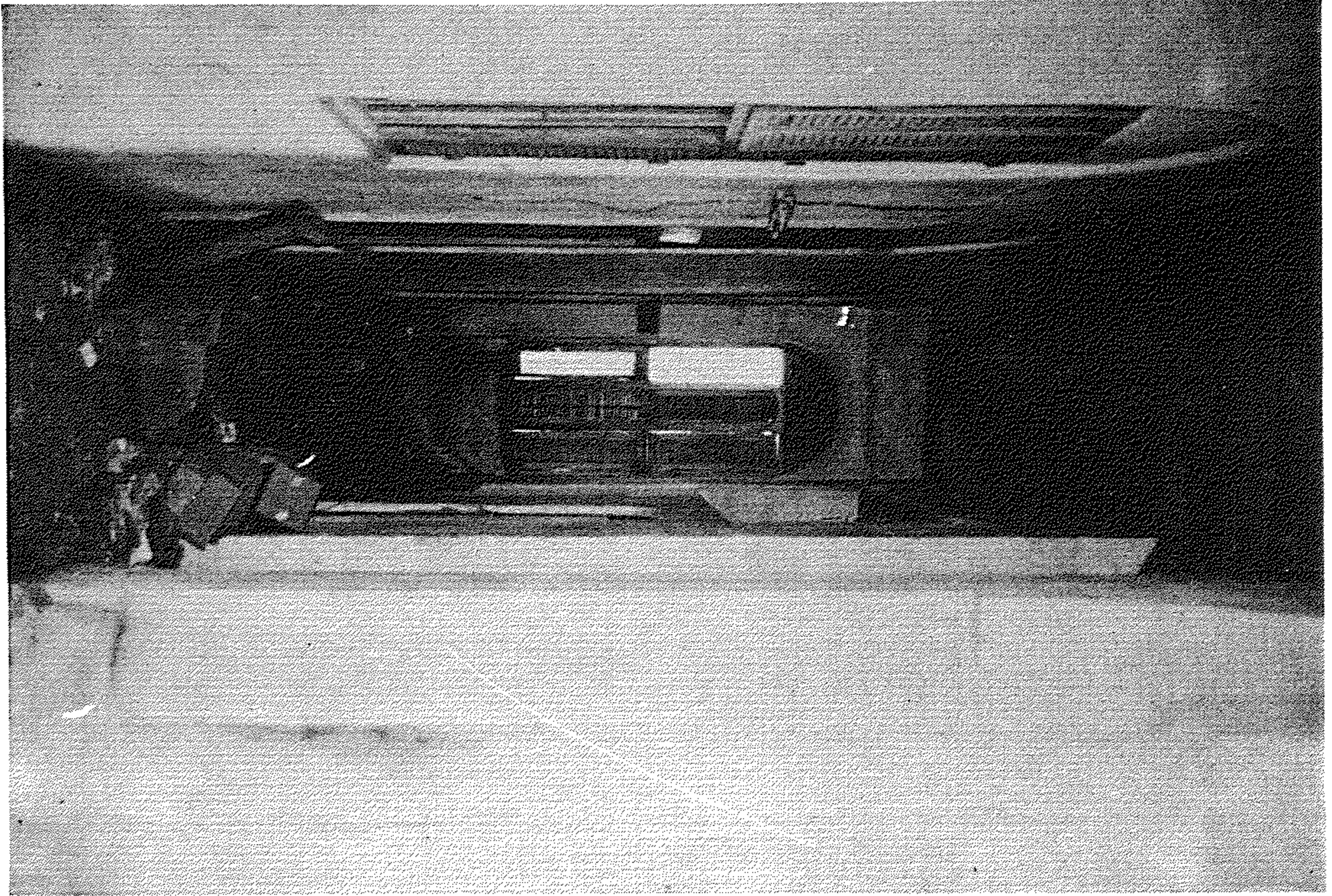

لوحة رقم (١٣) : قاعة لقطع : الممر الواقع على يسار الداخل من دهليز القاعة.

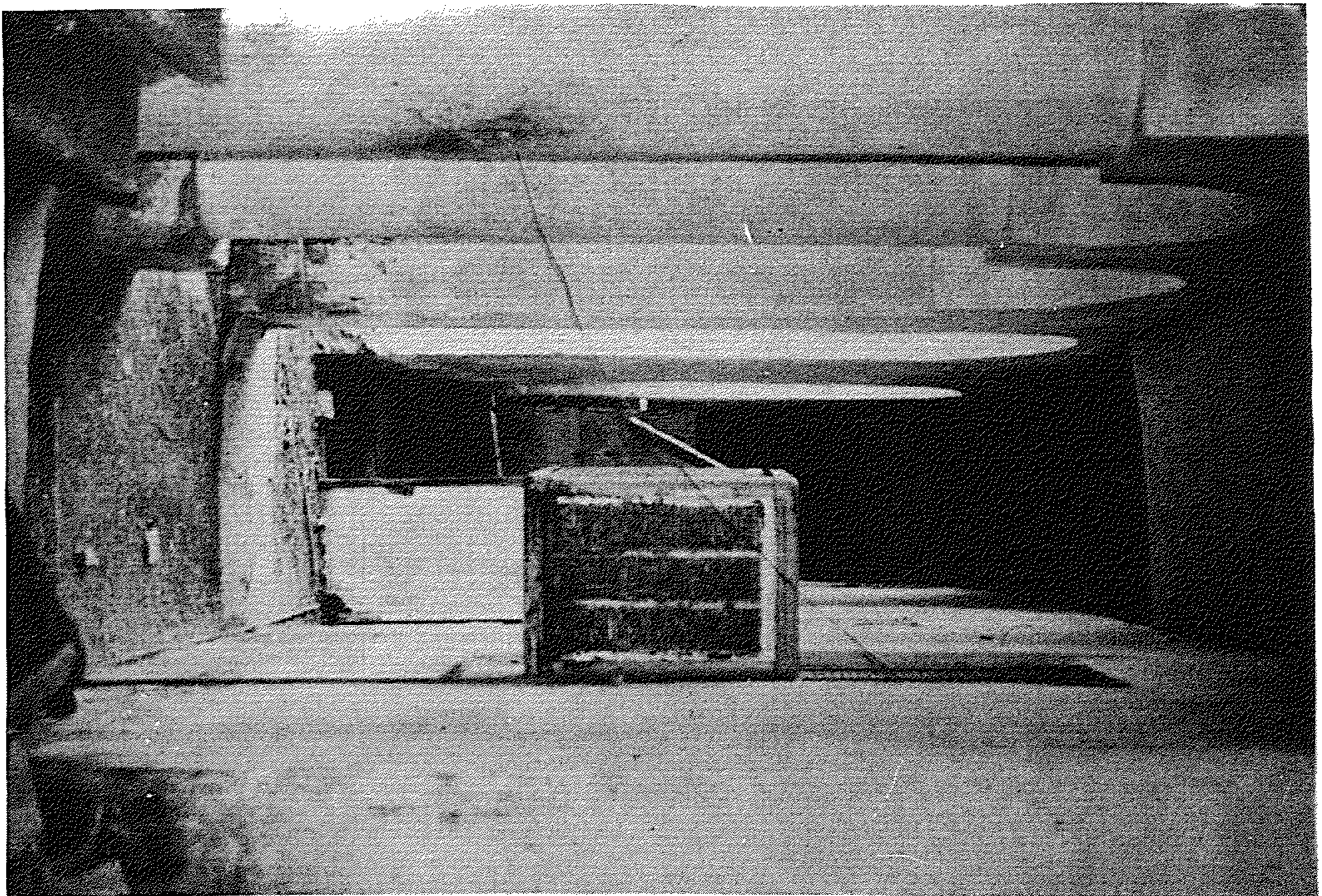

لوحة رقم (١٢) : قاعة لقطع : الممر الواقع على يمين الداخل من دهليز القاعة.

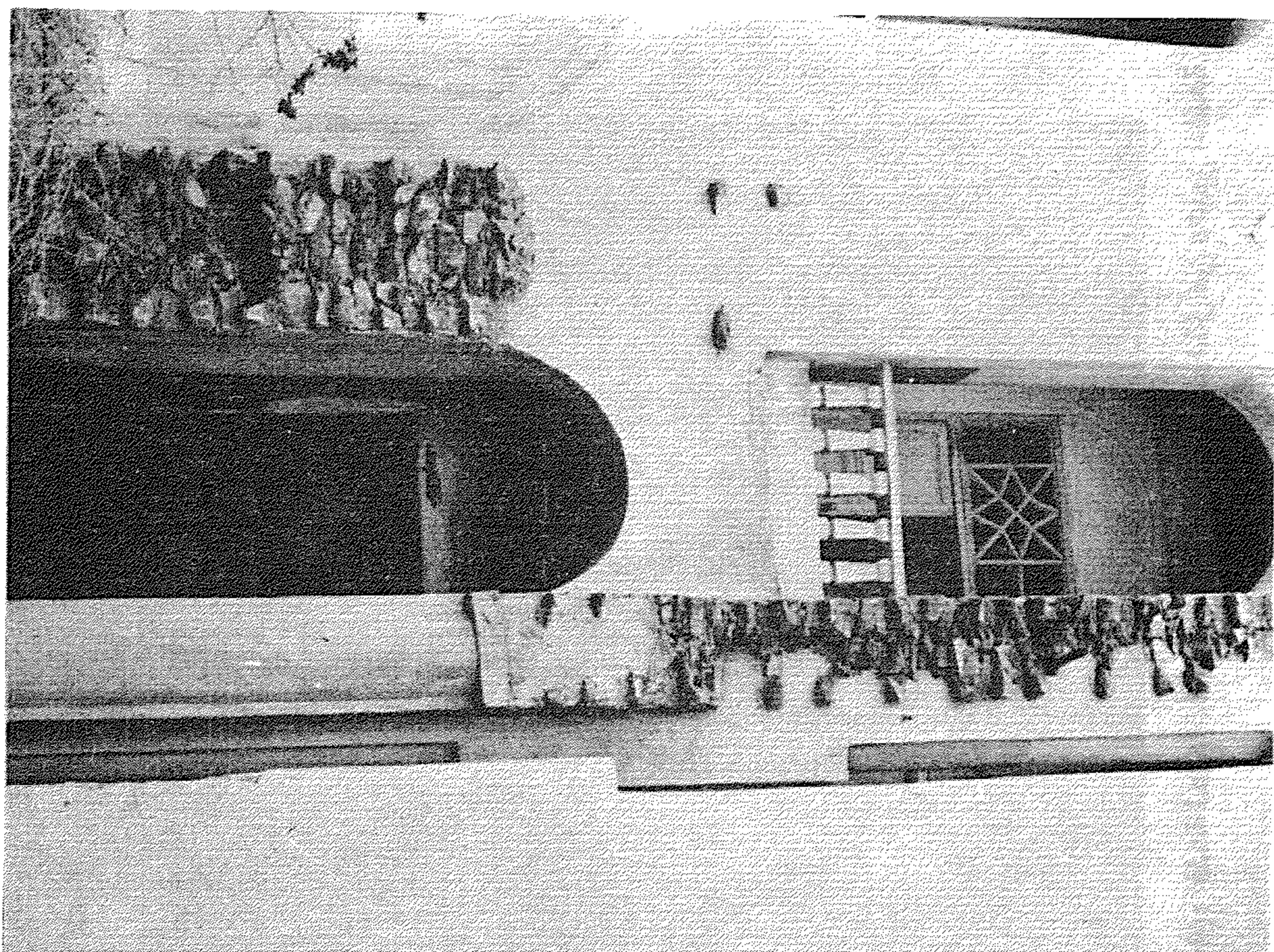

لوحة رقم (١٥) : قلعة لمطع: جزء من الواجهة الجنوبية من
الداخل ويظهر الجدران الرابطة لمشتملات
السور الشرقي من الداخل.

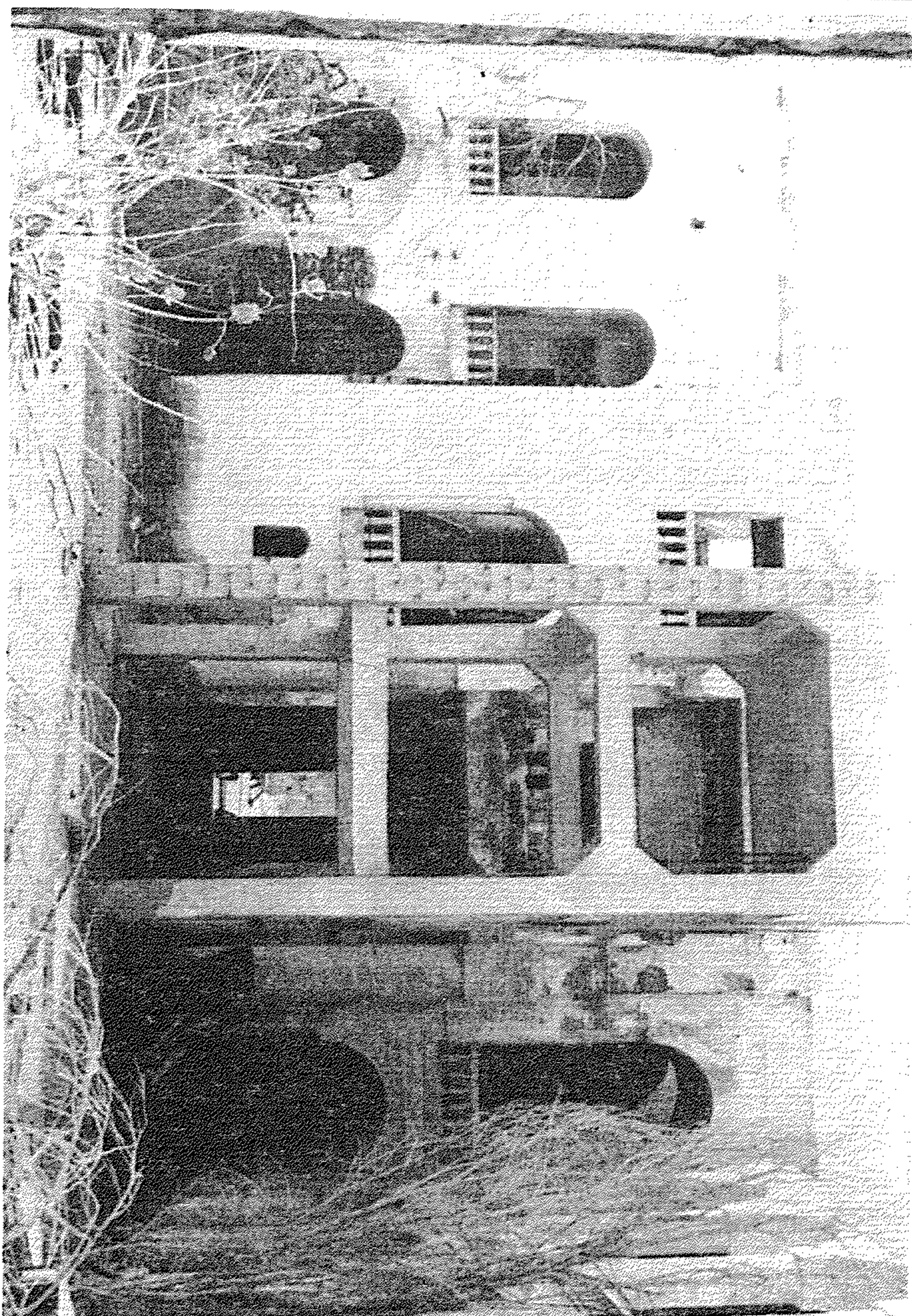

لوحة رقم (١٤) : قلعة لمطع: الواجهة الجنوبية من الداخل.

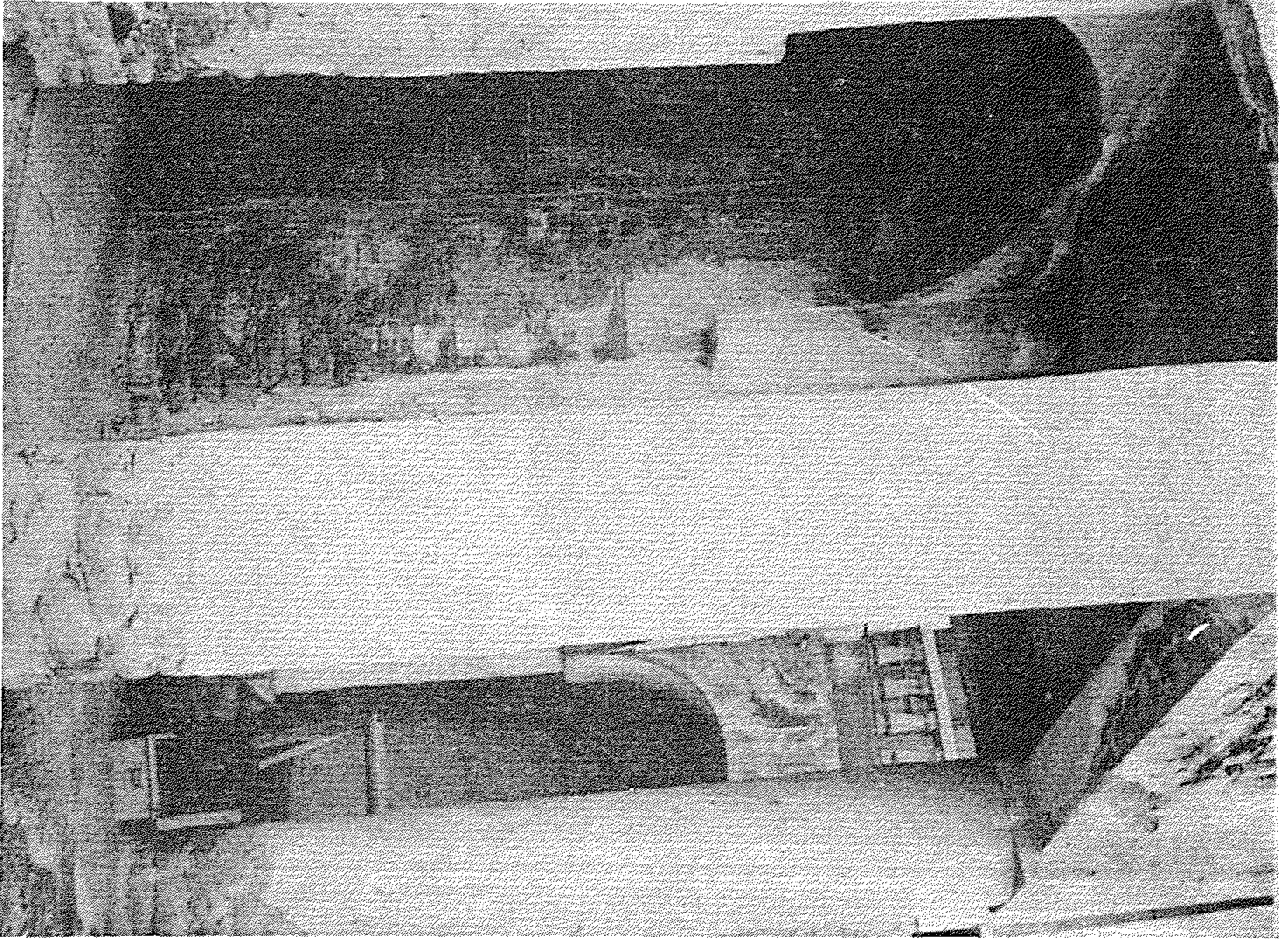

لوحة رقم (١٧) : قلعة لعلع : الضلع الجنوبي من الداخل، ويظهر المدخل المفضي إلى فتاه القاعة من دهليز المدخل.

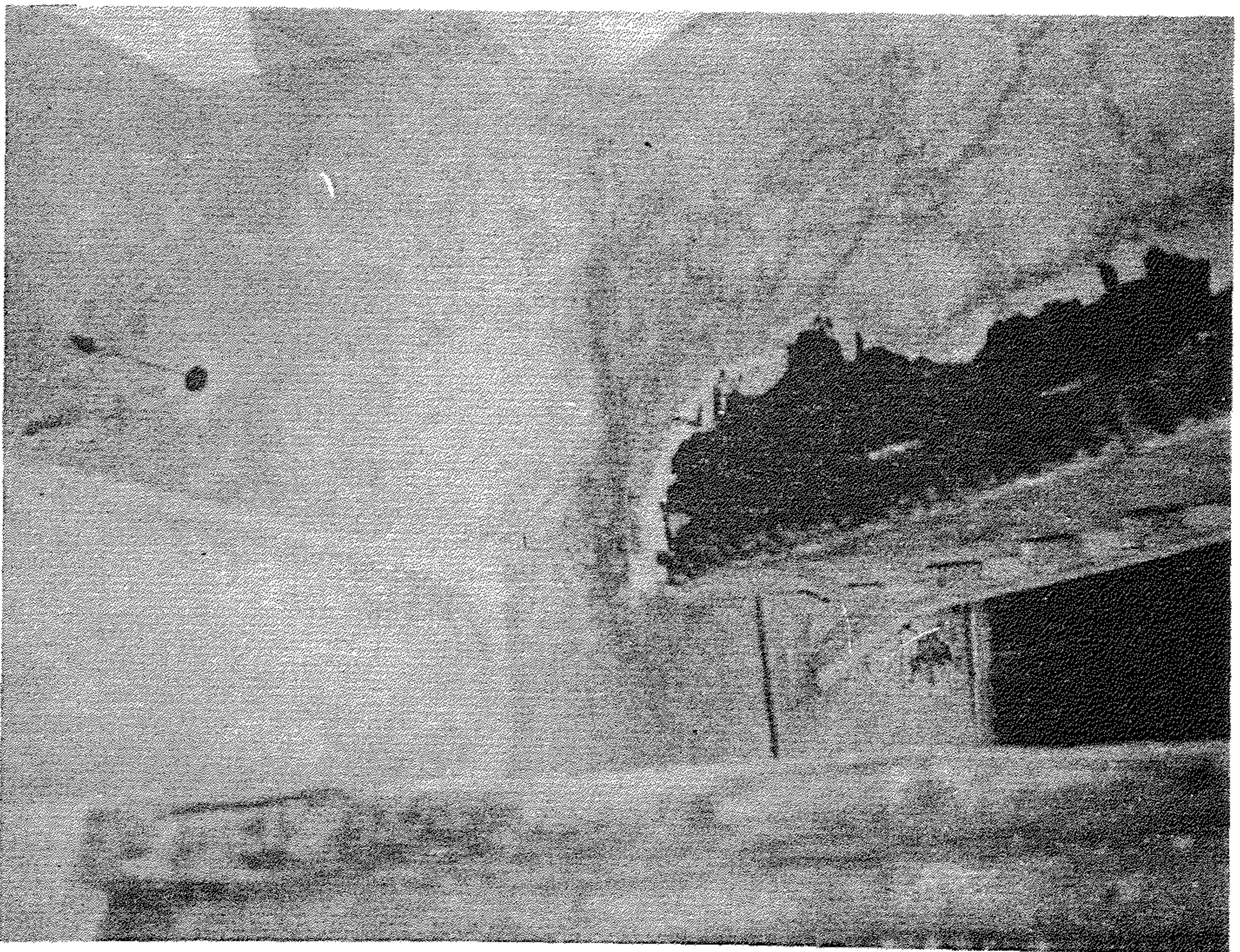

لوحة رقم (١٦) : قلعة لعلع : السلم الصاعد إلى الطابق العلوي في الضلع الجنوبي، وتظهر طريقة بنائها وتسقيف بيت الدرج.



لوحة رقم (١٩) : قلعة لملح: الركن الشمالي الغربي من الداخل.

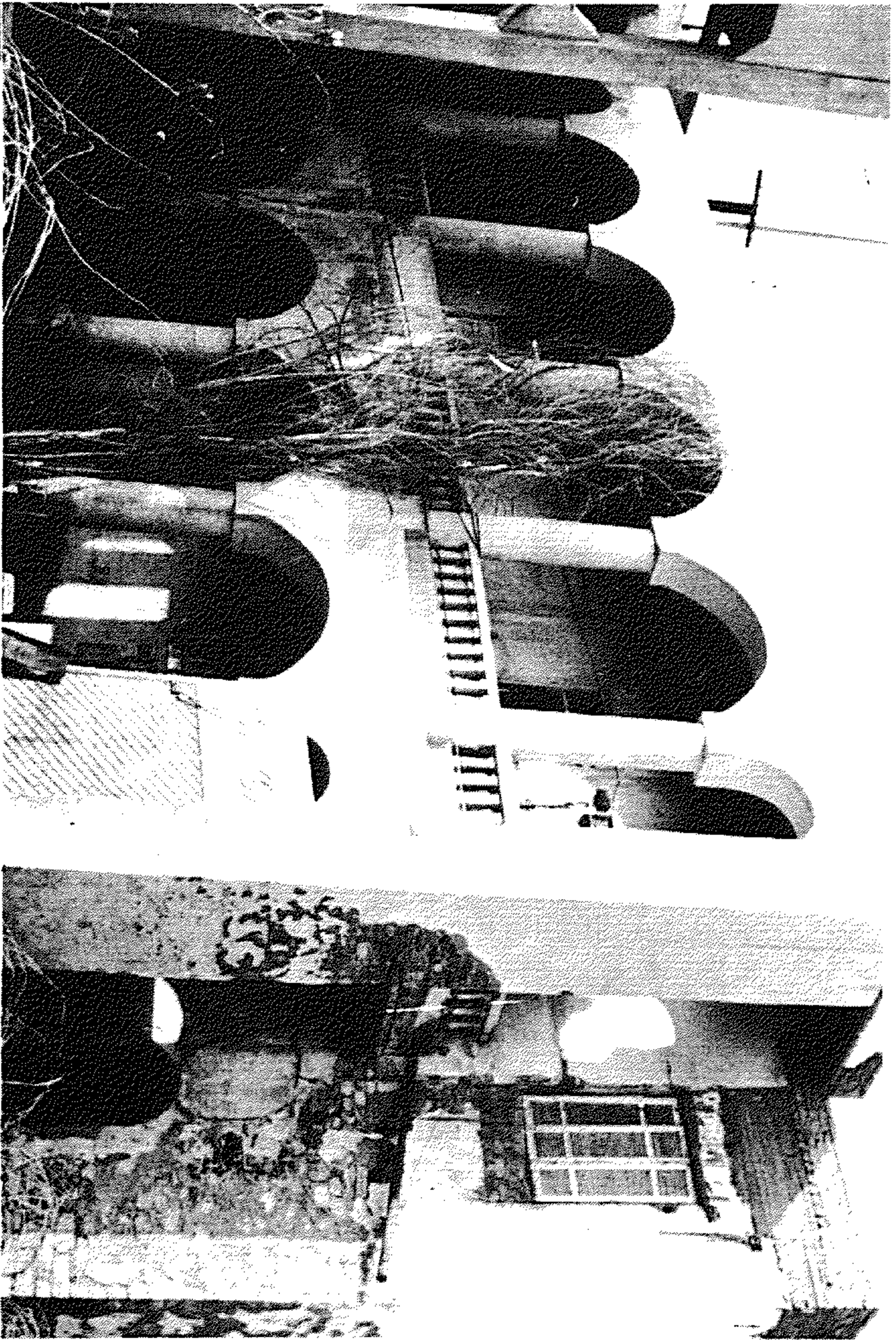

لوحة رقم (١٨) : قلعة لملح: الواجهة الغربية من الداخل.

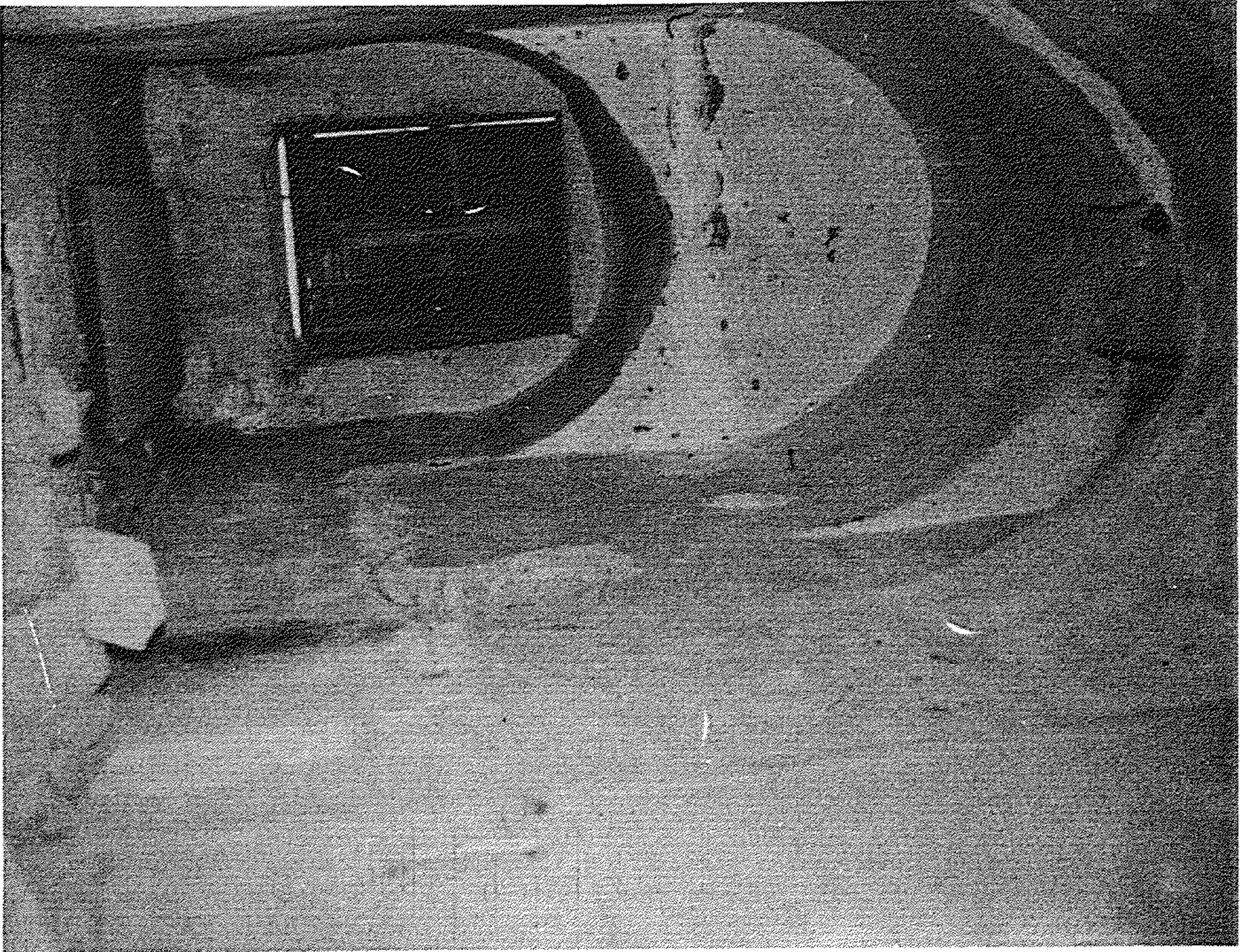

لوحة رقم (٢١) : قلعة لعلع: إحدى حجرات الدور الأرضي في الضلع الغربي، ويظهر اسلوب التسقيف بالقنوات.

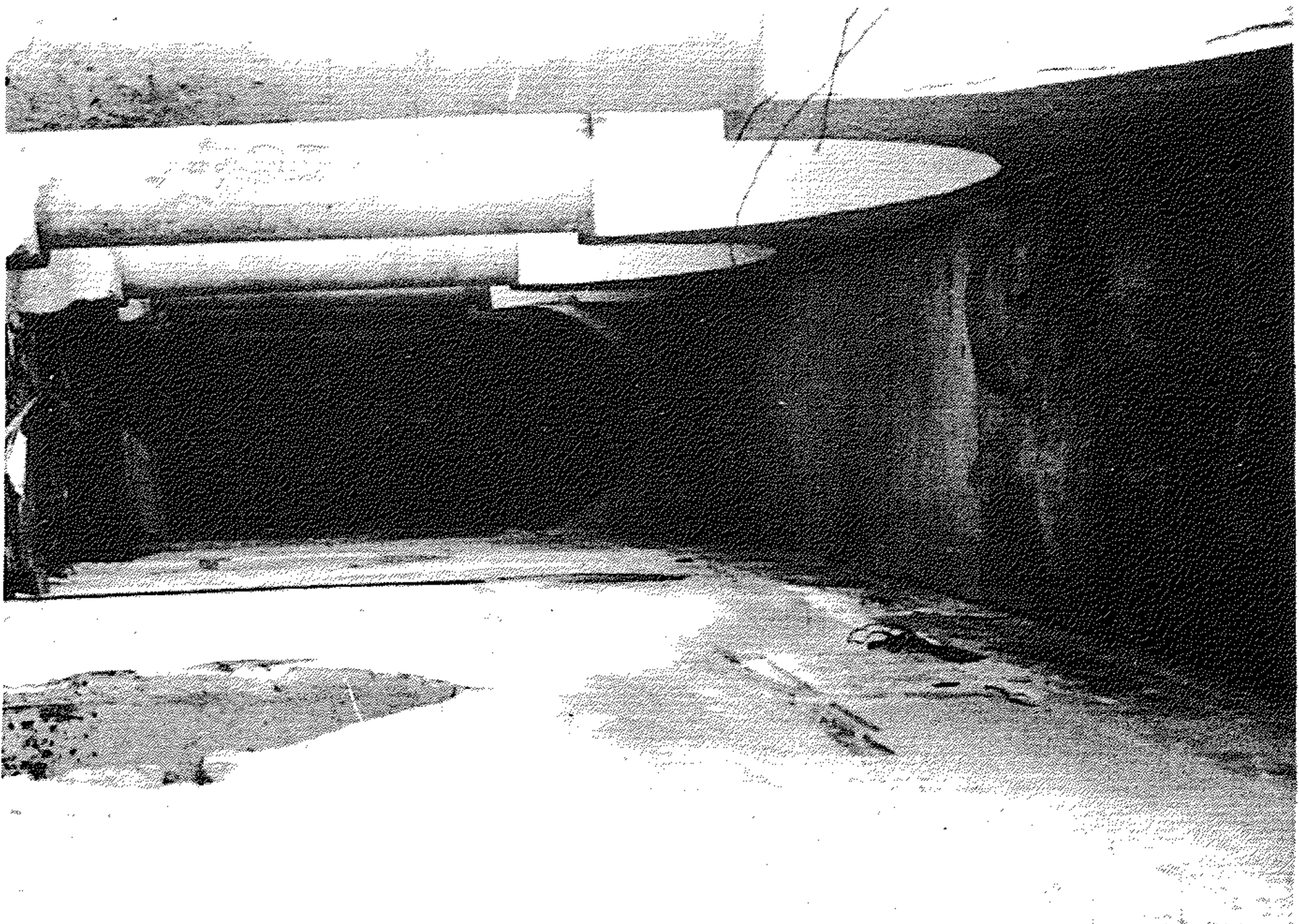

لوحة رقم (٢٠) : قلعة لعلع: أbris الواجهات أمام مجموعة حجرات الضلع الغربي وتظهر المقود المحورة على الأعمدة والطاقات على هيئة القناطر.



لوحة رقم (٢٢): قلعة لعلع: فتحة خزان الماء في الضلع الغربي.



لوحة رقم (٢٣): قلعة لعلع: الواجهة الشمالية من الداخل.

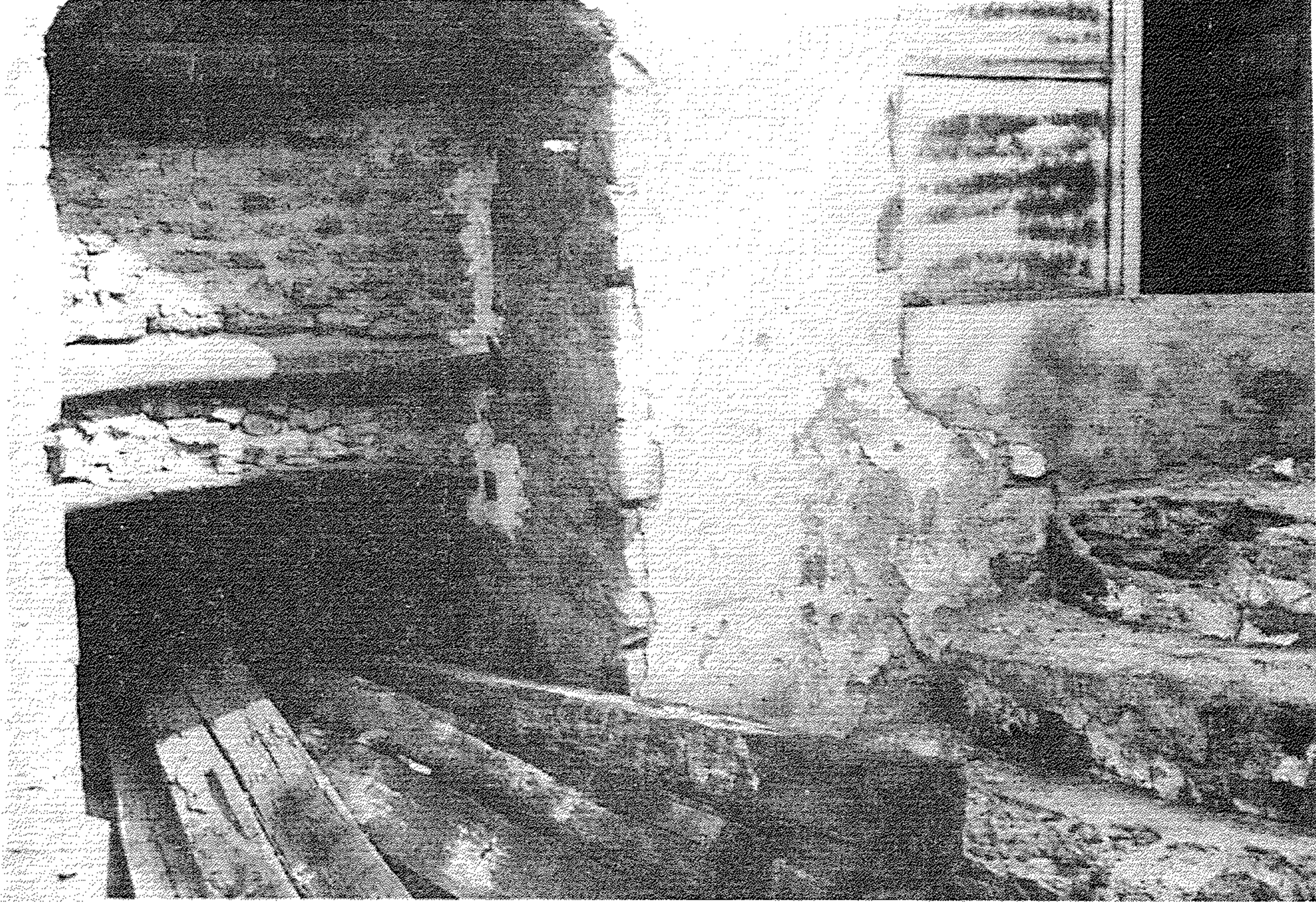

لوحة رقم (٢٤): قلعة لعلع: فتحة السلم النازل إلى حجرة الركن الشمالي الشرقي.

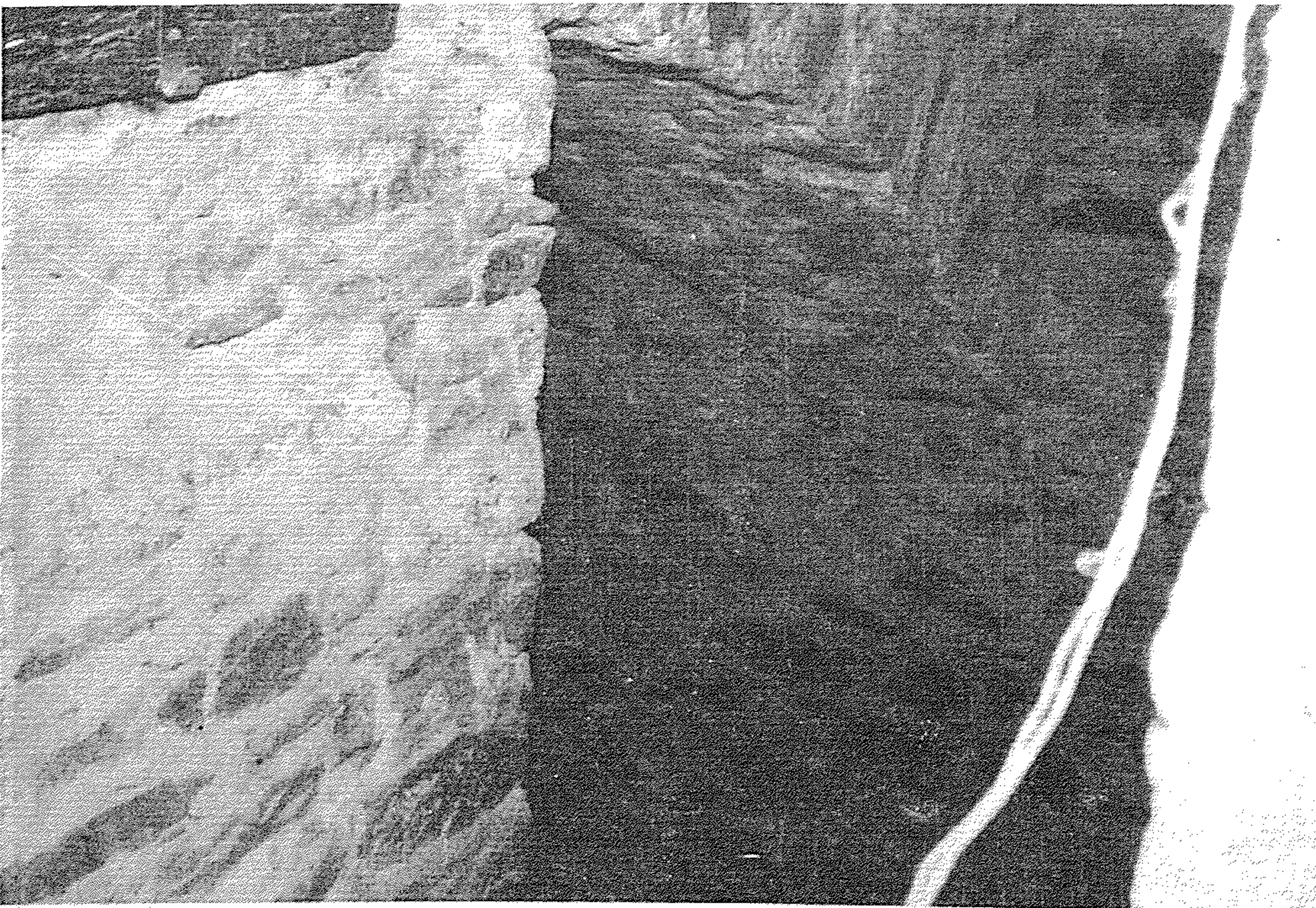

لوحة رقم (٢٥): قلعة لعلع: أسلوب تسقيف وبناء السلم النازل إلى حجرة الركن الشمالي الشرقي.



لوحة رقم (٢٦): قلعة لعلع: أسلوب تسقيف خزائن الماء الذي كشف عنه انهيار ناتج عن مياه الأمطار.

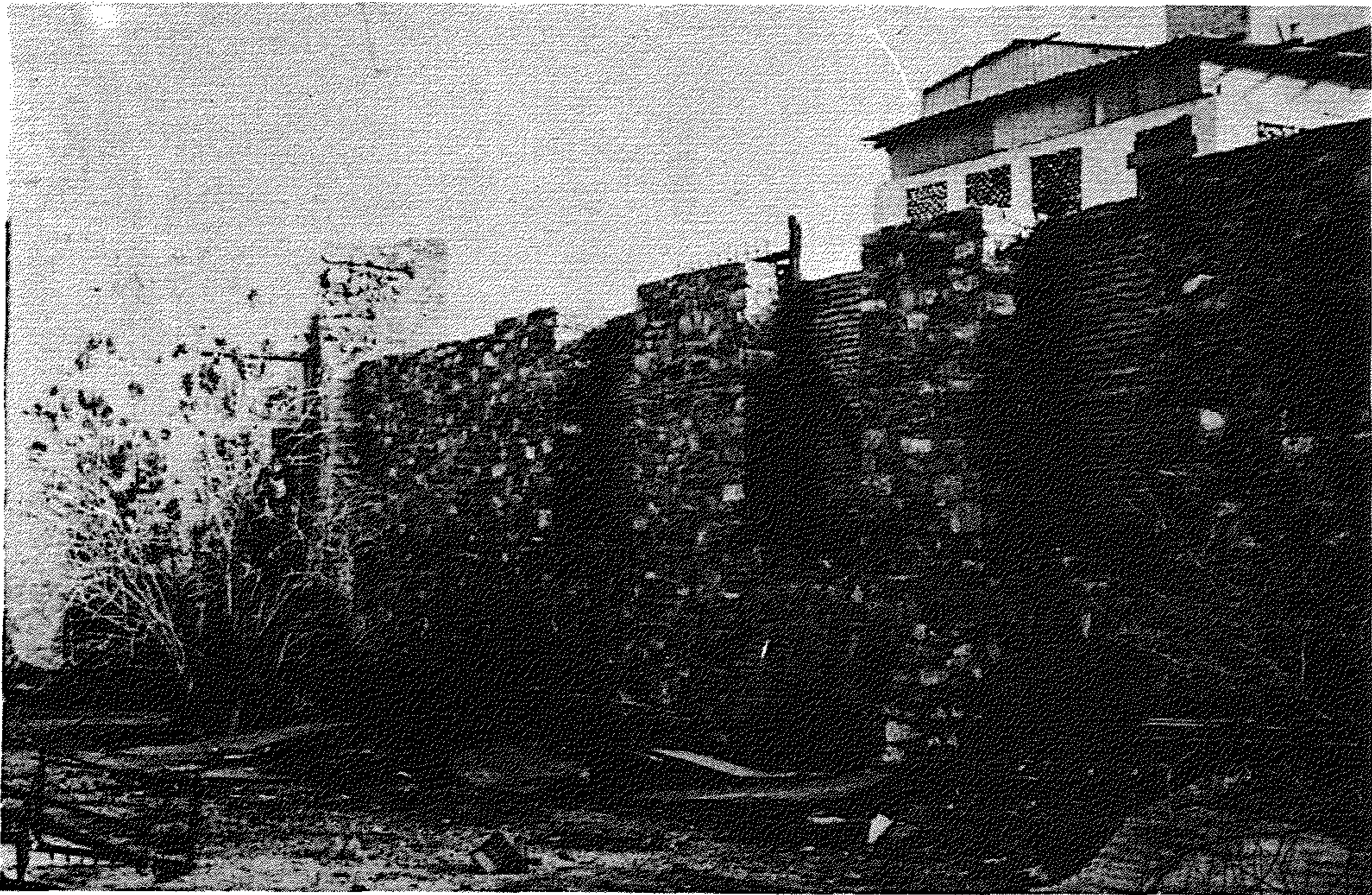

لوحة رقم (٢٧): قلعة لعلع: السور الشرقي من الداخل، ويظهر استخدام الطوب.

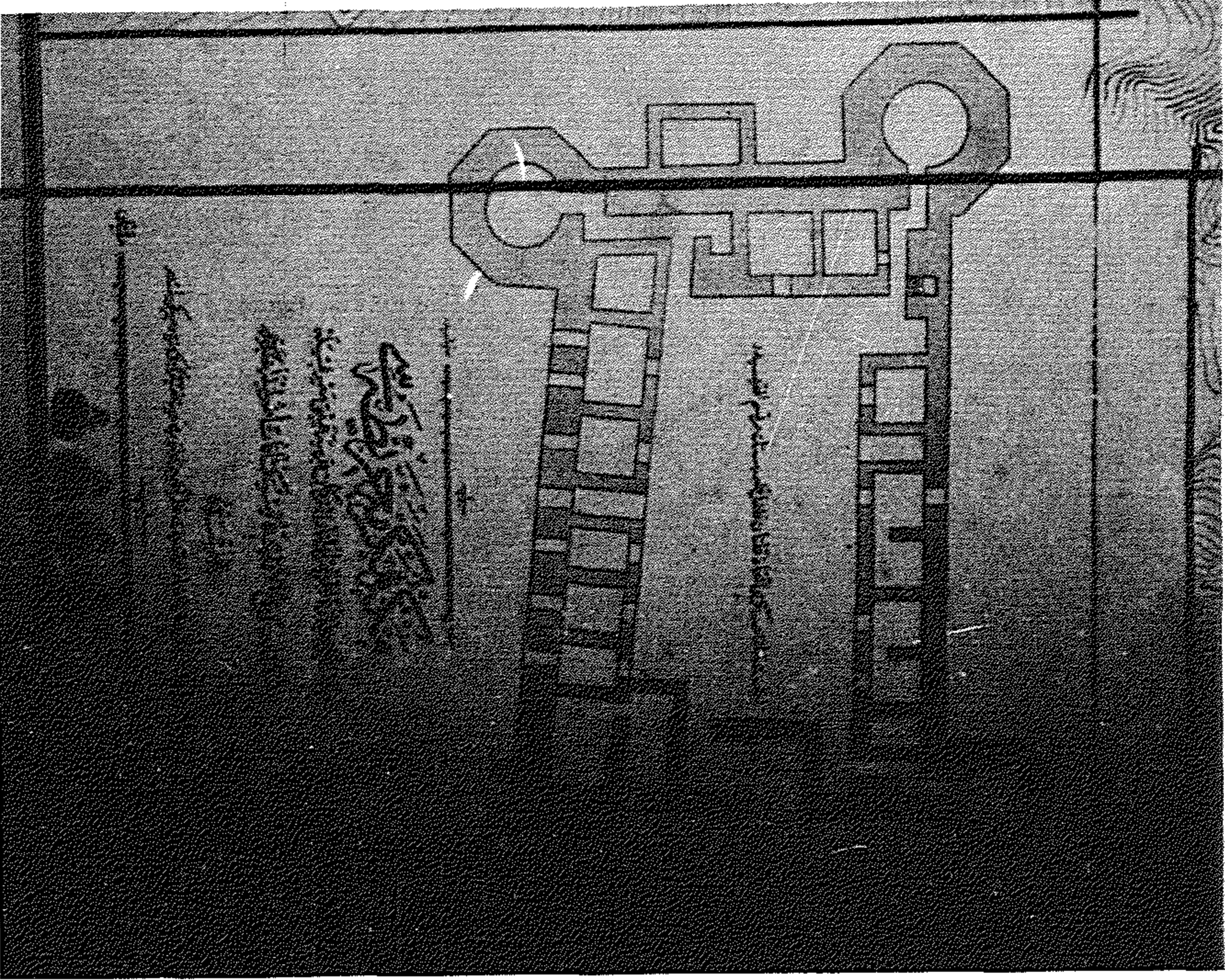

لوحة رقم (٢٩) : قلعة لعلع من خارطة مكة المكرمة المؤرخة سنة ١٢٩٨ هـ
تبين تخطيط قلعة لعلع في هذه الفترة.

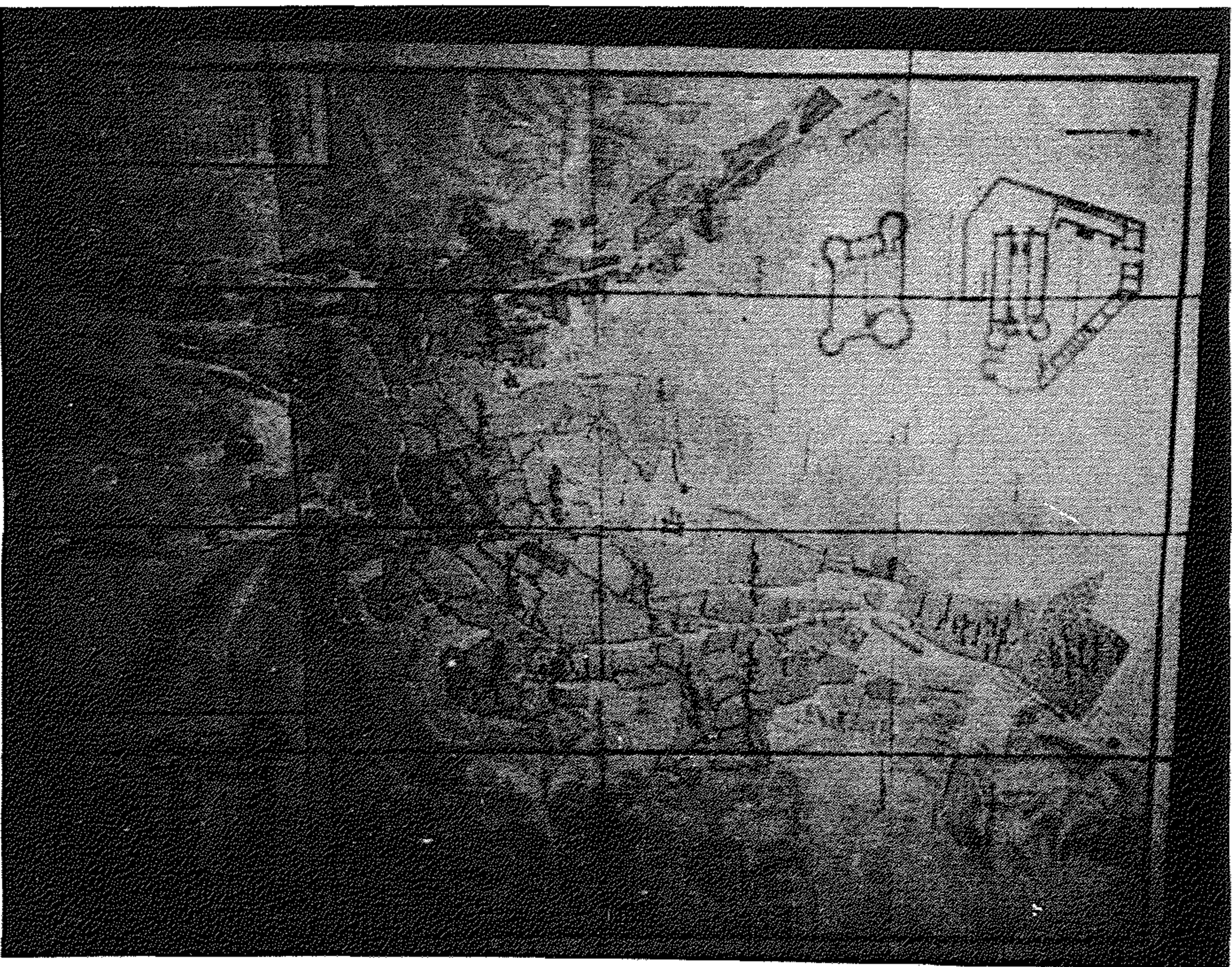

لوحة رقم (٢٨) : قلعة لعلع : خريطة مكة المكرمة المؤرخة سنة ١٢٩٨ هـ عن
مكتبة جامعة اسطنبول.

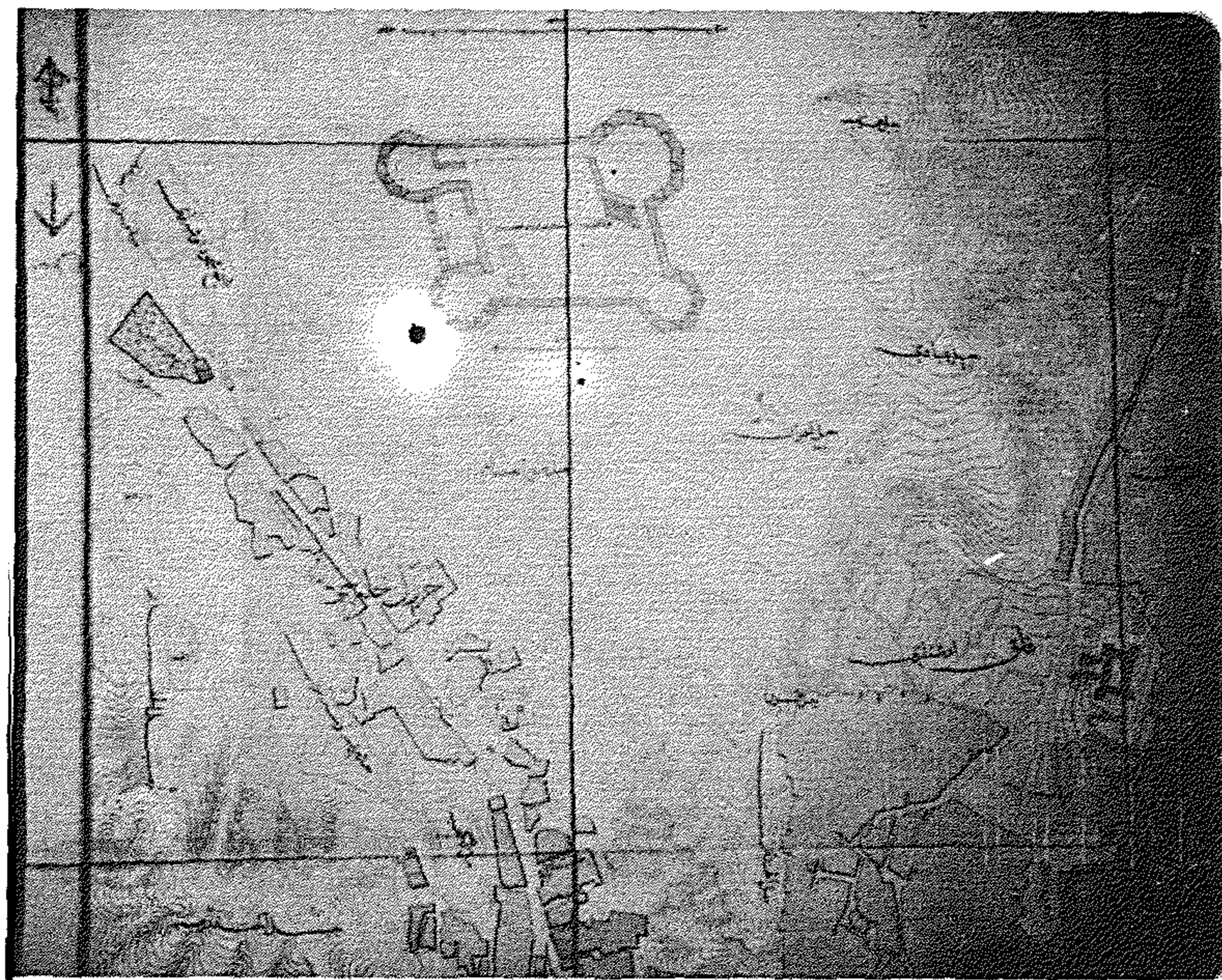

لوحة رقم (٣٠): قلعة هندي:
تفصيل من خارطة مكة المكرمة
المؤرخة سنة ١٢٩٨هـ تبين
تخطيط قلعة هندي قبل هذا
التاريخ.

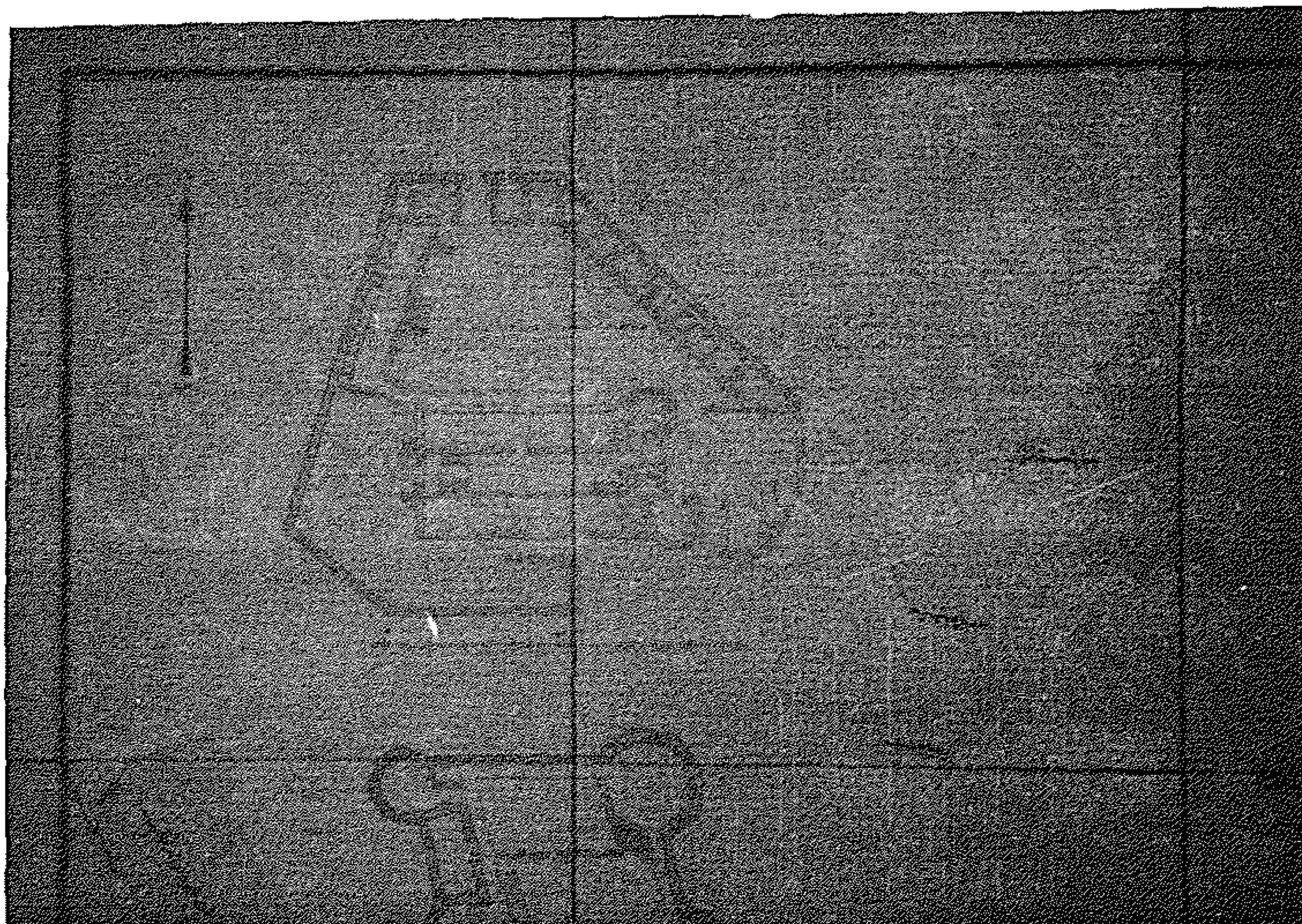

لوحة رقم (٣١): قلعة هندي:
تفصيل من خارطة مكة المكرمة
المؤرخة سنة ١٢٩٨هـ تبين
تخطيط قلعة هندي في هذه الفترة.

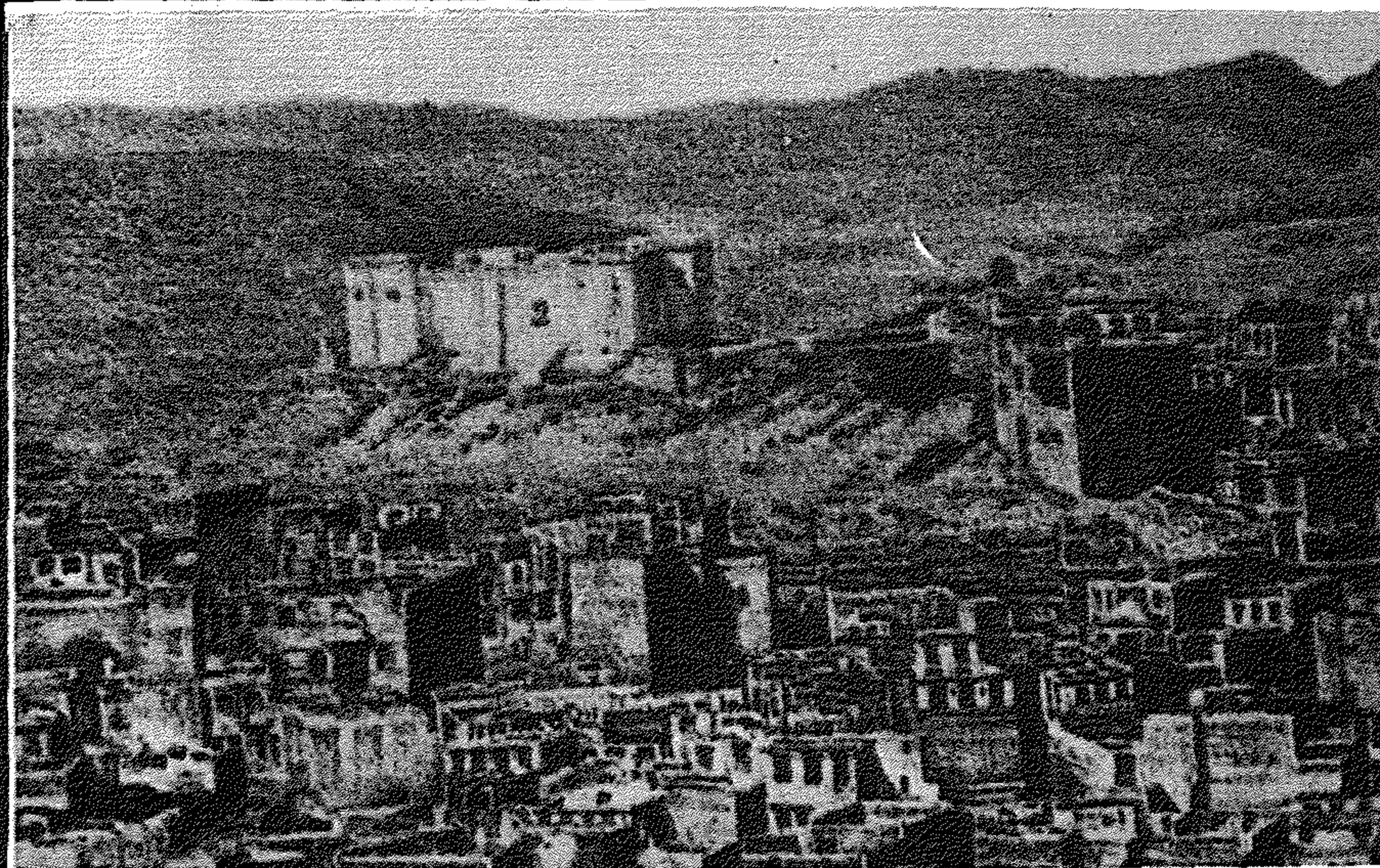

لوحة رقم (٣٢): قلعة
هندي، عن سنو
هورخرونية.

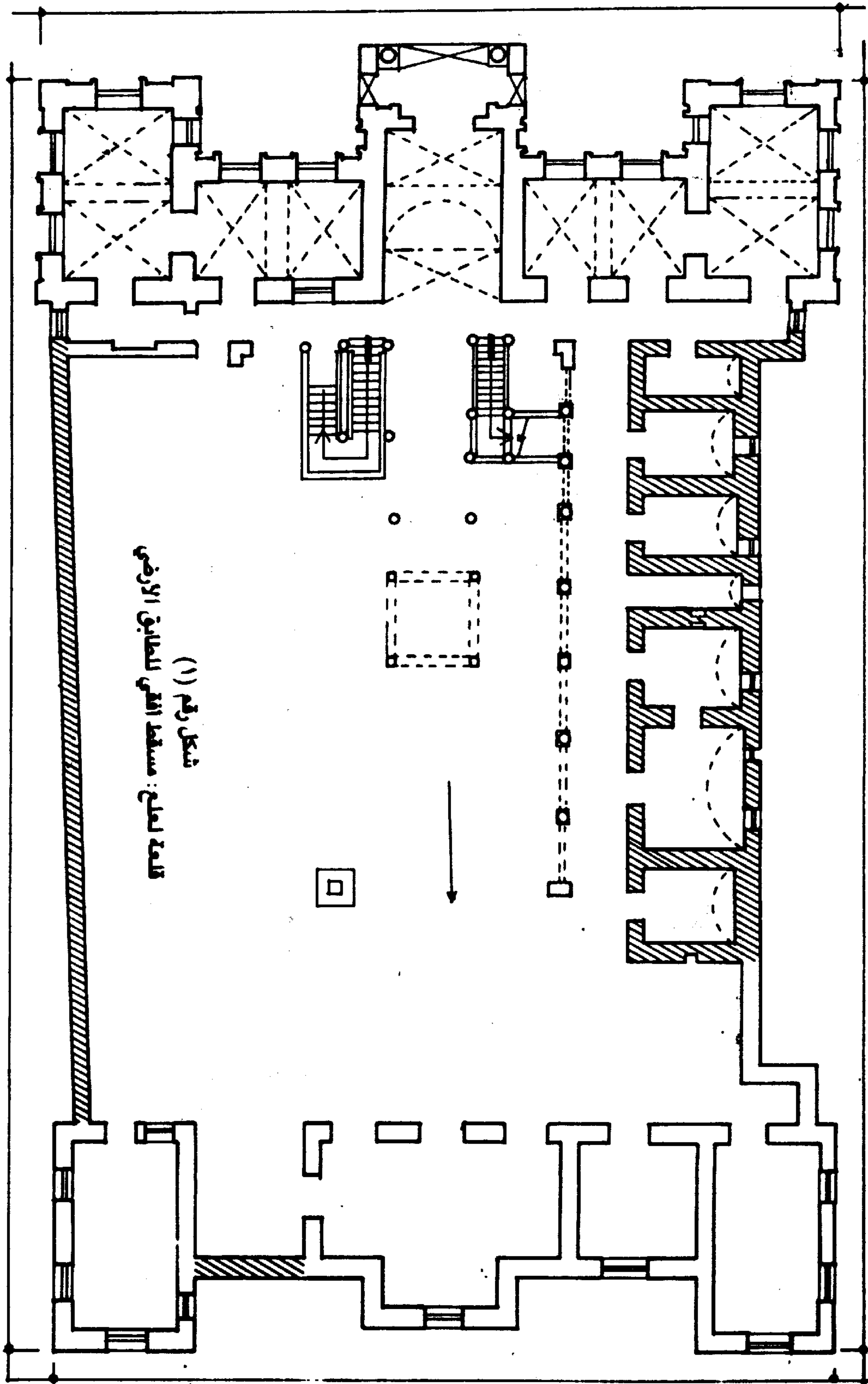

شكل رقم (١)
 قلعة لعلج: مسقط الأرضي للمطابق الأرضي

مقياس الرسم ١ : ٢٠٠
 ١ ٠ ٢ ٣ ٤ ٥ ٦ ٧ ٨ ٩ ١٠ ١١ ١٢ ١٣ ١٤ ١٥ ١٦ ١٧ ١٨ ١٩ ٢٠ ٢١ ٢٢ ٢٣ ٢٤ ٢٥ ٢٦ ٢٧ ٢٨ ٢٩ ٣٠ ٣١ ٣٢ ٣٣ ٣٤ ٣٥ ٣٦ ٣٧ ٣٨ ٣٩ ٤٠ ٤١ ٤٢ ٤٣ ٤٤ ٤٥ ٤٦ ٤٧ ٤٨ ٤٩ ٥٠ ٥١ ٥٢ ٥٣ ٥٤ ٥٥ ٥٦ ٥٧ ٥٨ ٥٩ ٦٠ ٦١ ٦٢ ٦٣ ٦٤ ٦٥ ٦٦ ٦٧ ٦٨ ٦٩ ٧٠ ٧١ ٧٢ ٧٣ ٧٤ ٧٥ ٧٦ ٧٧ ٧٨ ٧٩ ٨٠ ٨١ ٨٢ ٨٣ ٨٤ ٨٥ ٨٦ ٨٧ ٨٨ ٨٩ ٩٠ ٩١ ٩٢ ٩٣ ٩٤ ٩٥ ٩٦ ٩٧ ٩٨ ٩٩ ١٠٠

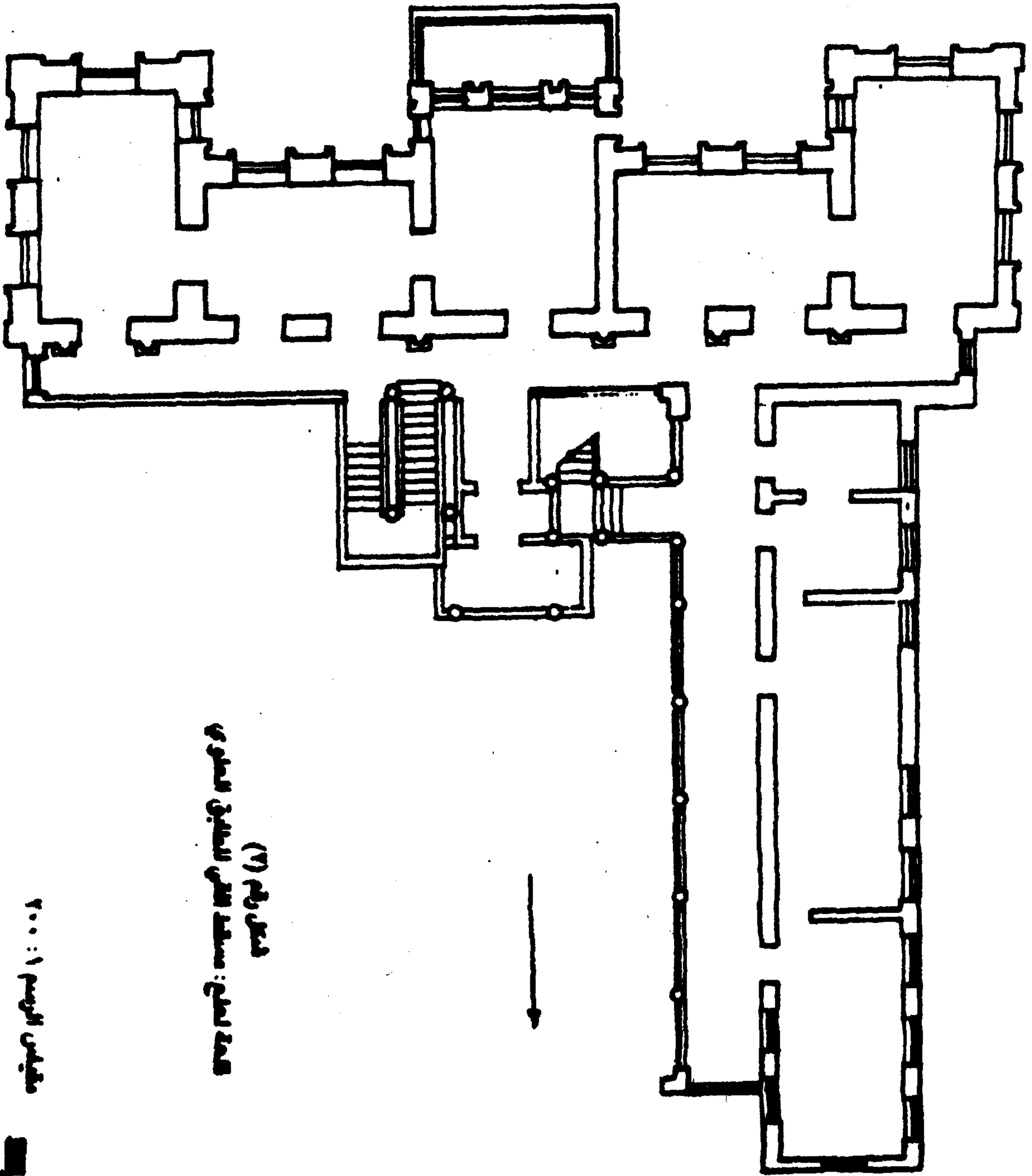

مساحة المبنى: مسطحة الخشب والخرق والخرق
 رقم المبنى (٧)

مقياس الرسم: ١:٢٠٠

مهندس المعماري: محمد علي عجمي



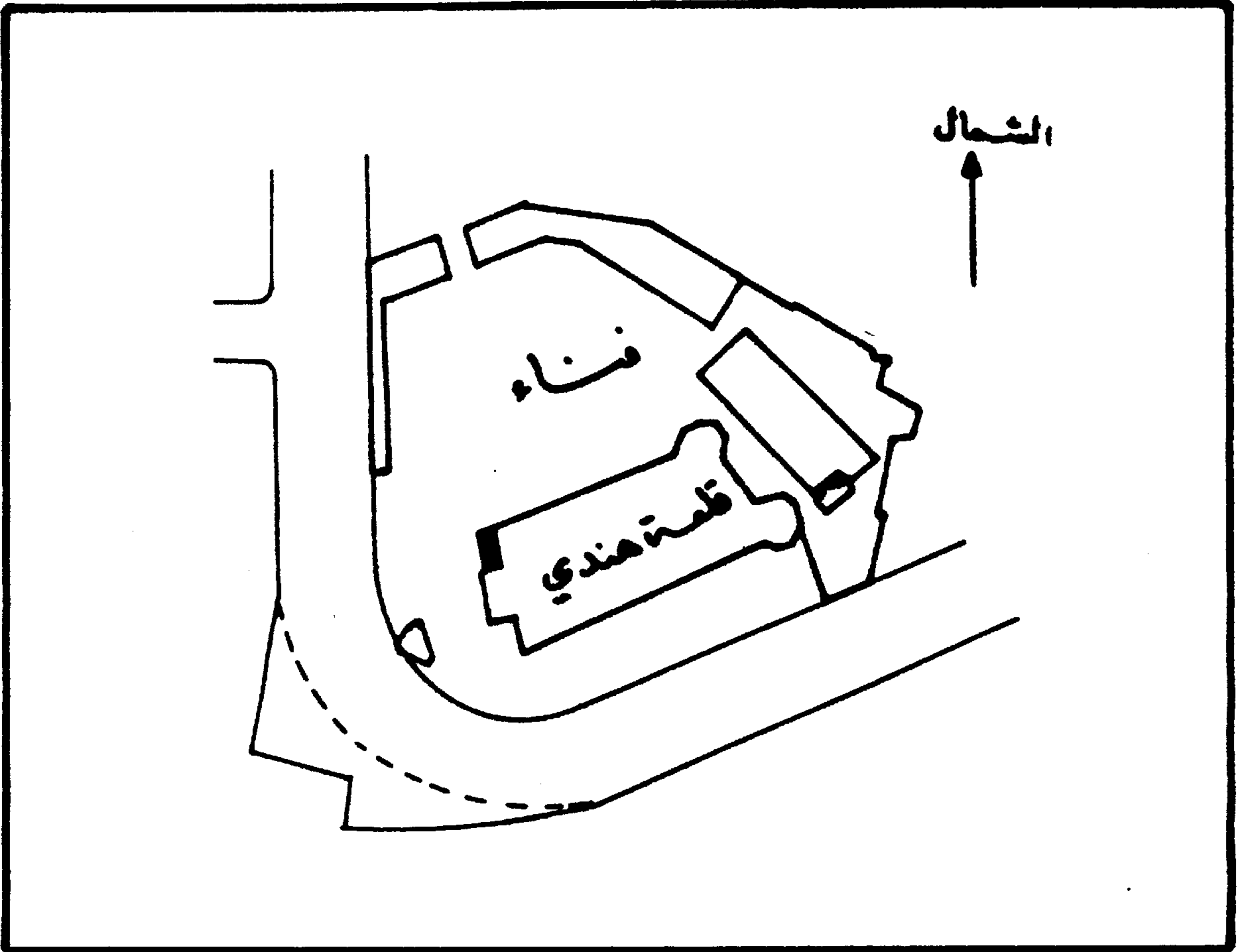

شكل رقم (٢)

الموقع العام لقلعة هندي، سنة ١٣٨٧هـ -
مقياس الرسم ١ : ١٠٠٠ (عن أمانة العاصمة المقدسة)

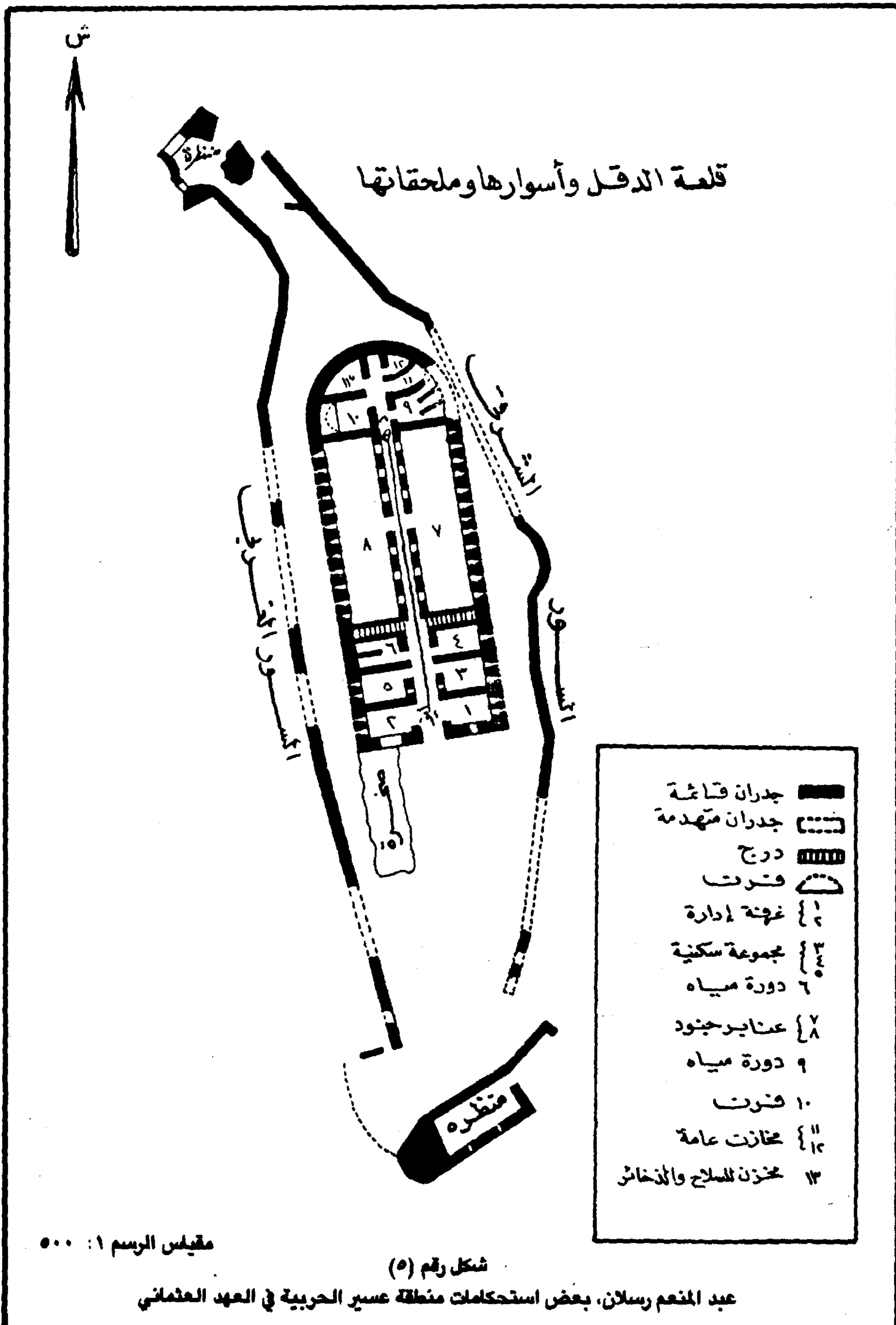

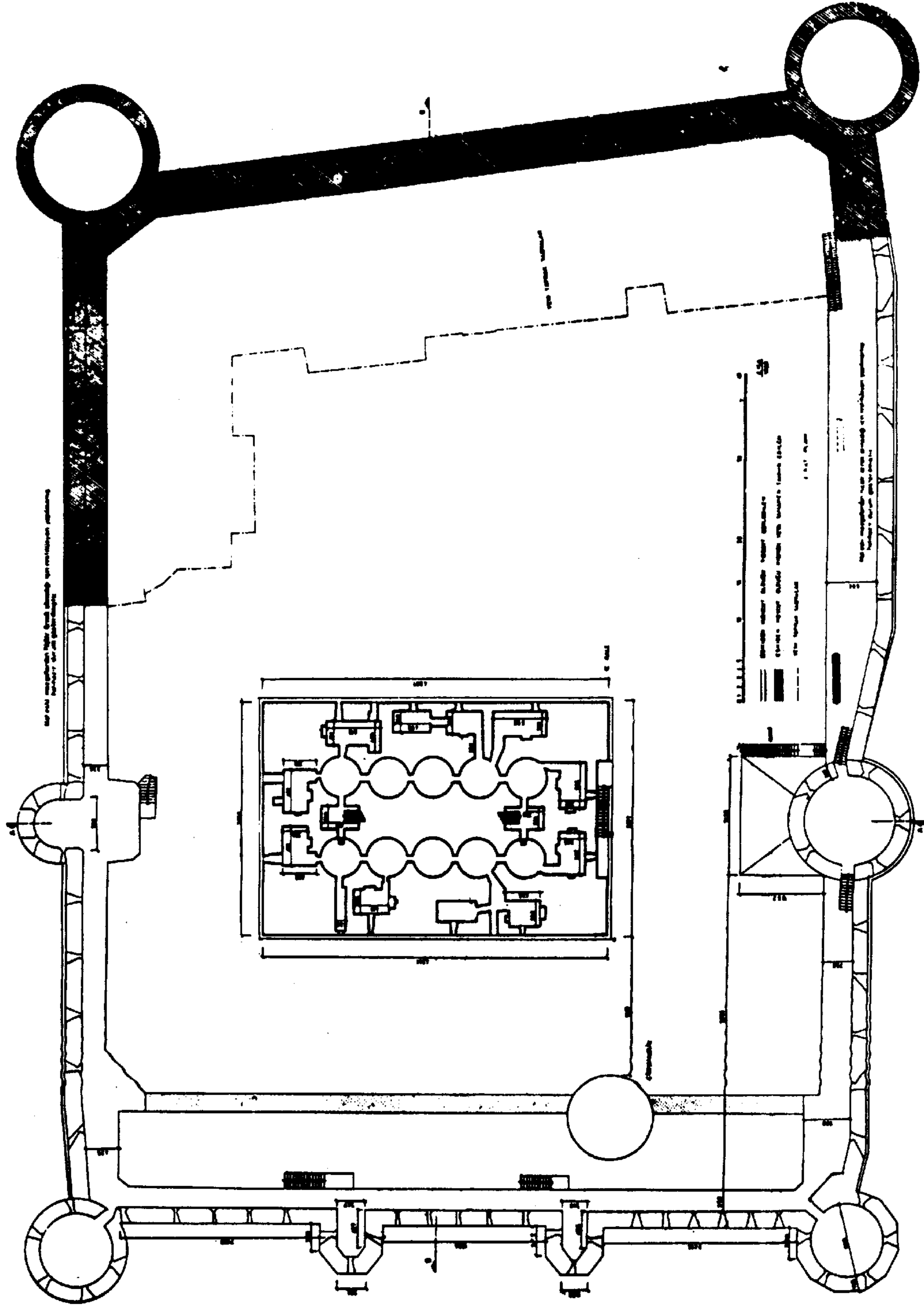

Çanak Kale'de Kal'e-i Sultaniye dördüncü kat plâni (III. C., 288. R.)

شكل رقم (٦)

Ekrem Hakki Ayverdi, ilk 250 Seneninosmanli mimarisi

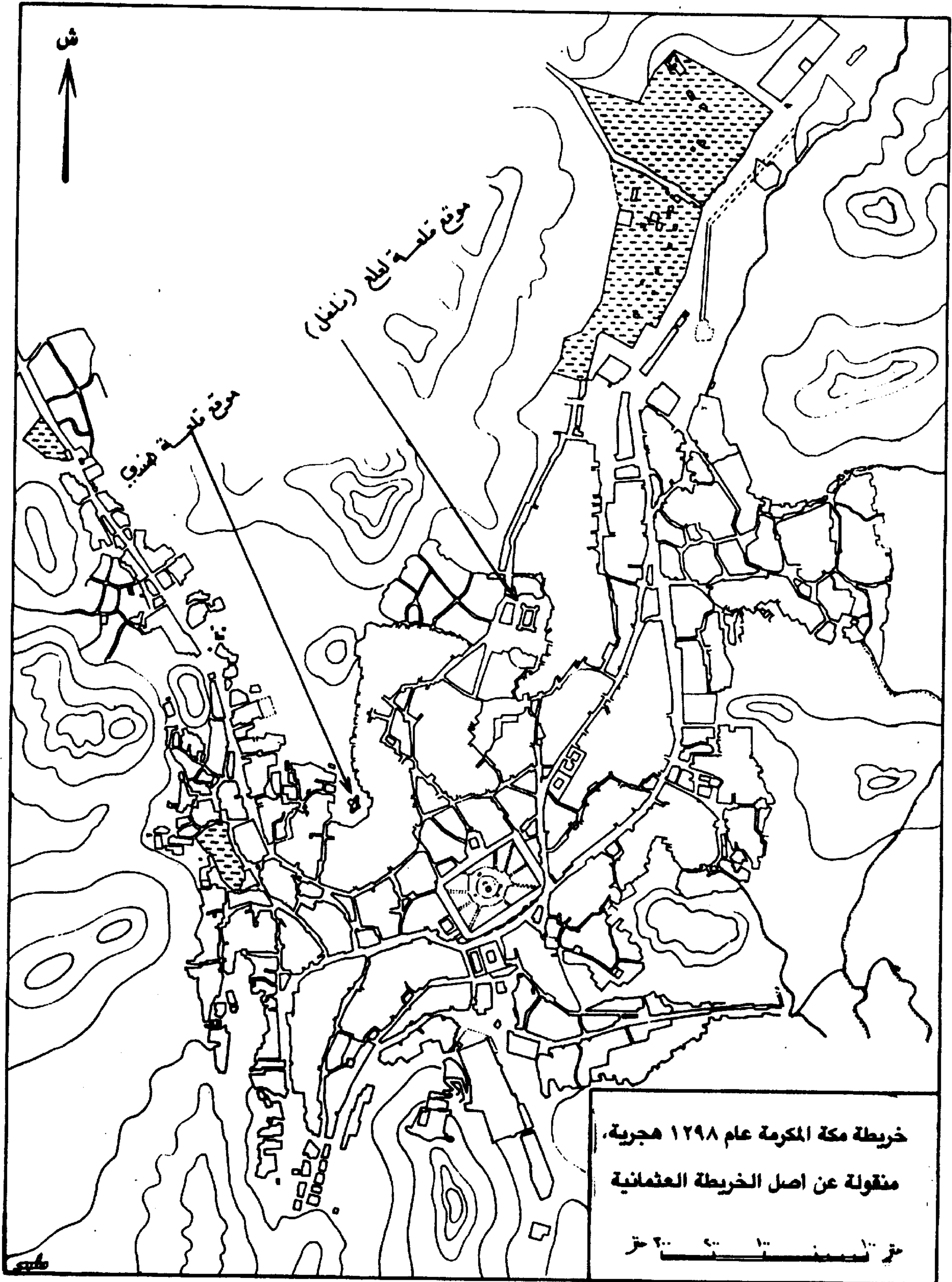

خريطة رقم (٢)

نشأة القصة [الأمريكية] القصيرة^(١)

تأليف برييت هارت^(٢)

ترجمة الدكتور محمد بن سليمان القويقل

الأمريكية، ولا العادات الأمريكية، ولا التفكير الأمريكي. ولم تتصف بالحيوية ولا التلقائية فيما يتصل بملاحظة الأمريكي العادي وتجربته؛ فلم تقم بأي محاولة لتبرز تفكيره أو لتعي تميز أسلوب تعبيره الذي كانت تعده مبتذلاً. ولم تتعاطف مع تلك المفارقات والمفاجآت الدراماتيكية التي هي عجائب الحضارة الأمريكية. ولم تنظر بعين الاعتبار إلى تنوعات البيئة والتحديات الجغرافية، وحقيقة الأمر هي أنها لم تكن تعرف إلا القليل عن الجغرافيا الأمريكية. وكانت متجنبة لكل ما هو أمريكي متميز، إلا ما جاء على سبيل الانتقاد. وعلى الرغم من الأسلوب الرفيع الذي وظفه بعض أساتذة كتابة القصة القصيرة في تلك الفترة، فقد كانت قصصهم إقليمية (Provincial) بصورة واضحة.

أن نتبين الأسباب التي أنتجت هذه الظاهرة أسهل علينا من أن نعين مناسبة أو فترة زوالها بشكل محدد. إن ما سميناه أدبا أمريكيا في تلك الفترة كان مبدعا على الطرائق الإنجليزية، ومبنيا على النماذج الإنجليزية. فلقد حلق أفضل الكتاب في حقول بعيدة بحثا عن الإلهام، أو تقيدوا بمادة محلية، وعلى الرغم من تأملهم وطنهم فنيا، فإنهم قلما كانوا جيدي

بما أن عادة النقاد الأفاضل جرت على ربط اسم كاتب هذا المقال بتأصيل القصة الأمريكية القصيرة، فربما كان هذا سببا معقولا لعرض التأملات الآتية المتولدة من ملاحظاته الشخصية خلال الثلاثين سنة الماضية، من ناحية، ومن ناحية أخرى، من تجربته في تقديم هذا النوع من الأدب على صفحات «المجلة الغربية» Western Magazine عندما كان يرأس تحريرها في بداية تلك الفترة. غير أن كاتب المقال بعيد عن ادعاء الاختراع أو نسبة أصل القصة القصيرة إلى تلك المناسبة. ذلك أن القصة القصيرة، بوصفها شكلا أدبيا، كانت معروفة تماما في أمريكا في النصف الأول من القرن [التاسع عشر]. وربما كانت سرعة الحياة الأمريكية - التي يضرب بها المثل - من عوامل قصر القصة القصيرة التي كانت الشكل الأدبي الذي ظهرت من خلاله أكثر الأعمال تميزا لكبار الكتاب الأمريكيين وفازت برضى القراء عامة. فلقد كتبها بو Poe ، سيد هذا الفن بلا منازع حتى اليوم. ومنحها كل من لونغفيلو Longfellow وهوثورن Hawthorne وقار الأعمال الكلاسيكية الإنجليزية.

لكن قصة تلك الفترة لم تكن القصة القصيرة الأمريكية كما هي عليه اليوم؛ إذ لم تمثل الحياة

القرن التاسع عشر. كتب القصة القصيرة والرواية والشعر والمسرحية. واشتهر على المستوى العالمي بفضل قصصه القصيرة خاصة التي نجحت في تكوين جمهور عريض لها في أمريكا وأوروبا.

وللمزيد عن هذا الكاتب وغيره من الكتاب الأمريكيين البارزين، انظر: نبيل راغب، موسوعة ادباء أمريكا (القاهرة: دار المعارف، ١٩٧٩م).

(١) Bret Harte, "The Rise of the Short Story," *The Cornhill Magazine*, (July, 1899).

وقد اعتمدت هذه التجربة على نص المقالة الوارد في:

Hoolis Summers (ed.), *Discussions of the Short Story* (Boston: D.C.Heath and Co, 1966), pp. 5-9.

(٢) برييت هارت (١٨٣٦ - ١٩٠٢م) من اعلام الادب الأمريكي في

كانوا قد تخلصوا من التبعية للإنجليز في الحكومة والسياسة والتطور القومي، وأدهشوا العالم القديم بأفكارهم التطبيقية الأصيلة والمبتكرة، إلا أنهم لم يحرروا أنفسهم أبدا من قيد تقدم الأدب الإنجليزي. وهذا هو الوضع الذي تصوره العبارة الساخرة القديمة: «من يقرأ كتابا أمريكيا؟» التي ربما جعلت أكثر حدة بالقول: «لا توجد كتب أمريكية».

لكن في حين أن الخيال الأدبي الأمريكي كان رازحا آنذاك تحت تأثير التراث الإنجليزي، كانت هناك ظاهرة غير متوقعة آخذة في التطور لتحد من قوة تأثير ذلك التراث. تلك كانت الفكاهة Humour ذات النوعية الأصيلة والتميز كأصالة وتميز البلد والحضارة التي ظهرت فيها. وقد برزت الفكاهة في البداية من خلال الأحداث أو «الحكاية». وكانت، بسبب طبيعة بدايتها، تنقل مشافهة؛ فانتشرت في الحانات، وفي اللقاءات في «دكان القرية»، وأخيرا على السنة «الخطباء السياسيين» في اللقاءات الجماهيرية، حيث أثبتت الحجج وعرضت المبادئ السياسية في قالب «قصصي فكه». وغزت الفكاهة حتى التجمعات العسكرية، والمنابر الكنسية. ثم حصلت أخيرا على موقع في الصحف العامة. ولكنها، وإنما وجدتها، اتصفت بشدة أصالتها وجدتها وتفردتها وتميزها إلى حد جعلها تعرف في الخارج وتقدر بوصفها «قصة أمريكية».

وعلى الرغم من الصقل الأدبي الذي تلقته في الصحافة، والذي غير من طبيعتها في البدء، فإن خصائصها العامة بقيت على ما هي عليه، فقد كانت مكثفة ومختصرة وموحية في الوقت نفسه. واتسمت بمبالغات ممتعة، أو كانت أعجوبة في التقليل من الحقائق. ولم تعبر عن لهجة جماعة أو منطقة ما فحسب، بل تعدت ذلك إلى التعبير عن طرائق تفكيرها. كما جدت الاهتمام باللهجة الدارجة. ومن فقرة من اثني عشر سطرا نمت لتحتل نصف عمود، محتفظة على الدوام بإيجاز تعبيرها ولباقتها، إذ كانت خصما للإسهاب أيا كان نوعه، ولم تقبل الكتابة الناعمة ولا رقة الأسلوب، وعبرت تعبيرا مباشرا عن غرضها. ولم

الملاحظة سواء أكانوا كتابا تاريخيين أم أسطوريين. فلقد أقام الأدب [الأمريكي] على حاشية ضعيفة من حواشي شواطئ الأطلسي متلقفا ما تلقيه الشواطئ الأخرى، مستمعا إلى غمغمة تلك الأراضي الأخرى، بدلا من أصوات أرضه الخاصة، التي عبر عنها إما بتعامل مزيف مع الحياة في المدن، وإما بسخرية صريحة من الطموحات الاجتماعية في الأقاليم، كما فعل آرفنغ Irving لذا ظهر الكثير من الأدب «الرفيع»، فكان ثمة أمريكيون على شاكلة أديسون Addison، وستيل Steele ولامب Lamb كما برزت صحف إقليمية تحاكي صحيفتي «ذي سبكتيتور» "The Spectator"، و«ذي تاتلرز» "The Tatlers". لقد كان الإحساس نفسه انجليزيا، حتى أن سكتش آرفنغ الحزين في «الزوجة» "The Wife" كان صدى لأسلوب «روزاموند جراي» Rosamond Grey.

كما كانت هنالك صور للحياة الأمريكية على طريقة كتاب المقال الإنجليزي، بلا أدنى محاولة لتفهم الشخصية الأمريكية. ولم يكن لدى الأديب تعاطف يذكر مع الجماهير الخشنة نصف المتمدينة التي كانت تصنع تاريخ بلاده. وإذا حدث أن تعامل الكاتب مع هذه الجماهير؛ فليكونوا مقابلا وضدا يبرز بوضوح بطله ذا السمة الإنجليزية التي لاتخطؤها العين. غير أنه في تقليده الأعمى للأجانب لم ينجح في الاستفادة من تقديرهم السريع لأهمية التجديد. ولقد اقتضى الأمر أن يبدأ التجديد رجل (إنجليزي) من خلال إبراز ظرف اللهجة الأمريكية وحيويتها، أو لهجة «اليانكي» "Yankee"، ألا وهو القاضي هالبورتن Haliburton. غير أنه نجح في إبراز لهجة «سام سلك» "Sam Slick" أكثر من شخصيته. ومع أن قصة «مارجريت» "Margaret" للدكتور جدد Judd - وهي من أوائل القصص الأمريكية - تضمنت صورة حيوية لحياة المزارعين في نيو إنجلند، وتميزت لونها المحلي الصارخ، فقد كانت في حوادثها ومعالجتها لموضوعها تقليدا محضا للتراجيديا الريفية الإنجليزية.

ويبدو، في حقيقة الأمر، أنه على حين أن الأمريكيين

جديد في رواية الرومانس Romance فقد اعطتنا حرب المكسيك فكاهيات هوسيا بجلو Hosea Biglow الممتعة، ولكنها لم تعطنا قصصا دراماتيكية. وانتج الصراع ضد العبودية قبل حرب العصيان رواية سياسية ناجحة ذات صبغة حزبية - على النمط القديم - اتسمت بالتعاطف مع العبيد، بيد أنها لم تتضمن شخصيات أمريكية خالصة، خلا شخصية الزنجي «توبسي» "Topsy" والنيوانجلندية «الآنسة أوفيليا» "Miss Ophelia" وحرب العصيان نفسها التي كانت مثمرة - إذا جاز التعبير - في مجال الشعر والبلاغة، كانت عقيمة من ناحية رواية الرومانس، باستثناء رواية إدوارد إيفريت هيل Edward Hale "Everett Hale" الفنية المتعاطفة «الرجل الذي بلا وطن» The Man Without a Country وقد كان للحرب آثار تمثلت في قيام المحاربين بأعمال تراجيدية، وتقديمتهم تضحيات تجسدت في ساحة المعركة، وفي تشتت البيوت والعوائل. وفي الصراع ذي الوحشية الهائلة والبسالة المتهورة ضد المنطق والواجب الذي جرى بالقرب من بيوت المزارع الصغيرة والحقول الكبيرة. وتمثلت أيضا في إعادة بعث البيورتانية Puri-tan والشهامة في محيط متوحش ذي قفار غير مطروقة ومستنقعات مهلكة وجبال وعرة. كما تجسدت في التحمل الصبور للغازي والمغزو. لكن هذه الآثار لم تجد صدى لها في رومانسيات تلك الفترة.

ومن دخان المعركة التي غطت نصف قارة انسابت إلى صفحات الصحف شخصيات مبهمة، بيد أنها حقيقة لفتيات بريئات من الشمال صورن بطلات أو حسناوات أنيقات يعملن ممرضات، ويقمن بتخفيف آلام خريجي هارفارد أو يبل المجروح بعمق، والذي لم يفهم كما ينبغي، ذلك العاشق الذي سعى ليدفن قلبه في الصراع، ويبدو من غير المعقول أنه حتى السنين الأخيرة لم يسجل قلم كاتب رومانسي شيئا يرتفع في قيمته إلى جلال ذلك الحدث.

ولكن إن كانت الحرب لم تنتج قصة أمريكية

تقيد نفسها باعتباريات تتصل بالضمير، ولم تتسم بالكياسة، كما جردت نفسها من المسؤوليات الأخلاقية، ومع ذلك كانت مبدعة! وشيئا فشيئا طورت طابعها الخاص المتمثل في تقديم صورة مؤثرة لجماعة أو إقليم في حادثة لا تتجاوز عدة أسطر، مع وصولها دائما إلى غرضها من غير إطناب. لقد أصبحت - وما زالت - مقوما أساسيا من مقومات الأدب الصحفي. ذلك كان أصل القصة «الأمريكية» القصيرة.

ومع أن هذه البدايات اكتسبت من الشعبية مالم يكتسبه الأدب الأمريكي الجاد أو الرفيع، فقد ظلت هزلية محضة. وكان من النتائج المباشرة لذلك ظهور عدد من الكُتاب الهزليين في أعمدة الصحف اليومية الذين اشتركوا في الصبغة الشعبية المهيمنة مع استقلال كل منهم بخصوصية نسبية. وقد بدأ في أول الأمر وكأنهم يفقدون تدريجيا القدرة على الكتابة القصصية بسبب اهتمامهم بتطوير الشخصية الشاذة eccentric الموظفة بصفة رئيسة أداة للمقولات اللاذعة، والمواقف العبثية، والهجاء السياسي. واستقبل الجمهور هؤلاء الكُتاب استقبالا حماسياً. وكانوا واسعى الشهرة في أيامهم. وربما كانوا معروفين في أمريكا وخارجها أكثر من كتاب نيويورك وبوسطن الهزليين الأكثر أكاديمية والأقل شعبية، وكانت النغمة الشعبية تظهر دائما حتى في ماتميز به كل منهم، وقد عاشت صورة رجل الاستعراض الذكي الرائعة التي قدمها «ارتيموس وارد» "Artemus Ward"^(٢) على الرغم من تهجئته السيئة الأكثر تلقائية. ولكن هؤلاء الكُتاب لم يؤثروا على فن القصة المعاصر لهم؛ إذ استمر كُتاب القصة القصيرة والطويلة في طرقهم العتيقة الطراز، وقيمهم الأخلاقية الرائعة، وعاطفيتهم الشديدة البالغة الاحترام، وأبطالهم وبطلاتهم الذين لالون لهم، المنتمين إلى الطبقة الأولى من المجتمع الإقليمي.

ولم تحدث الاضطرابات الاجتماعية أي شيء

الذي اشتهر بكتباته الساخرة. (م).

(٢) ارتيموس وارد هو الاسم المستعار للكاتب الصحفي / الأدبي الأمريكي C. F. Browne تشارلز فيرار براون (١٨١٩ - ١٨٩١م)

والتجار عن متاجرهم والطلاب عن كتبهم. فكل صناعة كانت ممثلة في الجمع المتنافر من الباحثين عن الذهب. وساهمت أوروبا ومستعمراتها في تضخيم عدد هؤلاء المغامرين - وكانت أمام المغامرين، أيا كان هدفهم، مخاطر عظيمة، ورحلة طويلة شاقة - وقد أتى أقرب الباحثين عن الذهب من مسافة تربو على ألف ميل. ومن المسلم به أنهم كانوا، بالضرورة، مسلحين مسبقا بالإقدام والإيمان والصبر. وكانوا شباباً بصفة رئيسة، حتى أن وجود رجل أشيب الرأس في المناجم في الأيام الأولى كان مثار دهشة وموضوع احترام وتبجيل طبيعيين. فكانوا تبعاً لذلك أحراراً من كل عوائق السابق أو الموروث في ترتيب حيواتهم وإنشاء مساكنهم البدائية.

وكان ثمة أخاء فريد في هذه الجمهورية المثالية التي دخلها جميع الرجال أحراراً ومتساوين. فلم تكن الفروق والامتيازات الناتجة عن أوضاع سابقة معروفة، حتى أن سجل حياة الفرد وسمعته لم يكونا مصدر نفع إن كانا حسنين أو مبعث حرج في حال سوئهما. لقد قبل الرجال على ماكنوا عليه فعليا، وعلى الدور الذي يمكن أن يقوموا به في المعسكر أو المستعمرة. ولم يكن وضع الإنسان الاقتصادي، مهما تدنى، ولا وضاعة مهنته مصدر حرج أو خجل. ولم يثر نجاح الفرد أية غيرة أو حسدا؛ فما كان نصيب رجل اليوم، قد يكون حظاً لأخر غدا. ويضاف إلى بساطة الناس المثالية ذلك المحيط ذو المشاهد الأخاذة، والنبات الذي كان رائعا في كثرته ونمائه الطبيعي. وقد أبرز هذه الصورة بحدة وقوعها وسط الخرائب المنقوضة التي خلفتها سيطرة الأسبان السابقة على المنطقة، والذين لا تزال آثارهم باقية في مشن Mission وبريسديو Presidio ولا يزال أحفادهم الشرعيون الشجعان يعيشون ويتنقلون بصورة زاهية وجمالية خلافا لغزاتهم النشطين. وهذا كله يعني أن مناخا لظهور أعمال رومانتيكية ودراماتيكية لا مثيل له في التاريخ قد وجد.

لكن أدب منحدر الباسيفيكي المبكر، كان شعبيا مثل أدب ساحل الأطلسي الذي تميز بفكاهته. فقد توشحت الصحف المحلية باللماحية wit والهجاء.

متميزة، فقد عملت على تقريب الأديب من حرفته أكثر من ذي قبل؛ إذ فتحت عينيه على ظروف معيشية لم يتصورها من قبل. فكشفت له عن جماعات تحكمها عادات وأخلاقيات تختلف عما ألفه، لكنها إنسانية وأمريكية بعمق. وكان قد عرف عن الجانب الثانوي من حياة بعض تلك الجماعات من الكتاب الفكهين المشار إليهم سالفاً؛ لكن حقائق الحرب الشرسة ووطأة الظروف اسبغت فجأة على تلك الجماعات واقعا محزنا أو درامتيكيا. وسواء حصل معرفته بتلك الجماعات بوصفه جنديا أوضابطا، أو كان [بعد انتهاء الحرب] أحد أبناء الشمال "carpet-bagger" الذين شخصوا نحو البيوت المقفرة في الجنوب والجنوب الغربي [التماسا لغنيمة باردة]، فقد عرف بنفسه شيئا عن القيمة الرومانتيكية والتصويرية القصصية لحيوات تلك الجماعات.

وكان كثير من أصحاب المواهب المصقولة ذوي الطموحات الأدبية، وكثير من كتاب الصحف غير المتفرغين ضمن الجنود المتطوعين. وكانت تركيبة الجيش غير متجانسة. فقد اختلطت كتائب من الشرق بكتائب من الغرب، وارتفعت الكلفة بين موظفي المدن المتأنفين وزملائهم من سكان مناطق الغابات البعيدة. واقتسم الطالب الجامعي حديث التخرج جرايته مع الفلاح نصف المتعلم. لقد تعرف الاتحاد [اتحاد الولايات] لأول مرة على عناصره المكونة لبنائه. كما عرف المواطنون بعضهم بعضا. ولا بد أن الأديب رأى ابطلا وبطلات في أمكنة لم يبحث عنهم فيها من قبل. وشهد مواقف لم يحلم بها على الإطلاق، بيد أنه لم يجرؤ على تجربتها إلا منذ عهد قريب. وهذا دليل مخز على قوة تحكم التقاليد الأدبية الموروثة، والأمر الأكثر غرابة أن الأديب [أديب الولايات الشرقية] انتظر حتى اتخذت المبادرة [مبادرة التغيير والخلص من التقاليد الأدبية الموروثة] حضارة أكثر فجاجة ووحشية وغربية more western هي حضارة كاليفورنيا!

لقد جذب اكتشاف الذهب إلى منحدر القارة الباسيفيكي سكانا أكثر تباينا وأكثر غرابة. وأبعدت هجرتا ١٨٤٩ و ١٨٥٠م المزارعين عن محاربتهم

في كاليفورنيا، وكانت ممتازة من وجهة نظر تجارية وإعلانية. لكنه فشل في العثور على أي شيء يتصل بالحياة الزاهية الجموح التي أثرت فيه تأثيراً قويا بوصفه تلميذ مدرسة كسول في البداية، وباعتباره مدير مدرسة شاب وسط سكان من عمال المناجم في النهاية.

وفي خضم هذه الحيرة عزم على محاولة سد النقص بنفسه، فكتب قصة «حظ معسكر صاخب» "The Luck of Roaring Camp" لكنها قصرت عن تحقيق غرضه ومثاله، مع أنه آمن إيمانا عميقا بأنه صور فيها كثيرا «مما رآه وجزءا من حياته». وأن موضوعه وشخصياته كانت، بلا ريب، كاليفورنية، وكذلك الحال بالنسبة لمعالجته لها. بيد أن ظروفها غير متوقعة تدخلت هنا؛ فقد اعترض الطابع والناشر على نشر القصة؛ لأنها خرجت فعليا عن الخط التقليدي من ناحية الموضوع والمعالجة والمغزى الأخلاقي! أما تقديم أم الطفل اللقيط «حظ» المنبوذة المهجورة، ولغة الشخصيات فقد لقي اعتراضا وتحذيرا جادين. لذا اضطر الكاتب إلى استعمال حقه باعتباره رئيس تحرير لينقذ مساهمته سيئة الطالع من الإهمال.

وعندما ظهرت أخيرا لاحظ بفزع أن الطابع والناشر عبرا، في حقيقة الأمر، عن الرأي العام المحلي، وأن صحافة كاليفورنيا مازالت تخضع لسيطرة محافظة الشرق [شرق أمريكا] وتقليديته القديمتين. وأنه عندما تنجو قصة «حظ معسكر مزدهر» من الاتهام بأنها «غير لائقة» و«مفسدة» كانت تستقبل ببرود بوصفها «شادة»، و«غريبة». والأكثر غرابة أن تنتقد من منطلق «إقليمي» في صحيفة ذات طابع ديني وصفت القصة أنها، إلى حد بعيد «غير مؤيدة للهجرة»، وأنها بلاشك، لا تشجع «استثمار رأس المال الأجنبي [في كاليفورنيا]».

ولكن قبول نقاد الولايات الشرقية وأوربا لها باعتبارها انطلاقة جديدة مكن الكاتب من أن يتبعها بقصص أخرى ذات صبغة مماثلة. وما أثلج صدره - زيادة على ذلك - أنه وجد في الكتاب المساهمين في المجلة ميلا نحو التخلص من قيود محافظتهم. ومن خلال اطلاعة على صورة قصصية أصيلة ورائعة

ومثلما حدث في الشرق أوجدت الصحف المحلية ظرفاءها المتميزين المعروفين. وينبغي أن نذكر أوائل رواد الفكاهة الكاليفورنية خصوصا، مثل الملازم ديربي Derby المهندس الحربي في جيش الولايات المتحدة مؤلف سلسلة السخریات الجذابة المعروفة بـ «مذكرات سكيوب» "Squibob Papers" ولاحقة المشهور عالميا مارك توين Mark Twain الذي قدم «ضفدع كالافر القافز» "The Jumping Frog of Calavers" إلى أعمدة الصحف الأسبوعية. ومنذ ذلك الحين كتب ميچور بيرس Major Bierce في «رسالة سان فرانسيسكو الإخبارية» "The San Francisco News Letter" التي كان المساهم الرئيس فيها - أعمالا من أدق الرومانسيات تصويرا للحرب الأهلية. وكان من أكثر الدوريات الأدبية الأسبوعية سبقا، بالإضافة إلى «رسالة سان فرانسيسكو الإخبارية»، صحيفة «العصر الذهبي» "The Golden Era" التي نشر فيها كاتب هذا المقال كتاباته التصويرية الأولى. و«الكاليفورني» "The Californian" التي قدم فيها، بوصفه رئيس تحرير، «الروايات المكثفة» "The Condensed Novels" وهي تقليد ساخر لمشاريع منافسيه في حقل الصحافة. وقد كانت تلك المساهمات أمريكية الصبغة إلى حد ما. غير أن المدعش، مرة أخرى، أن الرومانسيات الأكثر أدبية ورومانتيكية وتخبيلا لم تتصف بصبغة قومية. والأعمال الأدبية الأكثر جدية وبقاء في الذاكرة على صفحات المجلة الأدبية الوحيدة «الرائد» "The Pioneer" كانت رواية رومانسية روحانية، ودراسة سيكولوجية، وقصيدة عن صورة شكسبير الشندوية "The Chandos picture of Shakes-peare" وبتلك التجربة الوحيدة في تحرير صحيفة، دعى كاتب المثال إلى تولى مسؤولية تحرير «عبر البراري الشهرية» "Over Land Monthly" أكبر مشاريع المجالات طموحا حتى ذلك الوقت في كاليفورنيا. فقام بدعوة أفضل الكتاب للمساهمة فيها. وعند فحصه المواد استعداداً لإصدار العدد الأول أصيب باحباط لاكتشافه أن القصص المقدمة تعاني من عدم التميز الشائع نفسه. كانت هنالك مقالات أدبية جيدة، وصور أدبية لرحلات إلى البلاد الأجنبية، وبعض المقالات الواصفة للموارد الطبيعية

Page ومارك توين في «هكلبري فن» Huckleberry "The Great Finn"، ومؤلف «جبال سموكي العظيمة» Miss Wilkins لذلك يبدو جليا أن خصوصية القصة الأمريكية القصيرة تكمن في معالجة الحياة الأمريكية المتميزة، مع المعرفة التامة بخصائصها، والتعاطف مع أساليبها، وتجنب الإهمال المقصود لتعابيرها اليومية، والشاعرية البسيطة الكامنة في أساليبها حتى تلك المعرفة في الشعبية. وتجنب أي التزام أخلاقي مسبق، عدا ما يفرضه منطق القصة نفسها. وعدم حذف إلا ما يفرضه التصور الفني للقصة دون استجابة للسلطة التقليدية. إن القصة الأمريكية المعاصرة تتصف بهذه الصفات. وقصة اليوم هي بذرة الأدب الأمريكي المقبل.

تصور خادم سيرك يدعى «سنتربول بل» Cen-trepole Bill كان سعيدا بالتعرف على أحد الكتاب الخارجين [عن النمط السائد] والترحيب به. إن مصطلح «مقلد» "Imitator" المستعمل غالبا من قبل النقاد الذين يدعون بأن كاتب هذا المقال اخترع هذا النوع من الأدب - كما سبقت الإشارة - هذا المصطلح لا ينطبق بعدل على أولئك الذين نأوا بأنفسهم عن الطرائق التقليدية، وسعوا إلى تصوير الحياة حولهم بأمانة. إن كل ما يدعيه كاتب المقال هو أنه بين لأولئك الكتاب أن هذا أمر يمكن تنفيذه. ولسنا بحاجة إلى إخبار القارئ العادي عن الصدى الذي وصل إليه اتقان كتابة هذا النوع من القصة، وأي جاذبية لنكهة وأسلوب ذاتيين أضفيا عليها من لدن كتاب أمثال هاريس Harris وكابل Cable، وبيج

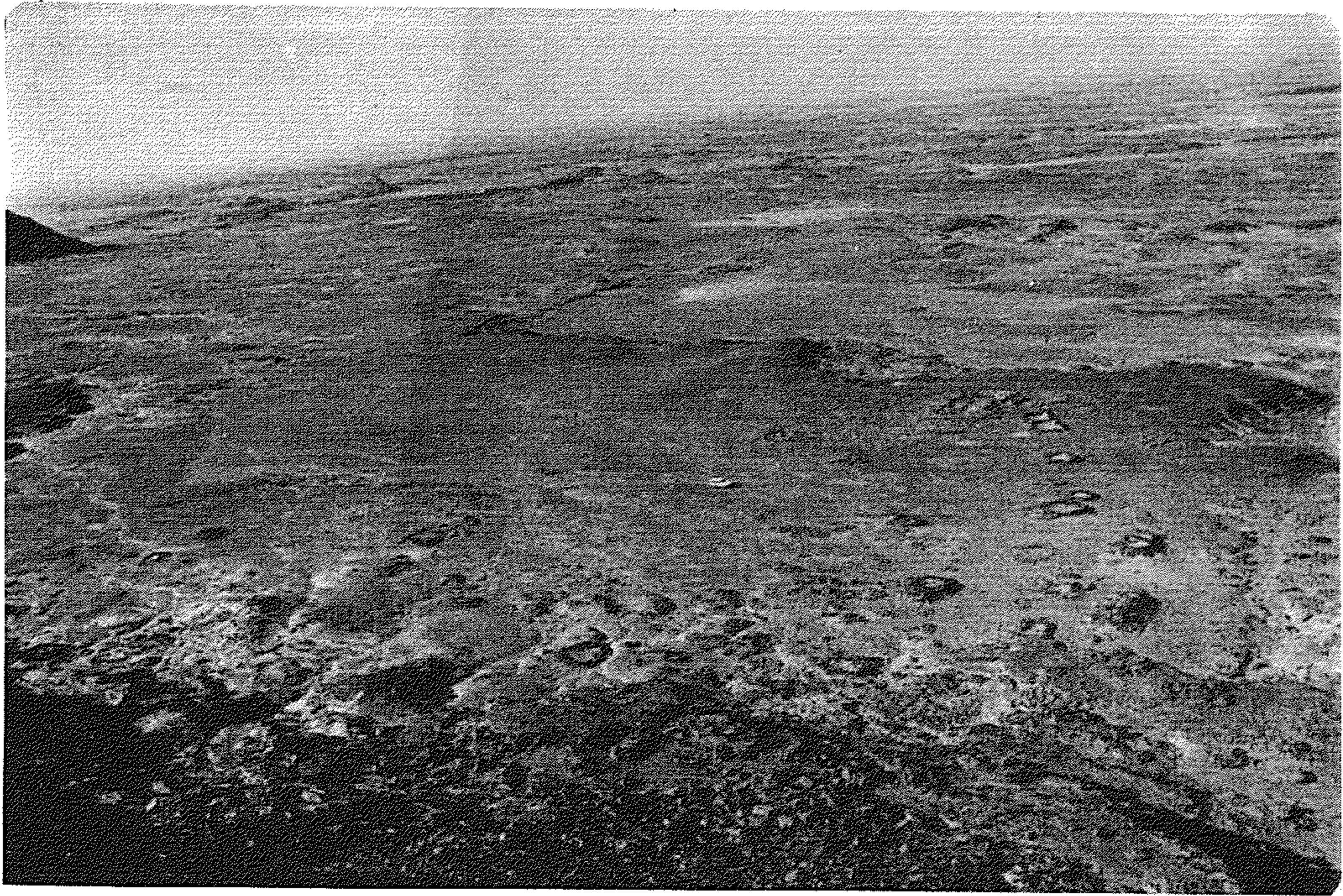

Fig. 5 General view of the room units

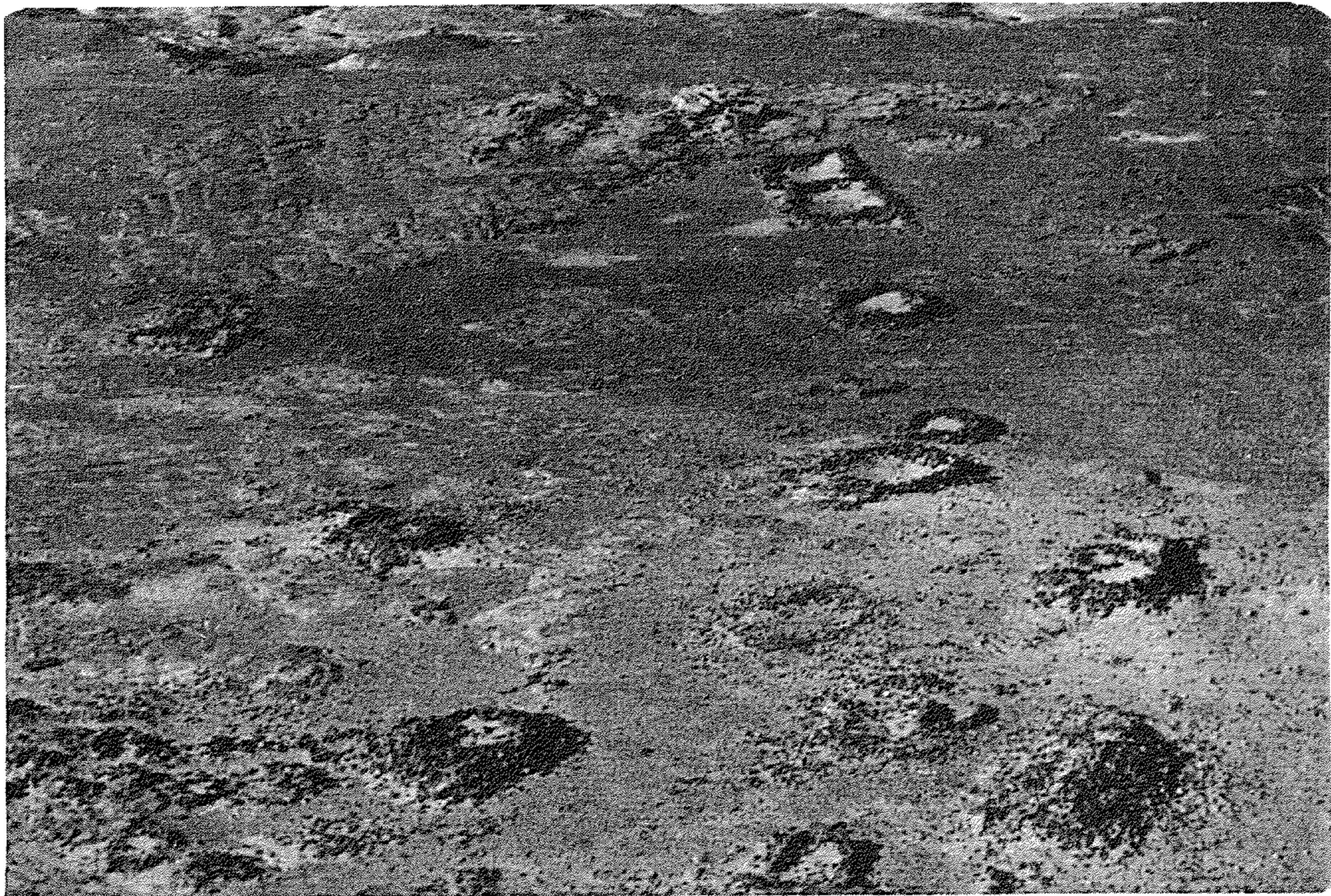

Fig. 6 A view of the west part of the room units.

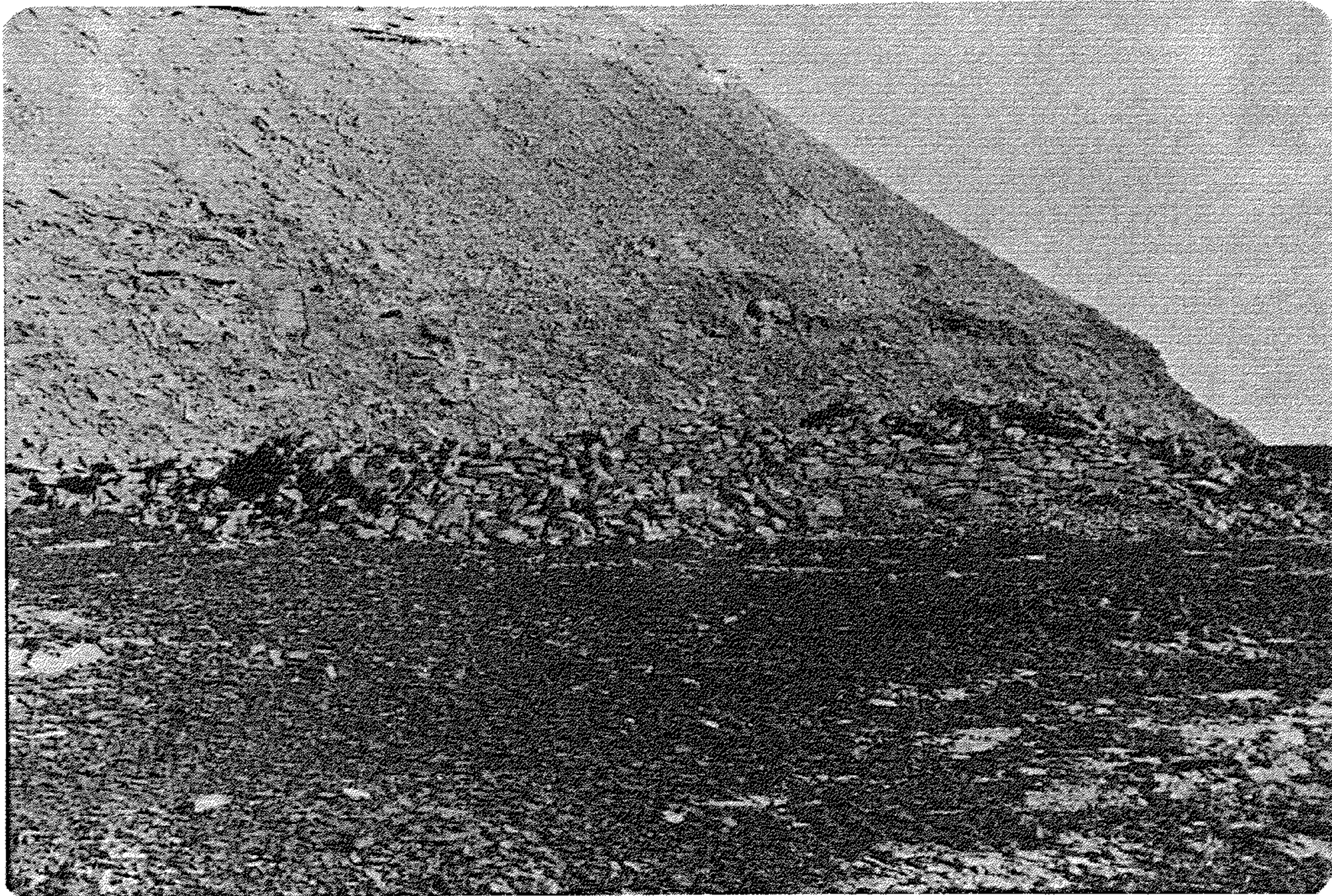

Fig. 5 General view of the room units



Fig. 6 A view of the west part of the room units.

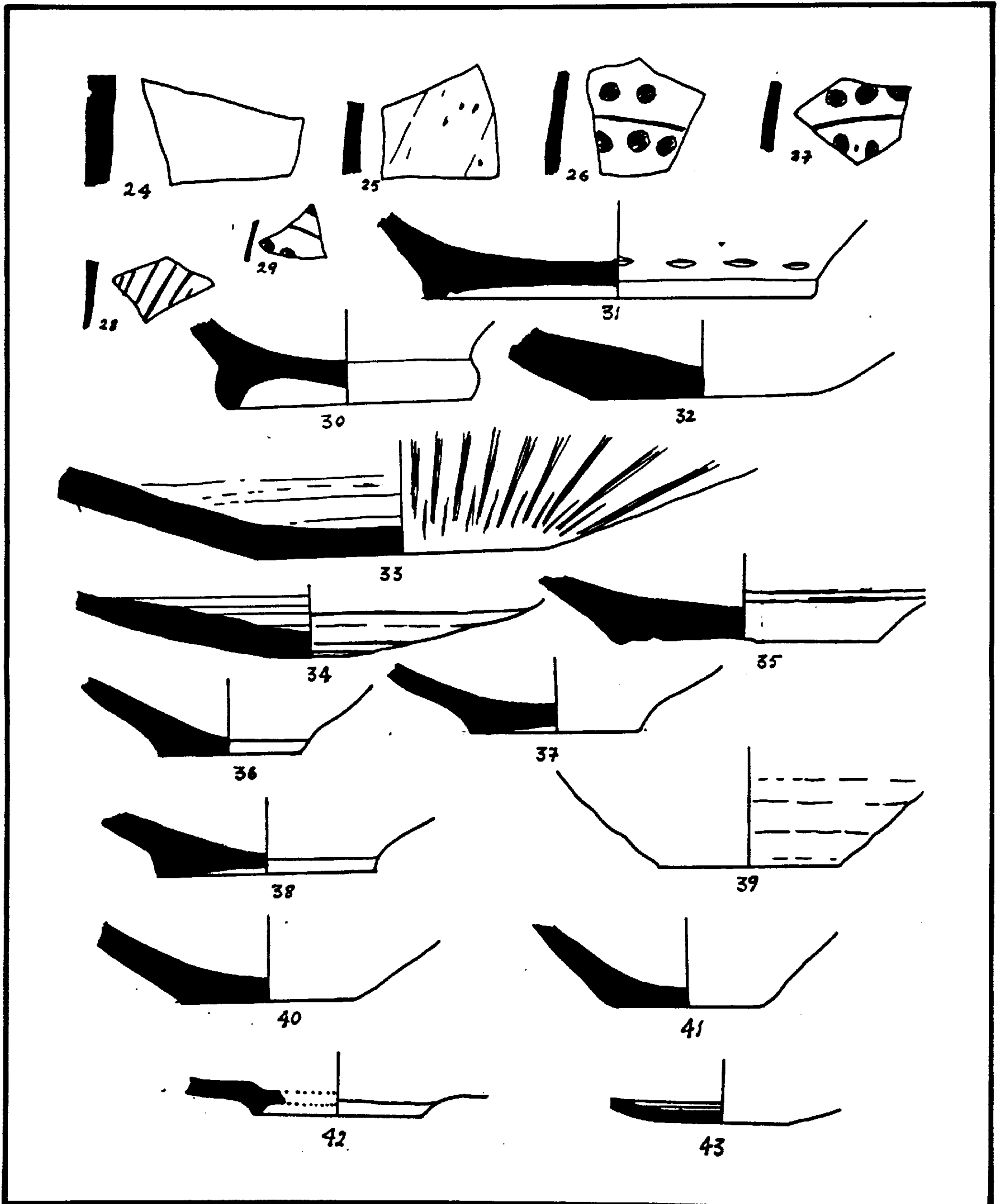

Fig. 4. Pottery drawings

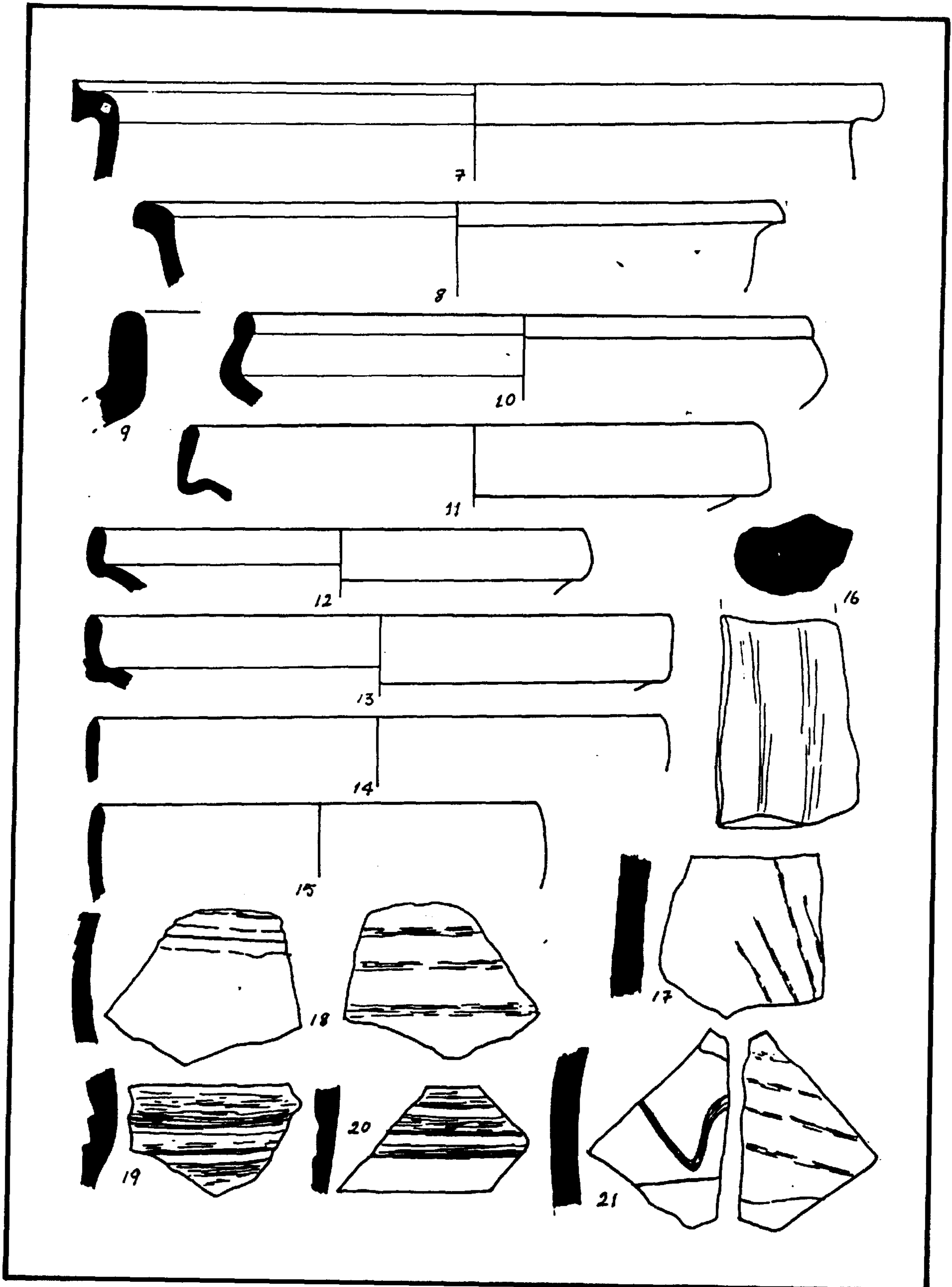

Fig. 3. Pottery drawings

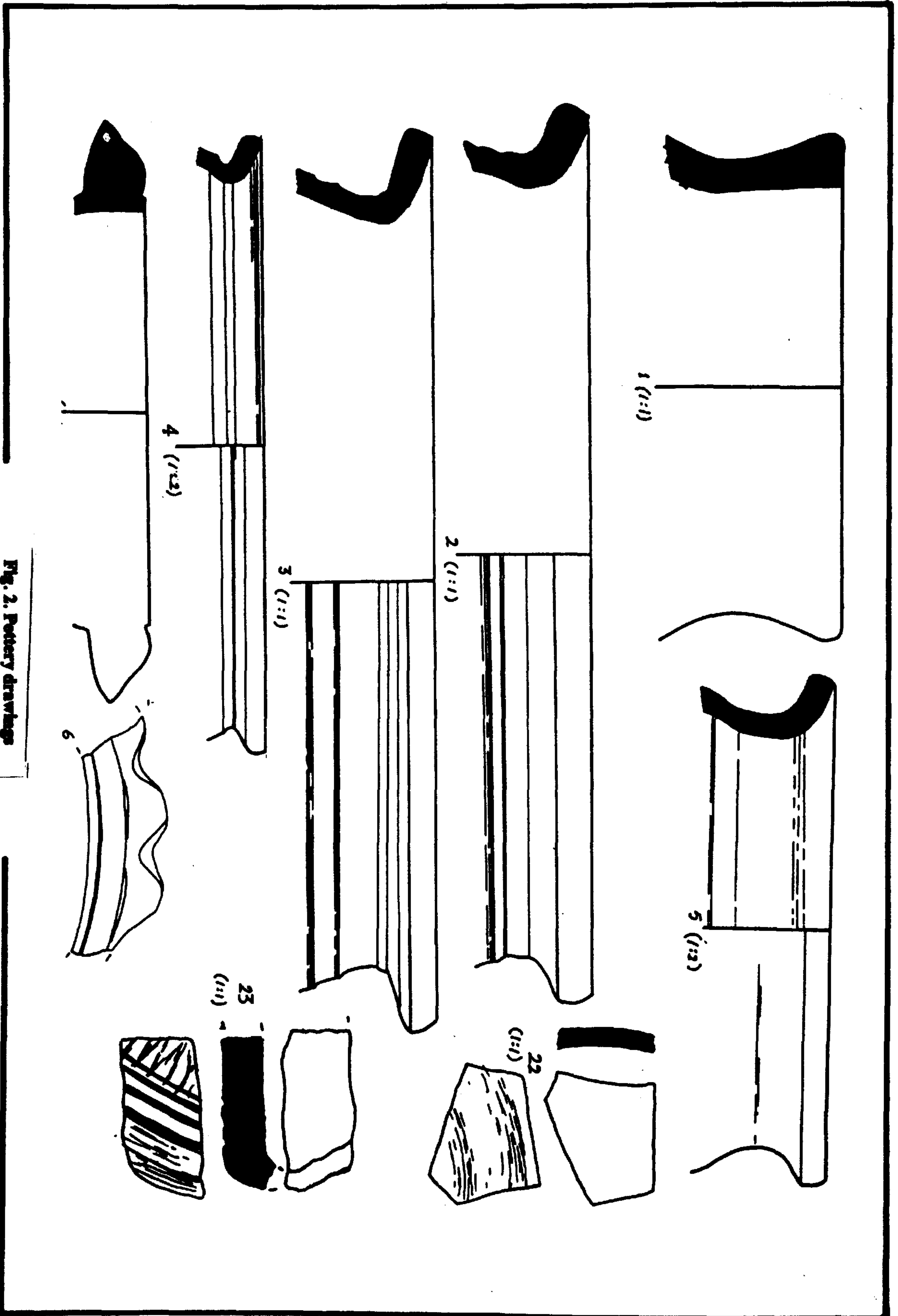
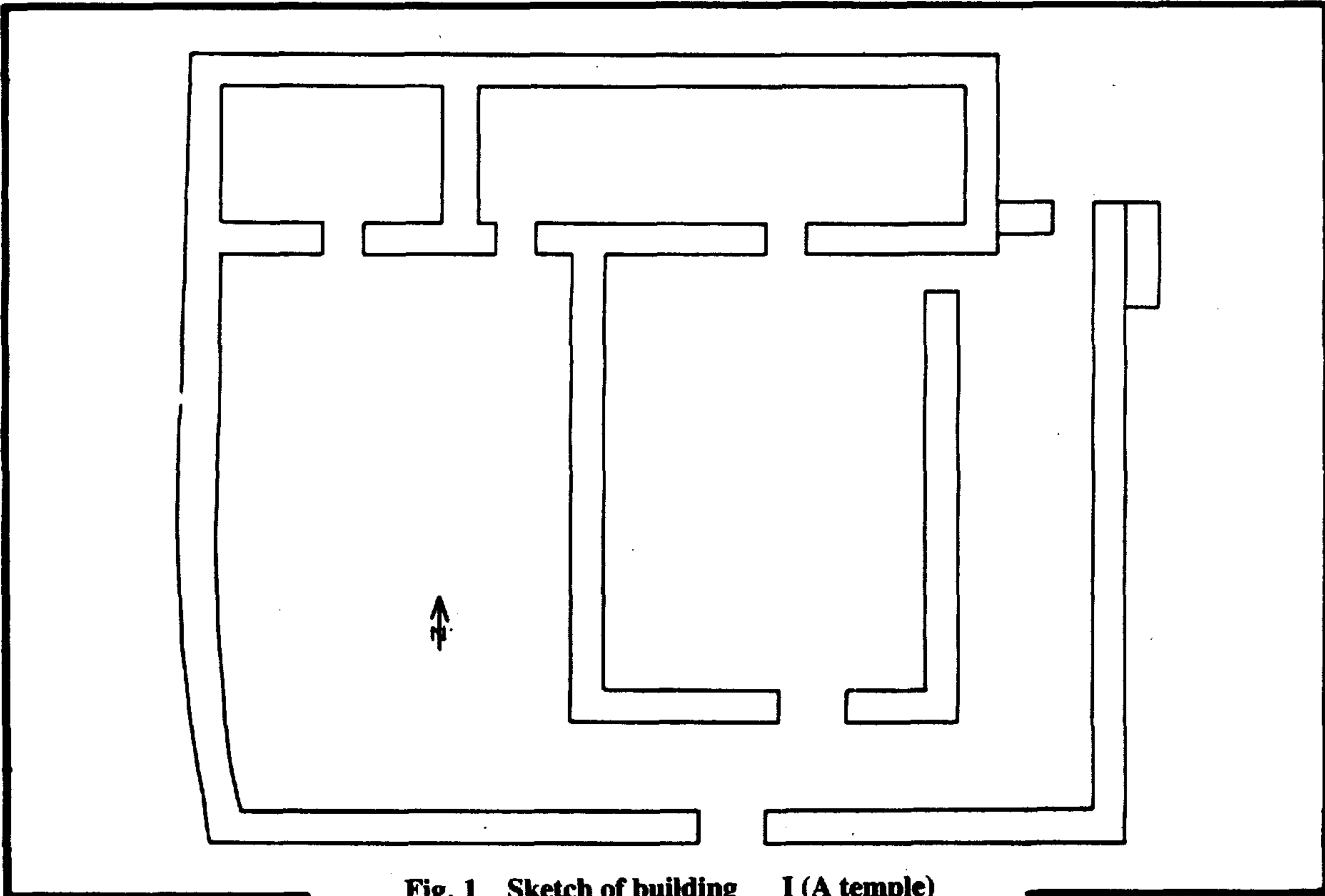
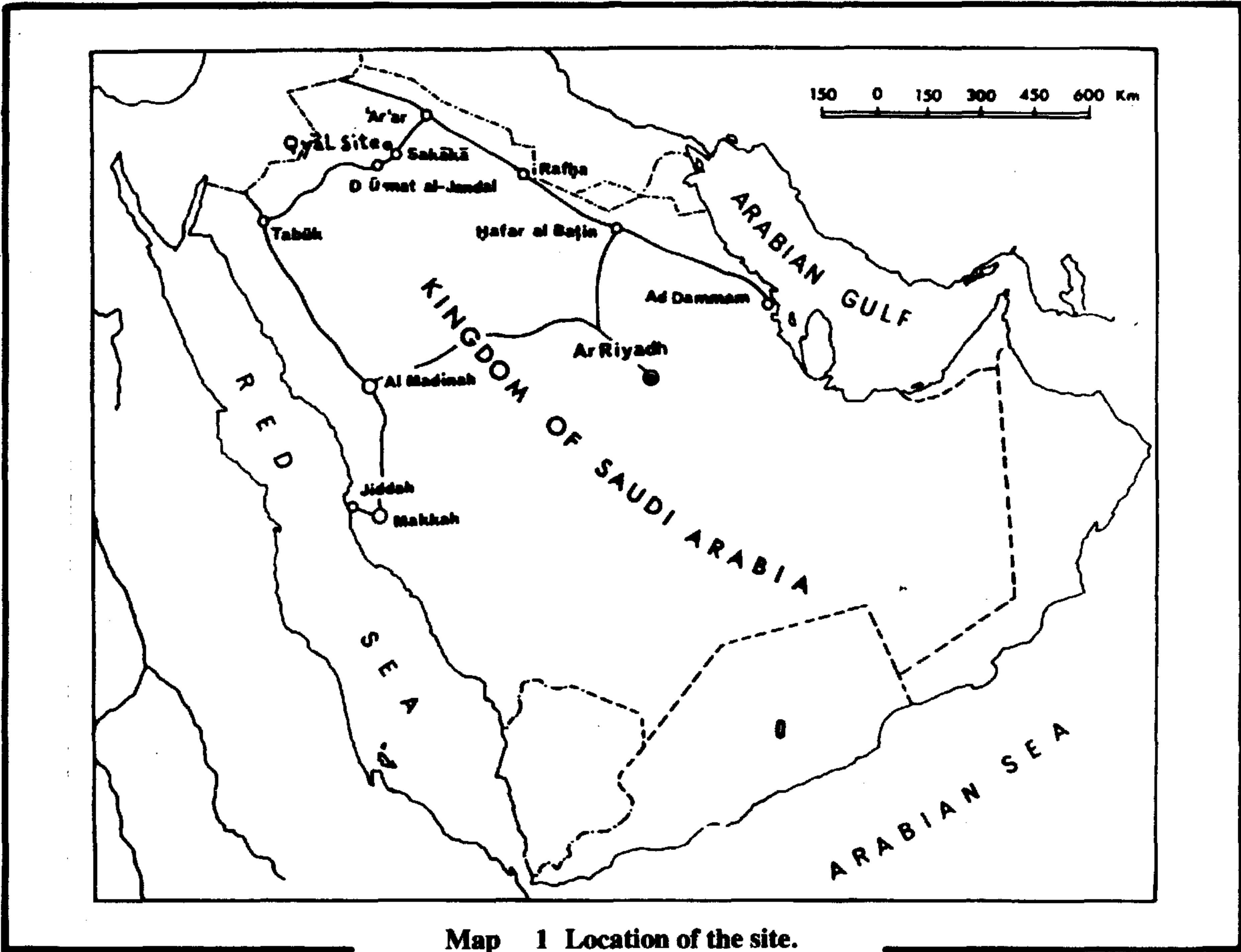

Fig. 2. Pottery drawings



-
27. See No. 26.
 28. "Egg-shell" fragment of plate, painted with straight lines, red surfaces.
 29. See Nos. 26, 27.
 30. Ring base, red ware, red wash on exterior, small grits.
 31. Fragment of ring base, light red ware, red wash on exterior, very well burnished on the exterior oval shape incision on lower body, small grits.
 32. Base and body fragment, flat base, light reddish brown ware, reddish yellow wash on interior, large grits.
 33. Fragment of flat base and part of body, light red ware, reddish brown slip on exterior, sun-ray pattern, small and large grits.
 34. Fragment of base, dark grey ware, small and large bits.
 35. Fragment of flat base, blue glaze on both interior and exterior, incised decoration, small grits.
 36. Base and body fragment, disk base, brown ware, brown wash on exterior and reddish yellow on interior, small grits.
 37. Base and body fragment, disk base, reddish yellow ware, smooth surfaces, small and large grits.
 38. Base and body fragment, disk base, light red wash on both surfaces, smoothed surfaces, small grits.
 39. Base and body fragment, disk base, light red ware, pinkish slip on interior, small grits.
 40. Base and body fragment, flat base, light red ware, pink wash on interior, small grits.
 41. Base and body fragment, flat base, light red ware, well levigated.
 42. Base and body fragment, ring base, light red ware, small grits.
 43. Base and body fragment, flat base, light red ware, red slip on interior, grooved lines on inside, well levigated.

B.C. - A.D. 1st century.⁽²⁹⁾

Since the pottery of Qyāl site resembles that which has been found at different Nabataean sites, it can be dated to the 1st century B.C.-A.D. 1st century presumably, the site was abandoned by the beginning of the second century A.D. when Petra was overpowered by the Romans, consequently, Nabataean trade and caravans have been effected.

Catalogue of Pottery (Figs. 2 – 4)

1. Fragment of Jar rim, slightly everted rim, with thickened flat lip, light red ware, red slip on both surfaces, small and large brownish grit.
2. Fragment of Jar rim, heavy out-turned, light red ware, firing traces on both surfaces, incised lines below rim, large black and brownish grit.
3. Fragment of Jar rim, heavy out-turned, light brown ware, firing traces on exterior surface, incised straight lines below rim, large black grits.
4. Fragment of Jar rim, heavy out-turned, light red ware, red wash on interior of rim, small grits.
5. Fragment of Jar rim, out-turned, red ware, red wash on exterior surface, small grits.
6. Cooking pot fragment, out-turned rim with notched decoration and inside groove, pale yellow slip on exterior, small grits.
7. Cooking pot fragment, heavy out-turned rim with inside groove, light red ware, pale yellow slip on exterior, smooth surfaces, small grits.
8. Cooking pot fragment, out-turned rim, red ware, small white and brownish grits.
9. Cooking pot fragment, straight rim, light brown ware, greyish brown wash on exterior rim, large grits.
10. Plate fragment, inverted rim, pinkish slip on both surfaces, small grits.
11. Plate fragment, inverted rim, light red fine ware, reddish yellow wash.
12. Plate fragment, slightly in-turned rim, red fine ware, smoothed on exterior, tracing of firing on both surfaces.
13. Plate fragment, slightly inverted rim, reddish yellow ware, reddish brown wash on exterior, smoothed surfaces, small grits.
14. Bowl fragment, slightly inverted vertical rim, reddish yellow fine ware, red wash on exterior, smoothed surfaces, small grits.
15. Bowl fragment, slightly inverted vertical rim, light brown fine ware, yellow slip on exterior, smoothed surfaces small grits.
16. Handle fragment, grooves on upper part, light red ware, traces of firing on exterior, small grits.
17. Body fragment, light red ware, reddish brown slip on exterior, incised lines, smoothed surfaces, small and large grits.
18. Body fragment, reddish brown slip, incised decoration, smooth surfaces, small grits.
19. Body fragment, reddish brown slip, grooved decoration, small grits.
20. Body fragment, reddish brown slip, grooved decoration, small grits.
21. Body fragment, light red ware, well levigated, incised straight and wavy lines, small grits.
22. Body fragments, light red ware, greyish brown slip on exterior, red wash on interior, small grits.
23. Body fragment, dark green glaze on exterior, pale olive glaze on interior, incised decoration.
24. Body fragment, green glaze on exterior, pale olive glaze on interior.
25. Body fragment, red ware, very well levigated on exterior, small and large grits.
26. "Egg shell" fragment of painted plate, red surfaces, brown coloured dots.

(29) Parr, "A Sequence", p. 370; painted Nabataean ware was discovered during recent excavation at Mad'in Salih, see: Daifullah al-Talhi, M. al-Ibrahm, and J. M. Mursi, "Pre-

liminary Report on al-hijr Excavations during the First Season 1406, 1986", *Atal*, II (1988), pp. 47-57.

rawet, temples.

To the south and west of the building there are stone enclosures, whose walls consist of one or two courses of sandstone masonry. These walls probably had some function with the site as a military post.

3 – Building II (Fig. 8)

This building is located about 200 m to the west of the room units at the foot of the mountain. It consists of a large enclosure in the form of U shape, with its long axis oriented north-south, and its western wall is longer than the eastern one. Northern side of the structure is completely opened, and there is no sign of any foundation. Walls are preserved to more than one meter in height. At the south eastern side of the building there is a door opening which leads into the structure. At the middle of its interior traces of a wall probably was dividing it into two parts.

Building technique and stone masonry used, were of different nature compared to that found at other parts of the site. However, the well known sherds found on other parts of the site, (other than three greenish coarse sherds which we could not identify), were absent here. The plan of the structure suggests that function of the building was not domestic or for dwelling purpose. Building technique is similar to that of Marid castle at Dūmat al-Jandal.⁽²²⁾

From the evidence now available it is not possible to have an exact date of the site. Hopefully, future work may reveal more evidence. In the light of the present work the building appears to

belong to a pre-Nabataean period.

Inscriptions

More than 20 Nabataean inscriptions were found within the room units, on the sandstone rocks at the southern and northern edges of the site, as well as on the sandstone surfaces. Most of them are in bad condition, being weathered. However, they are significant for the identification of the site. Three Thamudic inscriptions were also found at the northern side of the room units. They seem to be contemporary with the site, since we found one of the text inside one of the room, and represent Thamudic involvement in Nabataean trade.

Pottery (Figs. 2 – 4)

More than 200 sherds were collected from different parts of the site out of which 43 sherds are present in this study. The most common shapes are that these sherds come from Jars, Cooking pots, Plates, Bowls and Small cups. These are either medium coarse or fine painted and unpainted wares. Surface treatment of some sherds are burnished or smoothed and in many cases coated with a slip or wash. Large number of sherds can be identified as Nabataean and are comparable to the material found in many Nabataean sites, such as Petra⁽²³⁾, Er Rueihi⁽²⁴⁾, Umm Harga⁽²⁵⁾, and Dūmat al-Jandal.⁽²⁶⁾ Seven sherds of the "egg-shell" type, painted with straight lines and scattered dots, were collected from the site (Nos. 26 – 29, Fig. 4). This well known Nabataean fine ware has been found in most of Nabataean sites in Jordan, such as Petra⁽²⁷⁾, as well as Mad in Sālih in northern Arabia⁽²⁸⁾, and it has been dated to 1st century

(21) Patrich, *The Formation*, p. 44, a, d.

(22) Al-Muaikel, "Critical study", pp. 106-136.

(23) P. J. Parr, "A Sequence of Pottery from Petra", In: J. A. Sanders (ed.), *Near Eastern Archaeology in the Twentieth Century* (New York: n.p., 1970), Fig. 2, No. 17, Fig. 3, Nos. 23, 30, 37; M. A. Murray, and J. C. Ellis, *A Street in Petra* (London: n.p., 1940), Pls. XIII, XXVII, XXIX; P.C. Hammond, *The Excavation of the Main Theater at Petra, 1961-1962, Final Report* (London: n.p., 1965), p. 80, pl. Lix.

(24) B. Macdonald, *The Wadi el-Hasa Archaeological Survey 1979 – 1983, West – Central Jordan* (Waterloo: Wilfrid Laurier University Press, 1988), p. 210.

(25) Macdonald, *The Wadi el-Hasa*, p. 208.

(26) Al-Muaikel, "Critical Study", p. 18, Figs. XVII, XXVIII.

(27) Murray and Ellis, *A Street*, pl. XIII, Nos. 46, 50; P.C. Hammond, "Pattern Families in Nabataean painted ware," *JA*, 63 (1959), p. 375.

(28) Winnet and Reed, *Ancient Record*, pp., 179, 181; Parr, "Preliminary Survey", pp. 23, 35.

the technique suggested for the Midianite temple at Timna,⁽¹³⁾ however the temple dated to the second millennium. In Tihamah region a similar manner of roofing used to a recent time, but instead of tent a hut used.

The rooms which are located at the northern side are well preserved, because they were built on a relatively elevated area than those in the western side. Therefore, their walls were well protected. All units into the open area which they surround it from three sides except on the east.

A large number of pottery sherds were collected from the rooms and the nearby area, mainly the open rectangular area enclosure. Seven of the collected sherds are well known Nabataean "egg-shell" painted ware. The remaining sherds comprised of the number of fine plain Nabataean rims and body sherds as well as a large quantity of incised decorative sherds. A number of Nabataean and few Thamudic inscriptions were also found on the surface of the sandstone rock at the edge of the site.⁽¹⁴⁾ The archaeological and epigraphical evidence confirm the identity of the Nabataean with the site. The nature and character of the site has certain resemblance with that of Khirbet Amri, located 25 km south-south east of Azraq in Jordan, however N. Glueck had identified it as a Caravan station.⁽¹⁵⁾ P. Parr also briefly mentioned a possible site at Qurayyah⁽¹⁶⁾. The peculiar location of the site in the remote area within the highest mountains in the region, and the discovery of Nabataean inscriptions⁽¹⁷⁾ eastern side of the site, mentioning a number of Nabataean military ranks clearly suggested that the site was a Nabataean military post which guarded the trade routes passing through Wadi al-Sirhān and traversing eastern and southern Arabia.

2 - Building I (Fig. 1)

This building is situated on top of a large low summit at the eastern part of the mountains overlooking the room units on the south. Building is rectangular, 17.60 × 15.40 m. Its main doorway is located in the middle of its southern wall, while another side entrance is at its northern corner. Main doorway leads to an open courtyard of spacious room measuring about 8.30 × 5.80 m and having three door openings. The main door is at its southern side, and second leading to a rectangular room at its north side, while the third one is at the northeastern corner which leads to a corridor on the east. To its north and along the northern side of the building there are two rooms, a small one at the northwestern corner, and a large rectangular room to the east. The walls of the building are built of sandstone masonry, and their present height is less than one meter. However, its original height must have been more than the present height since a large quantity of fallen stones may be of walls were found scattered around. Inside the building was found plain and incised pottery sherds, they are identical to some of the sherds collected from the room units, however painted and fine Nabataean ware resembling those found in nearby room units was not found here. Nevertheless, their similarity to those from the room units suggests that the building and the room units were probably contemporary. The plan of the building and its position on top of the summit suggest a religious nature more than secular, and most probably a Nabataean temple, since the Nabataeans do not have a regular temple plan⁽¹⁸⁾. Moreover, the plan has some resemblance with the sanctuary at Ras al-Aniyah⁽¹⁹⁾, near Kaf in Wadi al-Sirhān and slight resemblance with Khirbat Tannur⁽²⁰⁾, and Qas-

(13) Patrich, *The Formation*, p. 174, III 58.

(14) S. al-Theeb has suggested that these inscriptions date to the 1st century B.C. - A.D. 1st century.

(15) Glueck, "Wadi Sirhan", p. 15.

(16) P. J. Parr, G. L. Harding, and J. E. Dayton, "Preliminary survey in N.W. Arabia, 1968", *BIA*, Nos. 8, 9 (1986-69), p. 229.

(17) Winnett and Reed, *Ancient Record*, pp. 142-144, Nos. 1-14.

(18) Patrich, *The Formation*, p. 45.

(19) Winnett and Reed, *Ancient Record*, pp. 59, 60, Fig. 74.

(20) N. Glueck, *Deities and Dolphins* (London: n. p., 1965), p. 621.

writer was able to carry out excavations at al-Jawf, where Nabataean material culture was also obtained from Marid castle and its surroundings at Dūmat al-Jandal. This confirmed Nabataean presence at al-Jawf, from the 1st century B.C. until the end of Nabataean period⁽⁹⁾.

Epigraphs provides a further evidence of Nabataean activities in the area. Inscriptions which have been published by Winnett, particularly a tomb-stone from Dūmat al-Jandal dating to the thirty fifth of the reign of Aretas IV A.D. 24⁽¹⁰⁾, and the inscription published by Savignace which records a dedication of sanctuary at Dūmat al-Jandal dated to the reign of King Malichu II A.D. 40-70.⁽¹¹⁾ In a recent field investigation at al-Jawf, a number of Nabataean inscriptions have been recorded by the present writer. The inscriptions testify to the Nabataean involvement in al-Jawf as early as the first century B.C.

The site of Qyal, subject of this paper, adds new cogent prove of the Nabataean presence in Northern Area.

Location and General Description: (See Map 1)⁽¹²⁾.

Qyāl site is situated about 12 km north west of Sakākā, and is accessible by an asphalt road which ends 2 km short of the site. The road was intended to connect the farms, which are located north west of Sakākā, with the city. The site which has not been previously mentioned was discovered by the writer during the summer of 1990. Site is named after Qyāl mountain due to its being located on the low summit and the southern foot of the mountain. Topography of the location constitutes a high leveled area overlooking the whole surroundings. Qyāl mountain are considered to be the highest peak in the area. Therefore, this physical features could shed some light on the function

of the site, the subject of our study.

Architectural remains at the site consist of three distinctive features: (A) Group of room units located at the souther foot of the mountain, (B) Building I, situated on top of the low summit of the mountain, and (C) Building II, located 200 m to the west of the room units.

1 – The Room Units (Figs. 5, 6)

Remains of these units spreading over an area of about 150 × 200 meters and forming a succession of detached rooms built along the west and northern edge of the elevated spot (Fig. 5). They consist more than 23 separate units, twenty of them formed of circular and semicircular rooms. The remaining three units constitute two semidetached rectangular rooms and one rectangular single room. In addition to a large rectangular enclosure to the south east of the units. Rooms units vary in their sizes. The circular ones are of 2-7 m in diameter, whereas the rectangular ones are 3.10 × 5.40m to about 5.50 × 6.00 m. All units are built of dry sandstone masonry, which is now in state of dilapidation, except of two of the rectangular units which appear to be better preserved than the rest of the rooms.

The remains of all room units are well preserved and are visible above the bedrock. Therefore, the height of the walls could be determined as number of them have preserved their original walls to a height of more than one meter. We may assume that the original height of walls was of the same average as some of the standing walls, since the site has not been covered by sand and does not seem to have been reoccupied after it was abandoned.

The height of walls suggest that a tent was probably used for roofing the rooms in the same way as

(9) Al-Muaikel, "Critical Study", pp. 89-96, 243.

(10) Winnet and Reed, *Ancient Record*, pp. 142-146, No. 16.

(11) R. P. Savignac, and J. Starcky, "Ure inscription nabate'enne provenant du Djof", *R. B.* Lxiv, (1957), pp. 196-217.

(12) During a survey undertaken by the writer in 1986 and more recent survey by the writer and S. al-Theeb, in summer of 1990, more than 50 Nabataean texts were recorded, those and other published by Winnett will appear in a book, in Arabic, about Nabataean period in al-Jawf by the writer and S. al-Theeb.

QYĀL – A NABATAEAN MILITARY POST N. W. OF SAKĀKĀ, SAUDI ARABIA

Dr. Khaleel I. Al-Muaikel

Abstract. This study deals with a new Nabataean site discovered recently by the present writer in the Jawf region. The location and character of the site suggest that it was a Nabataean military post. This is evidenced from the pottery collected from the site which comprises well known painted Nabataean sherds and was never been found before in the area, and by the Nabataean inscriptions. The site is dated to the 1st century B.C. – A. D. 2nd century.

Background

Nabataean presence in northern Arabia is attested by numerous existing monuments and archaeological finds. The fact that northern Arabia formed the southern part of the Nabataean Kingdom is now largely accepted among scholars⁽¹⁾.

Trade routes, which passed through the Oases of northern Arabia brought in the Nabataeans into the area⁽²⁾. Neighbouring places, like Wadi al-Sirhān and al-Jawf, were also vital to the Nabataean Caravan trade. N. Glueck has suggested that through Wadi al-Sirhān the

Nabataeans were able to penetrate into Syria and establish a strong foothold there⁽³⁾. Nabataean Caravans, were affected by Roman discovery of the monsoon secret⁽⁴⁾, which shifted the traffic through Wadi al-Sirhān⁽⁵⁾, and consequently Dūmat al-Jandal became a focal point for goods passing through the ports of eastern Arabia. From then, they were transferred by the Nabataeans to Um al-Jimal and Bosra⁽⁶⁾. Evidence of Nabataean control in Wadi al-Sirhān has been confirmed by the discoveries made by Winnett at Qurriyāt al-Milh⁽⁷⁾, and by Parr at al-Jawf⁽⁸⁾. The present

-
- (1) J. Patrich, *The Formation of The Nabatean Art* (Jerusalem: The Hebrew University, 1990), p. 21.
 (2) K. I. Al-Muaikel, "Critical Study of the Archaeology of the Jawf Region of Saudi Arabia with Additional Material on Its History and Early Arabic Epigraphy", unpublished Ph.D. Thesis; University of Durham, Durham, 1988, p. 16.
 (3) N. Glueck, "Wadi Sirhan in North Arabia", *BASOR*, 96 (1944), p.11.
 (4) Al-Muaikel, "Critical Study", p. 43; J. A. Montgomery, *Arabia and the Bible* (Philadelphia; n.p., 1934), p. 71; A. H. Schoff, *The Periplus of the Erythraean Sea* (London; n.p., 1912), p. 5, 6.
 (5) For Wadi al-Sirhan See: Glueck, "Wadi Sirhan", pp. 7-17; G. W. Bowersock, *Roman Arabia* (London: Harvard

-
- University Press, 1983), pp. 154-159; S.T. Parker, *Roman and Saracens: A History of the Arabian Frontier* (Winona Lake: American Schools of Oriental Research, 1986), p. 116.
 (6) Bowersock, *Roman Arabia*, p. 156; I. Abbas, *Tarikh dawlat 'al-anbat* (Amman: Dar al-Shuruq, 1987), p. 107 (in Arabic).
 (7) F. V. Winnett, and W. L. Reed, *Ancient Records from North Arabia* (Toronto: University of Toronto Press, 1970), pp. 59-60.
 (8) R. M. Adams, P. J. Parr, M. Ibrahim, and A. S. al-Mughanum, "Preliminary Report on the First Phase of the Comprehensive Archaeological Survey Program," *Atlat I* (1977), p. 38; al-Muaikel, "Critical study", pp. 15-19.

Consultants

Prof. abd al-' Aziz al-Duri, Department of History, College of Arts, The University of Jordan, Jordan.

Prof. 'Abd al-'Aziz bin'Abdollah, Director Arabization Bureau, Rabat, Morocco.

Prof. 'Abd al-Jaleel Temimi, Director, The High Institute for Documentation, Tunisia.

Prof. Ekmeledin Ihsanoghlu, Director General, Research Centre for Islamic History, Art and Culture, Istanbul, Turkey.

Prof. G.R. Smith, School of Oriental Studies, Elvet Hill, Durham, DH13TH, England.

Prof. Halil Inalcik, The University of Chicago, U.S.A.

Prof. Hassan Zaza, Department of Arabic Language and Literature, College of Arts, King Saud University, Saudi Arabia.

Prof. Ibrahim Shbbuh, Director general de la Bibliotheque Nationale.

Prof. Irfan Shahid, George Town University, Washington D.C., U.S.A.

Prof. Jamal Azkaria Gasim, Department of History, Faculty of Arts, 'Ain Sahms University, Egypt.

Prof. Muhammad 'Adnan al-Bakhit, Department of History, College of Arts, The University of Jordan, Jordan.

Prof. Muhammad Fantar, Director du Centre de la Civilisation Punique.

Prof. Naser al-Din 'al-Asad, Director, Royal Academy for Islamic Civilization Research, Jordan.

Prof. Richard L. Chambers, The University of Chicago, U.S.A.

Prof. Salih Ahmed Al-Ali, Director of Iraq.

All MSS should be addressed to :

- Mars Publishing House,
P. O. Box : 10720, Riyadh 11443,
Saudi Arabia.
The Arabic Publishing & Distribution House
Ltd.
49 Goldhawk Road
London W12 8 QP
England

ANNUAL SUBSCRIPTION RATE :

- Saudi Arabia	S.R. 100
- All Arab Countries	U.S. \$ 35
- All European Countries	U.S. \$ 40
- U.S.A. & Canada	U.S. \$ 45
- Australia & South Asia	U.S. \$ 50

English Section

- Qyál - A Nabataean Military Post N.W. of Sakáká, Saudi Arabia

Dr. Khaleel Al - Muaikel

5

القسم العربي

- تاريخ وتاصيل فخار فترة أواخر العصر البرونزي وأوائل العصر الحديدي (المدهون)
«الإقليم الشمالي الغربي - المملكة العربية السعودية»
د. عبد العزيز سعود الغزي ٧
- اللات في الجزيرة العربية
د. صلاح الدين صالح حسنين ٢٥
- الفوانيس الرومانية في الإسكندرية «دراسة تحليلية لمجموعة المتحف اليوناني الروماني»
د. عزت زكي حامد قادوس ٣٧
- اللغة الإنسانية « طبيعتها وخصائصها »
د. سعد عبد الله الصويان ٧٣
- التطور الصوتي التاريخي في اللغات السامية الكلاسيكية
د. فالح بن شبيب العجمي ٩٩
- روايات مقتل إدريس بن عبد الله العلوي ودور الخلافة العباسية «دراسة نقدية»
د. عبد الله بن علي السويديان ١١٥
- الزطوموقعهم في التاريخ الإسلامي
د. فايزة إسماعيل أكبر ١٢٧
- مصحف بالقراءات السبع بجزيرة شندويل / بمصر
د. محمد عبد الستار عثمان ١٤٣
- نص وثائقي يلقي أضواء جديدة على المدرسة السليمانية بالقاهرة
د. حمزة عبد العزيز بدر ١٩١
- قلعتا لعلع وهندي بمكة المكرمة «دراسة تاريخية أثرية»
د. هشام بن محمد علي عجمي و د. عادل بن محمد نور غباشي ٢٠٧
- نشأة القصة [الأمريكية] القصيرة
ترجمة د. محمد بن سليمان القويطي ٢٤٣

**© 1993 MARS PUBLISHING HOUSE, Riyadh, Saudi Arabia,
P.O.Box 10720, Tel. 4647531 - 4658523, Fax 4757939, Telex 493129 MARS SJ.**

No part of this work may be reproduced or utilised in any form or by any means, electronic or mechanical, including photocopying, recording, or by any information storage and retrieval system without prior written permission from the publisher.

Agēs

A Semi - annual Journal of Historical, Archaeological and Civilizational Studies

CHIEF EDITORS

Prof. A. R. AL-ANSARY
Prof. M. S. AL-SHA'AFI
Prof. A.F.H. ABU-ALIEH

Administrative Manager
ABDALLAH AL MAGID

VOLUME	8
PART	1
January	1993
Rajab	1413



Published by: Mars Publishing House London

المصور

مجلة علمية نصف سنوية، مُحَكَّمة، تعنى بنشر البحوث التاريخية والآثرية والحضارية

رئاسة التحرير

الأستاذ الدكتور عبد الرحمن الطيب الأنصاري

الأستاذ الدكتور محمد سعيد الشعيبي

الأستاذ الدكتور عبد الفتاح حسن أبو عليّة

المدير المسؤول عبد الله الماجد

المجلد الثامن

الجزء الثاني

يوليو ١٩٩٣م

محرم ١٤١٤هـ



تصدر عن : دار المريخ للنشر - لندن

© ١٤١٤ هـ / ١٩٩٣ م دار المريخ للنشر ، الرياض - المملكة العربية السعودية .

جميع حقوق الطبع والنشر محفوظة لدار المريخ للنشر - الرياض ١١٤٤٣ ، المملكة العربية السعودية ،
ص.ب ١٠٧٢٠ - تلکس ٤٠٣١٢٩ ، هاتف ٤٦٤٧٥٣١ / ٤٦٥٨٥٢٣ ، فاكس ٤٦٥٧٩٣٩ .

لا يجوز استنساخ أو طباعة أو تصوير أي جزء من هذه المجلة أو اختزانه بأي وسيلة إلا بإذن كتابي مسبق من الناشر .

• ما ينشر في هذه المجلة مواد تعبر عن آراء أصحابها

بِسْمِ اللَّهِ الرَّحْمَنِ الرَّحِيمِ

المستشارين

الأستاذ الدكتور عبد الجليل التميمي، أستاذ التاريخ الحديث بالجامعة التونسية - مدير المعهد الأعلى للتوثيق، تونس - الجمهورية التونسية.

الأستاذ عبد العزيز بن عبد الله، مدير مكتب تنسيق التعريب، الرباط - المملكة المغربية.

الأستاذ الدكتور عبد العزيز الدوري، أستاذ التاريخ الإسلامي، الجامعة الأردنية، عمان - المملكة الأردنية الهاشمية.

الأستاذ الدكتور عرفان شهيد، جامعة جورج تاون، واشنطن دي. سي - الولايات المتحدة الأمريكية.

الأستاذ الدكتور محمد عدنان البخيت، أستاذ التاريخ، الجامعة الأردنية، عمان - المملكة الأردنية الهاشمية.

الأستاذ الدكتور محمد فنطر، مدير مركز الدراسات البونيقية واللوية، تونس - الجمهورية التونسية.

الأستاذ الدكتور مونتجمري واط، جامعة أدنبرة، اسكتلندا - المملكة المتحدة.

الأستاذ الدكتور ناصر الدين الأسد، رئيس المجمع الملكي لبحوث الحضارة الإسلامية، عمان - المملكة الأردنية الهاشمية.

الأستاذ الدكتور إبراهيم شيوخ، المدير العام لدار الكتب الوطنية، تونس - الجمهورية التونسية.

الأستاذ الدكتور أكمل الدين إحسان أوغلي، مدير عام مركز الأبحاث للتاريخ والفن والثقافة الإسلامية، استانبول - الجمهورية التركية.

الأستاذ الدكتور ج. ريكس سميث، قسم الدراسات الشرقية، جامعة درهم - المملكة المتحدة.

الأستاذ الدكتور جمال زكريا قاسم، أستاذ التاريخ الحديث، كلية الآداب، جامعة عين شمس، القاهرة - جمهورية مصر العربية.

الأستاذ الدكتور حسن ظاظا، أستاذ اللغات السامية، كلية الآداب، جامعة الملك سعود، الرياض - المملكة العربية السعودية.

الأستاذ الدكتور خليل إنالجيك، جامعة شيكاغو - الولايات المتحدة الأمريكية.

الأستاذ الدكتور ريتشارد تشيمبرز، جامعة شيكاغو - الولايات المتحدة الأمريكية.

الأستاذ الدكتور صالح أحمد العلي، رئيس المجمع العلمي العراقي، بغداد - الجمهورية العراقية.

الاشتراكات السنوية :

- المملكة العربية السعودية (١٠٠) ريال سعودي
- الدول العربية (٢٥) دولارا أمريكيا أو ما يعادلها
- الدول الأوروبية (٤٠) دولارا أمريكيا
- أمريكا وكندا (٤٥) دولارا أمريكيا
- استراليا وجنوب شرق آسيا (٥٠) دولارا أمريكيا

المراسلات والاشتراكات لجميع دول العالم يتفق بشأنها مع :

- دار المريخ للنشر - ص ب : ١٠٧٢٠
- الرياض : ١١٤٤٣ - المملكة العربية السعودية
- الدار العربية للنشر والتوزيع - ٤٩ جولد هوك رود، لندن - W128QP - المملكة المتحدة

المحتويات

القسم العربي

- ٢٥٥ - سمات مشتركة بين فخار وسط الجزيرة العربية وشمالها الغربي
د. عبد العزيز سعود الغزي
- ٢٦٧ - الأبنية المعمارية في خربة دوحلة / النعيمة في شمالي الأردن «دراسة أثرية»
د. صالح خالد ساري
- ٢٨٩ - دراسة تصنيفية مقارنة لمجموعة غير منشورة من الدمى الجنوبية
د. حميد إبراهيم المزروع
- ٣١١ - الوظائف الحكومية والعسكرية في مملكة الأنباط
د. هتون أجواد الفاسي
- ٣٢١ - دراسة للكتابات العربية على نقود المشرق الإسلامي في العصر الأموي
د. محمد بن فهد الفعر
- ٣٧٩ - قصور المتوكل في شعر البحثري
د. نورة الشميلان
- ٣٩٧ - دور علماء أشيقر في انتشار الحركة العلمية في نجد
وظهور الدعوة الإصلاحية السلفية في العارض
د. عويضة بن متريك الجهني
- ٤٣١ - غياب التصورات الأولية لدى الباحثين في علم الاجتماع والأنثروبولوجيا
في البلاد العربية «دراسة منهجية»
د. مهنا يوسف حداد
- ٤٤٧ - مشكلة التغير المناخي في شبه الجزيرة العربية
تأليف: د. جون دايتون
تعريب: د. عبد الكريم بن عبد الله الغامدي

English Section

- New Light on the Elephants of Meroe

Dr. Ali Tigani El Mahi

سمات مشتركة بين فخار وسط الجزيرة العربية وشمالها الغربي

للدكتور عبد العزيز بن سعود الغزي

ملخص البحث : يتناول هذا البحث دراسة مقارنة لمجموعة من الكسر الفخارية التقطت من موقع بئر وطيف في واحة العلا، شمالي غرب المملكة العربية السعودية، بأنماط جمعت من موقع «٢٠٧/٣٠» بواحة الخرج في الإقليم الأوسط للمملكة، ومن خلال المقارنات أمكن الاستدلال على وجود سمات مشتركة بخصائص متجانسة بينهما، الأمر الذي يشير إلى تراث فخاري مشترك في فترات ما قبل الإسلام. ويحتوي البحث على تصنيف للمجموعة الفخارية، ومقارنة لها بما يماثلها في مواقع شمالي غرب المملكة العربية السعودية، وتم تقديم مقارنة لنفس المجموعة مع فخار الموقع «٢٠٧/٣٠»، واستنتاجاً بخصوص تأريخها.

النمط الأول: فخار بني (قطع، ١-٧)

مقدمة

تتسم بنية هذا النمط بعجينة بنية غير نقية تشوبها كسر حصى متوسطة الحجم غالبيتها تظهر بلون بني يميل للعسلي؛ ويخالطها، أحياناً، كسر بلون أسود أو أبيض، وتعكس درجة معقولة من الصلابة والجفاف مما يدل على شواءٍ عالي الحرارة، لكنه غير متساوٍ، نظراً لظهور لب (Core) رمادي اللون في أغلب الكسر وتتفاوت سماكته من كسرة لأخرى، ولأن العجينة تختلف في لونها من قطعة لأخرى، وأحياناً يتغير اللون في القطعة الواحدة.

استخدمت البطانة (Slip) في هذا النمط، وهي بصفة عامة بنية اللون، وأحياناً تميل للبني الفاتح،

تعتمد هذه الدراسة على مجموعة من الكسر الفخارية تتكون من ثلاث عشرة كسرة التقطت من موقع يُعرف محلياً باسم «قلعة بئر وطيف»، الواقع إلى الجنوب الغربي من الخريبة بحوالي ٥٠٠ م وذلك أثناء المسح الأثري الذي قام به الزميل عبد الله نصيف عام ١٣٩٨هـ / ١٩٧٨م.^(١) واعتمدت المنهجية التي استخدمت في تصنيف هذه المجموعة أسلوب التصنيف بموجب لون العجينة الفخارية، مع محاولة الاستعانة بالسمات الأخرى مثل البنية، والشكل، والصناعة، والزخرفة، وعليه فقد وضعت المجموعة الفخارية في ثلاثة أنماط.

١- جامعة الملك سعود بالرياض، ١٤١٢هـ / ١٩٩٢م.

ولزيد من المعلومات وخريطة للموقع انظر: سليمان عبد الرحمن الذيب وعبد الله آدم نصيف، «نقوش نبطية من العلا في المملكة العربية السعودية»، العصور، المجلد السادس، الجزء الثاني (١٤١١هـ / ١٩٩١م)، ص ٢٢٣ - ٢٢٤، وانظر أيضاً: Nasif, An Historical, p. 103. Pl. CLXV; P.J. Parr, L. Harding, and J. Dayton, "Preliminary Survey in N. W. Arabia". Bulletin of the Institute of Archaeology, nos. 8-9 (A.H. 1390/1970), p. 203.

(١) A. A. Nasif, An Historical and Archaeological Survey of al Ula

with Special Reference to Its Irrigation System (Riyadh: King Saud University Press, A.H 1408/1988), p.26, and Map 4.

وعلى الرغم من أن الموقع يعرف اليوم باسم «قلعة بئر وطيف»، إلا أن عبد الله نصيف يعتقد بأنه جزء من موقع الخريبة المعروف، انفصل عنه نتيجة للنشاط الزراعي في المنطقة وإنشاء سكة حديد الحجاز. وبخصوص اسم «قلعة بئر وطيف» فهو في نظره اسماً حديثاً ارتبطت نشأته بإنشاء السكان الحاليين لتل القلعة ومزرعتها المجاورة لها. عبد الله آدم نصيف، محادثة شفوية، في

حبيبات بيضاء صغيرة في حالة كون العجينة ذات صلابة عالية وتماسك ممتاز، وهو ما يلاحظ على كسر الأنية الصغيرة والتي تكون عادة ذات وزن ثقيل بالنسبة لحجمها. أما إذا كانت الكسر من إناء كبير كتلك التي تستخدم لحفظ الأشياء، فإنها تكون مسامية (Porous)، وتكثر فيها كسر الحصى متوسطة الحجم التي تكون غالبيتها كلسية، على الرغم من احتفاظ العجينة باللون الرمادي ونفس درجة الصلابة. ويؤكد لون العجينة وجود طريقة سواءً بمحيط خالٍ من الأكسجين «مختزل» (Reduced Firing) حيث حجب الصانع الأكسجين عن مكان الاشتعال للخروج بهذا اللون.

استخدم في هذا النمط بطانة بنية داكنة، وتماسكة جداً، ورقيقة، ولاصقة بالبدن بصورة ممتازة، ومشوبة بحبوب بيضاء صغيرة الحجم وبدرجة تركيز خفيفة جداً. وتظهر البطانة على السطح الداخلي، والسطح الخارجي. وعندما تكون البطانة على السطح الداخلي تكون أكثر إتقاناً سواءً في السمك، أو الالتحام بالبدن، أو النقاوة في التركيب. وقد يظهر هذا النمط بدون بطانة، وفي هذه الحالة تكون سطوح الإناء منعمة بقطعة قماش مبللة. ويتضح أن الأنية الصغيرة قد صنعت باستخدام الدولاب الفخاري، أما الأنية الكبيرة فقد صنعت باليد المجردة.

النمط الثالث: فخار رملي (قطع، ١٠ - ١٣)

يتميز هذا النمط بعجنته الرملية المتفاوتة في درجة لونها من كسرة لأخرى. وعجينة هذا النوع عالية الصلابة، لكنها طرية الملمس، وذات مسامية. وتمتزج بها شوائب من حصى متوسطة الحجم وبنية اللون، والتي تظهر، أحياناً، على سطح الكسرة. يبدو أن الكسر التابعة لهذا النمط قد تعرضت لعملية تنعيم متوسطة الجودة أنجزت باستخدام قطعة قماش مبللة.

تظهر على بعض الكسر بطانة بنية مغيرة نوعاً ما وتماسكة جداً، ويلاحظ أنها قد فقدت بعض أجزائها سواءً من على السطح الداخلي أو السطح الخارجي

أو البني الضارب للسواد، أو البني المحمر. فإذا كانت بلون بني فاتح، فإنها تكون رقيقة السمك وملصقة على البدن. أما إذا كانت البطانة باللون الضارب للسواد، فإنها تكون غير سميكة وملصقة على البدن، غير المتقن، فتظهر على شكل نقط صغيرة كاسية البدن بكامله مع ترك فراغات صغيرة الحجم. وعندما تكون البطانة باللون البني المحمر، فإنها تكون أكثر سمكاً من سابقتها، وملصقة على البدن، وتماسكة، وتظهر بشكل قشرة سميكة يمكن فصلها عن سطح الكسرة، وتعكس إعتناءً في إعدادها وتطبيقها. وبصفة عامة، يلاحظ إن البطانة في هذا النمط قد تكون على السطح الخارجي للإناء وتشمل السطح الداخلي للحافة. وفي بعض النماذج تظهر على السطحين الداخلي والخارجي معاً. ويتخلل البطانة أحياناً حبوب بيضاء تتفاوت في كثافتها من كسرة لأخرى، ويعتمد ذلك التفاوت على درجة إتقان وإعداد البطانة نفسها.

ولقد استخدم في زخرفة هذا النمط أربعة أساليب تنفيذ. أولها، أسلوب الحز الذي استخدم لتنفيذ عناصر زخرفية ممثلة بخطوط مستقيمة وبسيطة، أو أشكال هندسية شبيهة بأنصاف مثلثات محصورة بحزوز على شكل سنابل القمح، أو أشكال ربما تكون بقايا أحرف كتابية أو علامات وسم (شكل ٦:٢). وثانيها، أسلوب الإضافة الذي نفذ بإضافة شريط أفقي له حافة مسطحة. وثالثها، أسلوب الضغط بالإبهام الذي زخرف به الشريط المذكور أنفاً؛ وذلك باستخدام بطن الإبهام وجانبه على التوالي لتشكيل سلسلة متتابعة من المنخفضات تختلف في أحجامها بطريقة رتيبة فمرة عريضة ومرة أخرى ضيقة (شكل ٥:٢) ورابعها: أسلوب التصلب الذي نفذ به سلسلة من المنخفضات المتوالية أفقياً، مشكّلة سلسلة أخرى من الحافات المتبادلة معها بصورة متتالية (شكل ٧:٢).

النمط الثاني: فخار رمادي (قطع، ٨ - ٩)

يظهر هذا النمط بعجينة رمادية وغير نقية. على الرغم من وجود الشوائب، إلا أنها تكون قليلة وبشكل

القرنين الثالث والثاني قبل الميلاد كتاريخ محتمل.^(٥) ويوجد في مجموعتنا كسرة خشنة لون عجبتها محمر يميل للوردي، وعليها بقايا حوز قد تكون في الأصل أحرف كتابية قديمة. ويوجد ضمن مجموعة البعثة الكندية كسرة فخارية اقترح لها تأريخ يعود إلى القرنين العاشر والتاسع قبل الميلاد تماثل كسرة مجموعتنا في لون العجينة وتركيبها، وكذلك الزخرفة خصوصاً ما يعتقد بانها أحرف كتابية (شكل ٦:٢).^(٦) كما توجد في مجموعة البعثة نفسها بعض الكسر بعجينة لونها محمر يميل للوردي، وتحمل عناصر زخرفية محززة، متمثلة بخطوط مستقيمة أو متعرجة تظهر على البدن أو الحافة. وتشبه في تلك السمات والخصائص بعض كسر مجموعتنا (شكل ٦:٢).

وقد نشرت بعثة بريطانية من جامعة لندن مجموعة فخارية من الموقع نفسه عام ١٩٧٠م. وتوصل أعضاء البعثة إلى أن أغلب المجموعة الفخارية المكتشفة تعود لفترة زمنية تمتد من القرن السادس قبل الميلاد حتى القرن الأول قبل الميلاد^(٧) استناداً إلى عدم وجود أي فخار نبطي مبكر أو هليينستي متأخر ضمن المجموعة.^(٨) وتؤيد البحوث الأثرية^(٩) والدراسات التاريخية^(١٠) الحديثة هذا الاستنتاج، خصوصاً فيما يتصل بنهاية الفترة. كما يذكر أعضاء البعثة أن أغلب الفخار المكتشف يظهر بعجينة لونها رملي متفاوت بين البني والأحمر، وغير نقية، وصلبة. وتظهر عليه بطانة أو تغشية (Wash) في بعض الأحيان، وعليه عناصر زخرفية نفذت بالحز. ونلاحظ ان جميع السمات المذكورة توجد في مجموعتنا (نمط ١). إضافة إلى ذلك، فقد أشاروا إلى وجود نماذج قليلة تتسم بعجينة رمادية نقية، وهذا ما نجده في مجموعتنا

للإناء. ويظهر في هذا النمط طبقة من الدهان (Paint) الأحمر الداكن على السطح الداخلي للإناء، كما أنه يغطي السطح الخارجي للحافة. ويظهر، أحياناً، بلون بني ضارب للسواد على السطح الداخلي للإناء. ويلاحظ سهولة تقشر طبقة الدهان، مما يدل على أنها سميكة ولم يمتصها سطح الإناء. كما يشير إلى أنها قد أضيفت لسطح الإناء بعد الشواء، أو أن إعدادها لم يكن جيداً، والاحتمال الأول هو الأرجح. لا تظهر على هذا النمط عناصر زخرفية محددة، عدا بعض الحافات والمنخفضات المتوالية أفقياً، والتي، ربما، تعكس إحياءاً زخرفياً، على الرغم من أنها قد تكون ناتجة عن طريقة الصناعة المستخدمة (شكل ١١:٤). حيث لوحظ أثار اللفائف (Coiling) في صناعة بعضها، مما يدل على أن الأواني مصنوعة بواسطة دولاب فخاري بدائي يدار باليد أو يدور حوله الصانع، أو مصنوعة باليد المجردة.

الدراسة المقارنة

يعتبر ما نشرته البعثة الكندية عام ١٩٧٠م أول الأعمال التي تطرقت للأواني الفخارية من موقع الخريبة في العلا. ولقد ذكرت البعثة أنها لاحظت انتشاراً كثيفاً للفخار على سطح التل الأثري، وتعتقد أن بعضه ناتجاً عن حفريات قام بها بعض المواطنين بحثاً عن حجارة جاهزة لاستخدامها في بناء مساكنهم.^(١١) وتشير دراسة البعثة إلى أن الامتداد الزمني لفخار الخريبة قد يكون من القرن التاسع قبل الميلاد وحتى العصر الإسلامي الوسيط.^(١٢) ولكن، أثبتت الدراسات اللاحقة أن الخريبة قد هجرت قبل الفترة الإسلامية بزمان طويل، وربما كان ذلك خلال القرن الأول قبل الميلاد.^(١٣) كما أشارت دراسات أخرى إلى أنها قد تكون هجرت أبكر مما ذكر، وذكرت

G. Bawden, "Khief al-Zahrah and the Nature of Dedanite Hegemony in the al-Ula Oasis" *Atlat*, no. 3 (A.H. 1399/1979), p. 71.

Winnett and Reed, *Ancient Records*, Fig. 83, no.4. (٦)

Parr et al., *Preliminary Survey*, p. 213. (٧)

Parr et al., *Preliminary Survey*, pp. 213-214. (٨)

Bawden, *Khief al-Zahrah*, pp. 71-72. (٩)

(١٠) انظر هامش ٧.

F. V. Winnett and W. L. Reed, *Ancient Records from North Arabia* (Toronto: University of Toronto Press, A.H. 1390/1970), p. 177.

Winnett and Reed, *Ancient Records*, p. 177, Fig. 83, nos. 1,2,4; Fig. 84, nos, 1, 5-6, 9. (١١)

A. A. Nasif, "The Identification of Wadi-Qura and the Ancient Islamic Site of al-Mibyāt", *Arabian Studies*, vol. v, (A.H. 1399/1979), p. 1-19; Nasif, *An Historical*, pp. 11, 114-115. (١٢)

المدهون، أطلق عليه اسم الفخار الخشن، ووصف بأنه يحمل بطانة بنية مطبقة على عجينة بنية مائلة للاخضرار أو الاصفرار. كما ذكر أنه يشابه فخار قرية وتيماء الخشن والمتوسط السمك.^(١٦) ولكن العمل الحلقي الأخير الذي نشر حديثاً بخصوص الحجر في مدائن صالح لم يربط الفخار المذكور أو أية معثورة أثرية أخرى بمكان اكتشافها.^(١٧) على الرغم من أن الصورة الفوتوغرافية المنشورة عن الحفرية توحى بوجود فترات استيطان مختلفة.^(١٨) لذلك فإنه من الصعوبة بمكان معرفة البقعة التي أتى منها الفخار في الحفرية المذكورة، أو المواد الأثرية الأخرى المصاحبة، والتي لو تيسرت لكان بالإمكان التحقق من المدلول الزمني له بصورة أكثر دقة. وعلى الرغم من ذلك فإن أهمية الإشارة إليه في التقرير تأتي من تأكيد وجود هذا النوع من الفخار بعد سبع عشرة سنة من ذكره لأول مرة. ومن الوصف الوارد عنه في تقريرهم نجد أن هناك تشابهاً مع نمط ١ في دراستنا.

وبمقارنة المادة الفخارية من موقع «٢٠٧/٣٠» بالإقليم الأوسط في المملكة العربية السعودية بهذه المجموعة، لوحظ أن هناك أوجه شبه متعددة تتلخص في النقاط التالية:

١ - إن نمط ١ في هذه الدراسة يبدو مشابهاً لنمط ٩ في فخار موقع ٢٠٧/٣٠.^(١٩) فبعد مقارنة الكسر من كلا الموقعين نرى أنها تشترك في عدة نقاط، هي:

- (أ) لون العجينة ومحتوياتها.
- (ب) طريقة الشبي.
- (ج) لون البطانة وتماسكها وسمكها.
- (د) الزخرفة الحبلية المضافة، والمحززة، والمصبعة.

أيضاً (شكل ٩:٣). ونضيف لما ذكره أن هذه العجينة قد تكون رمادية وخشنة معاً، إذا شكّل منها إناء كبير (شكل ٨:٣).

وتأتي بعد ذلك دراسة جارث بودن التي انجزت عام ١٣٩٨هـ / ١٩٧٨م، حينما قام بمسح جزء من مدخل وادي المعتدل وحفر بعض الخنادق الاختبارية في موقع خيف الزهرة الواقع في الجانب الشمالي للوادي مباشرة شرق نقطة التقائه بوادي العلا.^(١١) ويحتوي الموقع على بقايا معمارية، كما تنتشر الكسر الفخارية على سطحه^(١٢)، وعلى جميع أجزاء منطقة المسح، وقرب المنشآت المعمارية. وقد جمعت أغلب الكسر الفخارية المنشورة من على سطح المنطقة السكنية والخنادق الاختبارية التي لا يزيد عمقها على ٥٠ سم.^(١٣) وتوحي النتيجة التي توصل لها جارث بودن أن المجموعة الفخارية متشابهة، وتمثل المجموعات المنشورة سابقاً من الخريبة. أما بالنسبة للتأريخ فقد اقترح أن المجموعة تعود للقرون الستة السابقة للقرن الأول قبل الميلاد. ومن وصفه لمجموعته^(١٤) نجد أن هناك أوجه شبه مع مجموعتنا تتمثل في:

- استخدام الزخرفة المحززة (نمط ١).
- لون العجينة الفخارية (شكل ٣:١).
- صفة الخشونة في العجينة الفخارية (شكل ٣:١).
- استخدام الدهان الأحمر (نمط ٣).

وقد ذكرت بعثة جامعة لندن إمكانية مقارنة الفخار الخشن من مدائن صالح بما وجدته في الخريبة، ولكنها لم تقطع في مسألة التأريخ.^(١٥) وأكدت الحفريات الحديثة في مدائن صالح أن هناك نوعاً من الفخار غير المدهون يشابه فخار الخريبة غير

حفرية الحجر، الاطلال، عدد ١١، (١٤٠٩هـ / ١٩٨٨م)، ص ٦٦.

(١٧) البراهيم والطلحي، تقرير مبدئي، ص ٦٠ - ٦٦.

(١٨) البراهيم والطلحي، تقرير مبدئي، لوحة ٤٩.

(١٩) Abdulaziz Saud al-Ghazzi, *A Comparative Study of Pottery from A Site in the al-Kharj Valley, Central Arabia*, Unpublished Ph. D. Thesis, Institute of Archaeology, University College, University of London, (A.H. 1410/1990), p. 167-168.

(١١) Bawden, *Khief al-Zahrah*, p. 65, and, Pl. 44.

(١٢) Bawden, *Khief al-Zahrah*, pp. 65-69.

(١٣) Bawden, *Khief al-Zahrah*, pp. 68, and Pls. 45-47.

(١٤) Bawden, *Khief al-Zahrah*, pp. 68-71, and Pls. 45-47.

(١٥) P.J. Parr, L. Harding, and J. Dayton, "Preliminary Survey in N. W. Arabia". *Bulletin of the Institute of Archaeology*, no. 10, (A.H. 1392/1972), p. 23.

(١٦) محمد البراهيم وضيف الله الطلحي، «تقرير مبدئي عن نتائج

النقاط التالية:

- (أ) وجود قطع أخرى، التقطت من الموقع ولم تنشر بعد، مدهونة بعناصر زخرفية تؤرخ للفترة المذكورة أعلاه.^(٢٢)
- (ب) ظهور الزخرفة المدهونة في نمط ٢، حيث نشرت بعثة جامعة لندن كسرة مشابهة.^(٢٤)
- (ج) اكتشاف نمط ١ في قصر الحمراء في تيماء جنباً إلى جنب مع الفخار المدهون.^(٢٥)
- (د) اكتشاف نمط ١ في خيف الزهرة في العلا جنباً إلى جنب مع الفخار المدهون.^(٢٦)

وعليه فإنه يعتقد أن هذه الأنماط تمثل نسخاً غير مدهونة للفخار المدهون في الموقع. وحيث إن الفخار المدهون يؤرخ للفترة الأدومية في جنوبي الأردن وفلسطين (نهاية القرن التاسع وبداية القرن السادس قبل الميلاد)، فإن الاحتمال الأرجح هو أن تؤرخ هذه المجموعة للفترة الديدانية في واحة العلا والتي تعاصر زمنياً الفترة الأدومية أو جزء منها. ولكن ليس هناك سبيل لمعرفة الفترة التي استمر فيها إنتاج الأنماط المتمثلة في هذه المجموعة إلا عن طريق عمل ميداني أثري يوضح التسلسل الطبقي في موقع الخريبة في واحة العلا.

كما يتضح لنا، أيضاً، انه من الأفضل عدم دراسة الفخار المدهون بمعزل عن الفخار غير المدهون في أي موقع أثري. فمن المعروف للجميع أن إنتاجاً معيناً في فترة معينة لا بد ان يجمع أنماط تناسب أذواق مختلفة وتؤدي وظائف متنوعة. وعليه فيكون فيه المدهون وغير المدهون، والخشن والنقي ... الخ..

وصف المقطع

- ١ - جزء من حافة (Rim) وبدن (Body) عجينته

والمتاحف، كلية الآداب، جامعة الملك سعود، الرياض، المملكة العربية السعودية.

(٢٤) Parr et al., *Preliminary Survey*, (A.H. 1390/1970), Fig. 5, no.

(٢٥) حامد أبو درك وعبد الجواد مراد، «تقرير ميداني عن حفريات وتنقيبات قصر الحمراء في تيماء، الموسم الثالث ١٤٠٥هـ/ ١٩٨٥م، الاطلاع، عدد ١٠ (١٤٠٦هـ/ ١٩٨٦م)، لوحة ١٤٩.

(٢٦) Bawden, *Khief al-Zahrah*, p. 68.

(هـ) صلابة العجينة الفخارية ونشوفتها.

- ٢ - إن نمط ٢ في هذه الدراسة يشابه نمط ١٠ في موقع ٢٠٧/٣٠.^(٢٠) يظهر التشابه في نواحي عديدة أهمها العجينة الصلصالية، وثقل وزن الكسرة بالنسبة لحجمها.
- ٣ - يشابه نمط ٣ في هذه الدراسة نمط ٧ في موقع ٢٠٧/٣٠ في ظهور طبقة دهان سطحية متقشرة (شكل ٤: ١٣).^(٢١)

إن التشابه مع فخار موقع ٢٠٧/٣٠ واضح، خاصة مع نمط ١ في هذه الدراسة الذي يظهر وكأنه نسخة من نمط ٩ في الموقع المذكور مما يدل على تراث فخاري مشترك، أو اتصال بشري بين المنطقتين. وتجدر الإشارة هنا إلى أن بعض الدراسات التي أجريت قبل عشرين سنة تقريباً اقترحت حدوث هجرة من العلا إلى منطقة اليمامة خلال القرنين السادس والخامس قبل الميلاد. كما أشارت إلى أن الدراسات الأثرية في المستقبل قد تؤكد ما ذهب إليه.^(٢٢) ومن دراسة هذه المجموعة الفخارية نستطيع أن ندعم ما ذهب إليه تلك الدراسات، مع التأكيد بأن هذه المسألة بحاجة لمزيد من الدراسة لمواد أثرية من كلا المنطقتين.

ومن دراسة هذه المجموعة يتضح لنا، أيضاً، أن لها ما يشبهها في المواقع المهمة في الإقليم الشمالي الغربي للمملكة العربية السعودية مثل قرية الواقعة على بعد ٧٠ كم شمالي غرب تبوك، وتيماء، ومدائن صالح، والخريبة. ولهذا فمن المحتمل أن هذه الأنماط الفخارية تعود لفترة استيطان واحدة في تلك المواقع.

وبالنسبة للفترة التاريخية التي تعود إليها مجموعتنا هذه، فإنه من المحتمل ألا تتجاوز النصف الأول للألف الأول قبل الميلاد، وذلك استناداً إلى

(٢٠) al-Ghazzi, *A Comparative Study*. p. 169.

(٢١) al-Ghazzi, *A Comparative Study*. pp. 156-157.

(٢٢) عبد الرحمن محمد الطيب الأنصاري، «ملحات عن القبائل البائدة في شبه الجزيرة العربية، المنهل، مجلد ٣٠، جزء ١، (١٣٨٩ - ١٣٩٠هـ/ ١٩٧٠م)، ص ٦٣.

(٢٣) لقد شاهدنا الرسم الذي في حوزتنا للمقطع المذكورة، أما القطع ذاتها فهي في حوزة الدكتور عبد الله آدم نصيف، قسم الآثار

الخارجي، وربما بطانة بنية فاتحة على السطح الداخلي، وذو شواء غير جيد، وهو دولابي الصناعة، وعليه تضليح على السطح الخارجي.

٨ — جزء من حافة وبدن عجينته رمادية، وغير نقية، ومسامية، وله ربما بطانة رمادية تميل للون البني على السطح الداخلي والسطح الخارجي، وذو شواء مختزل غير جيد، وهو صلب، دولابي الصناعة.

٩ — جزء من قاعدة وبدن عجينته رمادية، ونقية، ومتماسكة، وله بطانة بنية داكنة على السطح الخارجي، وهو صلب، وذو شواء مختزل بشكل ممتاز، وهو دولابي الصناعة.

١٠ — جزء من حافة وبدن عجينته رمالية اللون تميل للون البني الفاتح، وغير نقية، ومتماسكة، وله بطانة بنية داكنة على السطح الداخلي والخارجي، وهو صلب، وذو شواء مؤكسد بشكل جيد، وعلى سطحه الخارجي بقايا أملاح.

١١ — جزء من حافة وبدن عجينته تميل للون الوردية ومشوية للون البني الداكن قرب السطح الخارجي، وغير نقية، ومسامية، وله بطانة بنية اللون وسميكة على السطح الداخلي، وهو متوسط الصلابة، وذو شواء مؤكسد بشكل جيد، وهو دولابي الصناعة، وربما انه صناعة يدوية.

١٢ — جزء من حافة وبدن عجينته رمالية محمرة، وغير نقية، ومسامية، وله لب رمادي، وعليه دهان أحمر سميك ومتقشر من على السطح الداخلي وربما السطح الخارجي، وهو متوسط الصلابة، وذو شواء مؤكسد بشكل جيد، وهو دولابي الصناعة.

١٣ — جزء من قاعدة وبدن عجينته رمالية اللون يميل للون الوردية، وغير نقية، ومسامية، وعلى سطحه الداخلي دهان سميك ومتقشر وبلون بني / ارجواني، وهو متوسط الصلابة، وذو شواء مؤكسد بشكل جيد، وهو دولابي الصناعة.

حمراء برتقالية، ومتماسكة جداً، وله لب أسود، وبطانة بنية داكنة ومتقشرة من على السطح الداخلي والسطح الخارجي، كما انه صلب وذو شواء مؤكسد (Oxidizing firing)، وتضم بنيته شوائب من كسر حجارة بيضاء صغيرة كعامل مساعد (Temper)، وهو دولابي الصناعة.

٢ — جزء من حافة وممسك (Handle) عجينته حمراء برتقالية، وهو دولابي الصناعة عدا المسك.

٣ — جزء من حافة وبدن عجينته رمالية تميل للون الوردية، وغير نقية، وله بطانة بنية فاتحة ومتقشرة من على السطح الخارجي والسطح الداخلي للحافة، وهو صلب وناشف رغم أن الشواء غير جيد، وتضم بنيته شوائب من كسر حجارة متوسطة الحجم وتبني مضاف كعامل مساعد، وهو دولابي الصناعة.

٤ — جزء من قاعدة وبدن عجينته بنية فاتحة وغير نقية، ومسامية، وله لب رمادي، وهو متوسط الصلابة وناشف، وذو شواء مزدوج متوسط الجودة، وهو دولابي الصناعة.

٥ — جزء من بدن عجينته حمراء تميل للون الوردية، وغير نقية، ومتوسطة التماسك، وله لب رمادي، وبطانة بنية فاتحة على السطح الداخلي، وبطانة بنية غامقة وغير نقية على السطح الخارجي، وهو صلب وناشف، وذو شواء مؤكسد بشكل جيد، وعليه زخرفة إبهامية مضافة، وهو دولابي الصناعة.

٦ — جزء من بدن عجينته حمراء تميل للون الوردية، وغير نقية، ومسامية، وله لب أسود، وبطانة بنية غامقة ومتطايرة وغير سميكة ولاصقة على السطح الخارجي، وهو صلب وناشف، وغير متقن الشواء، وهو دولابي الصناعة، وعليه زخرفة محرزة.

٧ — جزء من بدن عجينته بنية تميل للون الرملي الداكن، وغير نقية، ومسامية، وله لب رمادي، وبطانة بنية داكنة وغير نقية على السطح

شكل ١ . نمط ١ .

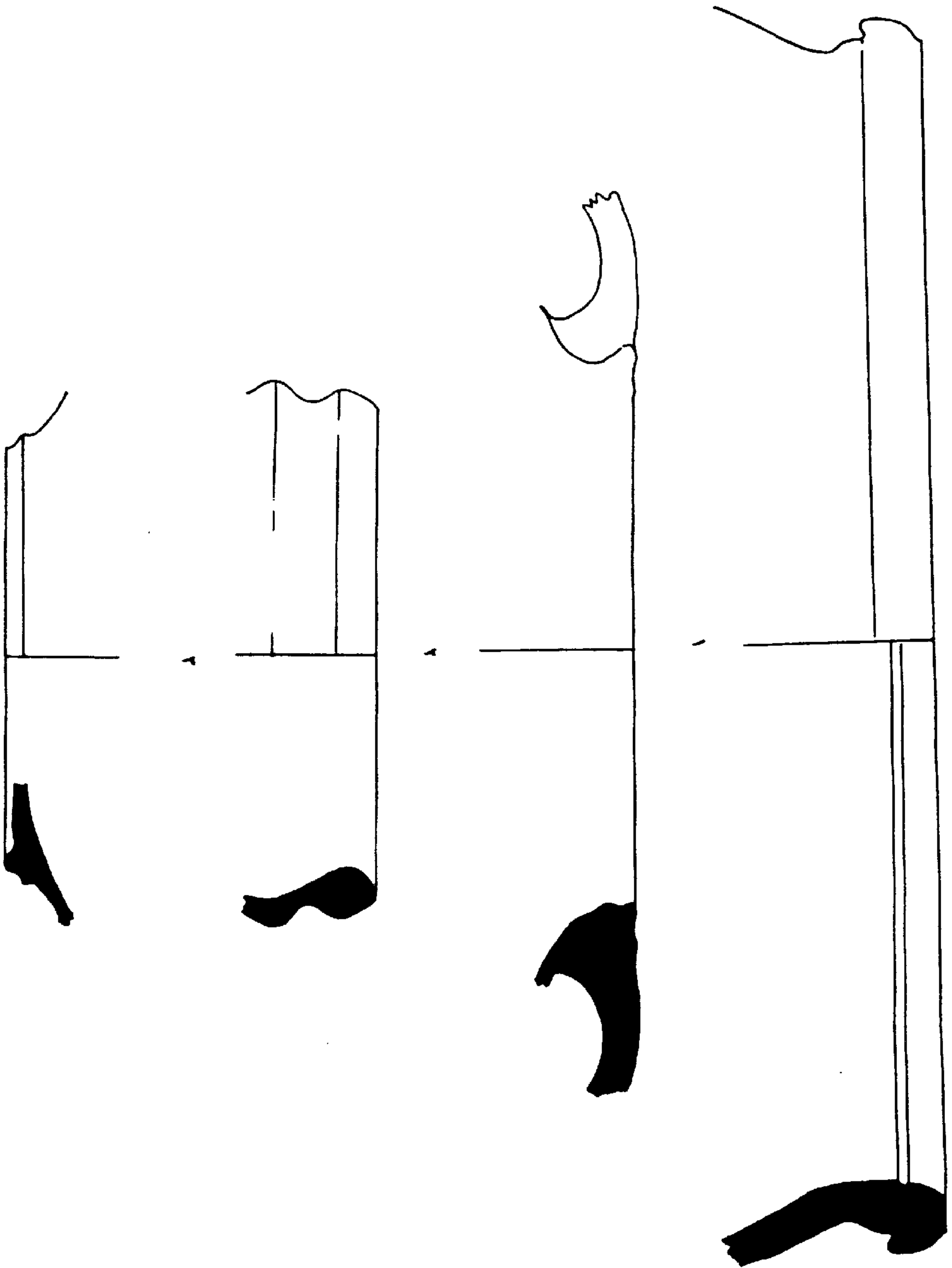

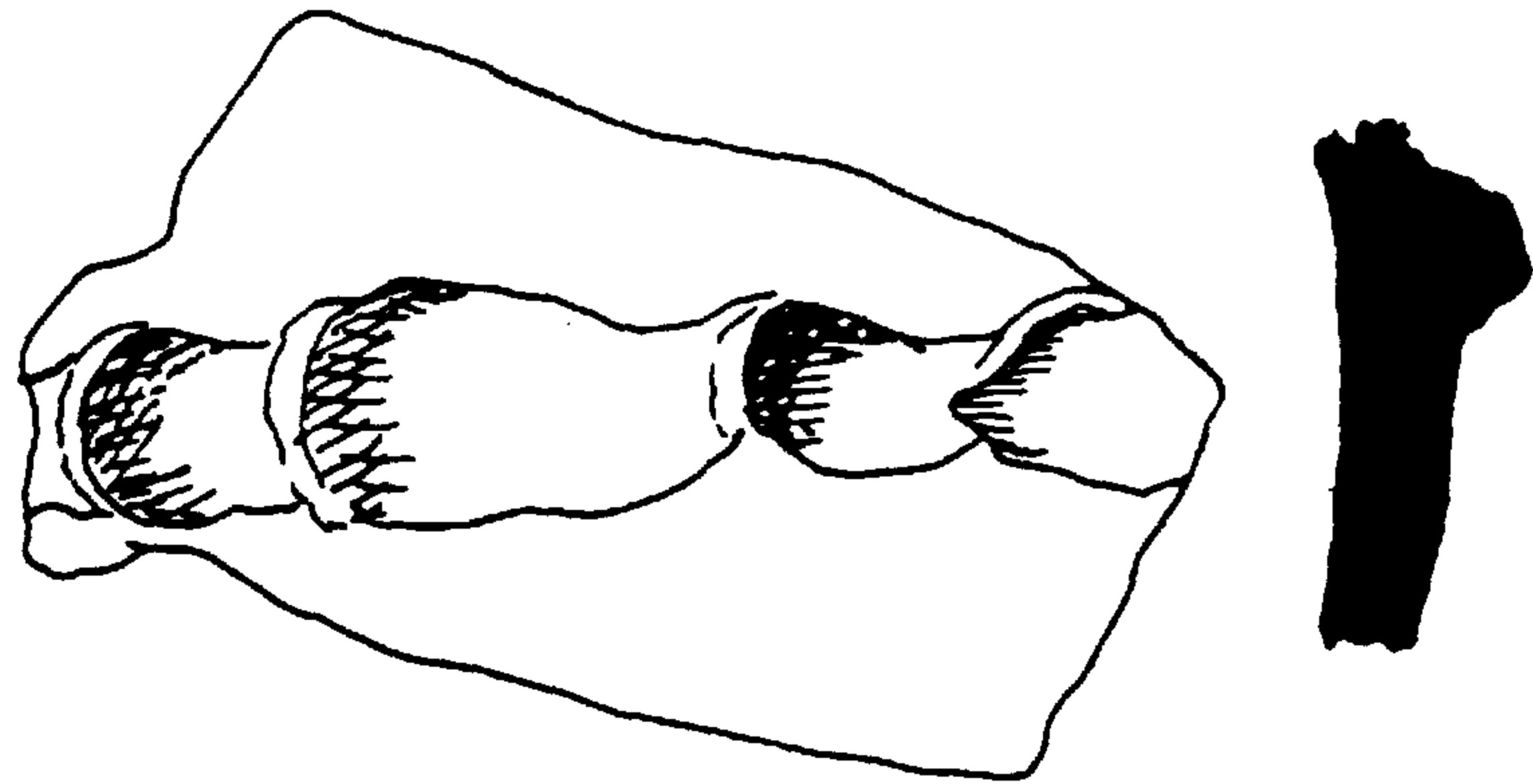

٥

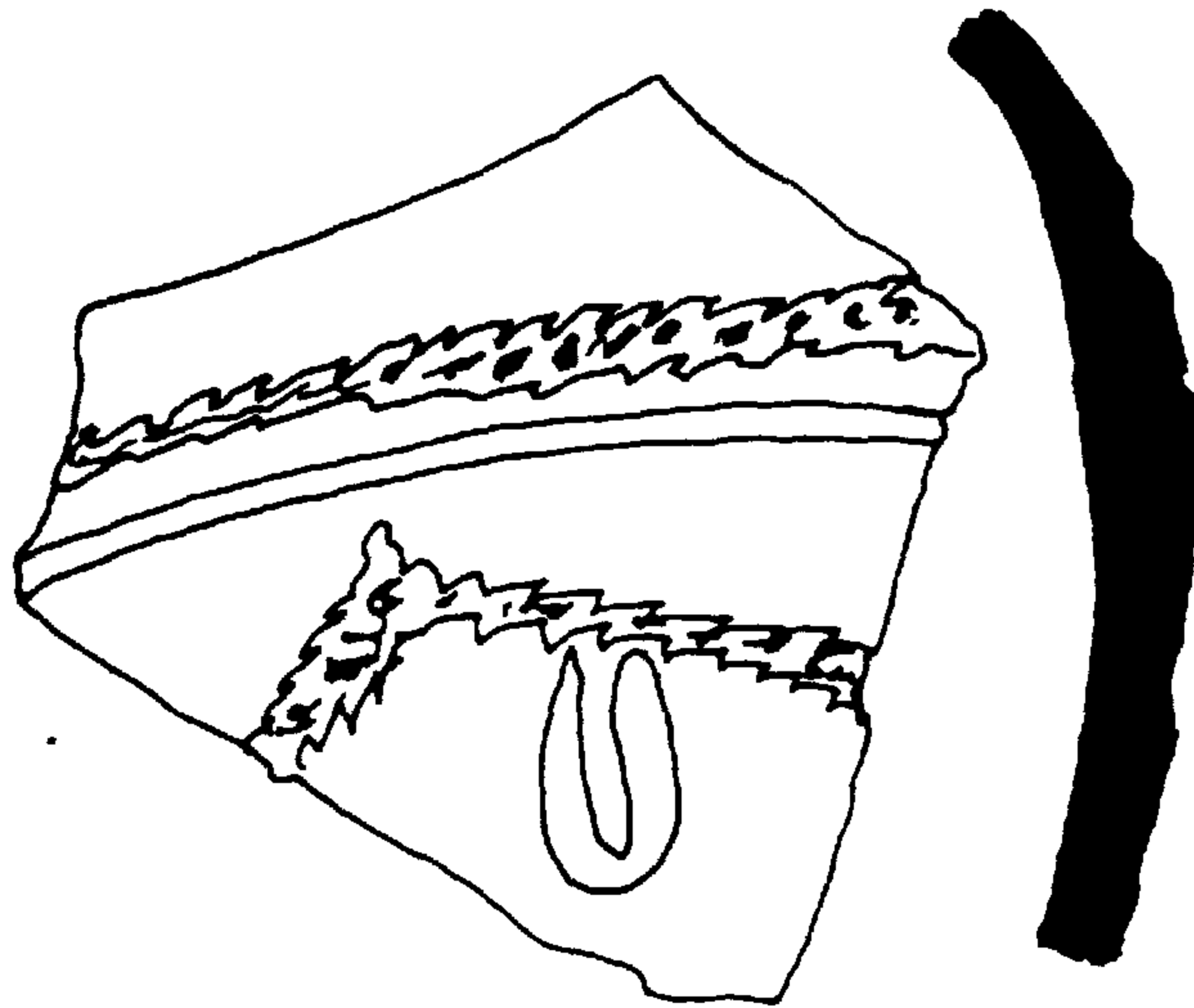

٦

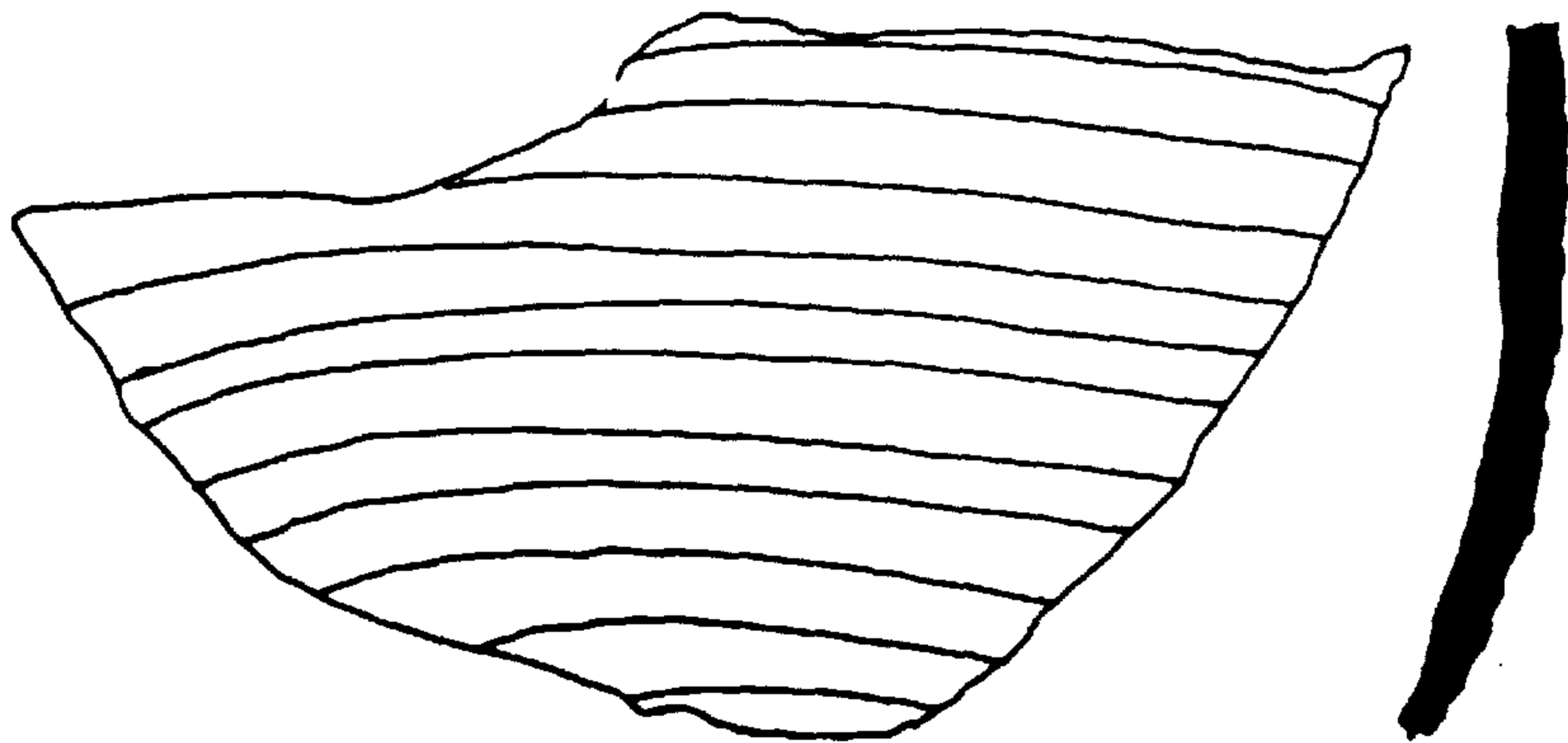

٧



شكل ٢. نمط ٢.

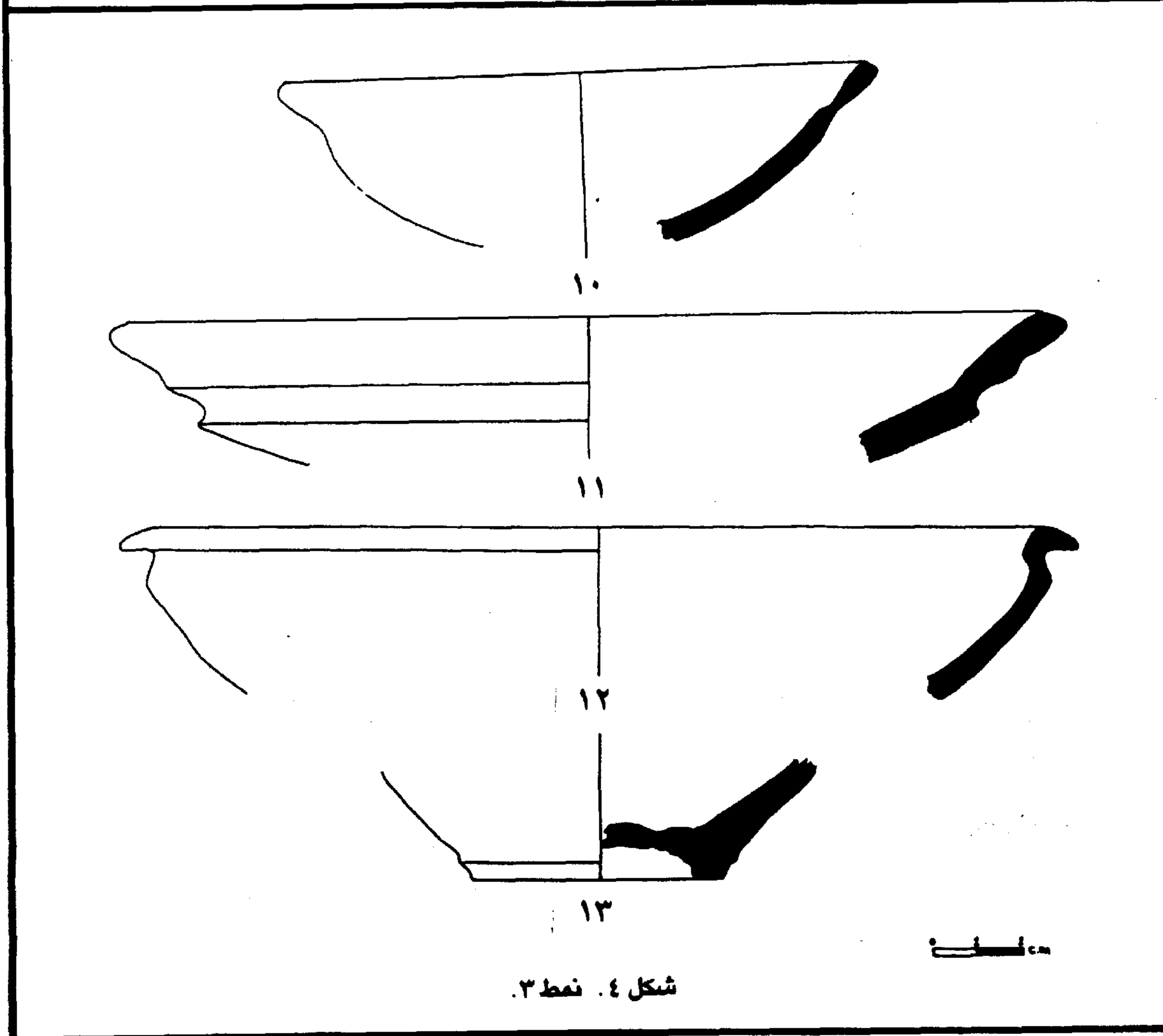
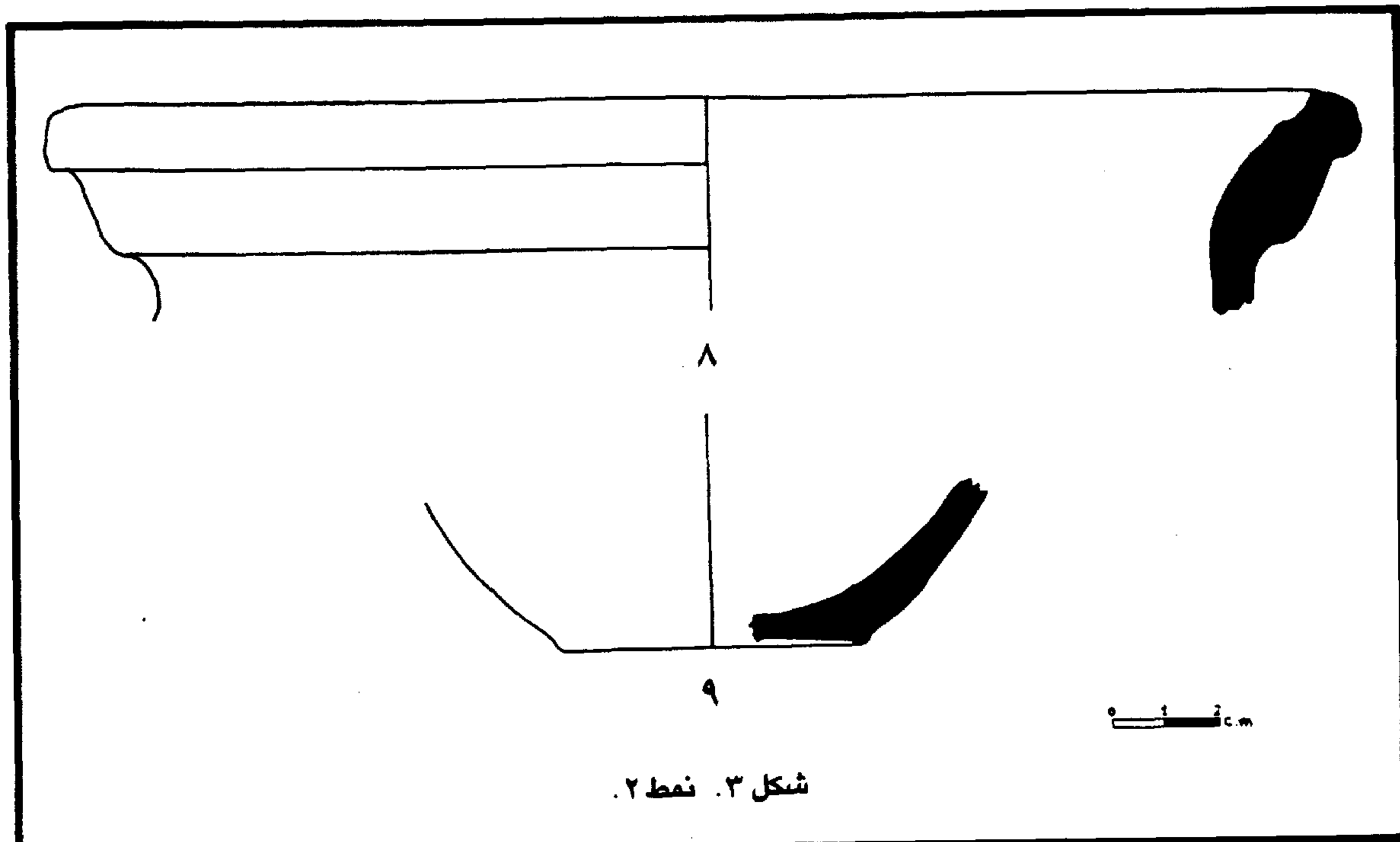

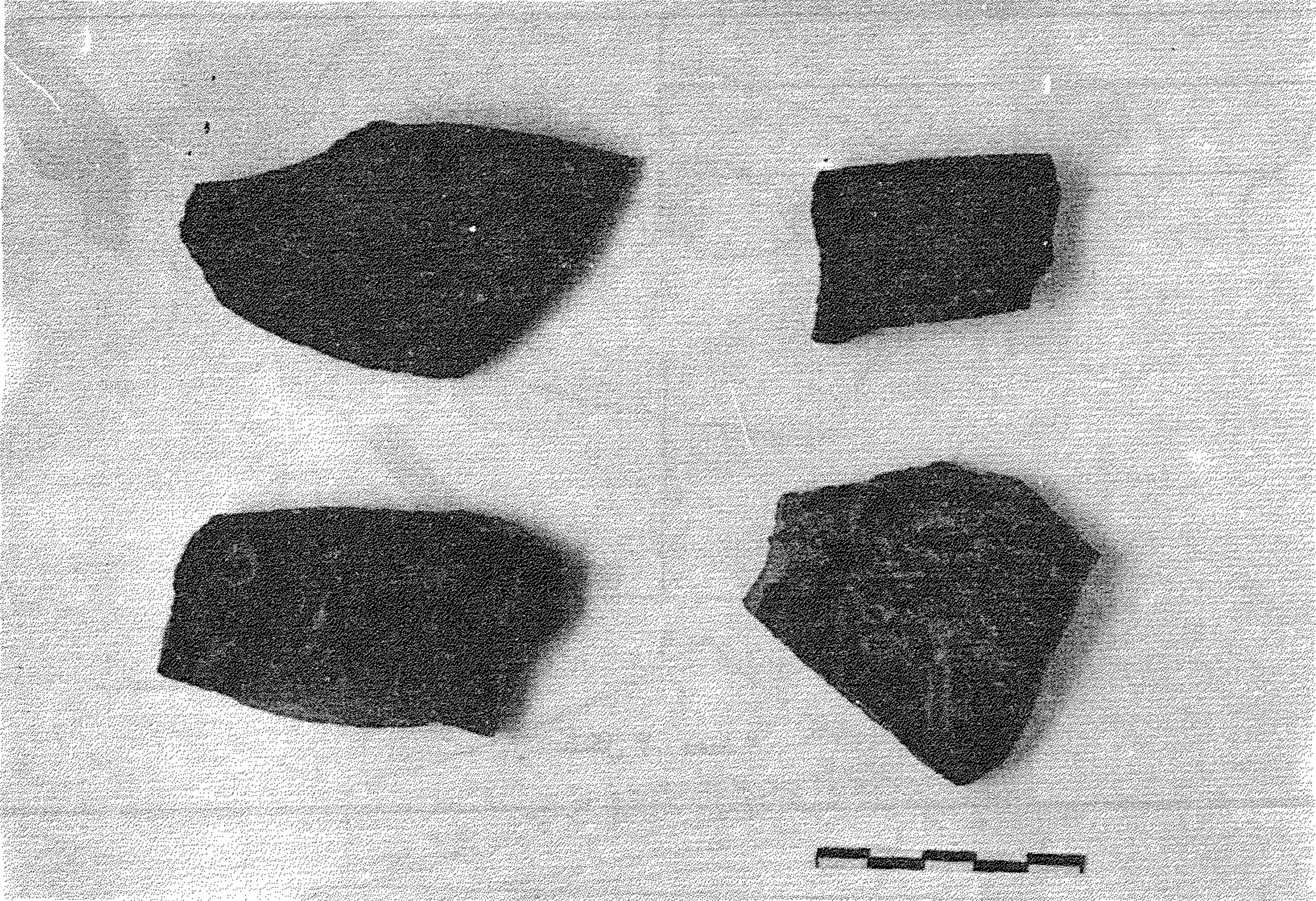

شكل ١:٥ . صورة لنماذج من نمط ١ ، بئر وظيف .

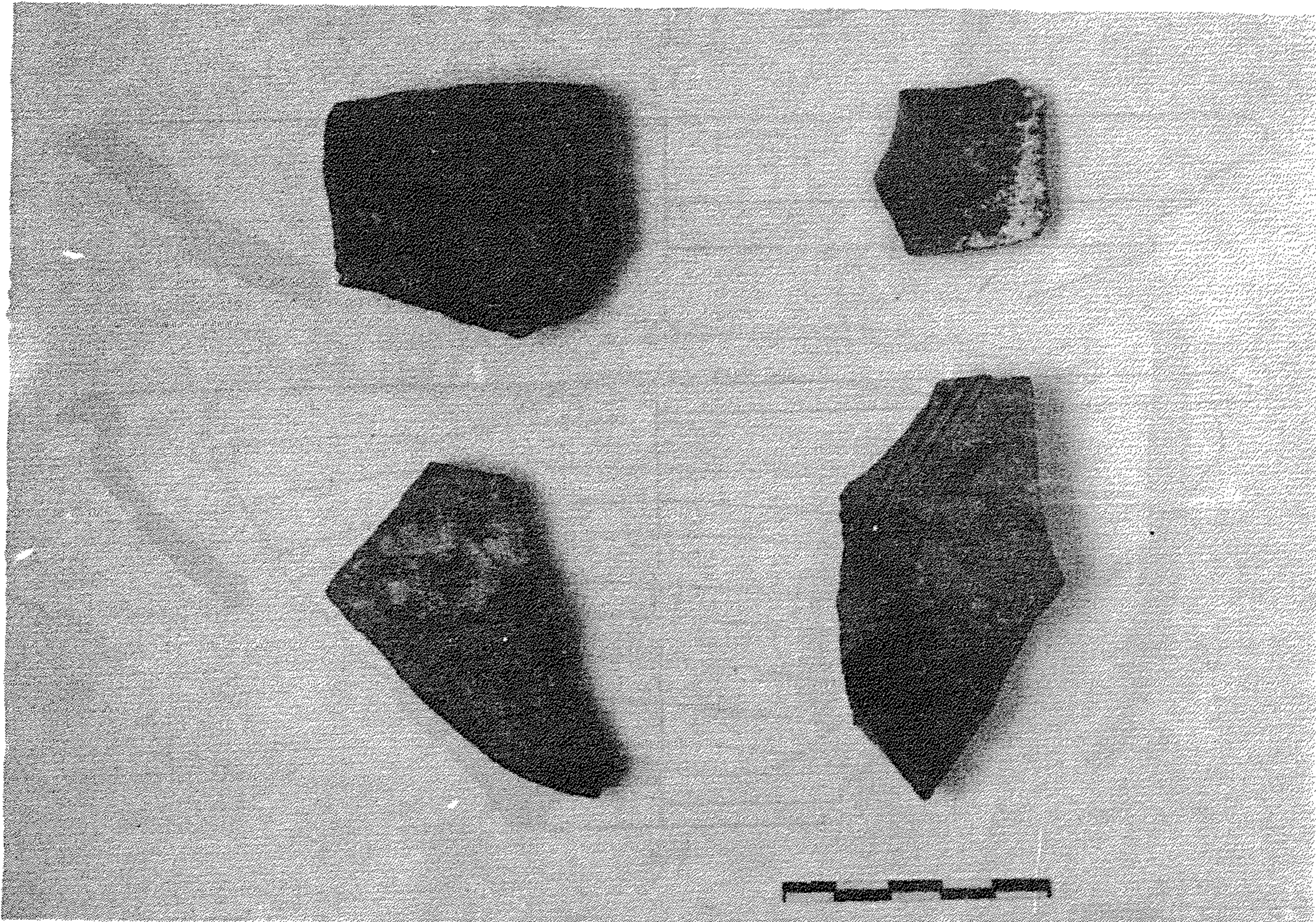

شكل ٢:٥ . صورة لنماذج من نمط ٩ ، موقع ٢٠٧ - ٣٠ : الغزي ، ١٩٩٠ .

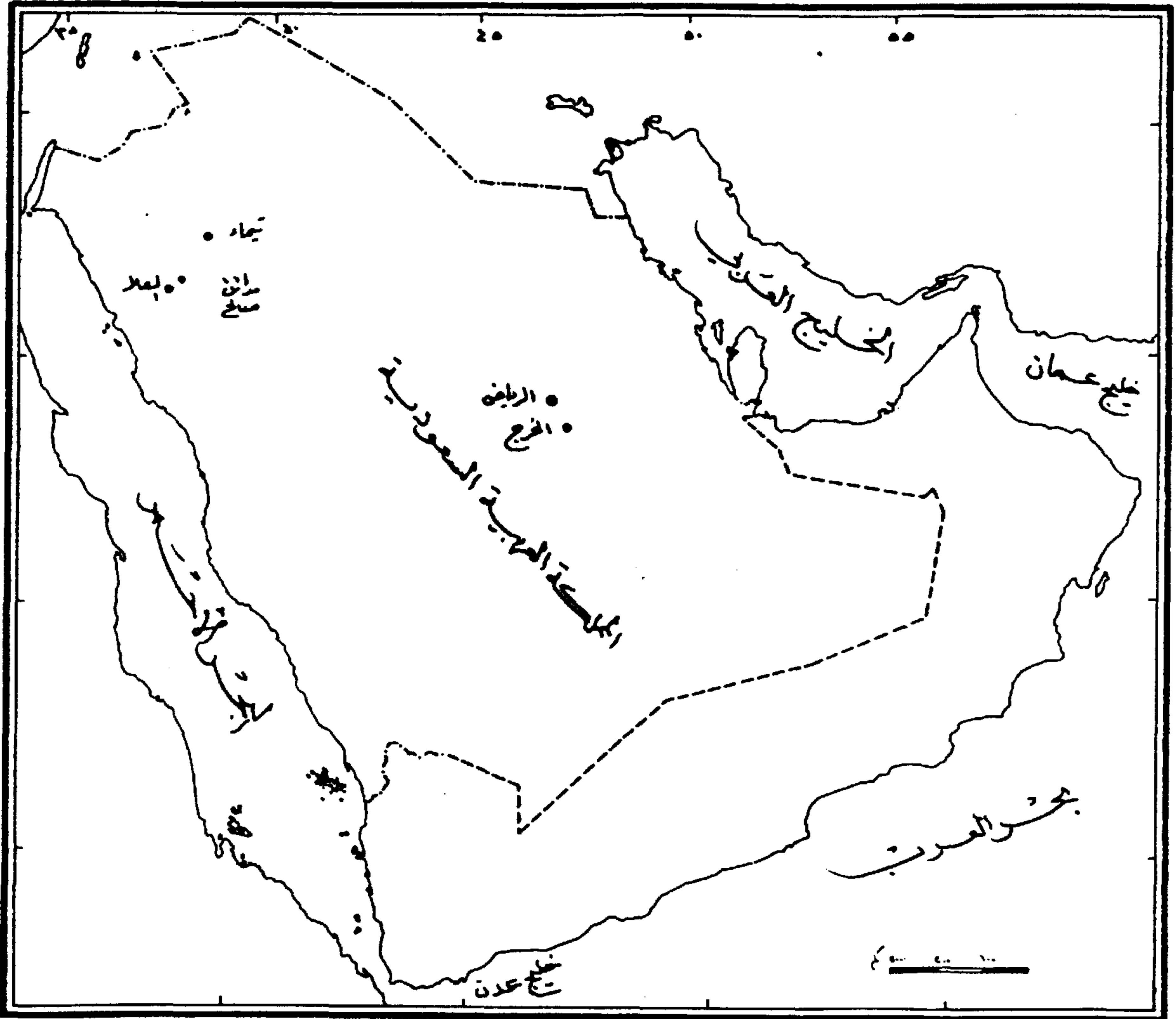

خريطة تبين المواقع التي جمعت منها الكسر الفخارية

الأبنية المعمارية في خربة دوحلة / النعيمة في شمالي الأردن: دراسة أثرية

للدكتور صالح خالد ساري

ملخص البحث : دوحلة قرية زراعية في شمالي الأردن شهدت سكناً متواصلاً منذ العصر الروماني وحتى بداية العصر العثماني. يظهر هذا السكن بوضوح في أبنية القرية التي مازالت بقاياها قائمة بارتفاعات مختلفة. أمكن تمييز وحدتين إنشائيتين غربية وشرقية في المنطقة (A) يفصل بينهما ممر ترابي عريض. أقيمت هاتان الوحدتان خلال مرحلتين مستقلتين، وقد اختلفت تقنية ووظيفة بناء المرحلة الإنشائية الثانية عنها في المرحلة الأولى. أُرخت المرحلة الإنشائية الأولى في المنطقة (A) إلى العصر البيزنطي وصدر الإسلام وذلك بناءً على القرائن الأثرية، بينما أُرخت المرحلة الإنشائية الثانية، والتي جاءت غرفها في معظم الحالات ملتزمة بتخطيط نظائرها في المرحلة الأولى، إلى العصرين الأيوبي والمملوكي.

ومن جانب آخر فللموقع أهمية كبيرة، فهو أحد المواقع التي يظهر فيها التدمير الأيقوني واضحاً في أرضية الكنيسة التي أزيلت منها، بقصد، صور لكائنات حية. وبهذا دليل قوي على مناهضة مثل هذه الصور.

أكدت التقنيات الأثرية بأن المنطقة (A) سبق وأن تعرضت لحالات تخريب متعمد وقلب غير منتظم لطبقاتها الترابية خصوصاً داخل غرفها السكنية. يعتقد بأن هذا التخريب الطبقي قد حصل مع نهاية العصر المملوكي.

لغايات استيضاح وبيان وظيفة بعض الإنشاءات المعمارية في المنطقة (A) وللكشف عن طبقات ترابية غير مقلوبة لتساعد في إعطاء تاريخ أكثر دقة، فإننا نوصي بضرورة الاستمرار في تنقيب هذه المنطقة لمواسم أخرى قادمة.

الموقع

كبيرة. والهضبة منحدرية بدرجات متفاوتة، تتوسط جهتها الشمالية منطقة قليلة الانحدار استخدمت كمنطقة سكنية في فترات زمنية مختلفة. يظهر شكل الهضبة متقعرًا من منتصفه، حيث ترتفع الجهات الثلاث الجنوبية والشرقية والغربية ارتفاعاً ملحوظاً عن منسوب التقعر، وبذلك يكون هذا التقعر قد أعطى الخربة الأثرية ميزة استراتيجية بصدده للرياح

دوحلة هي خربة أثرية واقعة على هضبة مرتفعة في منطقة سلسلة جبال عجلون في شمالي الأردن، يصل ارتفاعها نحو ٩٠٠م عن مستوى سطح البحر. والهضبة زراعية ملائمة لنمو المزروعات الموسمية والأشجار الدائمة. تربتها حمراء اللون في معظمها ماعداً منطقة السكن*، وهي مفككة وذات حبيبات

التي اعتادها الباحثون اعتقاداً منه أنها الأنسب.

* استخدم الباحث في هذا البحث كلمة «سكن» بدلاً من كلمة «استيطان».

فسيفساء الخريطة في مأدبا^(٣) وفي مصلى ثيوتكس في صياغة^(٤) وفي كل من كنيسة بيت حنينا^(٥)، وكنيسة خربة أسيدا^(٦)، إلا أنها جميعاً أرخت إلى ما قبل القرن الثامن الميلادي، كما أن التدمير فيها لم يكن بهذه الدرجة من الوضوح كما هو عليه في كنيسة دوحلة.

لغايات البحث والتنقيب الأثري جرى تقسيم الخربة إلى مناطق رئيسة أهمها: منطقة (A) التي تقع في الجزء الغربي من الخربة ومنطقة المقابر البيزنطية الواقعة في الجهة الشرقية منها، ثم منطقة (C) والواقعة إلى الشرق من المنطقة الأولى (A)^(٧) (انظر الشكل رقم ٣).

يهدف هذا البحث إلى التعرف على المنطقة (A) من الموقع.

تاريخ البحث الأثري

١ - المسوحات الأثرية

أجرى للموقع مسحان: الأول قام به سيفغرد متمان (Siegfried Mittmann) حيث أجرى مسحاً للمواقع الأثرية في شمالي الأردن وذلك بين الأعوام ١٩٦٣ - ١٩٦٦ م. أشارت نتائج المسح إلى أن خربة دوحلة قد سكنت في العصر البيزنطي والعصور الإسلامية المختلفة الأموية والعباسية والأيوبية والملوكية^(٨). أما المسح الثاني فقد قام به معهد

الموسمية الشرقية والغربية على حدٍ سواء. أما الجهة الشمالية للخربة فهي عبارة عن منحدر متدرج يؤدي إلى وادي الزاغ.

تبعد الخربة حوالي ٢٥ كم إلى الجنوب الشرقي من مدينة إربد، وإلى الجنوب الغربي من بلدة النعيمة بنحو ٤ كم. وترتبط الخربة مع بلدة النعيمة بطريق ترابية في طور التعميد. يحيط بالموقع، خاصة في الجهتين الشرقية والشمالية، عدد كبير من الخرب الأثرية تتفاوت في قربها أو بعدها عن هذه الخربة^(٩) (انظر الشكل رقم ١، ٢).

تمتاز الجهتان الشرقية والغربية لهضبة الخربة بصخرها البكر الذي ظهر نتيجة لعوامل التعرية المختلفة وبسبب شدة انحدارها. وتظهر الكهوف الطبيعية المتفاوتة الحجم في مناطق مختلفة من الخربة وبالأخص في الجهتين المذكورتين والتي تمتاز في معظمها بأبواب لها فتحات عريضة وغير منتظمة الشكل. تؤدي بعض هذه الكهوف إلى غيرها بوساطة فتحة داخلية. كما يظهر أيضاً في الجهة الشرقية من الخربة بعض الكهوف المنحوتة في الصخر التي استخدمت كمقابر خلال العصر البيزنطي.

تكمن أهمية هذا الموقع بأنه واحد من المواقع التي شهدت تدميراً أيقونياً واضحاً في كنائسها. ذلك التدمير الذي شهدناه في كل من أم الرصاص (ميفعة) وماعين^(١٠) كما شهدناه كذلك في كل من لوحة

(٣) C.H. Kraeling, *Gerasa: City of the Decapolis* (New Haven, 1983), pp. 298-299.

(٤) M. Saller and J. Sylester, *The Memorial of Moses on Mount Nebo, Part I, Jerusalem* (1941), pp. 233-234.

(٥) D. Baramki, "An Early Christian Basilica at Ein Hanniya," *The Quarterly of the Department of Antiquities in Palestine* 3/3 (1933), p. 115, Pl. XXXVI.

(٦) M. Avi Yonal, "An Early Christian Church at Khirbat Asida," *The Quarterly of the Department of Antiquities in Palestine* 3/1 (1933), pp. 17-20, Pl. IX: 2, XI: 1, 2.

(٧) صالح ساري، «تقرير أولي (١٩٩١)، ص ٩٠.

(٨) S. Mittman, "Beitrage Zur Siedlungs und Territoria lges- chichte des Nordlichen Ostjordanlandes" (Wiesbaden, 1970), p. 70, 260.

(٩) صالح ساري، «تقرير أولي عن نتائج التنقيبات الأثرية في خربة دوحلة - النعيمة. الموسم الأول - صيف ١٩٩٠ م، حولية دائرة الآثار العامة، مجلد ٣٥، عمان (١٩٩١)، ص ٥.

(١٠) غازي بيشة، «مناهضة الصور وتشويهها في ضوء الأرضيات الفسيفسائية المكتشفة في أم الرصاص وماعين، بلاد الشام في العصر العباسي ١٣٢ هـ / ٧٥٠ م - ٤١٥ هـ / ١٠٥٩ م»، المؤتمر الدولي الخامس لتاريخ بلاد الشام. تحرير محمد عدنان البخيت ومحمد يونس العبادي. (عمان، ١٩٩٢ م)، ص ٤٨٦؛ غازي بيشة، «ملاحظات حول كنيسة القديس اسطفان في أم الرصاص (ميفعة) تاريخها وأهمية زخارفها الفسيفسائية»، حولية دائرة الآثار العامة، مجلد ٣١ (١٩٨٧ م)، ص ١١-١٦.

M. Piccirillo, "The Umayyad Churches of Jordan" *Annual of the Department of Antiquities of Jordan*, Vol. XXVIII (1984), pp. 331-341.

(C) فقد أشتملت على ثمانية مربعات لها نفس أبعاد المربعات الأخرى والتي وصل التنقيب في بعض منها إلى سطح الصخر البكر. وعلاوة على ذلك فقد نُقبت مقبرة بيزنطية أخرى في الجهة الجنوبية الشرقية من الخربة أعطيت رقم (٢) (انظر الشكل رقم ٦). وهي كالمقبرة الأولى منحوتة في الصخر الجيري، وتتشكل وحداتها الدفن من قبور مبنية من الحجر الجيري ومنحوتة بشكل متقن، ولكنها موزعة على نحو غير متكافئ على جوانب المقبرة. وفي الموسم الثالث عام ١٩٩٢م استأنف الفريق تنقيباته في المنطقة (A) وذلك بفتح مربعات أخرى جديدة لها مواصفات المربعات السابقة. هذا فضلاً عن تنقيب مقبرة بيزنطية ثالثة أعطيت الرقم (٣) (انظر الشكل رقم ٧).

أعمال التخريب في الخربة

تشير نتائج التنقيبات الأثرية المتعاقبة في الخربة بأن المناطق المحفورة والمشار إليها آنفاً قد تعرضت لعمليات تخريب وتدمير بدرجات مختلفة. وهذا ما يمكن ملاحظته من خلال معظم مربعات المنطقة (A) والتي تخلو من تسلسل الترتيب الطبقي لصخورها. فقد ظهرت الطبقات الترابية مقلوبة بشكل عكسي لتراكمها الحضاري داخل الغرف السكنية المكتشفة. كما تبين أن معظم المخلفات المادية لكل من العصر الأيوبي والمملوكي وكذلك العثماني المبكر قد جاءت فوق سطح الصخر البكر مباشرة. هذا من جهة، ومن جهة ثانية فقد تراكمت المخلفات المادية البيزنطية إلى الأعلى من المخلفات السابقة. وعليه يعتقد بأن هذا التخريب ربما حصل في أواخر العصر المملوكي ومستهل العصر العثماني.

امتد هذا التخريب إلى الأرضية الفسيفسائية التي كُشف عنها في الجزء الشمالي الغربي من المنطقة (A)، أزيلت من الأرضية صور لكائنات حية قد تكون طيوراً أو حيوانات أو أشكالاً آدمية، وقد تم ترقيع مكانها بمكعبات فسيفسائية كما سيرد ذكره

الأثار واثروبولوجيا / جامعة اليرموك عام ١٩٨٩م وتحت إشراف الباحث. أكدت نتائج المسح الأخير وجود سكن ابتداء من العصر الروماني في منطقة التقرع، وفي الجهة الشرقية من الخربة استمر وبدون انقطاع حتى مستهل العصر العثماني. كما أكدت وجود نشاط إسلامي كثيف يعود للعصرين الأيوبي والمملوكي خاصة وذلك بناء على الشواهد الأثرية المختلفة في منطقة التقرع إضافة إلى وجود بقايا معمارية وفخارية من العصر الأموي والعباسي والعثماني المبكر. انظر المادة الفخارية.

في ضوء هذا المسح فقد تقرر إجراء التنقيبات الأثرية في أجزاء مختلفة من الموقع.

٢ - التنقيبات الأثرية

أجرى معهد الآثار والاثروبولوجيا ثلاثة مواسم متتالية للتنقيبات الأثرية خلال الأعوام ١٩٩٠ و ١٩٩١ و ١٩٩٢م (انظر الشكل رقم ٤). وكانت التنقيبات ذات بعدين؛ الأول لغايات الكشف عن تاريخ السكن وطبيعة النشاط البشري في الموقع بينما كان الثاني لغايات تدريب طلبة الدراسات العليا من قسم الآثار على العمل الميداني.^(٩)

ركز الفريق تنقيباته الأثرية في الموسم الأول عام ١٩٩٠م في المنطقة (A) ومنطقة المقابر، حيث فتح سبعة مربعات في المنطقة (A) باتساع ٤×٤م لكل منها بعد أن تُركت مسافة نصف متر في كل جانب من جوانبها. تم الوصول في بعض هذه المربعات إلى سطح الصخر البكر. أما في منطقة المقابر فقد نُقبت مقبرة واحدة أعطيت رقم (١) (انظر الشكل رقم ٥) وهي مقبرة منحوتة في الصخر الجيري، احتوت على ثلاث حجرات متباينة الاتساع ومختلفة فيما بينها من حيث عدد وحداتها الدفن. بينما ركز الفريق تنقيباته في موسمه الثاني عام ١٩٩١م في كل من المنطقة (A) والمنطقة (C) وقد استمر التنقيب في المربعات القديمة من المنطقة (A) جانبا إلى جنب مع مربعات أخرى جديدة. أما أعمال التنقيب في المنطقة

الآثار العامة مجلد ٣٦. عمان (١٩٩٢)، ص ٣٩٨.

(٩) صالح ساري، «تقرير أولي عن نتائج التنقيبات الأثرية في خربة دوحلة - النعيمة. الموسم الثاني - صيف ١٩٩١»، حولية دائرة

والمتسعة في الخربة التي يعتقد أنها كانت تستخدم في جمع مياه الأمطار لغايات الاستعمال اليومي للسكان وحيواناتهم. وفوق كل ذلك المعصرة التي عثر عليها في المنطقة الجنوبية الغربية من المنطقة (A).

المواد المستخدمة في الأبنية المعمارية في المنطقة (A).

استخدم أهالي الخربة مواد مختلفة في أبنيتهم هي:

الحجارة: تعد الحجارة الجيرية بمختلف الأحجام المادة الأساسية في الإنشاء المعماري للمنطقة وذلك بسبب غزارة توافرها في الموقع نفسه وفي المناطق الجبلية المحيطة به. وقد استخدمت الحجارة على هيئتين، مشذبة وأخرى من غير تشذيب.

القراب: استخدم التراب المجلول والتراب العادي في الأبنية المعمارية. أما المجلول منه فقد استخدم لأغراض متعددة أهمها إنشاء الأرضيات، كما ظهر ذلك واضحاً في كل من الغرفة D والغرفة E؛ وكذلك في قصارة الجدران من الداخل أو من الخارج أو كليهما معاً، كما ظهر في الغرفة E. كما استخدم في قصارة الأرضيات، وذلك تهيئة لعمل أرضية فسيفسائية فوقها مثل غرفة A1 أو في بناء الجدران الحجرية، وذلك بإضافتها إلى صفوف الحجارة لغرض ملء الفراغات بينها من أجل زيادة تماسكها خشية الهدم، خاصة وأن المادة الترابية أقل كثافة من المادة الحجرية، وعليه تكون مقاومة سطح الأساس للوزن الذي يحمله قوية.^(١١) أما التراب العادي فقد استخدم لعمل أرضية مدكوكة للساحة التي تتوسط الوجدتين الإنشائيتين.

فيما بعد تختلف عن المكعبات الأم من حيث اللون والتقنية والحجم (انظر الشكل رقم ٨). كما تعرضت منطقة المقابر لأعمال تخريب متعمد قام به العابثون بالآثار، وآية ذلك العثور على مواد حديثة الصناعة بداخل هذه المقابر.

أما المنطقة (C) فلا تقل درجة التخريب التي لحقتها عنها في المنطقتين السابقتين، حيث كُشف عنه أثناء التنقيب في المقبرة الأيوبية / المملوكية التي عثر فيها على هياكل عظمية غير مكتملة، هذا فضلاً عن العثور على أكثر من هيكل واحد داخل القبر الواحد، ناهيك عن التخريب الذي أصاب المسجد الذي اكتشف حديثاً والمجاور لهذه المقبرة من الجهة الشرقية.^(١٠)

دور الموقع خلال فترات سكناه

في ضوء التنقيبات الأثرية المتعاقبة في الموقع لم يتمكن الباحث من تحديد اتساع الخربة، إلا أن كثافة السكن تركزت في منطقتي (A) و (C). ومن المتوقع أن تمتد منطقة السكن إلى الجهة الجنوبية والجنوبية الغربية وذلك بناء على بقايا الجدران والتي تشكل مع بعضها غرفاً بأحجام مختلفة.

يمكن اعتبار الخربة بأنها كانت قرية زراعية مهمة خلال فترات سكناها المختلفة. ويُعتقد بأنها شهدت خلال العصرين الأيوبي والمملوكي سكناً مكثفاً، كما تشير إلى ذلك الدلائل المادية التي عثر عليها في منطقة (A) أثناء مواسم التنقيبات. تمثل هذه الدلائل أنواعاً شتى من الحبوب مثل العدس والكرسنة والقمح والشعير وبقايا ثمار الزيتون وكذلك كثافة الأشجار المعمرة ذات الجذوع الضخمة، وهي متعددة، والتي مازالت تغطي معظم المساحات المحيطة بالخربة. هذا فضلاً عن وجود مخلفات أخرى، وبالأخص في غرفة A2 - كما سيرد ذكره تفصيلاً فيما بعد - والتي تدل على وجود حيوانات في القرية الزراعية الأيوبية والمملوكية. يعزز ذلك وجود العديد من الآبار العميقة

١٠ - ساري، تقرير أولي ١٩٩٢، ص ٣٩٦.

١١ - محمد نبيل سالم، ميكانيك القرية (حلب: منشورات جامعة

يسيرة منها بشكل كامل حتى الصخر البكر. يمكن تقسيم تلك الأبنية المكتشفة إلى وحدتين إنشائيتين منفصلتين بواسطة ممر ترابي عريض؛ الوحدة الإنشائية الغربية الواقعة إلى الغرب من هذا الممر، والوحدة الإنشائية الشرقية، وقد جاءت محاذية له من الشرق. تتكوّن كل وحدة من مجموعة من الغرف. لتسهيل تحديد وفهم الغرف الممتدة بين المربعات فقد أعطيت رموزا كالتالي:

غرفة A1 وتمتد وبشكل جزئي بين المربعات C4 و D3 و D4 و E3 و E4 .

غرفة A2 وتمتد وبشكل جزئي بين المربعات C4 و C5 و D4 و D5 و E4 و E5 .

غرفة B1 وتمتد وبشكل جزئي بين المربعات D5 و D6 و E5 و E6 .

غرفة B2 وتمتد وبشكل جزئي بين المربعات E5 و E6 و F5 و F6 .

غرفة D وتمتد وبشكل جزئي بين المربعات D8 و D9 و E8 و E9 .

غرفة E وتمتد وبشكل جزئي بين المربعات D9 و D10 و E9 و E10 . أما الجدار C1 فيمتد في المربع D7 (انظر الشكل رقم ٤).

الوحدة الإنشائية الغربية

دلت نتائج التنقيبات الأثرية التي أجريت في المنطقة (A) على أن الوحدة الإنشائية الغربية قد استخدمت كمجموعة سكنية خلال عصور مختلفة. وبناء على الدلائل الأثرية المكتشفة يعتقد بأن هذه الوحدة كانت تتألف من طابقين. تألف الطابق الأول خلال المرحلة الإنشائية الأولى (البيزنطية - الأموية) من ثلاث غرف وساحة بُنيت جدرانها ملاصقة لبعضها.

الغرفة A2

وتنحصر بين جدارين لحجرتين أحدهما شمالي وآخر شرقي وبين قطع صخري مرتفع من الجهتين الجنوبية والغربية، وهذا القطع غير منتظم الشكل.

الفسيفساء: استخدمت المكعبات الفسيفسائية ذوات الألوان المختلفة في إنشاء أرضية الكنيسة وذلك في الجهة الشمالية الغربية من المنطقة (A).

أما تقنية مواد البناء فيمكن التمييز بين نوعين أساسيين منها؛ التقنية الأولى التي تتمثل في بناء المرحلة الإنشائية الأولى وذلك خلال العصرين البيزنطي والأموي، وحجارة هذه المرحلة كانت مستطيلة الشكل مشذبة، وقد استخدم التراب المجلول في الحشوة التي تتوسط حجارة الواجهة وبين صفي المدامك الداخلي والخارجي من البناء نفسه. وتتمثل التقنية الثانية في المرحلة الإنشائية الثانية وذلك خلال العصرين الأيوبي والمملوكي. أُعيد فيها استخدام حجارة المرحلة الأولى خاصة المشذبة منها والتي جاءت فوقها. يغلب على هذه المرحلة استخدام التراب بكثرة في الجدران الحجرية.

جاءت معظم الأبنية الإنشائية الأولى فوق سطح الصخر البكر في معظم المناطق المكتشفة. بينما جاء بعضها الآخر فوق طبقة أو عدة طبقات ترابية مرصوفة بهدف الحصول على مقاومة أكبر أو الإقلال من نفاذ الماء وامتصاصه إلى جانب الإقلال من الهبوط في التربة، وذلك لعدم استواء سطح الصخر الطبيعي، خاصة وأن المنطقة (A) واقعة على السطح الشمالي الغربي لموقع الخربة.^(١٢)

التزم تصميم بناء المرحلة الإنشائية الثانية في معظمه بنظيره في المرحلة الأولى فجاء فوقه وقد شغل المساحة والاتساع ذاته. أما في حال عدم وجود بقايا بناء من المرحلة الأولى فإن بناء المرحلة الإنشائية الثانية كان يقوم على عدة طبقات ترابية تكون العلوية منها مرصوفة وبينها مجموعة من الحجارة الصغيرة.

الوحدتان الإنشائيتان في المنطقة (A)

كشفت مواسم التنقيبات الأثرية في المنطقة (A) عن مجموعة من الأبنية المعمارية وقد نُقبت أجزاء

٤,٦ م شرقاً - غرباً.

الغرفة B2

وتقع إلى الشمال من الغرفة B1 وجدارها الشرقي والغربي هما امتداد لذات الجدارين الشرقي والغربي للغرفة B1. يلتقي جدارها الشمالي بزاوية قائمة مع هذين الجدارين. أما الجدار الجنوبي فان بقايا أساسه مدمر بشكل كامل. يُعتقد بأن الجدار الجنوبي كان يتخلله ممر يؤدي إليها من خلال غرفة B1. تبلغ قياسات هذه الغرفة ٥,٠٠ م شرقاً - وغرباً و ٥,٢٠ م شمالاً - جنوباً.

تألف الطابق الثاني خلال المرحلة الإنشائية الأولى من غرفة واحدة A1. بُني الجزء الغربي لهذا الطابق فوق الصخر البكر، وقد نحت بوساطة أدوات حادة. تمّ تمييز نوعين من أدوات النحت المستخدمة لتسوية سطح الصخر وذلك من خلال ما تركته من آثار. النوع الأول نورؤوس مدببة يصل عرضها ما بين ٩-٥ مم. أما النوع الثاني فهو نورؤوس مستطيلة يصل عرضها ما بين ١,٥ - ١,٥ مم. يعتقد أن الجزء الشرقي من الغرفة كان يقوم على جدارين حجريين وذلك في الجهتين الشرقية والشمالية وفوق القطع الصخري من الجهة الجنوبية. يرتفع منسوب الطابق الثاني قرابة ٤,٠٠ م عن منسوب أرضية الطابق الأسفل.

تتألف أرضية هذا الطابق من ثلاث لوحات فسيفسائية تشكل في مجموعها أرضية لبناء يتجه شرقاً - غرباً وذلك لأسباب ثلاثة رئيسية. أول هذه الأسباب أن مدخل البناء جاء متخللاً جداره الغربي بدليل العثور على درجات ثلاث جاءت بشكل طولي منحوتة في الصخر وفي وسط الواجة الغربية. وثانيها أن الأرضية الفسيفسائية تحتوي على مزهية فخارية تتجه فوهتها إلى الشرق. أما السبب الثالث فهو الكشف عن ثلاثة جدران حجرية لهذا البناء، بينما لم يعثر على الجدار الشرقي الرابع. وعليه يُعتقد بأن هذه الغرفة كانت ترتفع كطابق ثانٍ فوق غرفة A2 وذلك بناء على دلائل أهمها: امتداد بقايا الجدار الشمالي للغرف بنفس اتجاه وعرض ومواصفات

يحتوي هذا القطع الصخري الطبيعي الذي يشكل الواجهة الغربية للبناء على فتحة منتظمة الشكل تؤدي إلى كهف طبيعي يمتد تحت الأرضية الفسيفسائية.

تبلغ قياسات هذه الغرفة ٥,٢٠ م شرقاً - غرباً و ٧,٧٠ م شمالاً وجنوباً.

الجدار الشمالي: يتألف بقايا هذا الجدار من صفين من المداميك الحجرية المتقابلة بعرض يصل في معدله ٠,٧٥ م، وترتفع بقاياها من اثنين إلى ثلاثة مداميك. يلتقي هذا الجدار مع نظيره الشرقي بزاوية قائمة [انظر مقطع «١»].

الجدار الشرقي: يتألف بقايا هذا الجدار من صفين من المداميك الحجرية المتقابلة بعرض يصل في معدله ٠,٩٥ م. يحتوي هذا الجدار على مدخل في نصفه الجنوبي والذي يبلغ عرضه حوالي ٠,٨٥ م. يعتقد بأنه يؤدي إلى الداخل بدرجة داخلية. عُثر بداخل هذه الغرفة، إلى الشمال من البوابة، على جدار بنيت أساساته وبشكل متوازٍ مع الجدار الشمالي للغرفة. يمتد هذا الجدار من الواجهة الداخلية للجدار الشرقي إلى الغرب مسافة أربعة مداميك وبعرض صفين من الحجارة الكبيرة بينهما حجارة صغيرة محشوة. يعتقد أن هذا الجدار كان يحمل عقد البناء المكون من طابقين (انظر الشكل رقم ٤).

الغرفة B1

تقع إلى الشرق من الغرفة الأولى A2. الجدار الغربي لهذه الغرفة هو نفسه الجدار الشرقي للغرفة الأولى A2. أما جدارها الجنوبي فيتألف من صفين متوازيين من الحجارة المشذبة، وترتفع بقاياها من اثنين إلى ثلاثة مداميك حجرية. والجدار مقصور بالملاط الطيني من الداخل والخارج. وقد أصاب التدمير جدارها الشرقي أكثر من الجدران الأخرى. يُعتقد أن الجزء الشمالي من هذا الجدار كان يتخلله باب يؤدي إلى داخل الغرفة ومن ثم إلى غرفة A2 و B2. تبلغ قياسات هذه الغرفة ٥,٢٥ م شمالاً - جنوباً و

الخارجي للمعينات وطرف اللوحة من الجهة الجنوبية. كما تحتوي هذه المعينات على أشكال مختلفة في مركزها؛ منها أشكال جامدة، ومثال ذلك المزهريّة التي سبق ذكرها ومنها تلك التي تتوسط مركز المعينات والتي أزيلت من مكانها وأعيد ترقيعها بوساطة مكعبات فسيفسائية أخرى اختلفت عن الأصلية من حيث اللون والحجم. أما الأجسام التي أزيلت فيعتقد أنها كانت صوراً لكائنات حيّة - الشكل رقم ٤، ٨ - أما اللوحة الثالثة فهي الشمالية من الأرضية الفسيفسائية ويبلغ عرضها قرابة ٣,٠٠ م. وتتشكل من مجموعة من المعينات تساوت حجماً وشكلاً ومضموناً وتشابهت محتويات مراكز معيناتها مع نظيرتها الأولى.^(١٣)

من المرجح أن التغيير الذي أصاب الأرضية الفسيفسائية قد حصل في النصف الأول من القرن الثامن الميلادي في ظل حركة الأيقونات، أي بعد صدور مرسوم يناوئ الصور المقدسة في الكنائس عام ٧٣٠ م.^(١٤)

وعليه نستطيع القول بأن ما لحق بالأرضية الفسيفسائية لا يمكن تفسيره بأنه تخريب أو تدمير، كما يذهب معظم علماء الآثار والتاريخ، بل هو تغيير قام به البيزنطيون أنفسهم ليكون بمثابة رسالة وجهها المناهضون لحركة الأيقونات التي هي حركة منظمة ومدروسة بعناية فائقة وآية ذلك مجموعة القرائن الأثرية؛ فقد أزيلت، بعناية، صورة لكائنات حيّة واستبدل مكانها وباهتمام بالغ، قطع فسيفسائية ومن غير صور وذلك لغايات تبليغ الناس أسس ومبادئ الحركة الجديدة.^(١٥) (انظر الشكل رقم ٨).

من المعتقد أن هذا المبنى كان يمثل كنيسة صغيرة وأنها استمرت بأداء وظيفتها في خدمة أهالي دوحلة المسيحيين منذ تاريخ إنشائها وحتى نهاية العصر الأموي، وذلك اعتماداً على الأدلة التالية:

الجدار الشمالي للغرفة A2 ، وكذلك الجدار الجنوبي لكليهما. كما كشف عن قاعدتي عمودين عند النهاية الشرقية للأرضية الفسيفسائية وعند القطع الصخري، وكشف أيضاً عن قاعدتين أخريين عند الواجهة الغربية للغرفة. وعليه فمن المرجح أن سقف الطابق الثاني كان قائماً على ستة أعمدة، أربعة منها فوق الأرضية الصخرية واثنان قائمان على سقف الطابق الأول (انظر الشكل رقم ٤).

الأرضية الفسيفسائية في الطابق الثاني A1 خلال المرحلة الإنشائية الأولى

كشفت خلال عام ١٩٩٠ م عن بقايا أرضية فسيفسائية أقيمت على أرض صخرية مستوية السطح. ظهر تحت الأرضية مباشرة كهف شكّل جزءاً من الطابق السفلي الممتد باتجاه الشرق. انظر الفرق في مستوى الارتفاع بينهما في المخطط - الشكل رقم ٤. استخدمت مكعبات الفسيفساء ذوات الألوان الأبيض والأسود والأحمر والبرتقالي والزيّتي في تشكيل الأرضية المنسجمة الألوان وما عليها من صور. أما الفسيفساء فكان على مستويين اثنين من حيث التقنية، الأصلي منها ذو تقنية رفيعة أما المكعبات التي أضيفت في مرحلة لاحقة لإنشاء المبنى فقد كانت أقل درجة من الأولى. يمكن تمييز ثلاث لوحات فنية في الأرضية. جاءت اللوحة الفسيفسائية الأولى على يمين المدخل ويبلغ عرضها قرابة ٢,٥٠ م، أما طولها فمن المعتقد أنه كان يمتد حتى الواجهة الشرقية للطابق الثاني. تتشكل هذه اللوحة من مجموعة من المربعات المتساوية الحجم تحتوي في مراكزها وبشكل متكرر على مكعبات صغيرة. أما اللوحة الثانية فجاءت تتوسط اللوحة الأولى والثالثة وتمتد مقابل مدخل البناء. يبلغ عرضها قرابة ٢,٢٠ م، وتتشكل من مجموعة من المعينات المتجانسة في حجمها وشكلها، وتحتوي على خطوط متموجة جاءت على شكل مجموعة متوازية لتصل بين الضلع

(١٣) سلري، تقرير أولي ١٩٩١، ص ٨٧.

(١٤) بيشة، «مناهضة الصور»، ص ٤٨٦.

(١٥) Robert Schick, "Christianity in the Patriarchate of Jerusalem in the Early 'Abbasid Period, Proceedings of the 5th Interna-

عُثر على كمية كبيرة من الحجارة الصغيرة التي استخدمت لتسوية الأساس الترابي فوق الأرضية الملاطية من المرحلة الإنشائية الأولى. شُيدت هذه القاعدة على يسار المدخل وارتبطت مع الجدار بوساطة مدمك حجري بني من الحجارة الصغيرة غير المشذبة. من المرجح أن الهدف من بناء هذه القاعدة هو حمل سقف الطابق الأول. كما عُثر على بنائين نصف دائريين أقيما إلى الواجهة الجنوبية من الجدار المبني في النصف الشمالي للغرفة. بلغ قطر كل واحد منها قرابة ٠,٥٥ م. وقد عُثر فيهما على بقايا حبوب وقش وهي متفحمة وعليه يرجح بأن هذين البنائين استخدمتا كمعالف للحيوانات. كما عُثر في الجزء الجنوبي الغربي من الغرفة على بقايا بناء حجري يرتفع ثلاثة مداميك بُني من حجارة غير مشذبة جاءت في صف واحد فقط على شكل يدل بأنه كان منحنياً باتجاه الغرب، خاصة وأن جهتيه الجنوبية والشمالية الغربية لم تحفرا بعد. بالإضافة إلى ذلك، فقد عُثر في داخل هذا البناء المنحني على بقايا مواد عضوية متفحمة مثل الحبوب والقش وروث الحيوانات، لذا يُعتقد بأنه استخدم إما كمخزن لعلف الحيوانات وإما كمخزن لروث الحيوانات، بعد تعرضها للشمس والهواء كي تجف، لاستخدامه وقوداً للطوابين المكتشفة في غرفة B2.

الغرفة B1

جاء تصميم هذه الغرفة على نسق نظيره خلال المرحلة الإنشائية الأولى. كُشف جدارها الغربي والجنوبي وهما مبنيان فوق أساسات الغرفة من المرحلة الأولى. أما جدارها الشرقي والشمالي فقد تعرضا للتدمير الذي أتى عليهما. يبلغ معدل ارتفاع بقايا جداريها المكتشفين قرابة ٠,٩٠ م. لم يعثر على دلائل تشير إلى وجود باب في إحدى جدرانها وذلك بسبب شدة التدمير والانحدار الصخري الذي جاء خلف الجدار الجنوبي، لذا يُعتقد بوجود باب في الواجهة الشرقية للغرفة بُني خلال هذه المرحلة (انظر الشكل رقم ٤).

إن شكل بناء الطابق الثاني والممتد شرقاً - غرباً يوحي بشكل الكنيسة، هذا فضلا على احتوائه على التقسيمات الرئيسية للكنيسة وهي الصحن والرواقين الجانبيين حيث كان المصلون يأخذون مكانهم في الأقسام الثلاثة. ويمكن تخيل الحنية، مكان وقوف القساوسة والمشرفين على الطقوس الدينية، في الجهة الشرقية بالرغم من أن عوامل التدمير قد أتت عليها بالكامل. من المعتقد كذلك بأن الطابق السفلي كان مستخدما لأداء وحفظ الأغراض المرتبطة بالكنيسة.

الطابق الأول في الوحدة الإنشائية الغربية خلال المرحلة الإنشائية الثانية (الأيوبية والمملوكية)

لم تختلف الغرف من حيث العدد عن مجموعة الغرف التي عرفناها في المرحلة الإنشائية الأولى باستثناء إضافة جدار C1 الذي يحيط بساحة عامة مكشوفة (انظر الشكل رقم ٤).

الغرفة A2

جاء تصميم هذه الغرفة على نسق تصميمها في المرحلة الإنشائية الأولى، حيث بنى جدارها فوق بقايا الجدارين من المرحلة الأولى. وقد أعيد استخدام بقايا الجدار الحجري المنشأ في النصف الشمالي للغرفة وذلك بإضافة جدار فوقه من الحجارة الكبيرة الحجم والمعاد استخدامها جنباً إلى جنب مع الحجارة المتوسطة والصغيرة غير المشذبة. كما أعيد استخدام مكان المدخل من المرحلة الإنشائية الأولى (انظر مقطع ٢). ومن الجدير بالذكر العثور على حجر وبه ثقب في الجدار الشمالي لهذه الغرفة في الجزء السفلي من بقايا المرحلة الثانية، إلا أنه من الصعوبة بمكان اعتباره مكان بوابة وذلك لعدم ملاءمة وضعه في الجدار لهذه الغاية، وعليه يُعتقد بأنه نُقل من مكان آخر من نفس المنطقة أعيد استخدامه في البناء في المرحلة الإنشائية الثانية.

تم إضافة بعض العناصر الإنشائية في داخل الغرفة (A2) وأهمها قاعدة عمود تكوّنت من حجرين مربعي الشكل وسطحهما مستوي، وإلى الأسفل منهما

الغرفة B2

لا يختلف تصميمها عنه في المرحلة السابقة ولكن تقنية البناء قد اختلفت قليلاً، بني الجدار الغربي في نصفه الشمالي على نحو أعرض منه في بقية جدران الغرفة. تغلب الحجارة الصغيرة والتربة على مادة البناء الأخرى. يلتقي الجدار الغربي مع الجدار الشمالي بزواوية شبه قائمة، أما الجدار الشمالي فإنه يمتد عند زاويته الشرقية وبشكل منحني باتجاه الجنوب ليصبح جداراً شرقياً للغرفة ذاتها. ينتهي الطرف الجنوبي للجدار الشرقي على نحو مفاجيء دون أن يصل إلى نهاية الغرفة الجنوبية إذ من المعتقد بأنه دمر في مرحلة لاحقة. عُثر أثناء تنقيبات عام ١٩٩٢ م على بقايا جدارين في الجهة الشرقية من الجدار الشرقي يُعتقد بأنهما أقيما لتدعيمه وذلك لأن عرضه جاء على نحو أقل من بقية الجدران. قد يكون هذا التدعيم أنشئ في مرحلة لاحقة وذلك لأن مستوى أساسه جاء مرتفعاً عن مستوى أساس بناء الجدار الشرقي لهذه المرحلة الإنشائية.

الجدار C1

يمتد هذا الجدار شرقاً - غرباً بطول يبلغ قرابة ٥,٨٠ م وبعرض يبلغ في معدله ١,٤٠ م. أما بقايا ارتفاعه فيبلغ ١,٢٠ م (انظر مقطع ٣). كشفت التنقيبات الأثرية أن هذا الجدار بُني في المرحلة الإنشائية الثانية فوق العديد من الطبقات الترابية. كان الهدف من بنائه أن يكون جداراً استنادياً لمنع تدفق التراب والمياه إلى داخل الوحدة السكنية. تنقطع النهاية الشرقية للجدار بشكل واضح. وعند نهايته الشرقية يظهر ممر ترابي عريض فاصلاً بين الوجدتين الغربية والشرقية. وإلى داخل هذا الجدار توجد ساحة مكشوفة خالية من الأبنية المعمارية.

وفي المرحلة الإنشائية الثانية (الأيوبية والمملوكية) فيعتقد أنه أعيد استخدام الغرفة (A1) في الطابق الثاني من البناء وذلك بنفس قياسات المرحلة الأولى.

الوحدة الإنشائية الشرقية

كشفت أعمال التنقيبات الأثرية لموسم عام ١٩٩٢ م التي أجريت في المنطقة (A) عن جزء من هذه الوحدة والتي مرت بمرحلتين إنشائيتين مختلفتين كان أقدمها خلال العصر البيزنطي والتي استمر استخدامها كما هي خلال العصر الأيوبي. أما المرحلة الإنشائية الثانية فقد حصلت في ظل العصر الأيوبي والمملوكي. وقد تمثل العصر العثماني المبكر في بناء الجدران الاستنادية وذلك لغايات استخدام الموقع كمناطق زراعية. تتكون هذه الوحدة من بقايا غرفتين شبه مكتملتين ومتصلتين مع بعضهما ومن بقايا جدار في الجهة الشمالية الشرقية من الغرفة D، يعتقد أن هذا الجدار كان يشكل جداراً شمالياً لغرفة ثالثة، كما تم الكشف عن جزئين من جدارين ملاصقين للواجهة الشرقية لجدار الغرفة E الشرقي ويتجهان صوب الشرق. من المؤكد أن إجراء مزيد من التنقيبات في المستقبل سيكشف عن بقية عناصر هذه الوحدة الإنشائية والعلاقة بينها (انظر الشكل رقم ٤).

عُثر بداخل هذه الغرفة من الجهة الشمالية على طابونين وهما بحالة جيدة يفصل بينهما جدار طولي مكون من مدمك حجري واحد عرضاً وارتفاعاً يبلغ طوله قرابة ١,٧٠ م. تبلغ قياسات غرفة الطابون الشرقي قرابة ٢,٥٠ م شرقاً - غرباً و ٥,٢٠ م شمالاً وجنوباً. وقد عُثر إلى الشرق من الطابون على حجرتين، الأولى، وهو الشمالي، وقد جاء أملس الوجه الأعلى وتبلغ أبعاده ٠,٦٥ م × ٠,٥٠ م يعتقد بأنه كان يستخدم لرق العجين قبل دفعه إلى الطابون لغرض خبزه. أما الحجر الثاني، وهو الجنوبي، فهو شبه منتظم ويعتقد بأنه كان معداً لجلوس من يقوم بإعداد الخبز. أما غرفة الطابون الغربية فتبلغ أبعادها ١,٠٥ م شرقاً - غرباً و ٥,٢٠ م شمالاً - جنوباً. عُثر في داخل الطابونين على بقايا من قشر البيض والمواد المتفحمة. لم يُعثر على دليل واضح بوجود باب في إحدى جدران الطابون إلا أنه من المرجح أن يكون الباب في الجدار الجنوبي المدمر (انظر الشكل رقم ٤).

المرحلة الإنشائية الأولى

بني في هذه المرحلة الغرف التالية:

الغرفة D

تنحصر هذه الغرفة بين جدران حجرية أربعة: ثلاثة منها وهي الجدار الشرقي والجدار الجنوبي والجدار الغربي أعيد استخدامها خلال المرحلة الإنشائية الثانية. أما الجدار الشمالي فهو مدمر في معظمه ويقع إلى الداخل من الجدار الشمالي للمرحلة الإنشائية الثانية. يتكون هذا الجدار الشمالي من بقايا صفيين من الحجر ذي الحجم الكبير والمتوسط، أما بقية ارتفاعه فهو غير معروف وذلك لعدم استكمال التنقيب فيه إلى أساسه السفلي. وعليه يكون شكل الغرفة مستطيلاً تبلغ قياساتها ٤,٣٠ م شرقاً - غرباً ٣,٧٥ م شمالاً - جنوباً. كما تم الكشف عن أرضيات ثلاث معمولة من التراب الجيري المجلول، وكانت هذه الأرضيات مستخدمة أثناء هذه المرحلة (الإنشائية الأولى)، وذلك بناء على القرائن الأثرية الفخارية فيها خاصة، أما بخصوص مدخل هذه الغرفة فلم يتم التوصل إلى مكانه وذلك لشدة التدمير الذي لحق بجدران الغرفة الأربعة، إلا أنه غالباً ما كان في الجدار الشرقي (انظر الشكل رقم ٤).

الغرفة E

ظهرت هذه الغرفة مستطيلاً الشكل وبلغت قياساتها ٣,٤٠ م شرقاً - غرباً و ٥,٠٠ م شمالاً - جنوباً. أما ارتفاع جدرانها فقد بلغ بين مدمك حجري واحد وثلاثة ينحصر بينها أرضيات ثلاث معمولة من المادة ذاتها التي شاهدناها في أرضيات الغرفة (D) وعلى المستوى نفسه. يُعتقد أن مدخل هذه الحجرة كان في جدارها الجنوبي الذي لم يُستكمل تنقيبه بعد.

يلاحظ أن بناء المرحلة الإنشائية الأولى في هذه الوحدة قد تعرض لتخريب ظهر واضحاً في العناصر المعمارية حيث لم يبق من جدران هذه الوحدة سوى بعض الأجزاء من أساساتها.

المرحلة الإنشائية الثانية

الغرفة D

جاءت هذه الغرفة مستطيلاً الشكل بلغت قياساتها ٤,٧٥ م شرقاً - وغرباً و ٣,٧٠ م شمالاً - جنوباً. ترتفع بقايا جدرانها ما بين خمسة إلى ستة مداميك حجرية. يمتد بين جدرانها أرضية مستوية معمولة من التراب الجيري المجلول، ويتراوح سمك هذه الأرضية ما بين ٧-٥ سم التي يكثر فيها الفخار من العصرين الأيوبي والملوكي. ظهرت جدرانها غير متجانسة في العرض والشكل حيث يمتد الجدار الجنوبي بشكل شبه مستقيم وشبه قائم في صفة الخارجي. كما يلاحظ أن عرض الجدار الغربي غير متجانس أيضاً حيث يبلغ عرضه عند التقائه مع الجدار الجنوبي قرابة ٠,٦٠ م ثم يأخذ بالاتساع المتدرج. تظهر بقايا هذا الجدار في نصفه الشمالي وهي مكونة من صف واحد من الحجارة هو الصف الداخلي. يعتقد أن الصف الخارجي قد تعرض للتخريب والهدم ما عدا أساسه الذي مازال قائماً. يلتقي الطرف الشمالي لهذا الجدار بزواوية منفرجة مع الجدار الشمالي. كما يتصف الجدار الشمالي بهذه الغرفة بعدم تجانس عرضه وبشدة التخريب الذي أصابه. بلغ عرض الطرف الغربي لهذا الجدار نحو ١,٠٠ م أما في منتصفه فقد بلغ نحو ١,٢٠ م، وكذلك جزؤه الشرقي فقد لحقه التدمير أيضاً. بلغ بقايا ارتفاعه في المعدل ٢,٠٠ م (انظر مقطع ٤).

يعد الجدار الشرقي من أكثر الجدران تدميراً لهذه الغرفة، ومن المعتقد بأن عرضه كان يبلغ ٠,٧٥ م وذلك اعتماداً على بقاء بعض الحجارة التي مازالت قائمة في مكانها الأصلي لهذا الجدار. لم تكشف التنقيبات الأثرية عن مكان باب هذه الغرفة، إلا أنه يعتقد بأنه كان في الجدار الشرقي المدمر (انظر الشكل رقم ٤).

الغرفة E

ظهرت مستطيلاً الشكل بلغت قياساتها ٥,٠٠ م شمالاً - غرباً. ترتفع بقايا جدرانها ما بين أربعة إلى

اللوحة الأولى

- ١ - مربع B4 ، جزء من جسم جرة ذات عجينة زبدية اللون، السطح الخارجي مغطى ببطانة زبدية اللون أيضاً ومزودة بزخارف بنية اللون. الصناعة بالدولاب. أموي / عباسي.
- ٢ - مربع B4 ، طبقة ٥. جزء من جسم جرة ذات عجينة زبدية اللون تحتوي قليلاً من الشوائب، السطح الخارجي مغطى ببطانة زبدية باهتة ومزودة بزخارف بلون بني ضارب إلى الحمرة. الصناعة بالدولاب. أموي / عباسي.
- ٣ - مربع D5 ، طبقة ٢٣. جزء من مقبض يتوجه من أعلى نتوء صغير وعجينة خشنة تحتوي قليلاً من الشوائب. السطح العلوي مزخرف بلون بني في أشكال مختلفة. الصناعة يدوية. أيوبي / مملوكي.
- ٤ - مربع D5 ، الطبقة السطحية. جزء من جسم إناء ذي عجينة خشنة. السطح الخارجي مزخرف بخطوط متقاطعة باللون البني الداكن على سطح مغطى ببطانة زبدية اللون. الصناعة يدوية. أيوبي / مملوكي.

اللوحة الثانية

- ١ - مربع B4 ، طبقة ٥. جزء من جسم جرة ذات عجينة مائلة إلى اللون البرتقالي المحمر ونقية نسبياً. السطح الخارجي مغطى ببطانة لها لون العجينة نفسها ومزودة بزخارف بنية اللون. الصناعة بالدولاب. عباسي.
- ٢ - مربع B4 طبقة ٥. جزء من جسم إناء ذي عجينة مائلة إلى اللون البرتقالي المحمر، وتحتوي على قليل من الشوائب صغيرة الحجم وبلون أسود. السطح الخارجي عليه بطانة بلون أحمر باهت تعلوه زخرفة متموجة. الصناعة بالدولاب. عباسي.
- ٣ - مربع B6 ، طبقة ٤. جزء من جسم إناء كبير

سنة مداميك حجرية. وتمتد أرضية ملاطية مستوية ومعمولة من التراب الأبيض المجلول بين جدران هذه الغرفة. ينخفض مستوى هذه الغرفة قرابة ٢٠،٢٠ م عن أرضية نظيرتها الغرفة D وجدران هذه الغرفة غير منتظمة الشكل والعرض حيث بلغ عرض الجدار الجنوبي في معدله قرابة ٩٥،٠ م وتستمر الجهة الشرقية لهذا الجدار بالانحناء التدريجي إلى الجهة الشمالية وذلك حتى تشكل الواجهة الشرقية لجدار الغرفة. الواجهة الشرقية كذلك غير منتظمة العرض حيث بلغ عرضها عند نهايتها الجنوبية قرابة ٣٠،١ م، ويزيد قليلاً باتجاهه نحو الشمال ولكنه سرعان ما يبلغ أضيق نقطة في عرض الحائط عند نهايته الشمالية التي تبلغ في المعدل ٧٠،٠ م. يصل بقايا ارتفاع هذا الجدار في معدله ٢،١ م (انظر مقطع ٥).

يتميز الجدار الشمالي بضيق في عرضه يبلغ معدله ٦٠،٠ م وبتهدم معظم صفه الداخلي، كما يلتقي هذا الجدار مع الجدارين الشرقي والغربي بزواوية شبه قائمة، ويصل بقايا ارتفاعه في المعدل ٢٠،٠ م. أما عن الجدار الغربي فهو مدمر في معظمه إلا أنه يمكن معرفة عرضه المكون من صفين من الحجارة الذي يبلغ قرابة ٧٥،٠ م وذلك من خلال بقايا الحجارة الأصلية التي ما زالت قائمة في مكانها في هذا الجدار الذي تبلغ ارتفاع بقاياها قرابة ٥٠،١ م (انظر مقطع ٦).

من المعتقد أن جدران المرحلة الإنشائية الثانية كانت مقصورة بالملاط الطيني الأبيض، فقد عُثر على بقايا قصارة مكونة من طبقتين على الواجهة الخارجية للجدار الشرقي للغرفة D، كما عُثر أيضاً على بقع من القصارة وهي متراكمة عند جوانب بعض الجدران للغرفتين D و E.

وصف المادة الفخارية

فيما يلي وصف للمادة الفخارية التي جاءت من مربعات مختلفة من المنطقة A وقد رُتبت في لوحتين:

زخرفة متموجة بلون بني. الصناعة يدوية.
عباسي.

شكر وتقدير

يشكر الباحث عمادة البحث العلمي والدراسات
العليا/ جامعة اليرموك لدعمها هذا البحث كما يشكر
السيد / صلاح هودلية الذي ساعد في إعدادة.

الحجم، العجينة صلبة تحتوي شوائب جيرية
دقيقة. السطح الخارجي عليه زخرفة
بالتحزيز. اللون أحمر برتقالي. الصناعة
يدوية. بيزنطي / أموي.

٤ — مربع B4 ، طبقة ٥. جزء من جسم إناء،
العجينة بلون أحمر والسطح الخارجي مغطى
ببطانة ذات لون أحمر ضارب إلى البني تعلوه

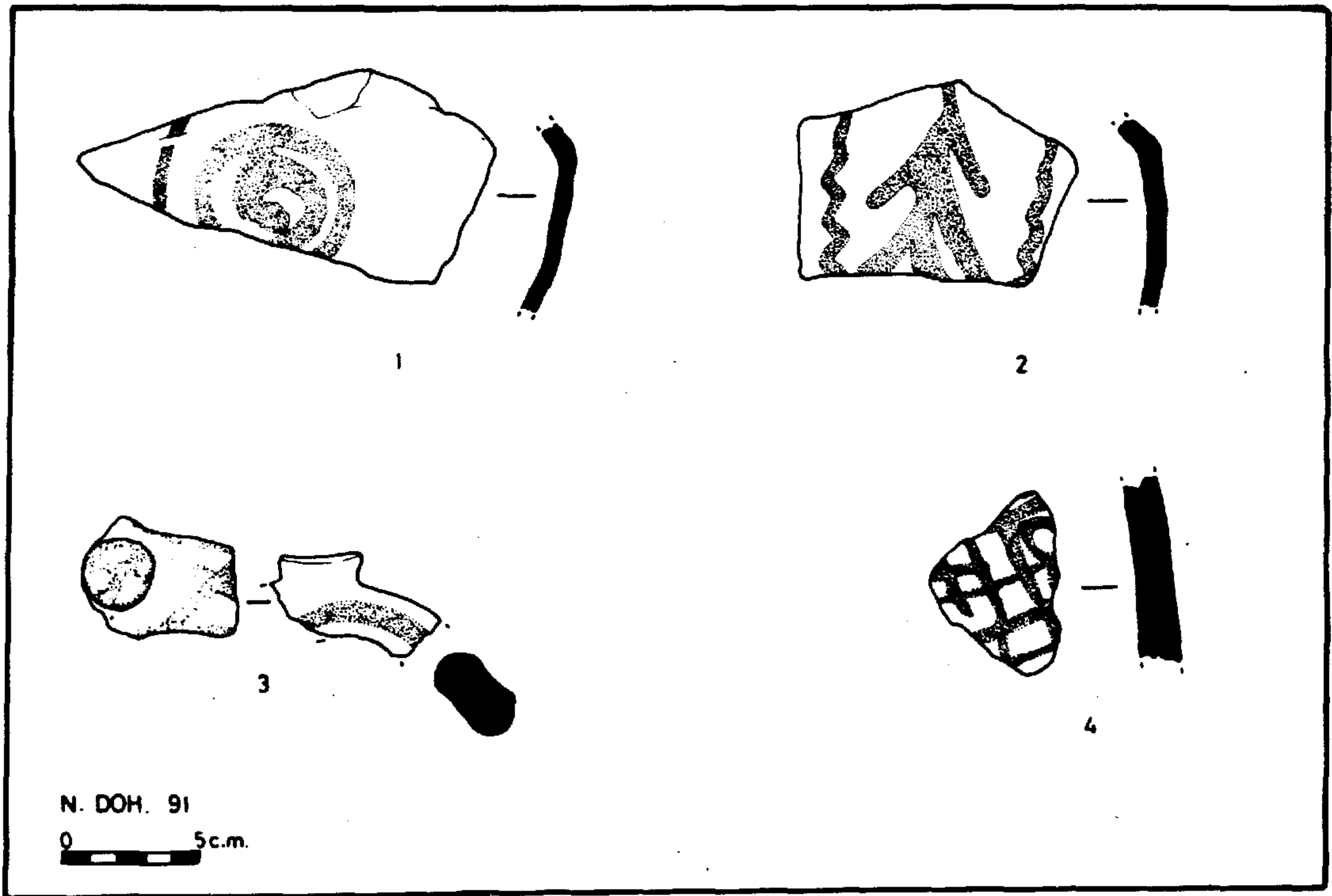

اللوحة الاولى

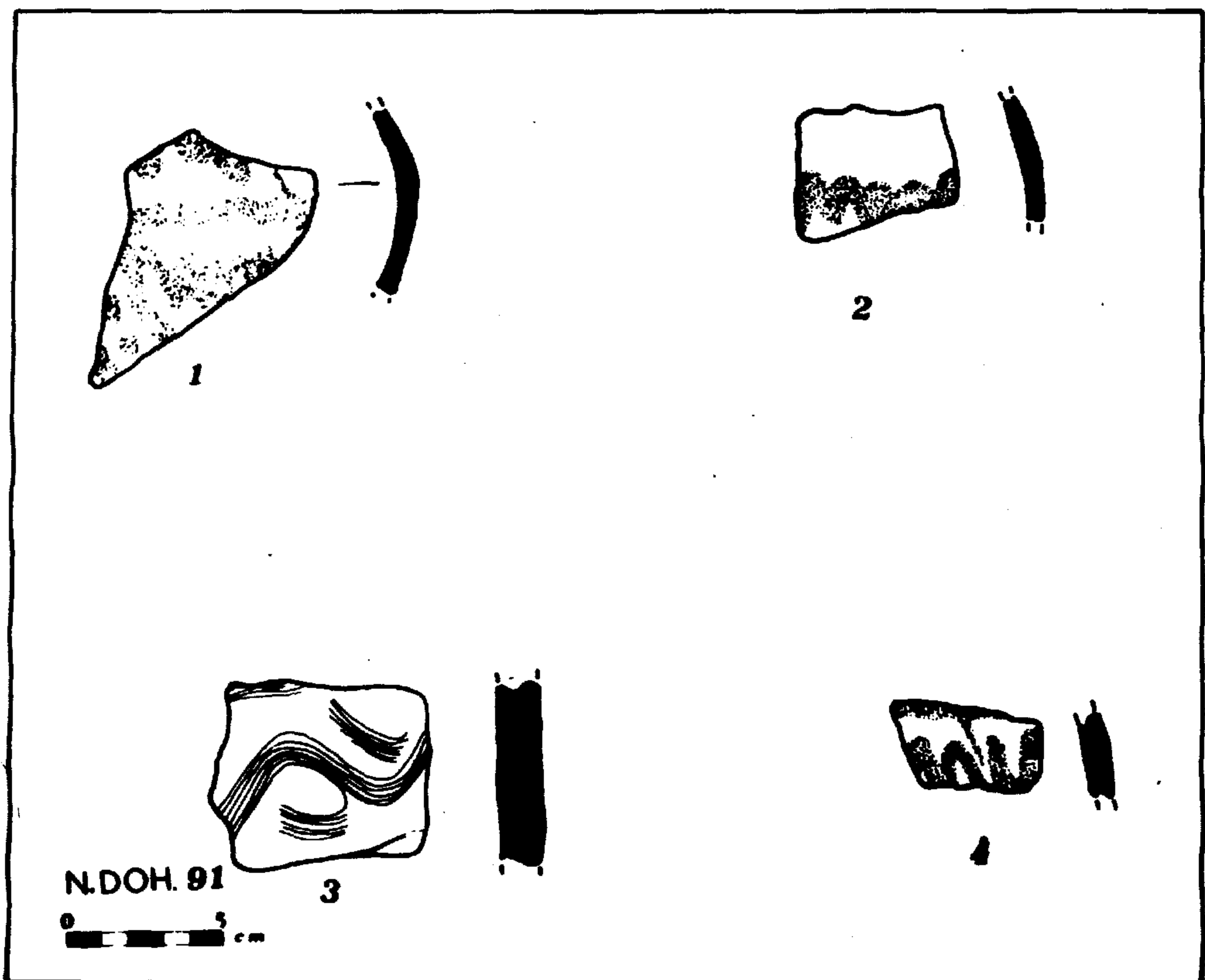

اللوحة الثانية

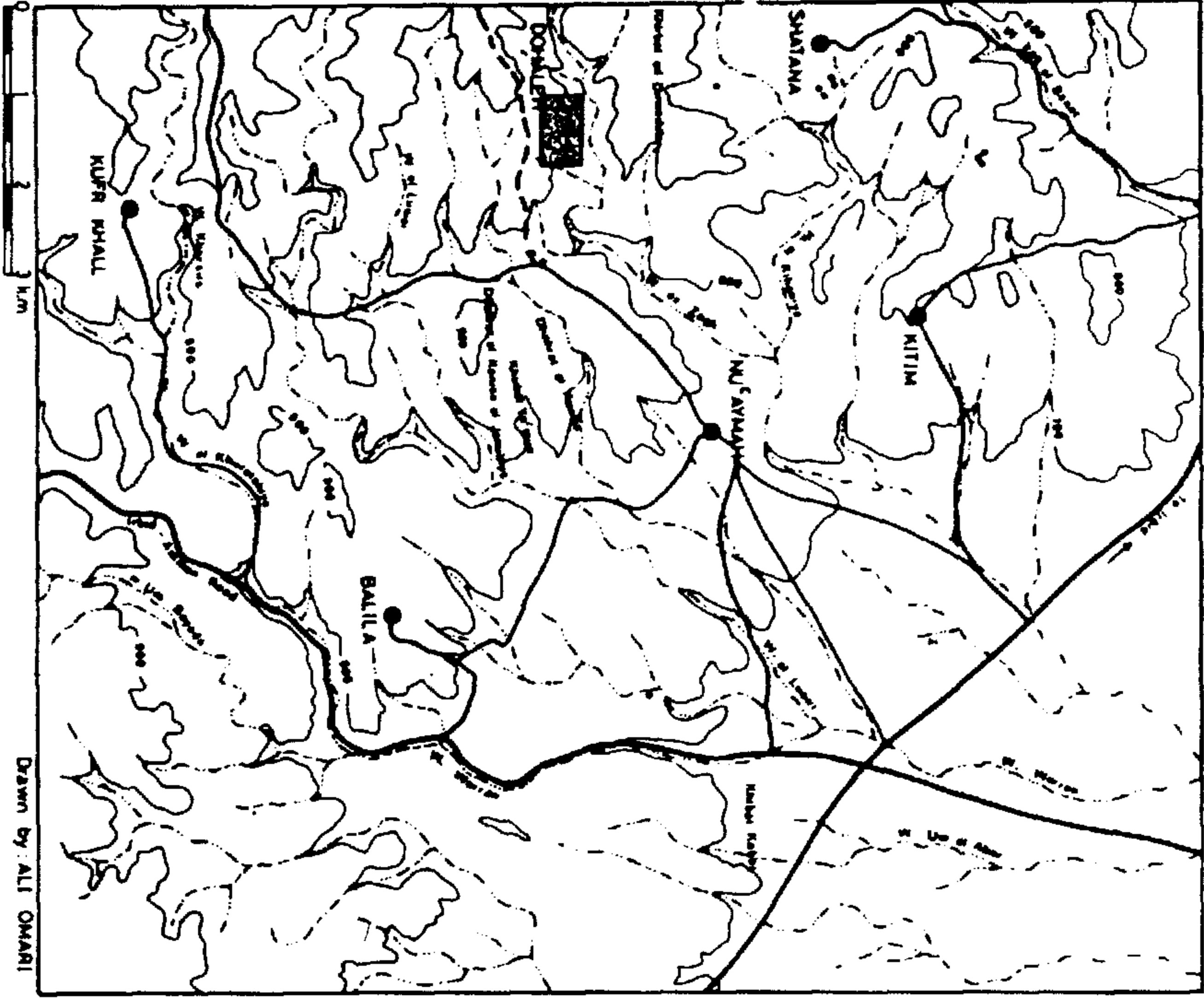

شكل رقم ٢ طبوغرافية المنطقة.

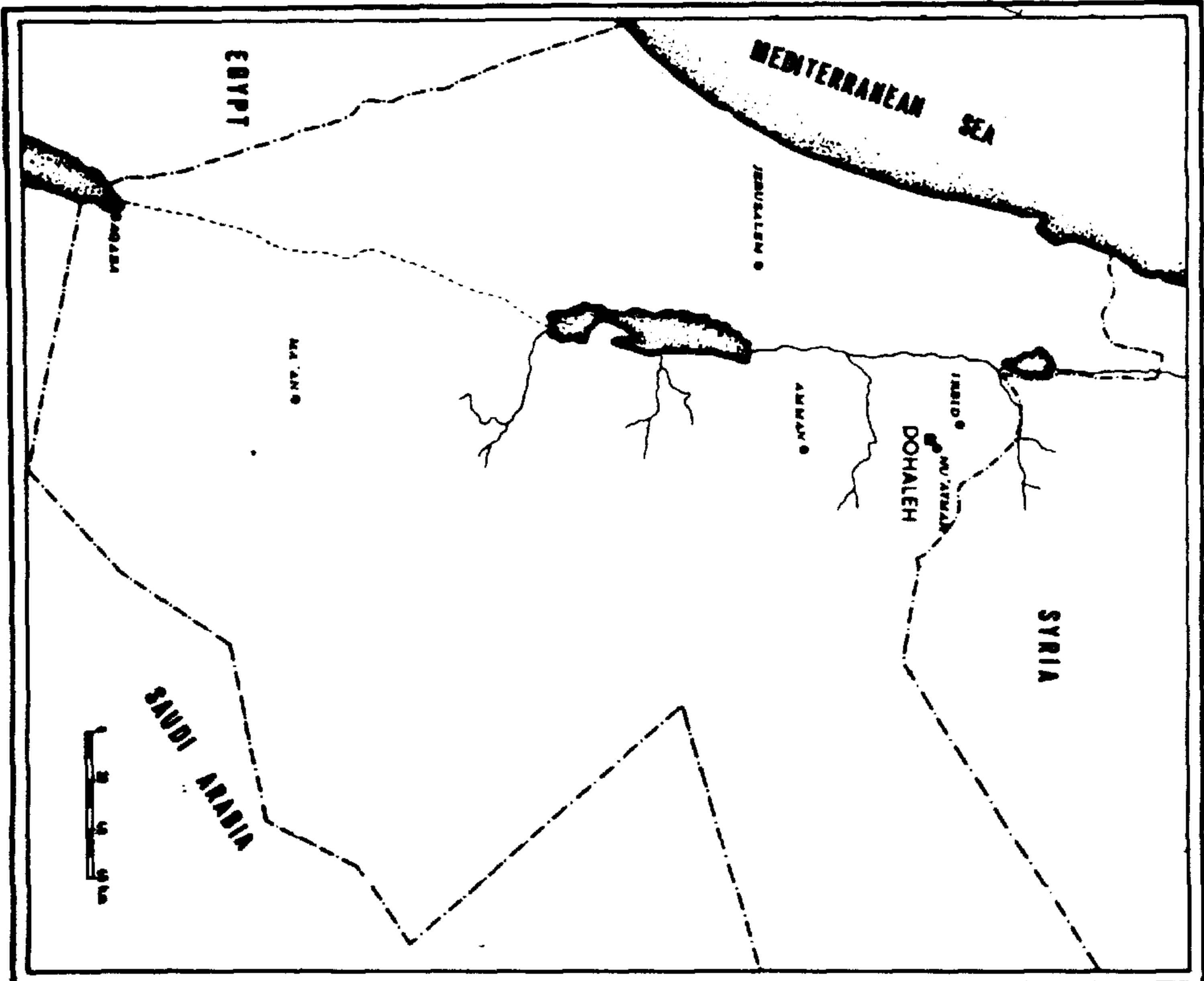

شكل رقم ١ موقع خربة دوحلة.

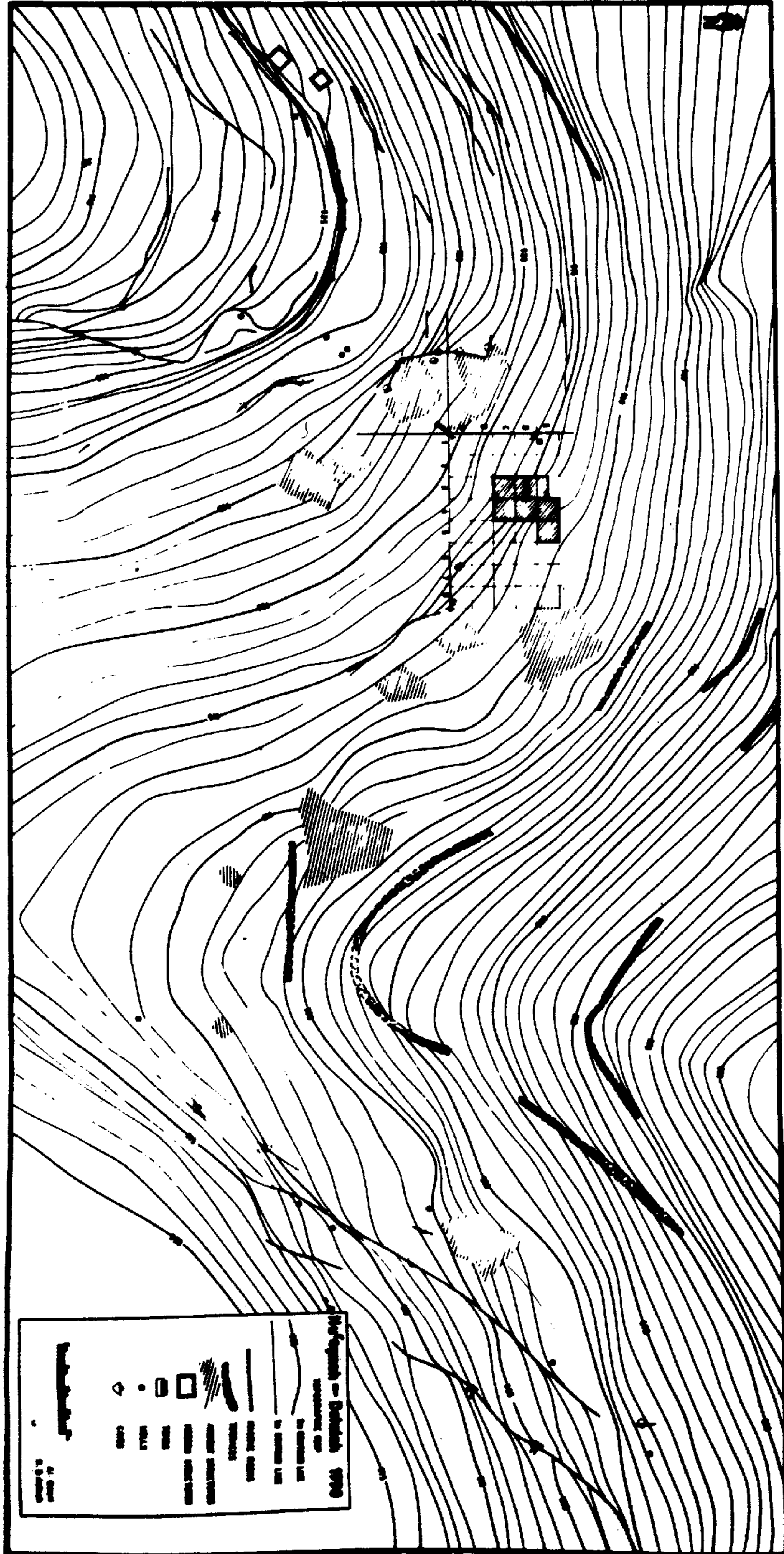

شكل رقم ٣ طوبوغرافية الموقع.

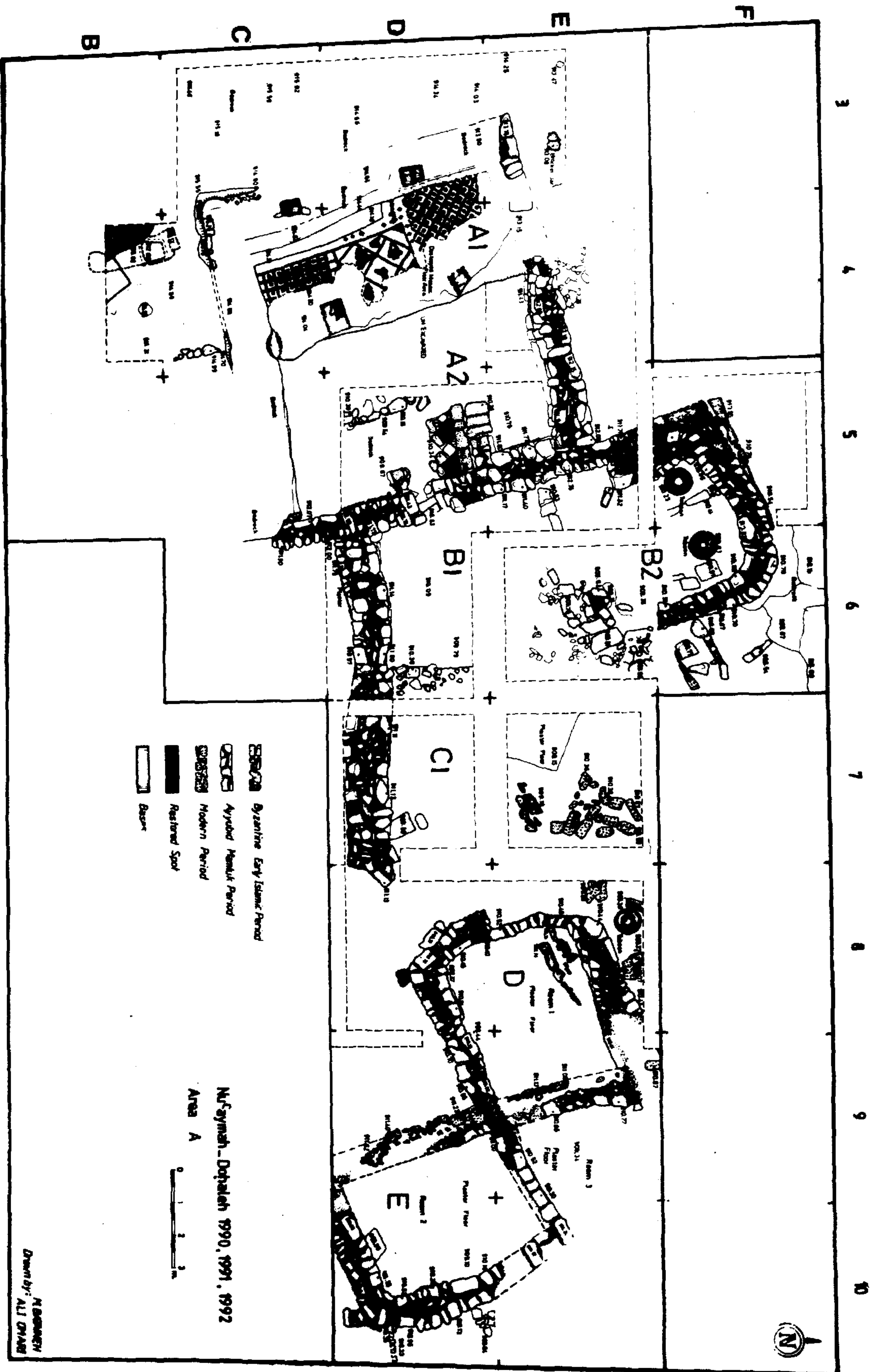

شكل رقم ٤ مسقط أفقي للمنطقة (A) في ضوء مواسم التنقيب الثلاثة.

Drawn by: ALI GHANNI

Nu'aymah-Dajaleh 1990, 1991, 1992
Area A

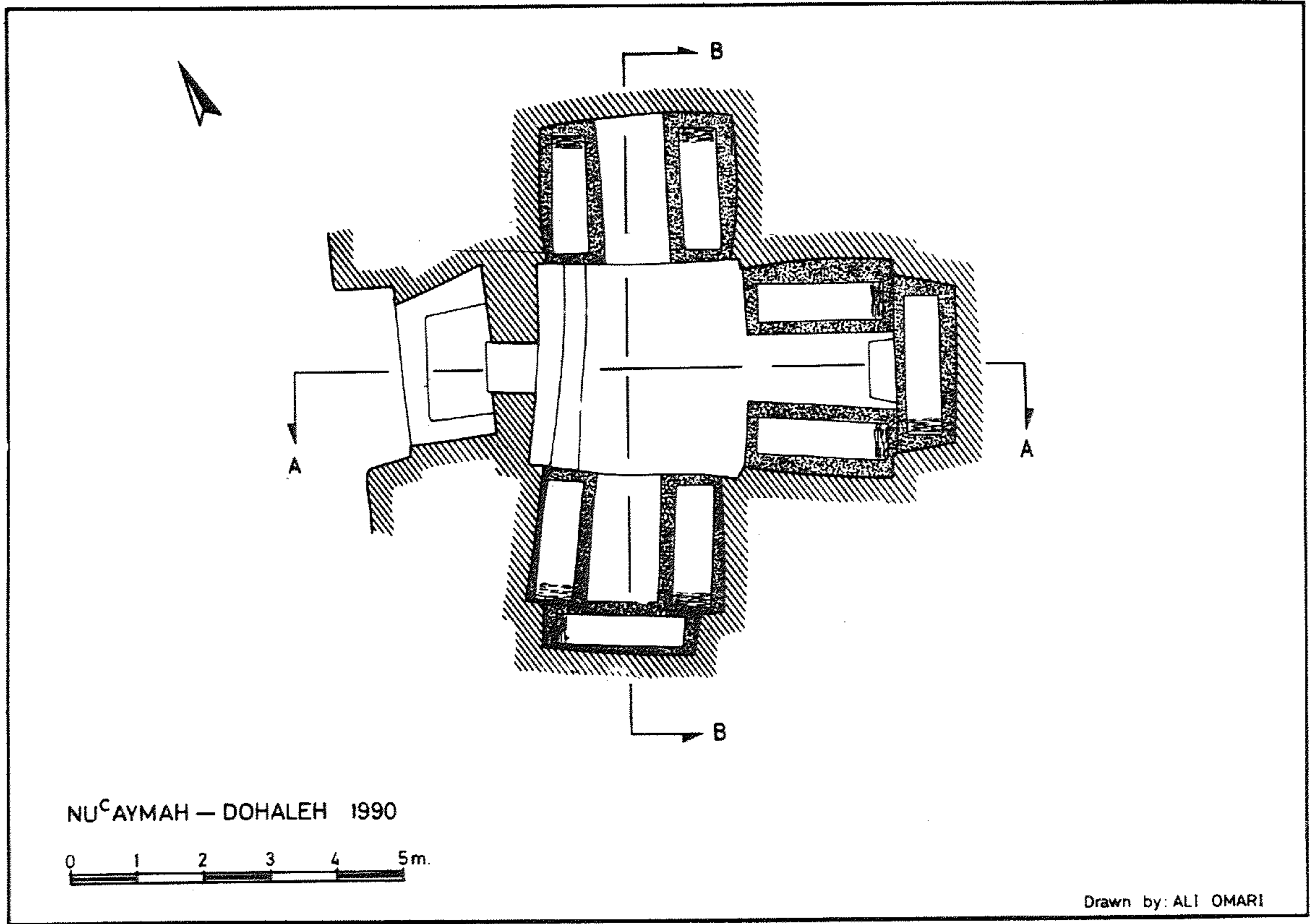

شكل رقم ٥ مسقط أفقي للمقبرة رقم «١».

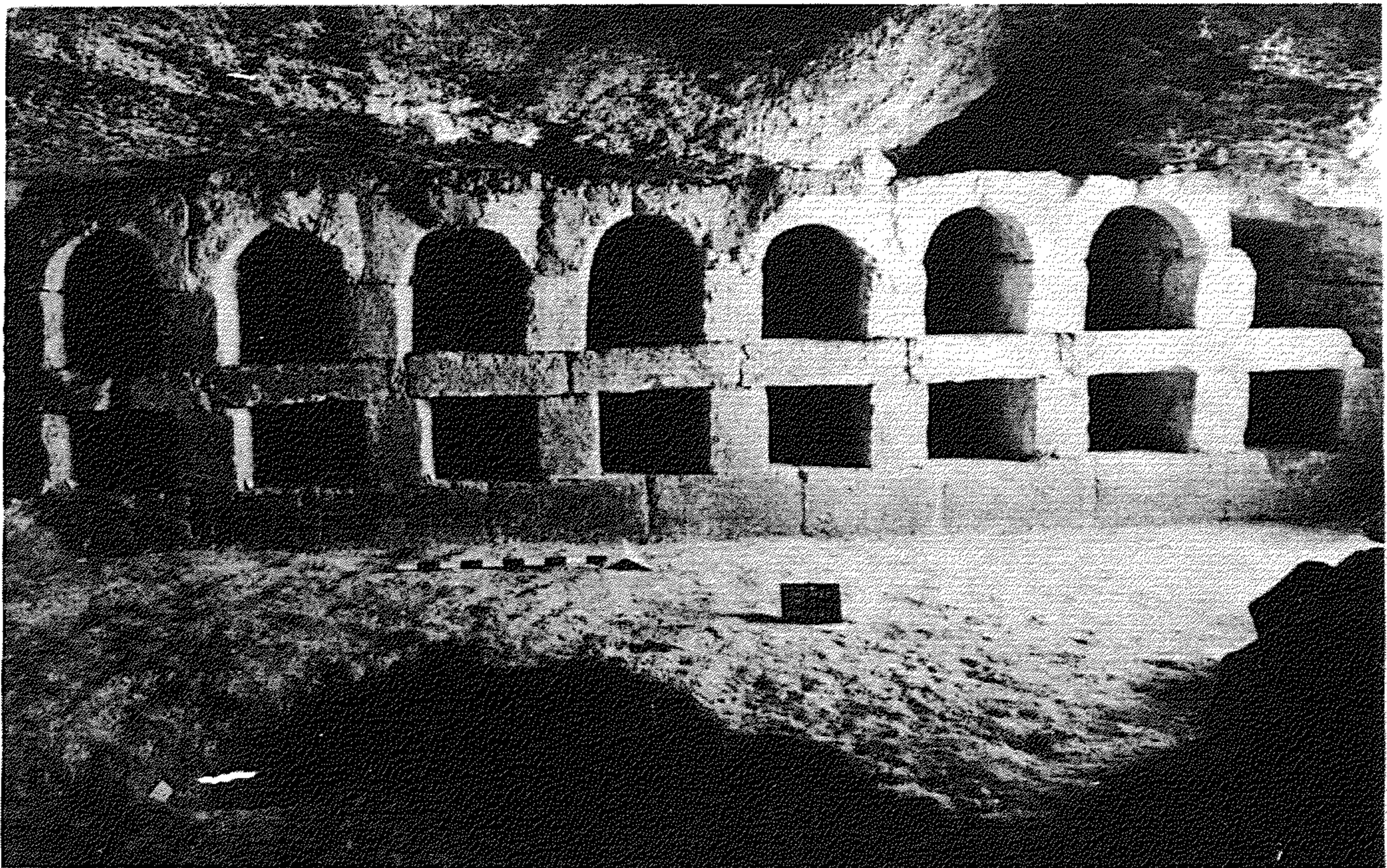

شكل رقم ٦ صورة المقبرة رقم «٢» من الداخل.

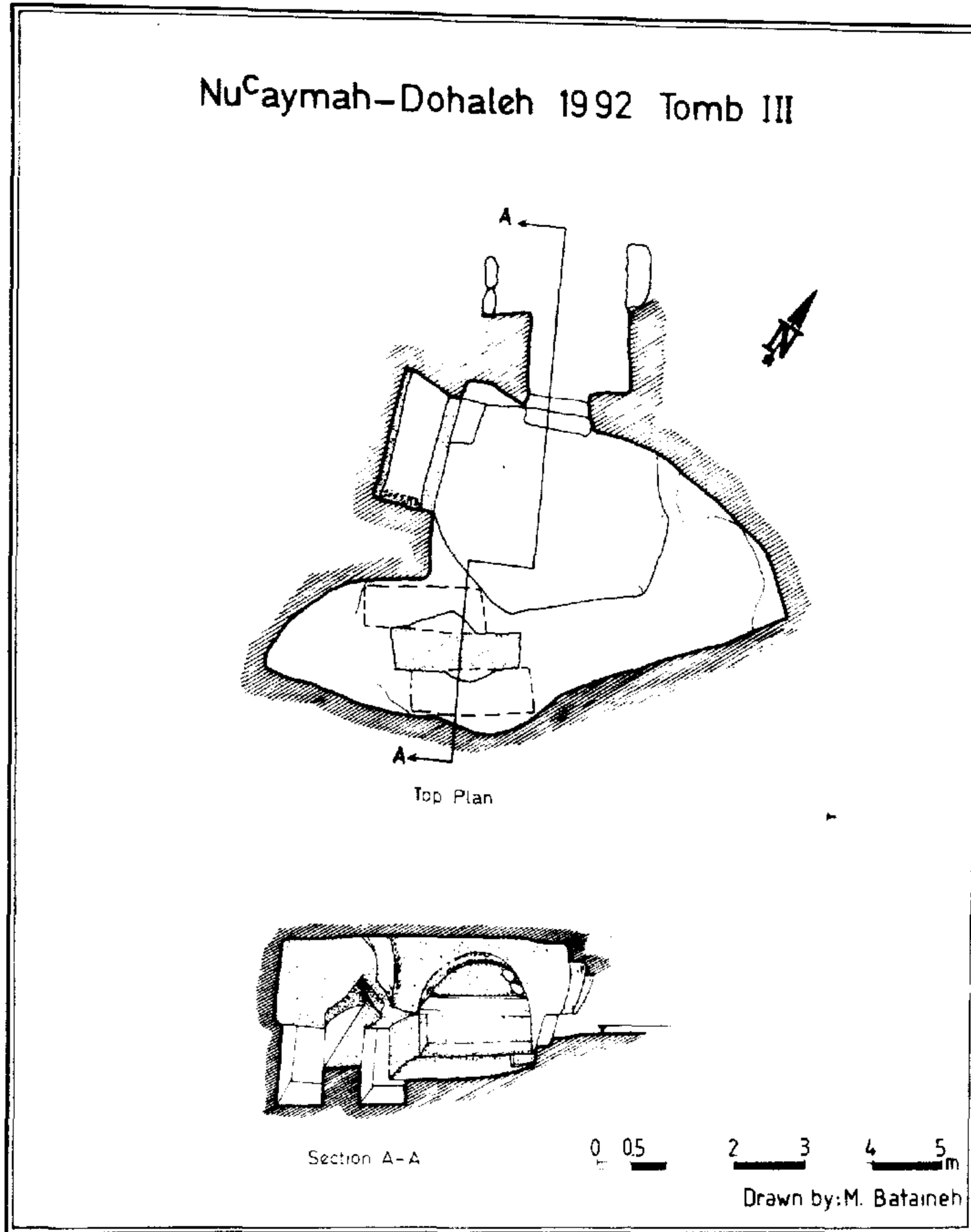

شكل رقم ٧ مسقط أفقى للمقبرة رقم «٣».

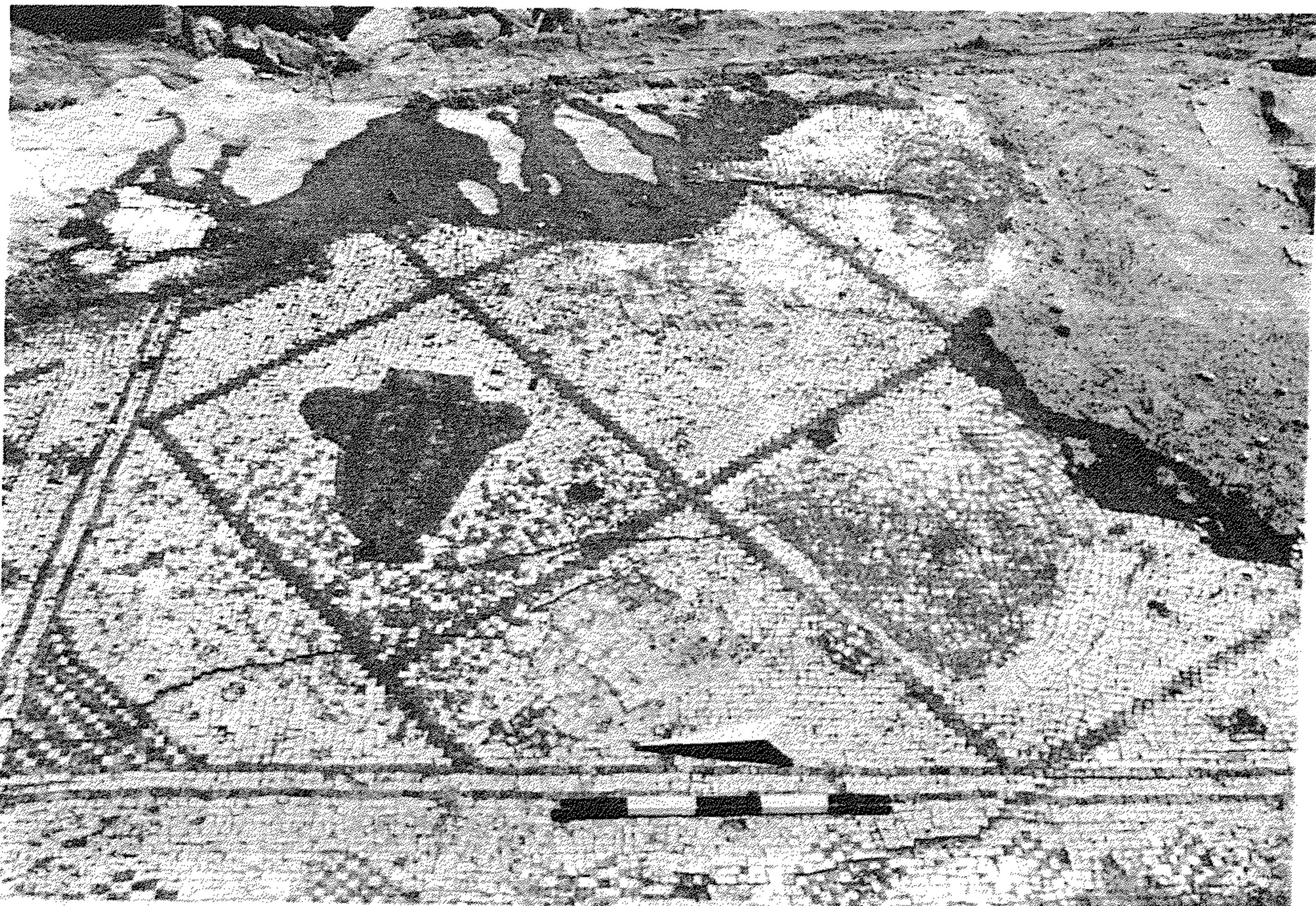

شكل رقم ٨ صورة تمثل التدمير الايقوني في الارضية الفسيفسائية.

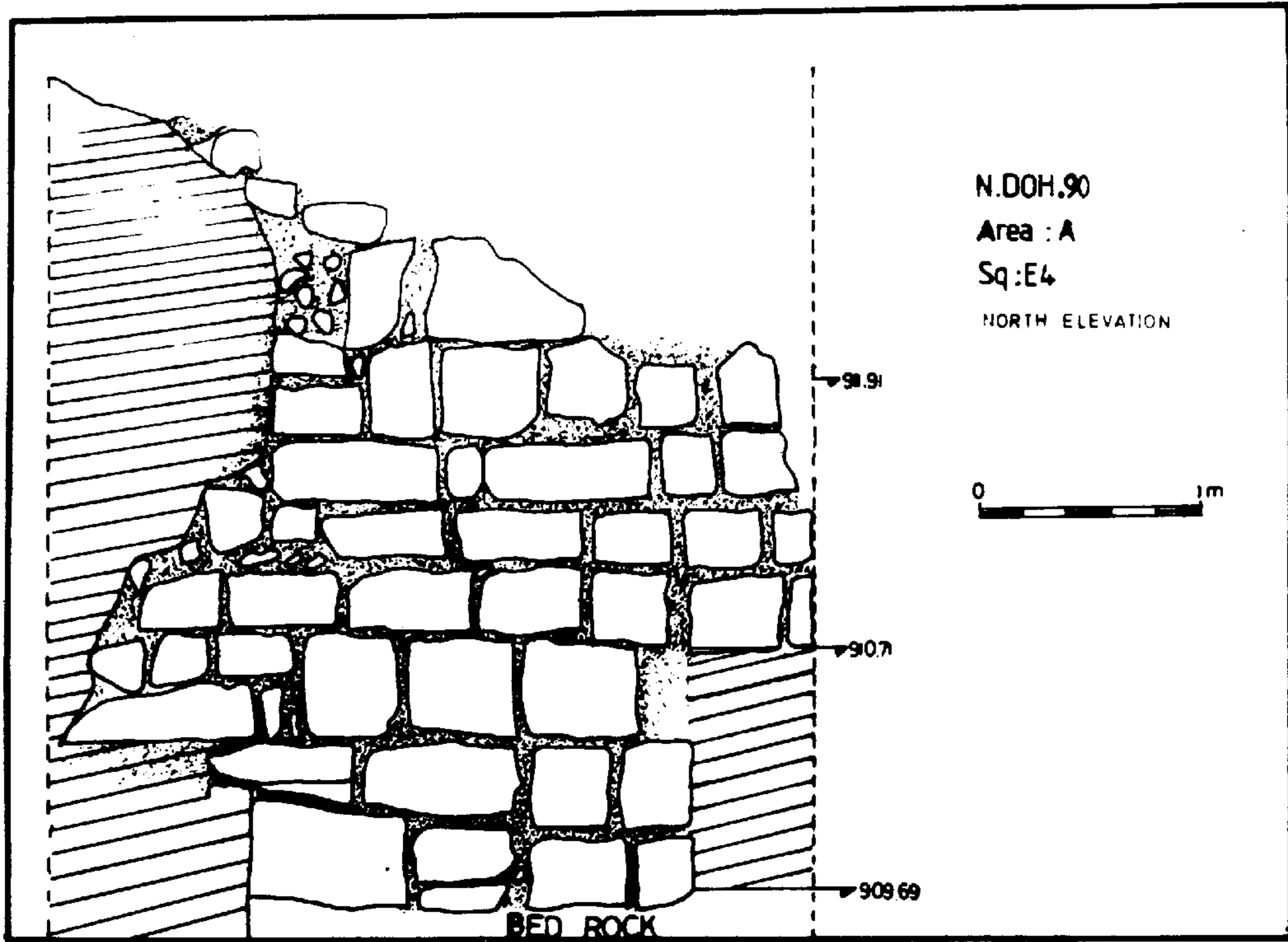

مقطع «١»

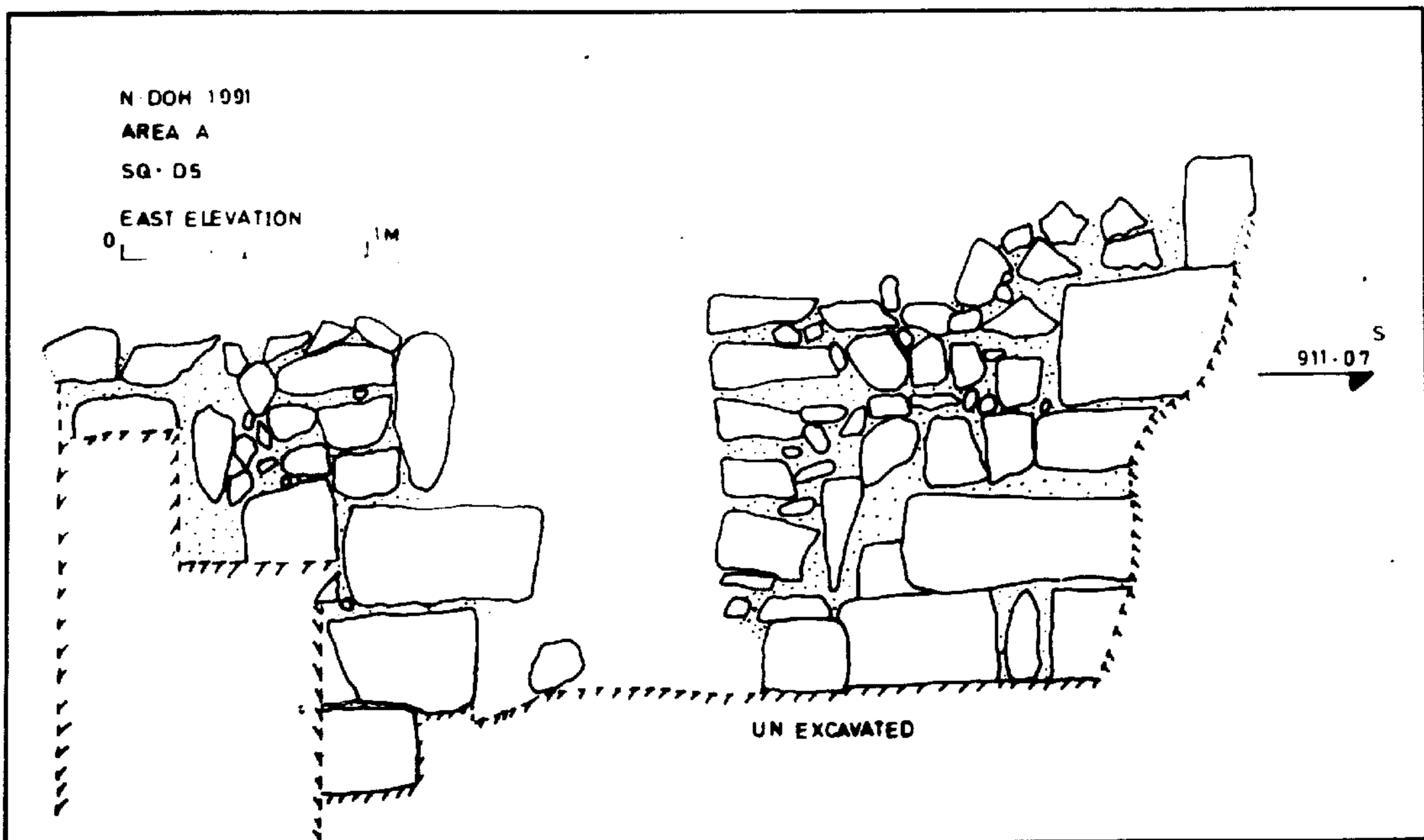

مقطع «٢»

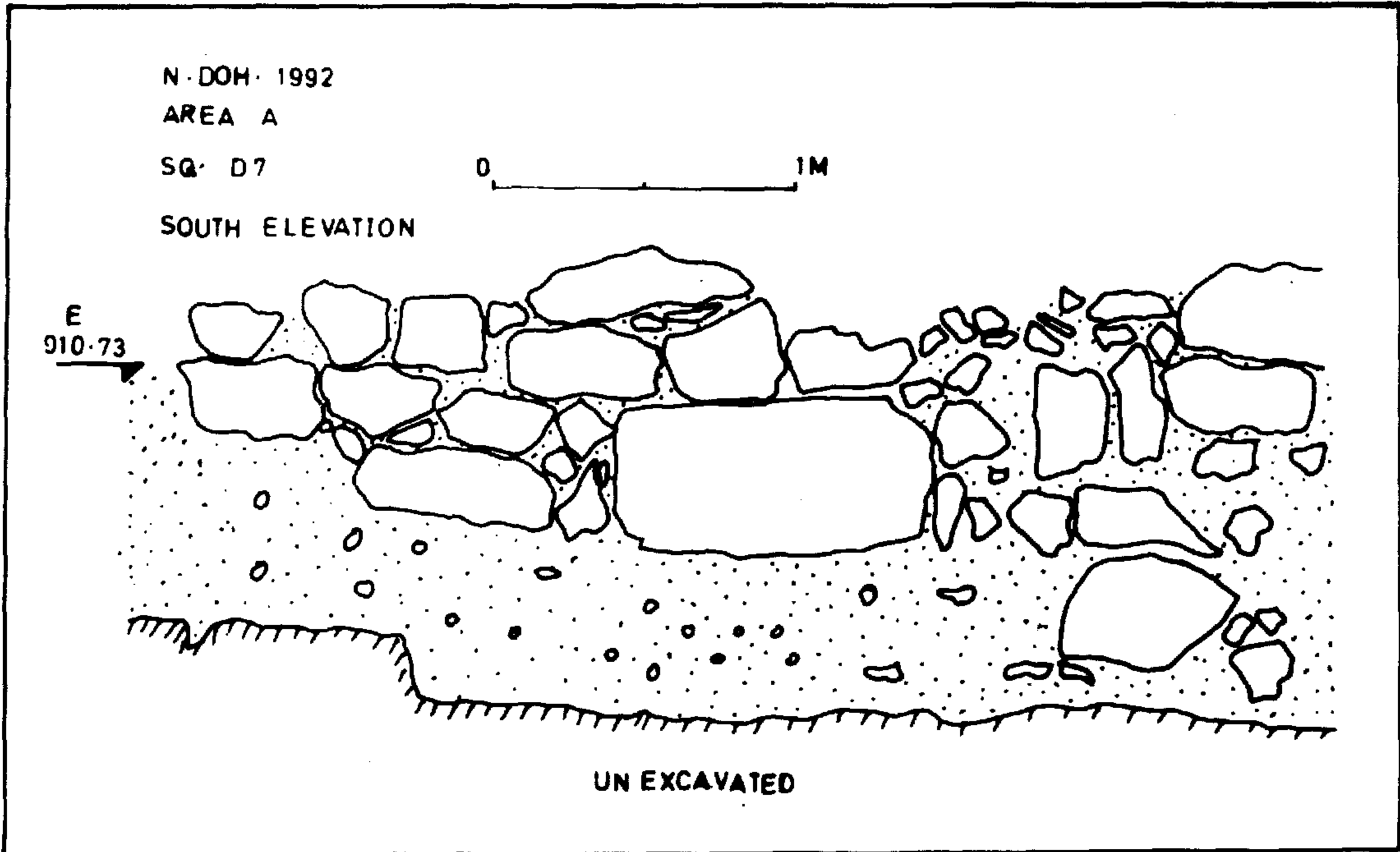

مقطع «٣»

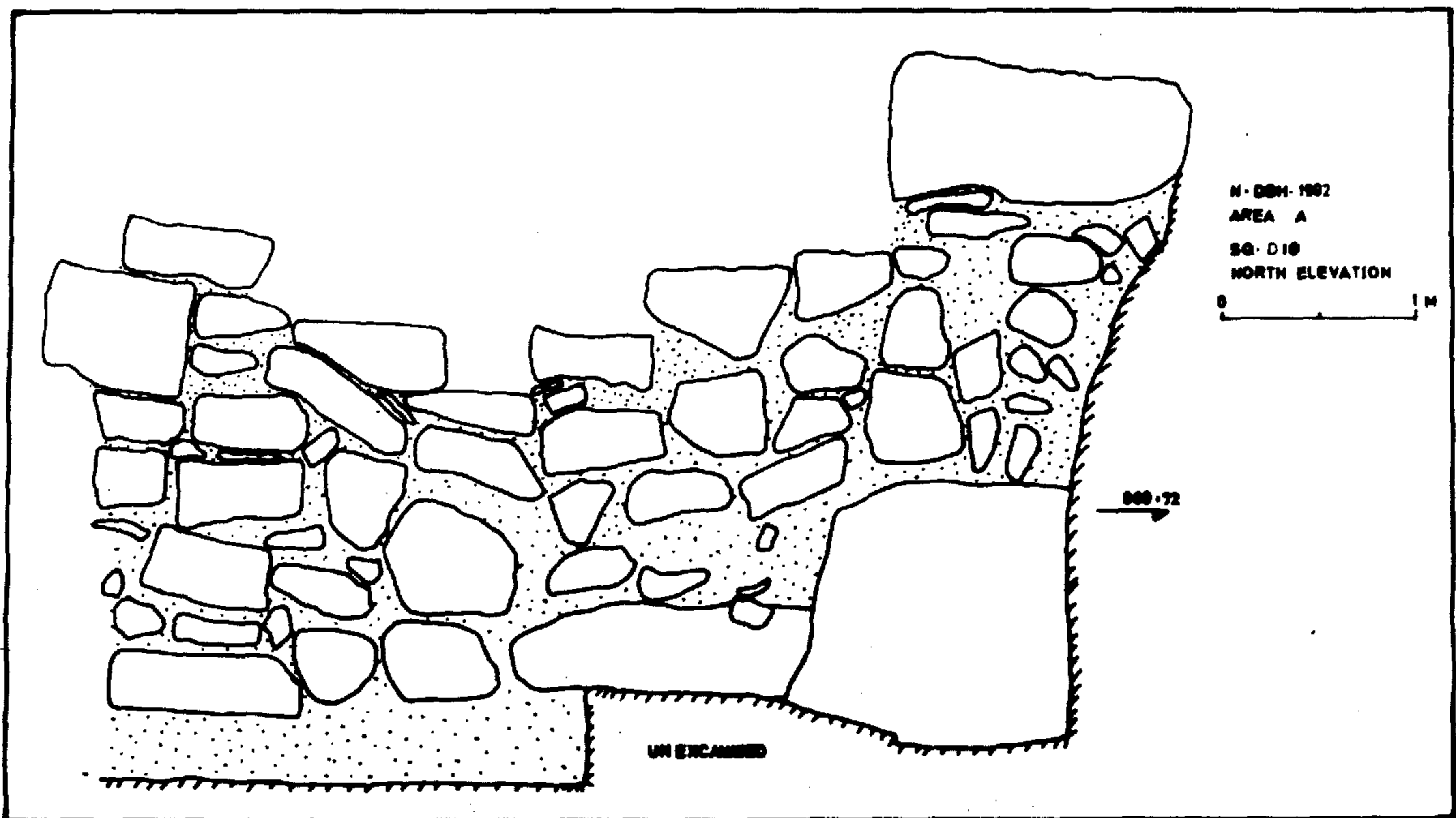

مقطع «٤»

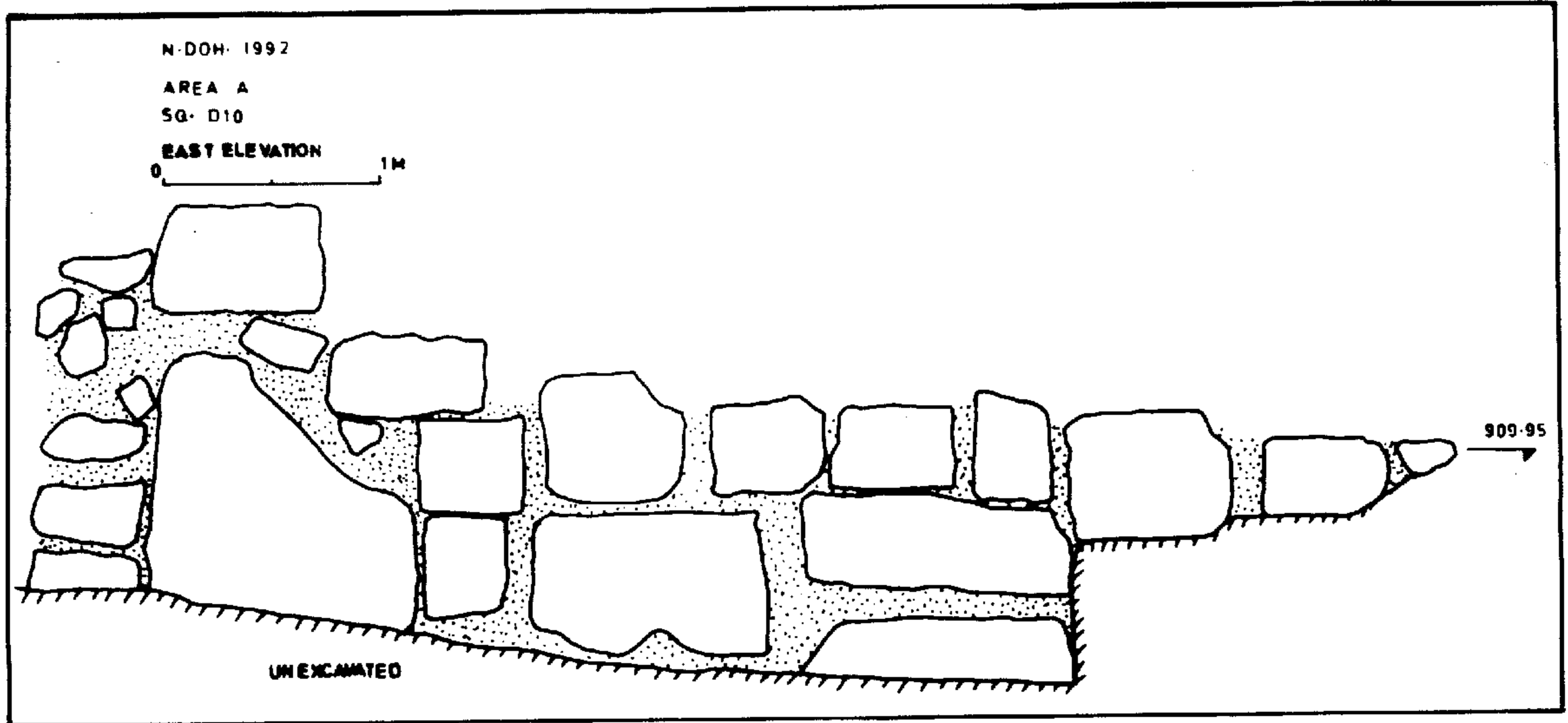

مقطع «٥»

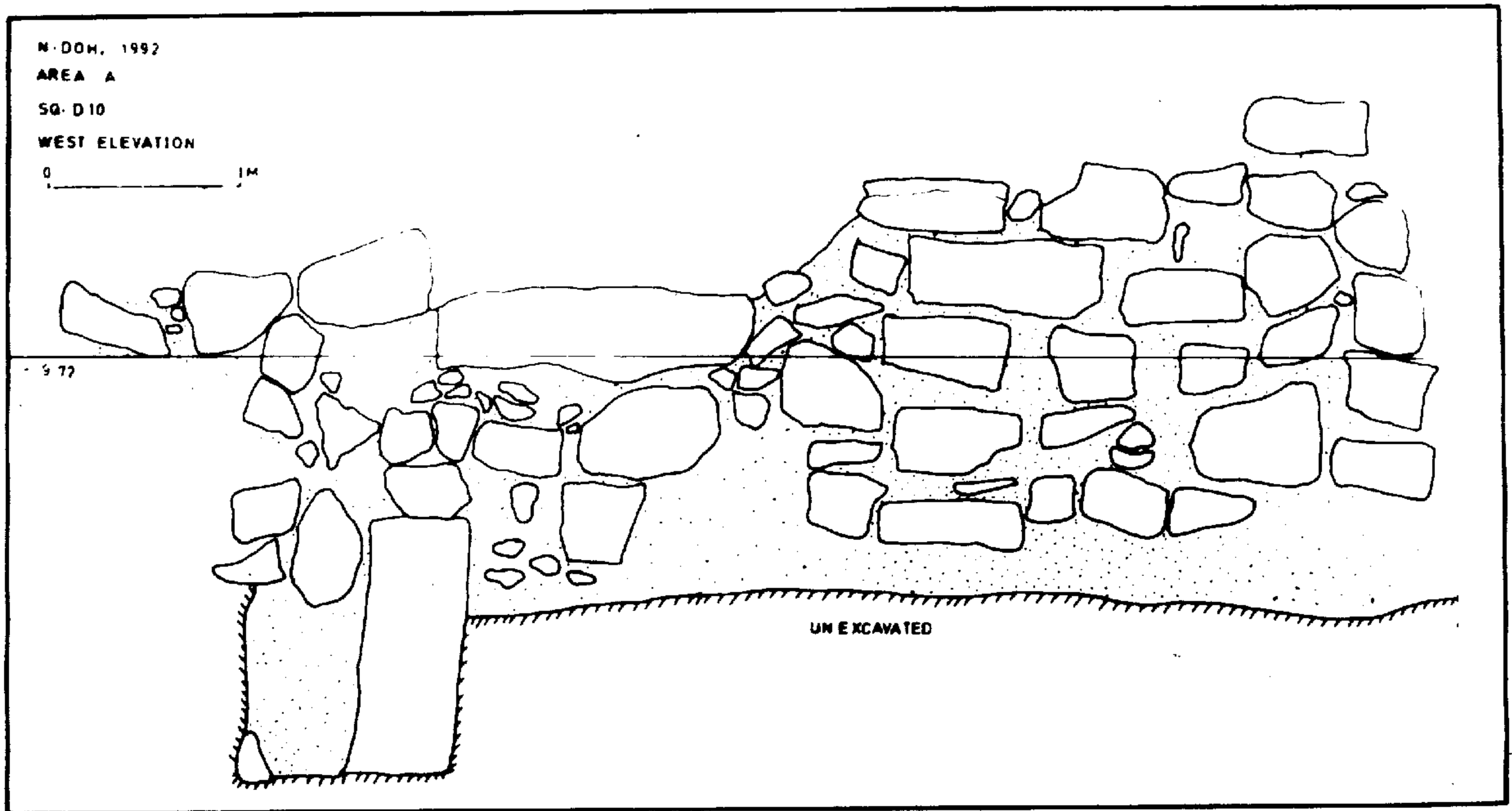

مقطع «٦»

دراسة تصنيفية مقارنة لمجموعة غير منشورة من الدمى الجنوبية

(١) للدكتور حميد إبراهيم المزروع

ملخص البحث : يتناول هذا البحث دراسة مجموعة غير منشورة من الدمى الفخارية الآدمية جمعت من مواقع أثرية غير معروفة في جنوبي الجزيرة العربية. تتكون هذه المجموعة من إحدى وعشرين دمية، صنفت إلى أنماط أساسية وفرعية بناء على عدة معايير رئيسية، أهمها: أشكال الدمى، أنواع الزخارف الموجودة عليها، هذا بالإضافة إلى الطريقة التي اتبعت في صناعتها.

تناقش هذه الدراسة أهمية هذا النوع من الفنون العربية النادرة والتي لا يُعرف عنها إلا النذر اليسير. ومن خلال الدراسات المقارنة مع مواد مشابهة لها، في الحضارات القديمة المجاورة تم التوصل إلى بعض الاستنتاجات التي تشير إلى أن هذا النوع من الفن يحمل في مضمونه بعض المفاهيم الدينية القديمة، والتي كانت تمارس في جنوبي الجزيرة العربية قبل الإسلام.

مقدمة

من الفنون الجنوبية المبكرة هي التي قام بها الباحث الألماني كارل راثجنز (Carl Rathjens) (٢) التي تناول فيها تصنيف ودراسة مجموعة من الدمى الفخارية الآدمية والتي يعتقد، حسب ما يذكره راثجنز، بأن أغلبها جاء من منطقة السودة والبيداء في الجوف، أما البعض الآخر فجاء من وادي سبأ وفي دراسته التصنيفية اعتمد راثجنز على أشكال الدمى بصورة أساسية، وبذلك قسم مجموعته والمتكونة من ثلاث وعشرين دمية إلى عشرة أنواع (٣) وسوف نتطرق في ثنايا هذا البحث إلى بعض الآراء التي اقترحها راثجنز عن مجموعته بعد استعراضنا أولاً لمادة هذا البحث.

تحتوي مادة هذا البحث على إحدى وعشرين دمية آدمية محفوظة بقسم الآثار والمتاحف - جامعة الملك سعود بالرياض (٤) مصنوعة من مادة الصلصال

كانت لنتائج الحفريات الأثرية التي قامت بها المؤسسة الأمريكية لدراسة الإنسان في كل من تمنع ومأرب (١٩٥٠ - ١٩٥٢)، دوراً كبيراً ليس في إثراء معرفتنا عن آثار وتاريخ الممالك العربية الجنوبية فحسب، بل أيضاً ساهمت في ظهور العديد من الأبحاث العلمية المتخصصة بدراسة الفنون اليمنية خاصة المنحوتة منها والمعدنية. وعلى الرغم من ذلك فمعرفةنا بالفنون اليمنية ومفاهيمها القديمة لاتزال في مراحلها الأولى، فعلى سبيل المثال لا توجد حتى الآن أي دراسة توضح مراحل التطور الأسلوبية والتقني للمشغولات التقليدية. أما فيما يتعلق بالمشغولات الفنية الفخارية، مثل الدمى الآدمية أو الحيوانية، فلا نكاد نعرف عنها إلا القليل، حيث إن الدراسة الوحيدة كالتالي أمدتنا بمعلومات قيمة عن هذا النوع

Phot's. 79 - 136, Figs. 134 - 144.

(٢) Rathjens, *Sabaieca*, pp.41 - 57.

(٤) اشترى قسم الآثار والمتاحف، كلية الآداب - جامعة الملك سعود

هذه المجموعة عام ١٩٧٠م، ولا يوجد في سجلات القسم ما يشير

(١) يتقدم المؤلف بجزيل الشكر والعرفان للأستاذ الدكتور عبد الرحمن الأنصاري، عميد كلية الآداب لمنحه الفرصة في دراسة مادة هذا البحث.

(٢) Carl Rathjens, *Sabaieca* (Hamburg, 1955), 11 Teil, pp.40 - 60,

المصمتة، كما أن أغلبها لها قواعد مستديرة، عريضة ومنبسطة، وهذا ما يدل على أنها صممت لتري وهي واقفة. أما الأيدي فهي غير متبلورة، فقد شكلت بصورة أولية على هيئة بروز مثلث الشكل تقريباً ومسحوباً إلى الخارج على جانب الجسم دون التعرض إلى إيضاح تفاصيل الأيدي كما هو الحال لوسط وأطراف الجسم السفلية؛ وتجدر الملاحظة هنا إلى أن بعض الأيدي تحوي على ثقبين على الأطراف (اللوحة ١١،٦؛ الأشكال ١١،٦)، مما يوحي بأن بعض هذه الدمى كانت تعلق. أما الرؤوس فشكلت بأسلوب بسيط ركز الفنان فيه على إبراز ملامح الوجوه خاصة الأنوف والعيون، حيث تتميز الأنوف بأشكالها المفلطحة البارزة والتي لا تتناسب بأي حال في أحجامها مع الرؤوس الصغيرة. أما العيون فقد مثلت بطريقتين متباينتين في التقنية، الأولى بأسلوب الوخز الغائر Deep impression وهذا ما يمكن ملاحظته في معظم دمي هذا النمط (اللوحة ١ - ١٥)، الطريقة الثانية هي بإضافة أقراص مستديرة (Applied discs) على جانبي الأجزاء العلوية من الوجوه (اللوحة ١٦ - ١٧).

ب) الزخارف

بالإضافة إلى تجانس دمي النمط الحالي من حيث أشكالها الإسطوانية فهي أيضاً تتشابه بأنواع الزخارف Decorations الموجودة عليها، فيلاحظ أن معظمها تشترك بنوعين من العناصر الزخرفية البسيطة والمنفذة بأسلوبين مختلفين في التقنية، الأسلوب الأول الزخرفة بواسطة التحزيز Incision، حيث نفذت بهذا الأسلوب الخطوط المائية على الصدور والرقاب. إن اختلاف وتيرة هذا النوع من الزخرفة يثير احتمالية أكثر من رأي فيما يتعلق بوظيفة هذه الزخرفة؛ فالاحتمال الأول، والأكثر قبولا، هو أن هذه الخطوط (اللوحة ١ - ٥، ٨، ٩، ١٥، ١٧، ١٨) نفذت للتعبير الرمزي عن قلائد لتزيين الصدور، خاصة تلك الخطوط الواقعة أسفل الرقبة، أما الاحتمال الثاني فهو عدم استبعاد كون بعض

المحروق، ويبلغ معدل أطوالها ١١ - ١٢ سنتمتراً، كما أن أغلبها في حالة حفظ جيدة^(٥)، وتكمن أهمية الدمى موضوع البحث ليس فقط لكونها ثاني أكبر مجموعة من الدمى العربية الجنوبية المعروفة إلى الآن بل أيضاً لأنها تكشف عن جانب من الجوانب الفنية لحضارة جنوب الجزيرة العربية، يضاف إلى ذلك أن بعض هذه الدمى تحمل دلالات ورموز دينية لم يسبق ظهورها على الدمى الجنوبية المعروفة. ونظراً لتباين الأساليب الفنية لدمى موضوع البحث سنحاول استعراضها بناء على دراستنا التصنيفية لها.

تقع هذه الدراسة في أربعة أقسام تشمل هذه المقدمة، والدراسة التصنيفية، والدراسة المقارنة، ثم المصنف.

الدراسة التصنيفية

إن الهدف الأساسي من الدراسة التصنيفية Typological study هو تسهيل عرض وطرح مادة البحث حسب معايير التصنيف الفنية وهي أشكال الدمى، أنواع الزخارف الموجودة عليها وكذلك التقنية المتبعة في الصناعة، وبناء على تطبيق هذه المعايير تم تقسيم مادة هذا البحث إلى ثلاثة أنماط رئيسية وأخرى فرعية وبذلك يشمل النمط مجموعة الدمى التي تشترك ببعض الخصائص الأسلوبية المميزة. أما الدمى التي تنفرد بأساليبها الفنية فقد أدرجت تحت أنماط مستقلة.

النمط الأول

يتمثل هذا النمط في أغلب الدمى التي تصور الأشكال الأنثوية المبينة في اللوحات ١-١٩، (الأشكال ١-١٩) وقد صنفت تحت نفس النمط لاشتراكها بالمعايير الفنية الآتية:-

١) الشكل

تعد هذه المجموعة متجانسة جداً من حيث الشكل Form حيث تتسم جميعها بأشكالها الإسطوانية

= إلى المواقع التي جاءت منها.

(٥) لمزيد من المعلومات انظر تحت عنوان المصنف من هذا البحث.

الدمية عن طريق دحرجة قطعة صغيرة من الغضار على سطح منبسط وبذلك حصل الفنان على الشكل الإسطواناني المصمت للدمية. بعد ذلك تم تشكيل القواعد المستديرة الشكل بوساطة الضغط أو ضرب أحد أطراف ذلك الشكل الإسطواناني على سطح منبسط. أما الأيدي فقد اكتسبت أشكالها الحالية بسحب أجزاء الغضار الناتج من عملية الضغط على الصدور، ولذلك جاءت الأيدي غير متبلورة الأشكال، ربما يعود هذا إلى عدم كفاية كمية الغضار اللازم لتشكيل الأيدي كاملة، وبأسلوب السحب أيضاً تم تشكيل الأنوف حيث أعطيت الشكل المرغوب بعملية سحب أجزاء بسيطة من الغضار بأطراف أصابع اليد. وقبل عملية التجفيف والحرق، تم إنجاز الزخارف وكذلك العيون بأداة حادة مصنوعة إما من الحديد أو الخشب.

من الناحية التقنية يمكن إدراج الدمى المبينة في (اللوحات ١٦ - ١٩) كنمط متفرع من دمى النمط الأول، وذلك لتمييز هذه الدمى في أسلوب تشكيل العيون والأثداء والتي صممت بطريقة الإضافة Applied في حين نجد أن العيون في باقي الدمى شكلت بطريقة الوخز Deep impression، أما الأثداء بأسلوب السحب. نستخلص مما سبق بأن الدمى المصنفة في النمط الأول (اللوحات ١ - ١٩)، متأثرة إلى حد كبير بنفس الخطوط الفنية، وبالتالي من المحتمل جداً أنها تعود إلى نفس الورشة الفنية، كما لا يستبعد بأنها جاءت من نفس الموقع أو من مواقع خاضعة لنفس التقليد الفني.

النمط الثاني

يحتوي النمط الحالي على الدمية الموضحة في اللوح (١٢٠، ب)، تتميز هذه الدمية النادرة على الرغم من فقدان نصفها السفلي بسمات فنية تختلف عن دمى النمط الأول. فمن حيث الشكل؛ يلاحظ بأن الرقبة طويلة وعريضة إذا ما قورنت بدمى النوع الأول، كما ركز الفنان في هذه الدمية على تفاصيل الرأس خاصة الشعر والذي رتب على شكل ست صفائر طويلة تصل إلى الكتف (اللوحة ٢٠). إلا أن

هذه الخطوط ربما نفذ لتحديد ملامح الأجزاء العلوية من الثياب. وبالنسبة للخطوط القصيرة الواقعة على وسط الرقبة (اللوحات ١ - ٥، ٧، ١١، ١٥، ١٧، ١٨)، فربما تشير إلى ثنايا الرقبة.

الأسلوب الثاني من الزخرفة نفذ بواسطة التنقيط Dots حيث أنجز الفنان بهذا الأسلوب أكثر من نوع من الزخارف غير المعقدة، لعل أبرزها وأفضلها انتظاماً من حيث الشكل هي تلك النقاط المرتبة على شكل خط أفقي تقريباً يمتد من اليمين إلى اليسار أو العكس على جهة الصدور (اللوحات ١، ٢، ٤، ٦، ٧، ١٧). كما أن بعض الدمى تحتوي على نقاط منظمة في خطين متوازيين على الرقبة (اللوحة ١٦) وذلك للتعبير عن قلادة لتزيين العنق. أما الزخارف الأخرى فليس لها أشكال معينة فهي عبارة إما عن مجموعة من النقاط المنتشرة على أسفل جهة البطن (اللوحة ٢) أو ثلاثة نقاط مرتبة بشكل مثلث أو خط عمودي على جهة البطن (اللوحات ١، ٧). وتجدر الإشارة هنا أنه على الرغم من تنوع واختلاف أساليب هذه الزخارف فإنها تشير إلى أن هذه الدمى ليست عارية، كما تبدو للمشاهد للوهلة الأولى، بل أنها مكسية بنوع من الثياب الطويلة التي تغطي الأقدام.

ج (التقنية

إن تشابه دمى النمط الأول من حيث الأشكال الأسطوانية والزخارف يدل بوضوح على أنها متأثرة بنفس المدرسة الفنية وبالتالي لابد وأنها مرت بمراحل متشابهة في الصناعة. فالظاهرة الأولى هي أن جميعها مصنوعة باليد ولم يتم استخدام العجلة أو القالب في عملية التشكيل. حيث تمثلت المرحلة الأولى في تحضير الغضار الذي يبدو من خلال الفحوصات العينية بأنه غضار ذو حبيبات ناعمة وخالي من الشوائب (Fine clay) يميل لونه للإحمرار بسبب احتوائه على نسبة عالية من المغرة (أكسيد الحديد) كما أن لظروف الحرق تأثيرها على اللون^(١)، في المرحلة الثانية تم الإعداد الأولي لتشكيل

(٦) Henry Hodges, *Artifacts: An Introduction to Early Materials and Technology* (New Jersey: Humanities Press, 1981), p.40

الخطوط المتقاطعة على شكل شبكة، نفذت باستخدام طلاء أحمر اللون قان. وبنفس الطريقة زينت الرقبة بعنصر زخرفي بسيط يتكون من خط أفقي يتوسط الرقبة ويتصل بزخرفة الصدر بخطوط رأسية قصيرة (الشكل ٢٠)، ويذكرنا هذا النوع من الزخارف المميزة بتلك الزخارف الشبكية الشكل التي ظهرت على بعض الأواني الفخارية المكتشفة في موقع حجر بن حميد^(٨)، والمصنفة ضمن الأواني المدرجة تحت النمط رقم ٤١٠٠، حيث نجد تشابه قريب ليس فقط بنوعية الزخرفة ولكن أيضا في اللون.

الدراسة المقارنة

نستخلص من الدراسة التصنيفية لدمى هذا البحث بأننا نتعامل مع ثلاثة أنماط من الدمية الآدمية، استمدت خصائصها الفنية من ورش محلية متباينة في أساليبها الفنية، إلا أنها مع ذلك متأثرة بنفس التقليد الفني العام، وهي النزعة إلى التجريدية في تشكيل الأشخاص المصورة، وربما يشير هذا إلى توافق الأهداف التي صنعت من أجلها هذه الدمية.

تعد الدراسة التي قام بها كارل راثجنز من الدراسات الوحيدة التي تناولت الدمية الآدمية المكتشفة إلى الآن في جنوبي الجزيرة العربية، وقد اعتمدت دراسته على مجموعة متنوعة من الدمية غير المعروفة المواقع ويبلغ عددها الإجمالي ثلاث وعشرون دمية، تسع منها غير مكتملة ومطموسة المعالم. جاءت معظم هذه الدمية من منطقة السودة والبيدا في الجوف، أما البعض الآخر فجاء من وادي سبأ، وفي دراسته التصنيفية والمبينة على أشكال الدمية، قسّم راثجنز مجموعته إلى عشرة أنماط^(٩)، حاولنا توضيح وإدراج المعلومات الخاصة بها في الجدول التالي:

الأيدي في هذه الدمية تتشابه مع دمية النمط الأول من حيث الوضعية وطريقة التشكيل، ومن ناحية أخرى فهي تشابه بعض دمية النمط الأول، (اللوحة ١١، ٦) في وجود ثقبين على أطراف الأيدي.

ومما يعكس أهمية الشخصية الممثلة في هذه الدمية، هو وفرة الحلى ونوعيتها، حيث زينت الرقبة بأربع قلائد صغيرة ومفصصة، وأخرى كبيرة لتزين الصدر. ولإبراز الجانب الديني لهذه الدمية، صور الفنان رمز الإله عثر مع مرافقته الشمس على بطن الدمية؛ وعثر كما هو معروف من الآلهة الرئيسة التي عبدت في جنوبي الجزيرة العربية قبل الإسلام، وغالبا ما كان يرمز له في الفنون اليمنية القديمة بشكل الهلال مع قرص الشمس.^(٧) أما فيما يتعلق بنوع الغضار، فيتبين من خلال الفحص الأولي لمكسر هذه الدمية بأنه غضار ذو حبيبات متوسطة الخشونة، كما يحتوي على بعض البقايا العضوية Organic remains، وهو بذلك يختلف عن نوع الغضار المستخدم في صناعة دمية النمط الأول والذي يتميز بحبيباته الناعمة والخالية من الشوائب.

النمط الثالث

يتمثل هذا النمط في الدمية التي تصور ذكر (اللوحة: ٢١، الشكل ٢٠). وهي تعتبر نسبياً أكثر واقعية من الدمية السابقة، بالذات من ناحية تبلور أشكال الأيدي المثنية على الخصر. أما الأرجل فشكلت بطريقة أولية، وربما صُممت بالأصل لتشكّل قاعدة لوقوف الدمية، ولذلك أصبحت غير متناسقة مع حجم الجسم. وبالنسبة لنوعية الزخارف المنفذة على الصدر والرقبة فهي من السمات المميزة لهذه الدمية حيث زين الجزء الأعلى من الصدر بعدد من

Islamic Site in South Arabia (Baltimore: Johns Hopkins Press,

1969), p. 98, PL. 35 C and PL. 36 E.

Rathjens, *Sabaica*, pp.41-57. (٩)

A. Jamme, *Le Patheon Sud-Arab Pre-Islamique d' Apres Les* (٧)

Sources E Pigraphiques, *Le Museon*, LX. 1-4 (1947), p.146.

W. Van Beek, *Hajar Bin Humeid. Investigations at a Prels-* (٨)

جدول يوضح أنواع الدمى التي نشرها راثجنز

العدد	المنطقة التي جاءت منها	أنواع الدمى الأدمية	
١	السودة	دمى ذات رؤوس تشبه الطيور	١
٥	السودة	دمى ذات أنوف مستديرة	٢
٢	السودة، وادي سبأ	دمى ذات أعناق طويلة	٣
٢	السودة، وادي سبأ	دمى ضخمة	٤
٣	البيداء، مأرب	دمى تحمل زخارف	٥
٣	البيداء، مأرب	دمى لها ثنايا في البطن	٦
٢	السودة	دمى مكسية	٧
١	؟	دمى جالسة	٨
٢	وادي سبأ	دمى ذات عيون البومة	٩
٣	السودة	دمى ذات أنوف مستقيمة	١٠

حين يرى راثجنز بأن دمي النمط العاشر من مجموعته تمثل آلهة الخصوبة والتكاثر.^(١٣) ولأن راثجنز من أنصار المدرسة التي تعطي تاريخاً مبكراً لظهور الممالك العربية الجنوبية، وعلى الرغم من أن هذه الدمى لم تكشف في طبقات أو مواقع مؤرخة فقد نسب راثجنز مجموعته إلى ما بين الألف الثالث والثاني قبل الميلاد وقد أيده في هذا الرأي وليم البريت^(١٤)، إلا أن الأخير غير رأيه فيما بعد وأكد في أحد الأبحاث المنشورة للباحثة برتا سيجل على أن مجموعة راثجنز تعود بتاريخها إلى العصر الحديدي^(١٥) (١٢٠٠ ق.م - ٩٠٠٠ ق.م)، فمن حيث الأهمية نتفق مع رأي راثجنز على أن هذه الدمى لها أهمية دينية، فقد أظهرت الدراسات التي أجريت على الدمى الآشورية والبابلية^(١٦) وكذلك التي كشف عنها مؤخراً

من هذه الأنماط العشرة لا يوجد أي نمط يتطابق تطابقاً كاملاً من الناحية الفنية مع أنماط هذا البحث، ويمكن القول أن أوجه التشابه تقتصر على بعض السمات الفنية العامة مثل وضعية شكل الأيدي غير المتبلورة لأشكالها الطبيعية، خاصة لتلك الدمى المدرجة في الثلاثة الأنماط الأولى من مجموعة راثجنز.^(١٧)

وفيما يتعلق بأهمية هذه الأنواع من الدمى فيعتقد راثجنز بأنها تحمل تأثيرات دينية خارجية وأنها ليست محلية الصنع ولكن مستوردة^(١٨)، ويميل راثجنز إلى الاعتقاد بأن دمي النمط الأول من مجموعته لها أهمية جنائزية تتعلق بعبادة الأجداد فهو يقارن هذا النوع من العبادة لدى ما هو معروف عند السومريين والآشوريين والبابليين.^(١٩) في

Segall, Berta, "Sculpture from Arabia Felix: The Earliest (١٥)

Phase" *Ars Orientalis, The Art of Islam and The East*, Vol.2.

(Germany, 1957), p.37.

Van Buren. *Clay Figurines of Babylonia and Assyria* (Yale: (١٦)

Yale University Press, 1930), Vol. XVI. p. XIViii.

Rathjens, *Sabaeica, Photos* 79-84, 87-90, 100-103. (١٠)

Rathjens, *Sabaeica*, p.59. (١١)

Rathjens, *Sabaeica*, p.43. (١٢)

Rathjens, *Sabaeica*, p.59-60. (١٣)

Rathjens, *Sabaeica*, p.60. (١٤)

النمط الأول والتي أعطيت الرقم المتسلسل من ١ - ١٩، اللوحات ١ - ١٩، يلي ذلك دمي الأنماط الأخرى.

رقم ١ : (اللوحة ١ - الشكل ١)

رقم السجل : م.أ.ج / ٧٧

الطول : ١٣ر٢ سم

المادة : صلصال ناعم - مائل للحمرة

دمية أسطوانية الشكل مائلة قليلاً إلى اليسار عند الصدر، لها قاعدة مستديرة. الأيدي غير واضحة المعالم. زينت الرقبة وأعلى الصدر بحزوز مائلة، في حين زين الصدر بخط مائل من النقط الغائرة. ثلاث نقاط أيضاً نفذت على البطن. بروزان أحدهما مفقود لتمثيل الصدر.

رقم ٢ : (اللوحة ٢ - الشكل ٢)

رقم السجل : م.أ.ج / ٢١

الطول : ١١ر٨ سم

المادة : صلصال ناعم - مائل للحمرة

دمية أسطوانية الشكل مائلة إلى اليمين، لها قاعدة بيضية الشكل تقريباً. مثلت العيون بإسلوب الوخز. أما الأيدي فغير متبلورة لأشكالها الطبيعية. تحتوي الرقبة على حز واحد، أما أعلى الصدر فزين بخطين مائلين نفذاً بأسلوب التحزيز. كما زين الصدر بخط مائل من النقط الغائرة. مثلت الأثداء بطريقة السحب. هناك مجموعة من النقاط غير محددة الأشكال تنتشر على البطن.

رقم ٣ : (اللوحة ٣ - الشكل ٣)

رقم السجل : م.أ.ج / ٨٦

الطول : ١٠ر٤ سم

المادة : صلصال ناعم - مائل للحمرة

دمية أسطوانية الشكل ذات قاعدة دائرية. الأنف مفلطح الشكل نفذ بطريقة السحب. الأيدي بدائية الشكل. زينت الرقبة بعدة حزوز مائلة، في حين زين

في كلا من بلاد الشام^(١٧) وشرقي الجزيرة العربية^(١٨) على أن هذا النوع من الدمى ليست لعب أطفال كما يعتقد الكثير، بل صنعت لأغراض دينية متنوعة اعتمدت من ناحية على شكل الدمية وما تحويه من رموز أو دلالات معينة ومن الناحية الأخرى على طبيعة مكان العثور مثل المعابد أو المقابر. وتتجلى الأهمية الدينية لدمى موضوع البحث في أكثر من ناحية لعل من أهمها ظهور، ولأول مرة رمز الإله الرئيس الجنوبي «عثر» المتمثل برمزه المعروف الهلال مع الشمس^(١٩) على الدمية المدرجة في النمط الثاني (اللوحة ١٢٠)؛ وهذا يقودنا إلى الاعتقاد بأن الدمية صنعت لهدف ديني فهي إما أن تكون دمية مقدمة كندور للإله «عثر»، أو استخدمت كتعويذة لجلب الخير ولطرد الأرواح الشريرة، ويبدو أن الاحتمال الأخير أكثر ترجيحاً خاصة إذا ما أخذ في الاعتبار وجود الثقوب على أطراف الأيدي مما يوحي على أن الدمية كانت تعلق وهذا ينطبق أيضاً على بعض الدمى المدرجة في النمط الأول (اللوحات ١١، ٦) حيث يلاحظ أيضاً وجود الثقوب على الأيدي.

مما سبق يمكن القول بأن هذا النوع من الدمى صنع وبدون شك في جنوبي الجزيرة العربية وليس مستورد، كما وأن هذه الدمى جاءت لتعكس عن مفهوم ديني يرتبط في الغالب بحياة المتعبد أو صاحب الدمية، ذلك لأنه وإلى الآن لم تكشف لنا الحفريات التي تمت في جنوبي الجزيرة عن وجود هذه الدمى في المقابر. لذلك فإن هذه الدمى قد صنعت إما لتقدم كندور للإله «عثر» أو لغيره من الآلهة الجنوبية أو ربما استخدمت كتعويذة.

المصنّف

يحتوي هذا المصنّف على الوصف وبعض المعلومات المتوافرة عن كل دمية من دمي البحث. رتبت الدمى بناء على تقديمها في دراستنا التصنيفية لها، ولذلك يبدأ المصنّف أولاً بالدمى المدرجة تحت

(١٨) سيد انيس ماشم، الأشكال الفنية الفخارية في تاج (الرياض): إدارة الآثار والمتاحف بوزارة المعارف، ١٤١٢هـ، ص ١٧.

(١٩) Jamme, "Le Patheon", p.146.

(١٧) Amer Abdel - Jalil, A Study of the Clay Figurines and Zoomorphic Vessels of Trans - Jordan During the Iron Age with Special Reference to Their Symbolism and Function, Unpublished Ph. D. thesis (University of London, 1980), pp.316-320.

الصدر بخطين مائلين من النقاط الغائرة.

رقم ٣ : (اللوحة ٤ - الشكل ٤)

رقم السجل : م.أ.ج / ٢٥

الطول : ٩ر٤ سم

المادة : صلصال ناعم - مائل للحمرة

دمية أسطوانية الشكل ذات قاعدة دائرية فقدت جزء من جهتها الأمامية، الأيدي بدائية الشكل. نفذت العيون بأسلوب الوخز، أما الأنف فشكل بطريقة السحب. زينت الرقبة بخط مائل، أما أعلى الصدر فزين بخطين نفذتا بالتحزيز. كما زين الصدر بخط مائل من النقاط الغائرة، أما الصدر فصوّر ببروازين متقاربين.

رقم ٥ : (اللوحة ٥ - الشكل ٥)

رقم السجل : م.أ.ج / ٢٧

الطول : ١٢ سم

المادة : صلصال ناعم - مائل للحمرة

دمية أسطوانية الشكل فقدت جزئها الأسفل. نفذت الأنف بطريقة السحب والعيون بالوخز. زين كل من الرقبة والصدر بحزوز مائلة قليلاً. أما الصدر فمثل ببروزان الأيسر أعلى قليلاً.

رقم ٦ : (اللوحة ٦ - الشكل ٦)

رقم السجل : م.أ.ج / ٣٢

الطول : ١٢ر٨ سم

المادة : صلصال ناعم - مائل للحمرة

دمية أسطوانية الشكل لها قاعدة مستديرة. شكّل الأنف بأسلوب السحب والعيون بأسلوب الوخز. تتشابه الأيدي بطريقة تشكيلها ووضعيتها للدمى السابقة. زين الصدر بسبع نقاط محدورة تبدأ من نهاية اليد اليمنى وحتى نهاية اليد اليسرى. صوّر الصدر بواسطة بروزان غير متساويان من حيث الارتفاع والشكل.

رقم ٧ : (اللوحة ٧ - الشكل ٧)

رقم السجل : م.أ.ج / ٩١

الطول : ١٥ر٥ سم

المادة : صلصال ناعم - مائل للحمرة

دمية إسطوانية يزيد سمكها باتجاه قاعدتها الدائرية الشكل. صورت العيون بأسلوب الوخز. يوجد هناك خط محزز على أعلى الرقبة ربما يمثل ثنايا الرقبة. شكّلت الأيدي بوساطة بروزان بسيطان، وتحوي اليد اليسرى على نقطتين نفذتا بأسلوب الوخز، هناك ثلاث نقاط أيضاً على وسط الصدر. أما الأثداء فصورت على شكل بروزان بسيطان. هناك بقايا مادة جبسية على أعلى الصدر مما قد يوحي بأن هذه الدمية ربما كانت مقلّبة.

رقم ٨ : (اللوحة ٨ - الشكل ٨)

رقم السجل : م.أ.ج / ٣٩

الطول : ١٠ر٦ سم

المادة : صلصال ناعم - مائل للحمرة

دمية أسطوانية الشكل ذات قاعدة دائرية غير مستوية، شكّلت العيون بأسلوب الوخز. الرقبة طويلة وعريضة نسبياً إذا ما قورنت بالدمى السابقة. زين الصدر بخطين مائلين أنجزا بأسلوب التحزيز. أما الأثداء فصورت بهيئة بروزين دائريين.

رقم ٩ : (اللوحة ٩ - الشكل ٩)

رقم السجل : م.أ.ج / ١٠٦

الطول : ١٣ر٧ سم

المادة : صلصال ناعم - مائل للحمرة

دمية أسطوانية الشكل فقدت جزئها الأسفل. العيون شكّلت بأسلوب الوخز. الرقبة تحوي على ثلاثة خطوط مائلة نفذت بطريقة التحزيز. هناك مجموعة من النقاط الغائرة على الصدر والتي ليس لها مدلول معين. مثلت الأثداء ببروزان غير متساويان في الارتفاع.

رقم ١٠ : (اللوحة ١٠ - الشكل ١٠)

رقم السجل : م.أ.ج / ٤٢

الطول : ١١ر٦ سم

المادة : صلصال ناعم - مائل للحمرة

دمية أسطوانية الشكل يميل جزئها الأعلى قليلاً إلى الورا، ولها قاعدة مستديرة ومنخفضة من جهة الوسط. العيون مشابهة للدمى السابقة، والأنف

الأنف فبطريقة السحب. صورت الأيدي على شكل بروازين على شكل مثلث. في حين شكلت الأثداء ببروازين غير متساويين في الحجم والارتفاع.

رقم ١٥ : (اللوحة ١٥ - الشكل ١٥)
رقم السجل : م.أ.ج / ٤٩
الطول : ١٥ سم
المادة : صلصال ناعم - مائل للحمرة

دمية أسطوانية ذات قاعدة دائرية كبيرة تتميز بوجود حافة بارزة الأيدي بدائية الشكل تميل قليلاً إلى الأمام. معالم الوجه تشابه الدمى السابقة. زين الصدر وأسفل الرقبة بثلاثة خطوط مائلة نفذت بأسلوب التحزيز.

رقم ١٦ : (اللوحة ١٦ - الشكل ١٦)
رقم السجل : م.أ.ج / ٥٧
الطول : ١٥ سم
المادة : صلصال ناعم - مائل للحمرة

دمية أسطوانية الشكل ذات رأس صغير نسبياً وقاعدة دائرية مستوية. تتميز هذه الدمية عن الدمى السابقة بطريقة تشكيل العيون الدائرية والمشكلة بأسلوب إضافة أقراص دائرية تحتوي على ثقب في الوسط وكذلك الأثداء المضافة. في حين يلاحظ في الدمى السابقة أن العيون نفذت بأسلوب الوخز، أما الأثداء بأسلوب السحب. زينت الرقبة الطويلة بصفين من النقاط الغائرة. يتضح من بقايا المادة الجصية أن هذه الدمية كانت مطلية بطبقة رقيقة بيضاء من الجص.

رقم ١٧ : (اللوحة ١٧ - الشكل ١٧)
رقم السجل : م.أ.ج / ٩٦
الطول : ١٦ سم
المادة : صلصال ناعم - مائل للحمرة

دمية أسطوانية الشكل لها قاعدة دائرية. اليد اليمنى مكسورة والطبقة السطحية السفلى للدمية مكشوفة مثلت العيون والأثداء بنفس أسلوب الدمى السابقة. زينت الرقبة والصدر بخمسة خطوط متوازية نفذت بطريقة التحزيز.

شُكل بأسلوب السحب. تحتوي الرقبة على خط رفيع محرز. أما الأثداء فشكلت بهيئة بروازين صغيرين منخفضين نسبياً.

رقم ١١ : (اللوحة ١١ - الشكل ١١)
رقم السجل : م.أ.ج / ١٦
الطول : ١٥ سم
المادة : صلصال ناعم - مائل للحمرة

دمية أسطوانية الشكل لها قاعدة مستديرة. الرقبة طويلة، عليها ثلاثة خطوط محززة. الأيدي بدائية الشكل. يوجد على طرف كل يد ثقب صغير ربما لتعليق الدمية. مثلت الأثداء ببروازين صغيرين.

رقم ١٢ : (اللوحة ١٢ - الشكل ١٢)
رقم السجل : م.أ.ج / ١٠٤
الطول : ١٥ سم
المادة : صلصال ناعم - مائل للحمرة

دمية أسطوانية ذات قاعدة دائرية مقعرة. تعرض وجه الدمية لبعض التشويه، كما تعرضت الدمية للكسر عند منتصفها. ويذكرنا السطح المنقر لهذه الدمية بالدمية المبينة في المصنف رقم ٩.

رقم ١٣ : (اللوحة ١٣ - الشكل ١٣)
رقم السجل : م.أ.ج / ١٠١
الطول : ١٤ سم
المادة : صلصال ناعم - مائل للحمرة

دمية أسطوانية الشكل لها قاعدة دائرية مقعرة قليلاً. الأنف مفلطح الشكل شُكل بأسلوب السحب. يبدو بأن هذه الدمية كانت بالأصل مطلية بطبقة جبسية بيضاء، وهي بذلك تشابه الدمية المدرجة في المصنف رقم ٧.

رقم ١٤ : (اللوحة ١٤ - الشكل ١٤)
رقم السجل : م.أ.ج / ٤٤
الطول : ١٣ سم
المادة : صلصال ناعم - مائل للحمرة

دمية أسطوانية الشكل تميل إلى اليسار باتجاه قاعدتها الدائرية. شكلت العيون بطريقة الوخز، أما

على بقايا مواد عضوية

دمية فقدت نصفها السفلي. الرقبة طويلة وعريضة، زينت بأربع قلائد مفصصة ومتوازية. أما الشعر فصور على هيئة ست ضفائر طويلة تصل إلى الكتف (٢٠ب). كما زين الصدر بقلادة كبيرة مفصصة. الأيدي غير متبلورة لأشكالها الطبيعية، تحتوي على ثقبين ربما لتعليق الدمية. لعل من أهم ما يميز هذه الدمية بالإضافة إلى وفرة الزخارف، ظهور رمز الإله عثر على بطن هذه الدمية، حيث يظهر رمز الهلال يحتضن قرص الشمس.

رقم ٢١ : (اللوحة ٢١ - الشكل ٢٠)

رقم السجل : م.أ.ج / ١١١

الطول : ١٤٦ سم

المادة : صلصال ناعم - يميل لونه إلى الإحمرار

دمية تصور ذكر. تعتبر الأيدي أكثر واقعية إذا ما قورنت بالدمى السابقة. الأنف مفلطح أنجز بأسلوب السحب. أما العيون والفم فغير منجزة. تتميز هذه الدمية بنوعية زخارفها، حيث زين الصدر بعدد من الخطوط المقاطعة على هيئة شبكة نفذت باستخدام طلاء أحمر قان. كما زينت الرقبة بعنصر زخرفي بسيط يتكون من خط أفقي يتوسط الرقبة ويتصل بزخرفة الصدر بوساطة خطوط رئيسية قصيرة. أما الأرجل فهي كبيرة ويبدو بأنها صممت لتشكّل قاعدة.

رقم ١٨ : (اللوحة ١٨ - الشكل ١٨)

رقم السجل : م.أ.ج / ٩٨

الطول : ١٢٤ سم

المادة : صلصال ناعم - مائل للحمرة

دمية أسطوانية الشكل لها قاعدة دائرية. ملامح الوجه غير مشغولة. الصدر والرقبة مزينة بعدة خطوط متوازية نفذت بأسلوب التحزيز. شكّلت الأثداء بهيئة بروزين الأيمن هرمي الشكل. يبدو بأن هذه الدمية قد تعرضت للعوامل الجوية ذلك لزوال معظم أجزاء الطبقة السطحية للدمية.

رقم ١٩ : (اللوحة ١٩ - الشكل ١٩)

رقم السجل : م.أ.ج / ٨٧

الطول : ١١٩ سم

المادة : صلصال ناعم - مائل للحمرة

دمية أسطوانية ذات قاعدة دائرية مستوية، الأنف مشطوف، العيون دائرية أنجزت بطريقة الوحز. فقدت اليد اليسرى جزءاً من طرفها. زينت الرقبة بعدد من النقاط الغائرة. صور الثدي بإضافة قرص دائري الشكل.

رقم ٢٠ : (اللوحة ١٢٠ - ب)

رقم السجل : م.أ.ج / ٢٩

الطول : ١١٥ سم

المادة : صلصال متوسط الخشونة يحتوي



شكل: ١.

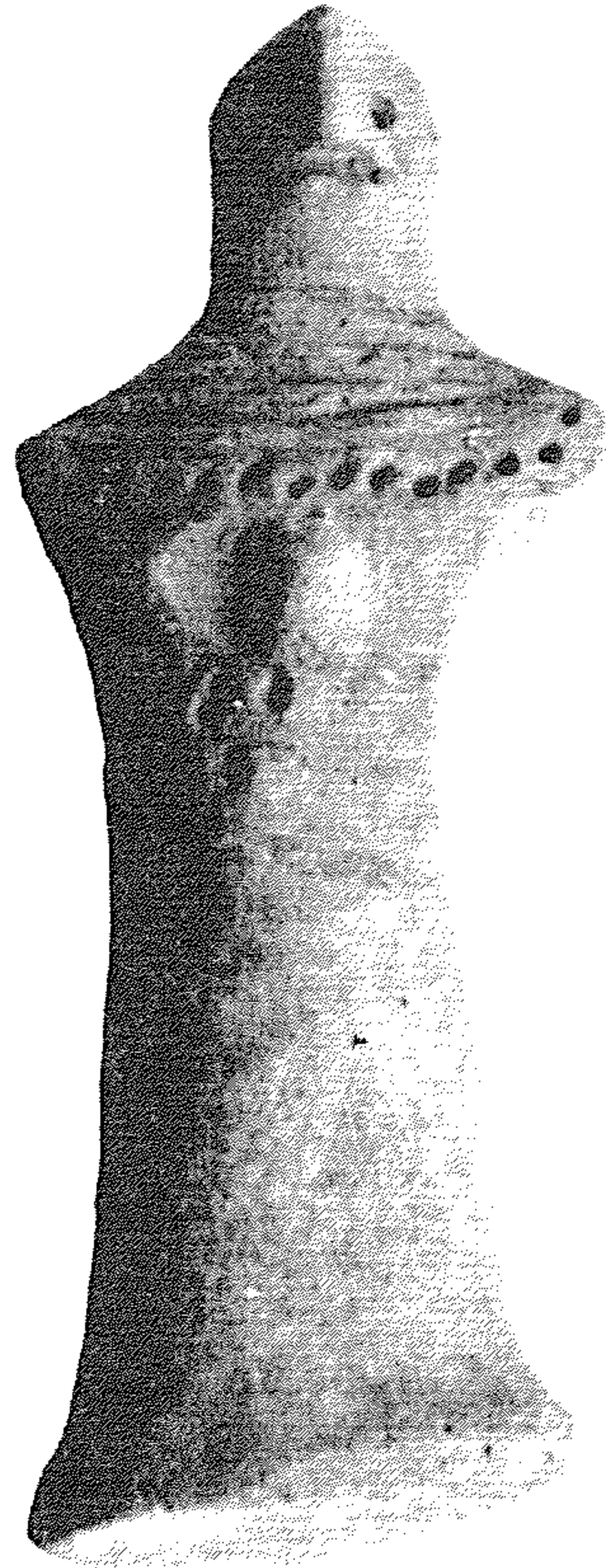

لوحة: ١.

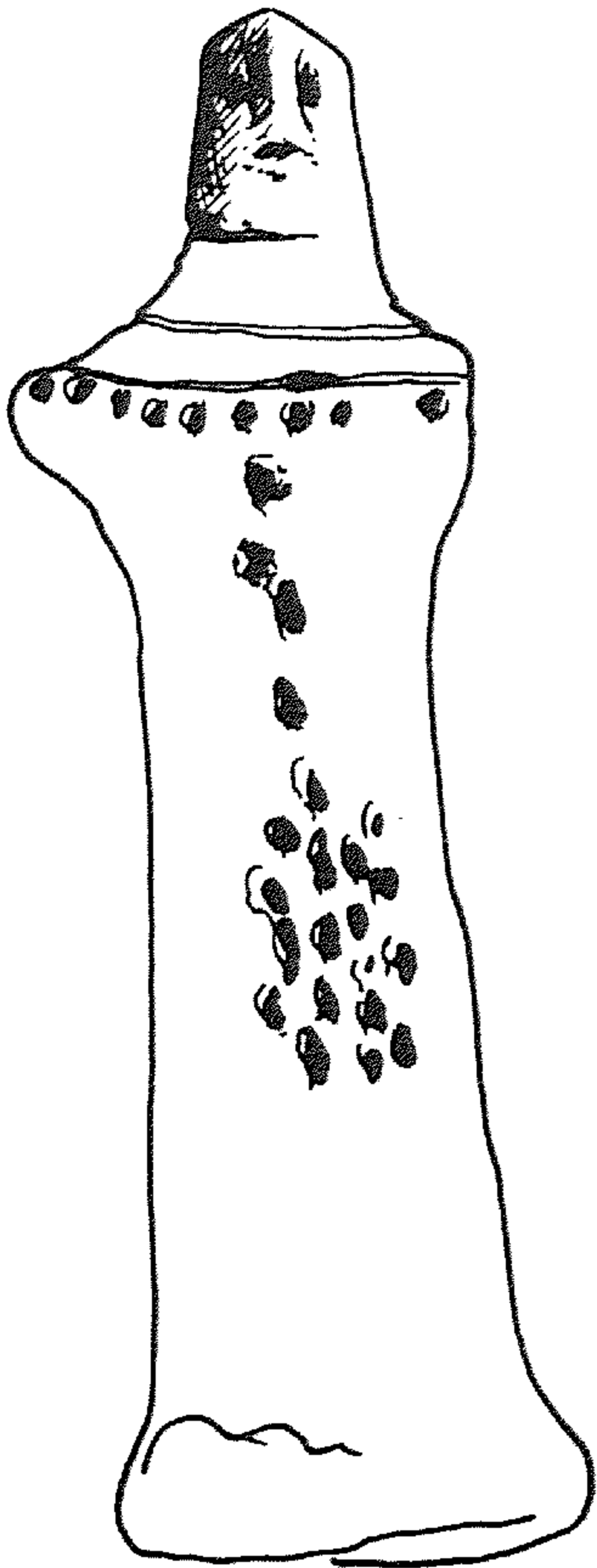

شكل: ٢.

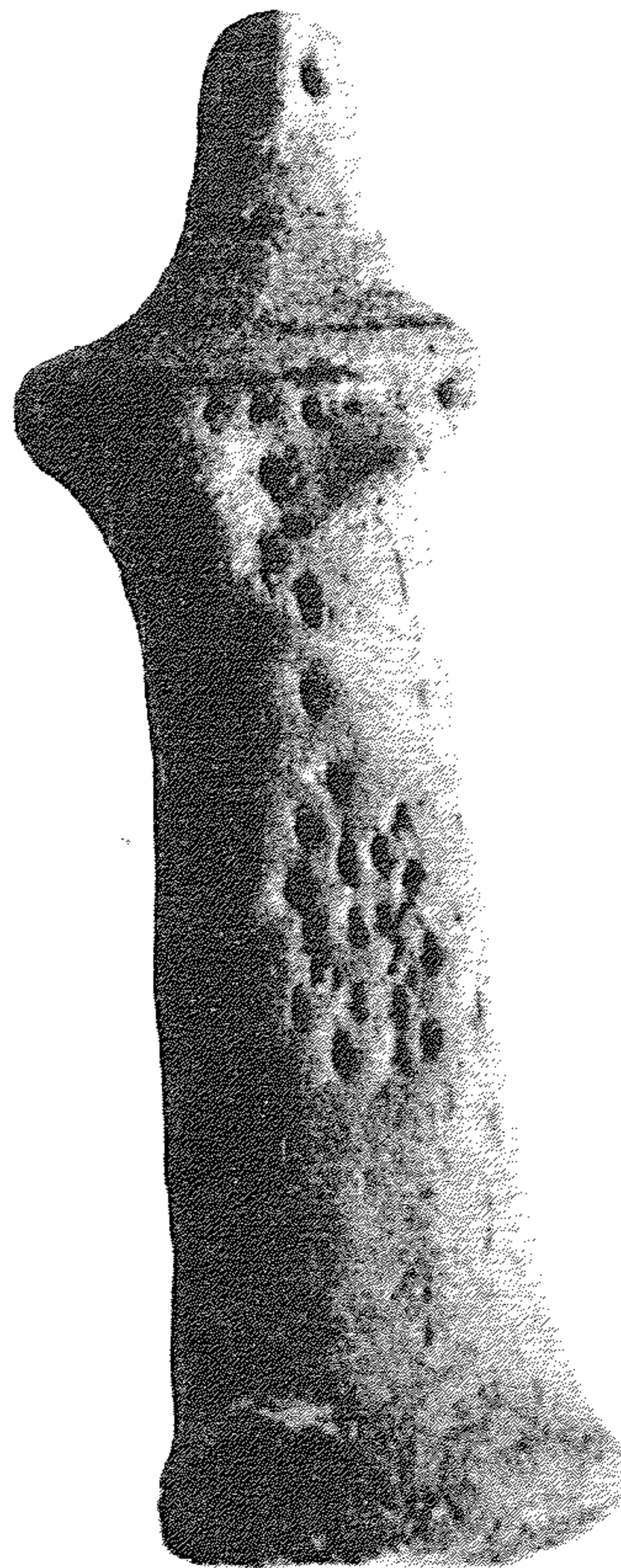

لوحة: ٢.

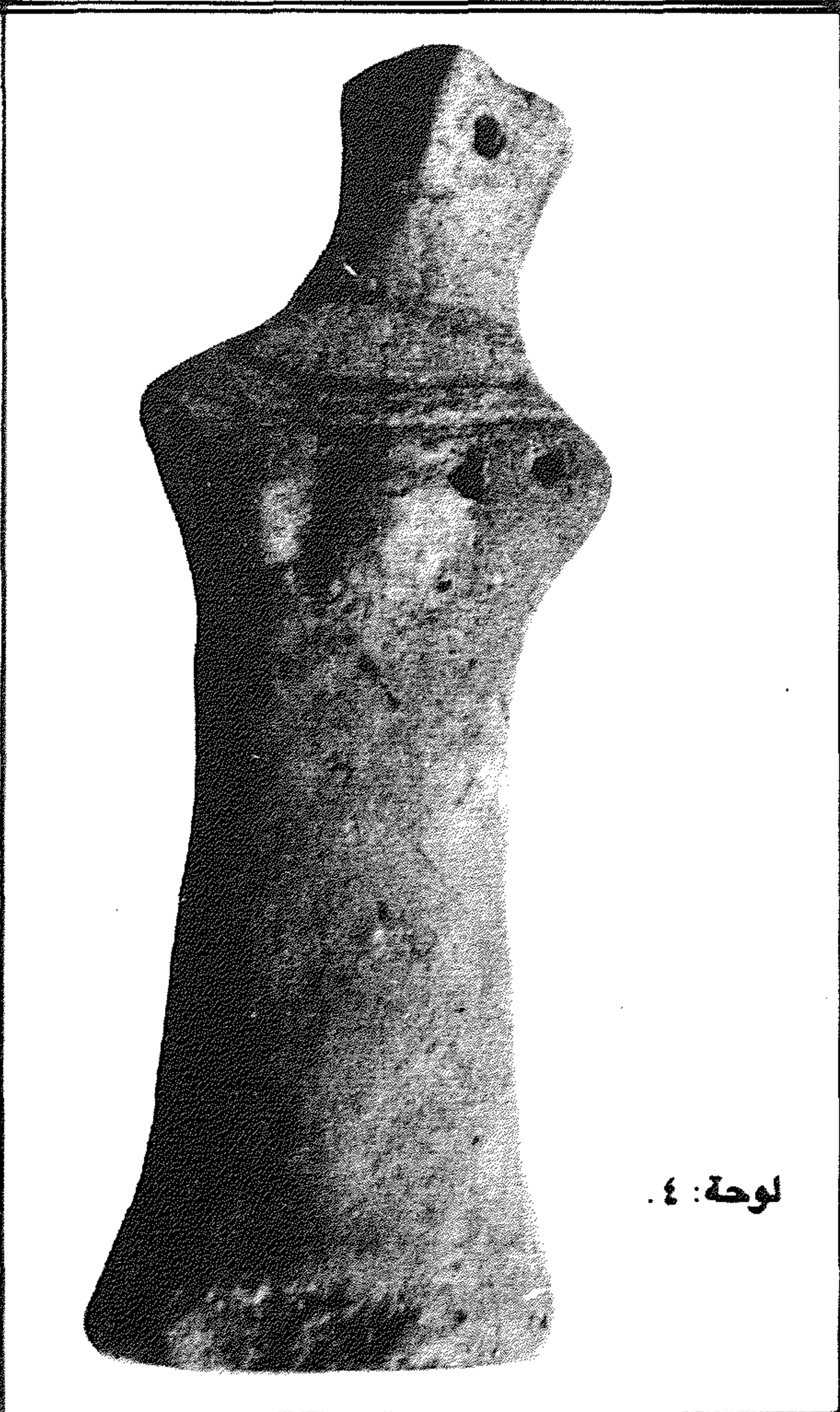
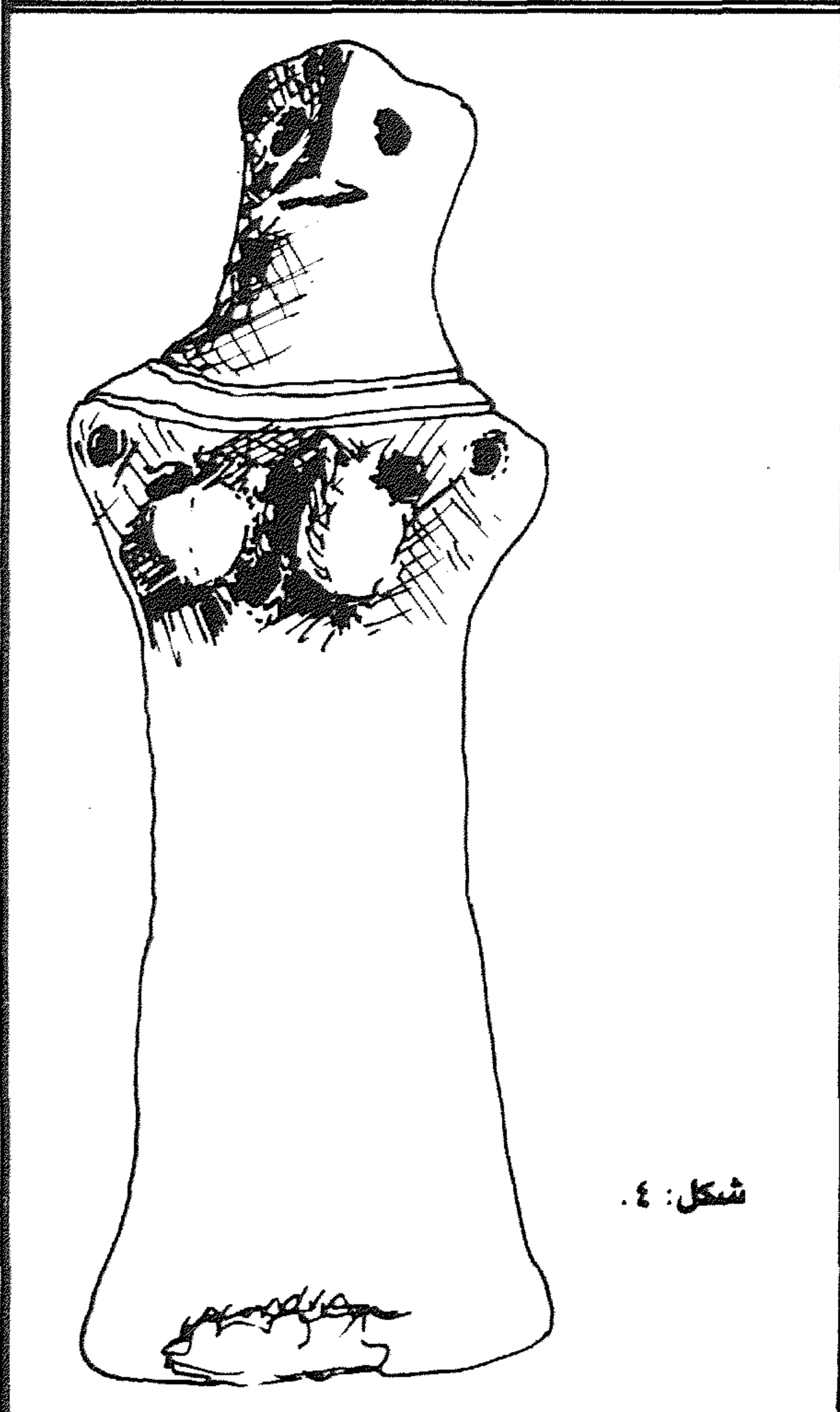
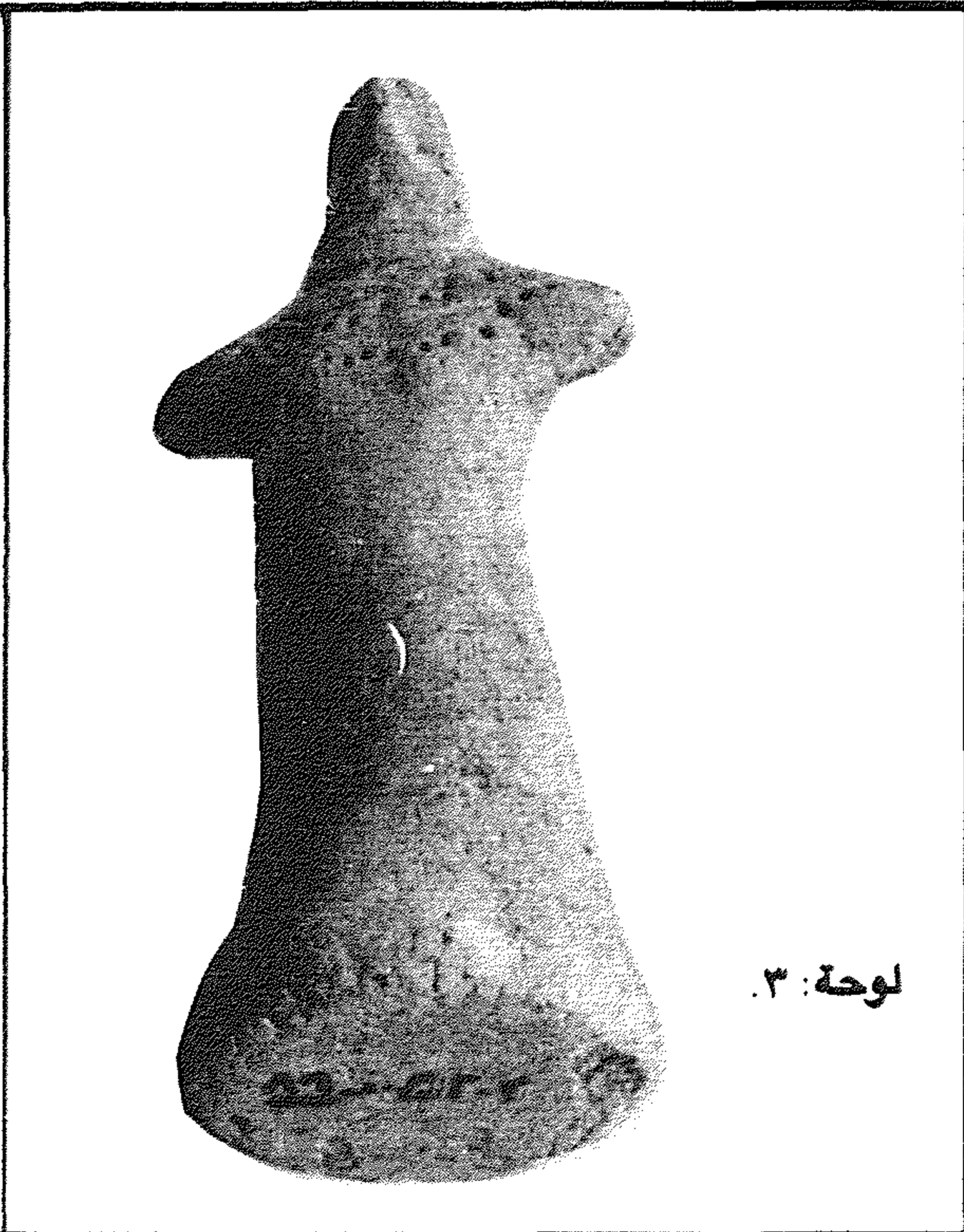
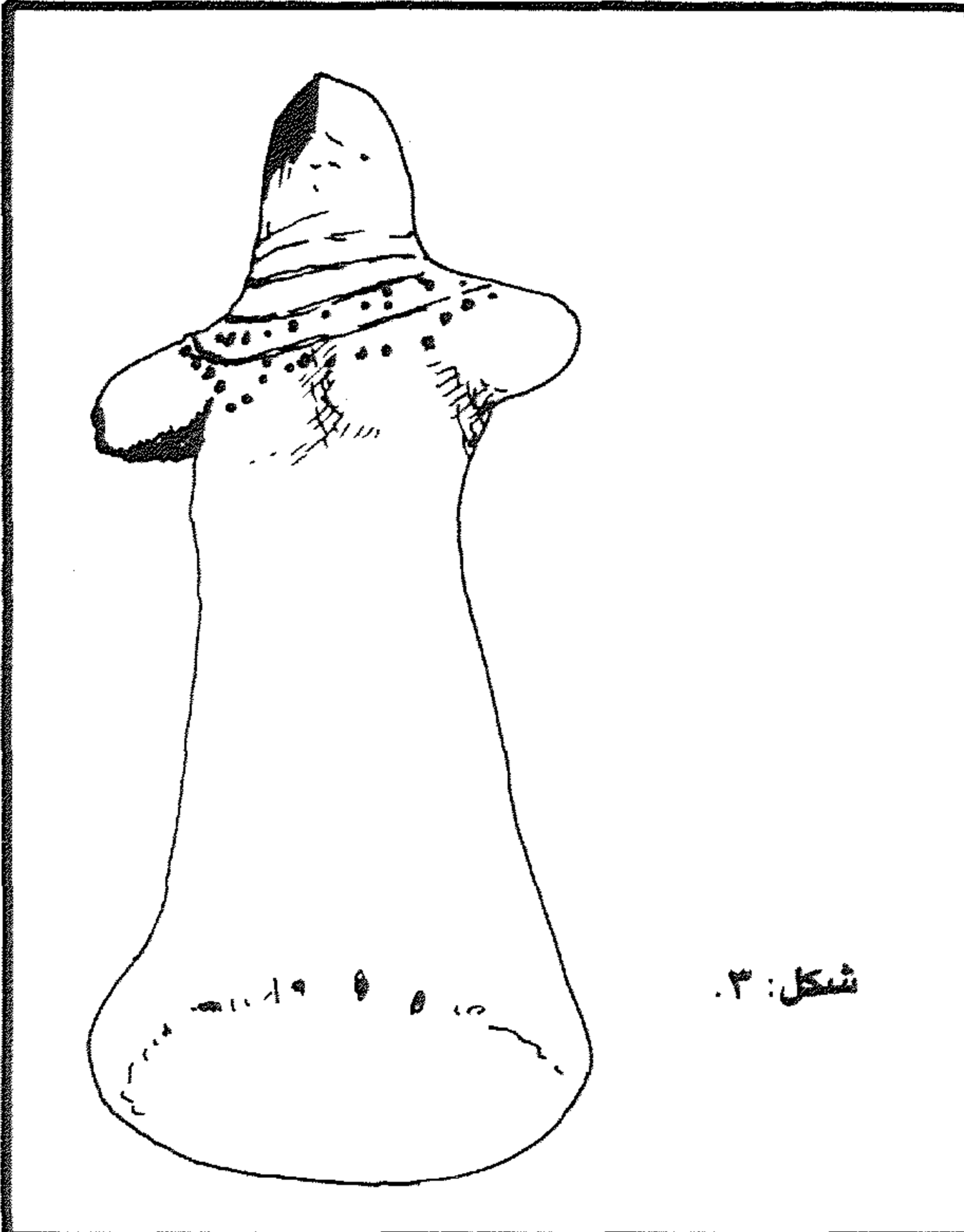

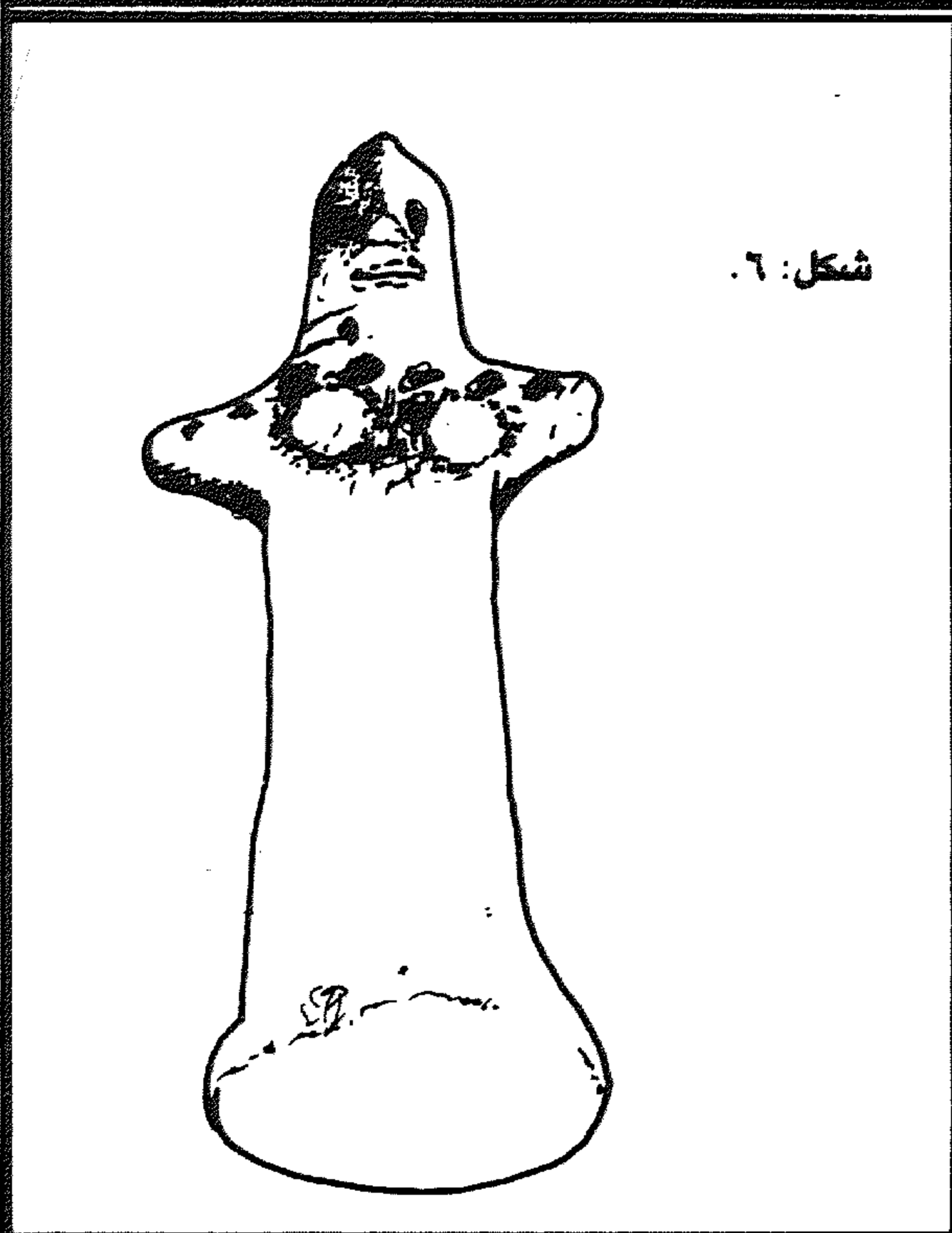
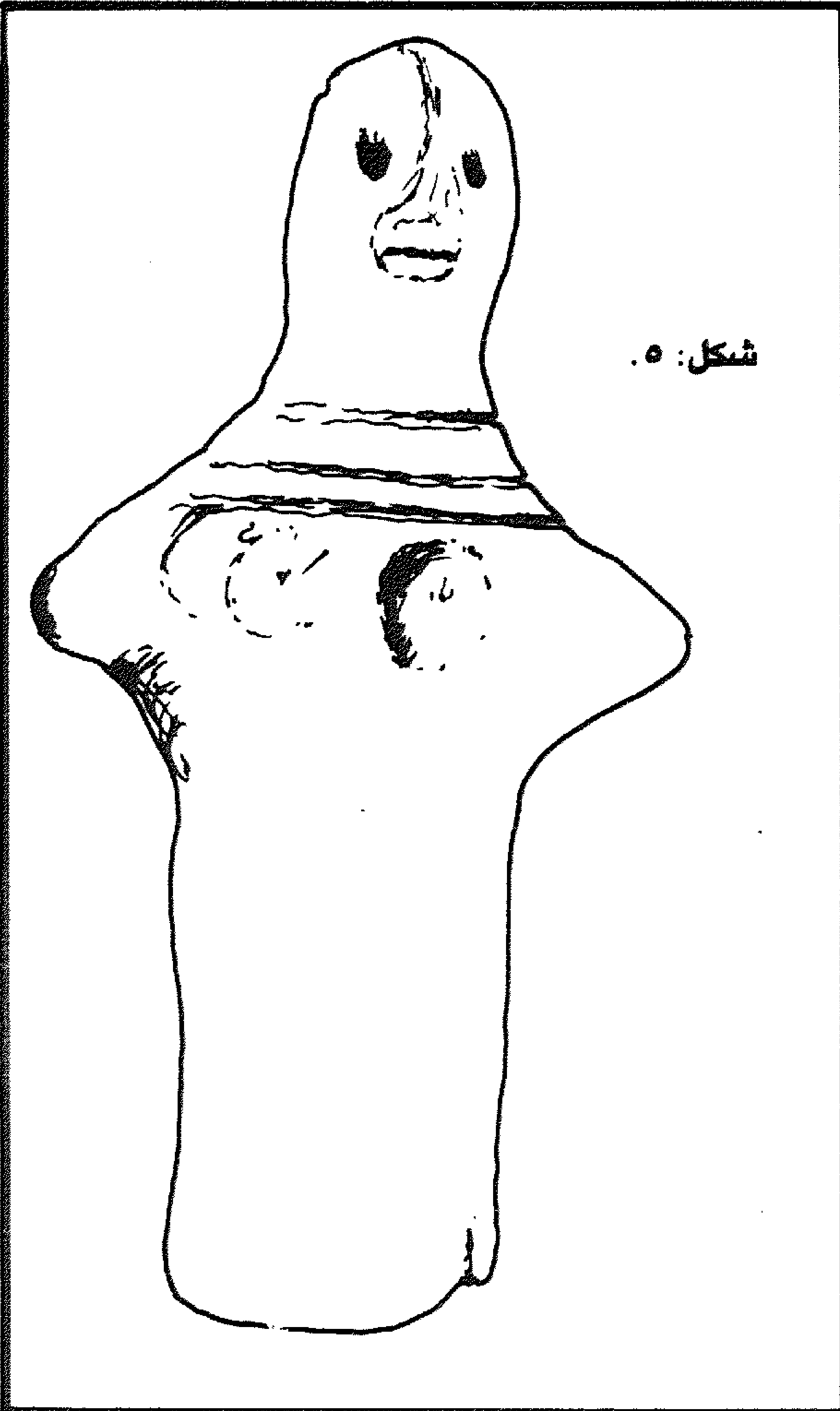

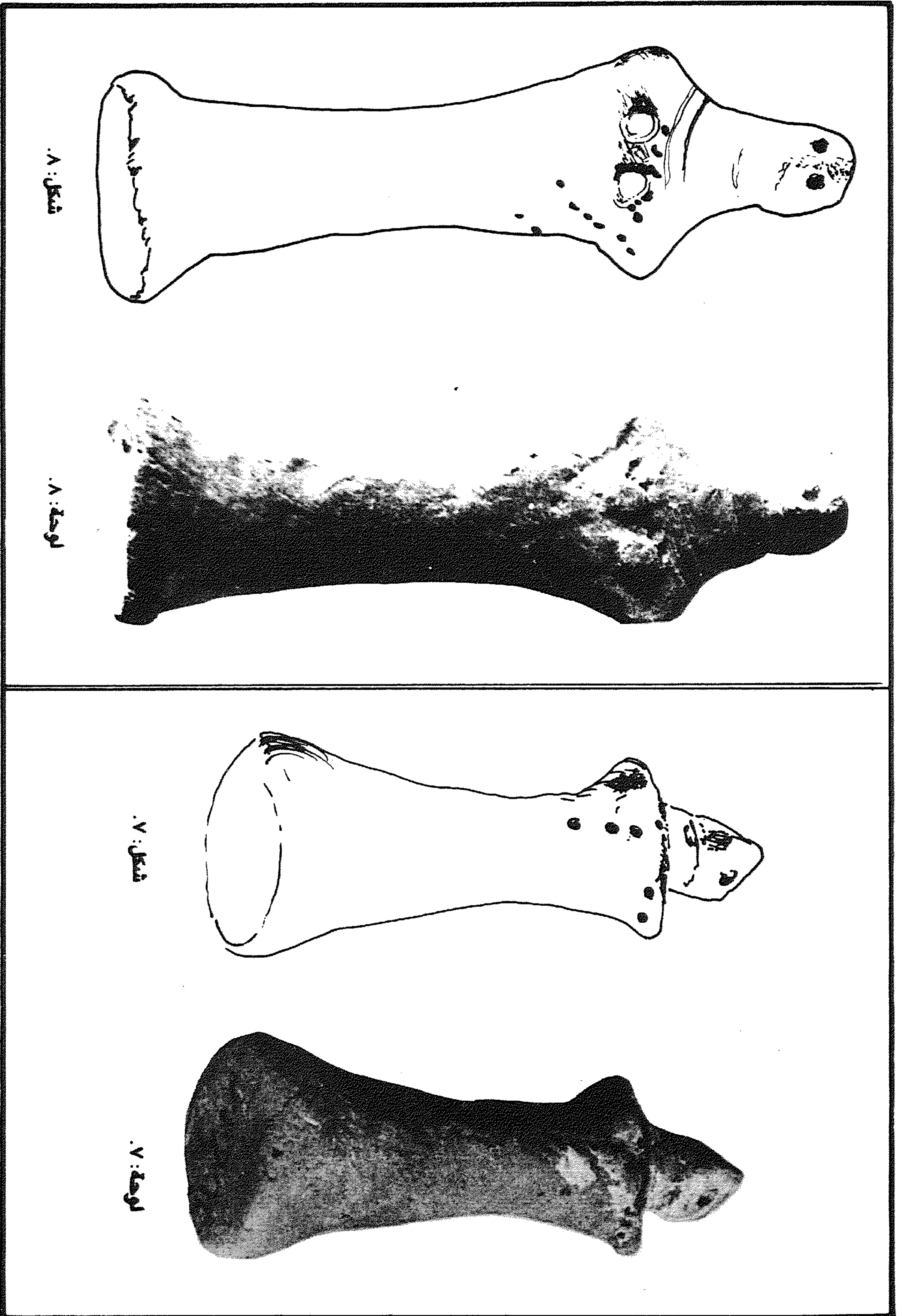



شكل: ٩.

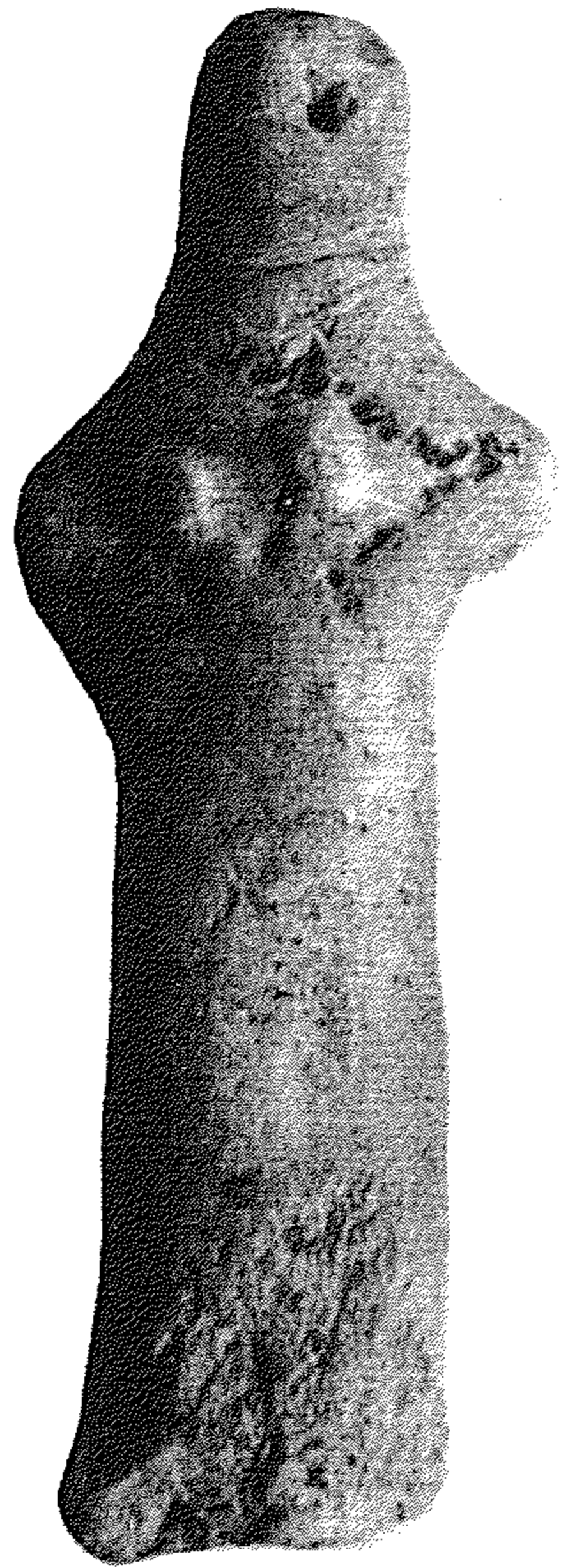

لوحة: ٩.

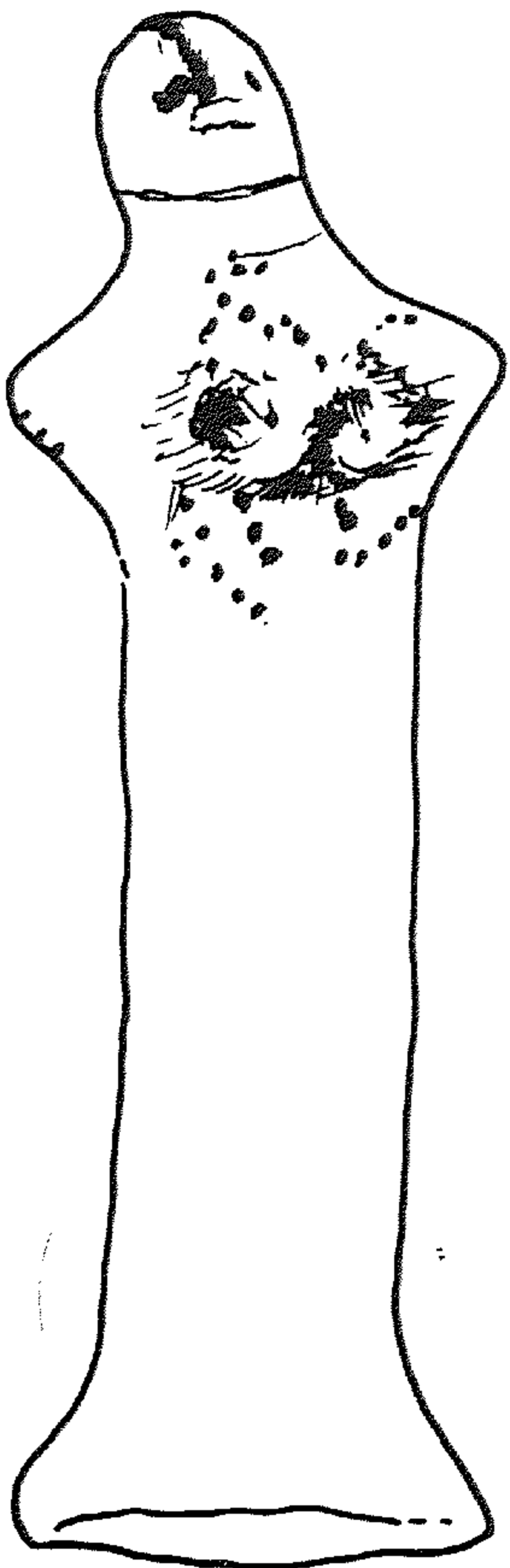

شكل: ١٠.

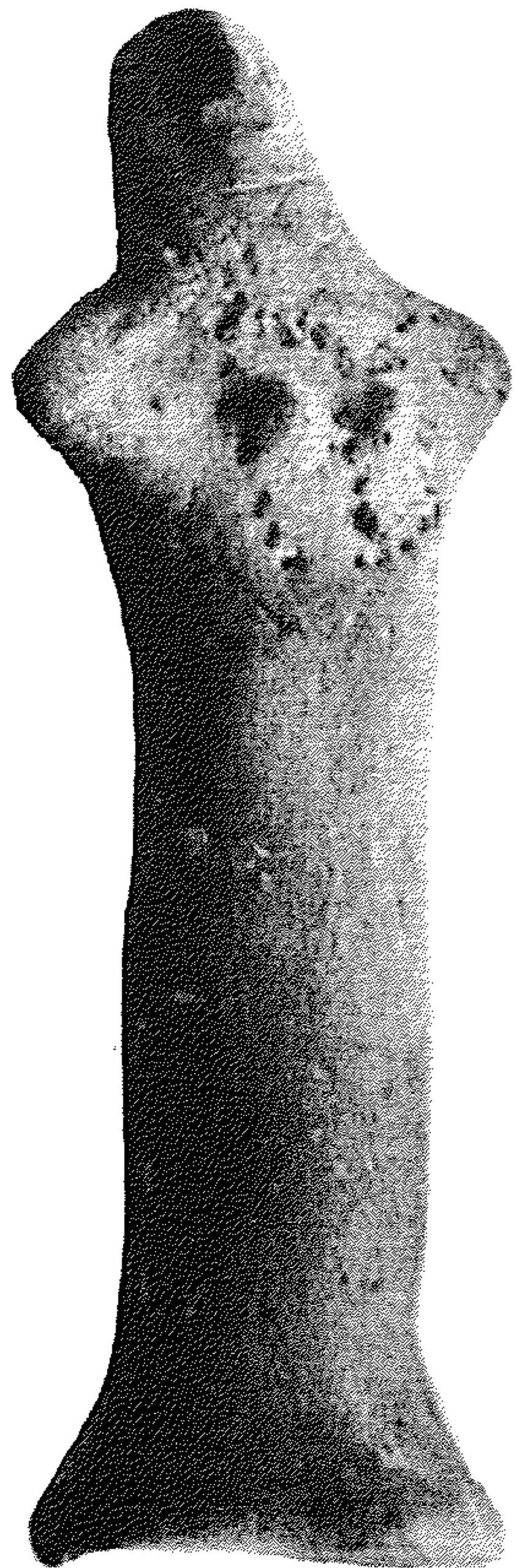

لوحة: ١٠.

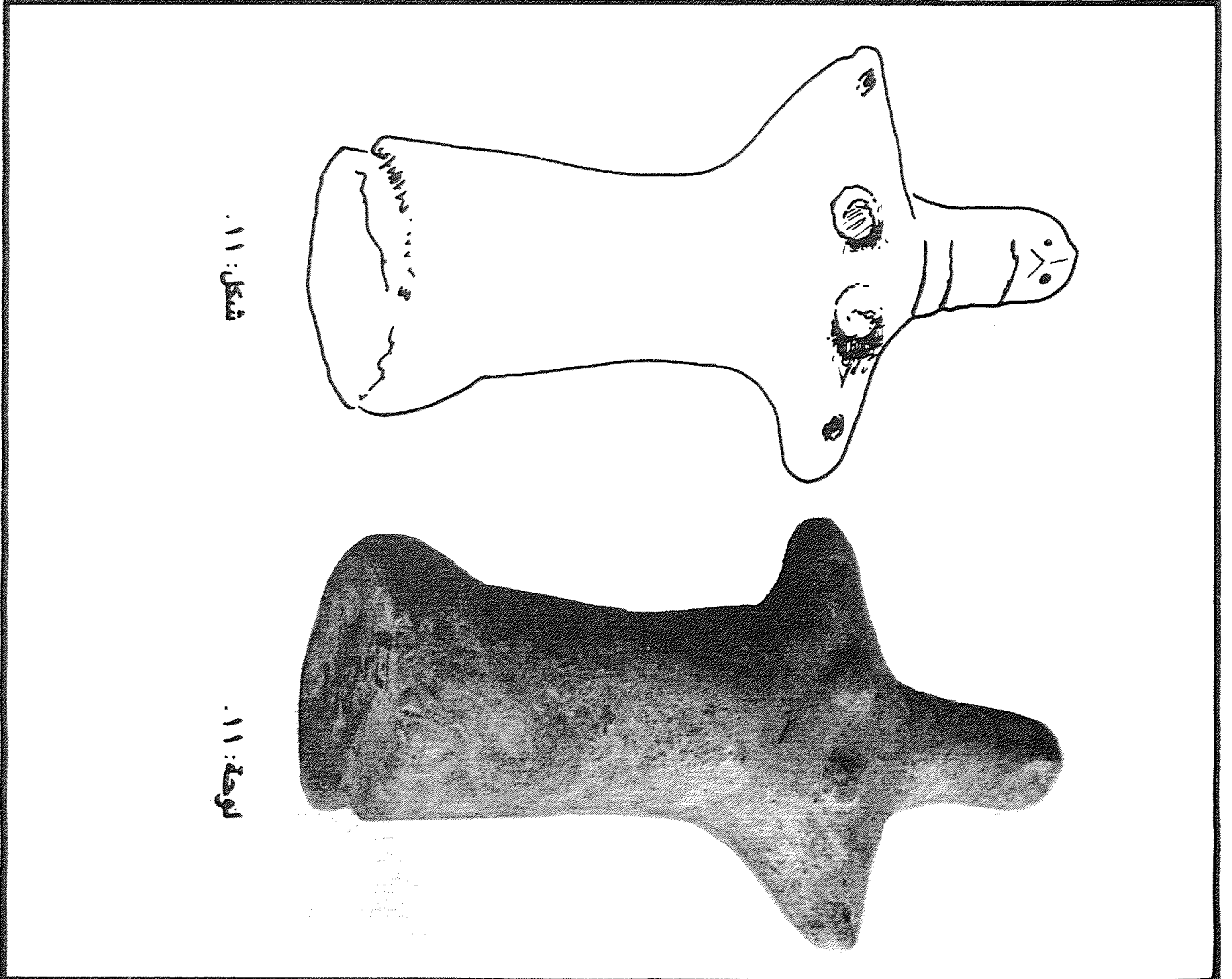
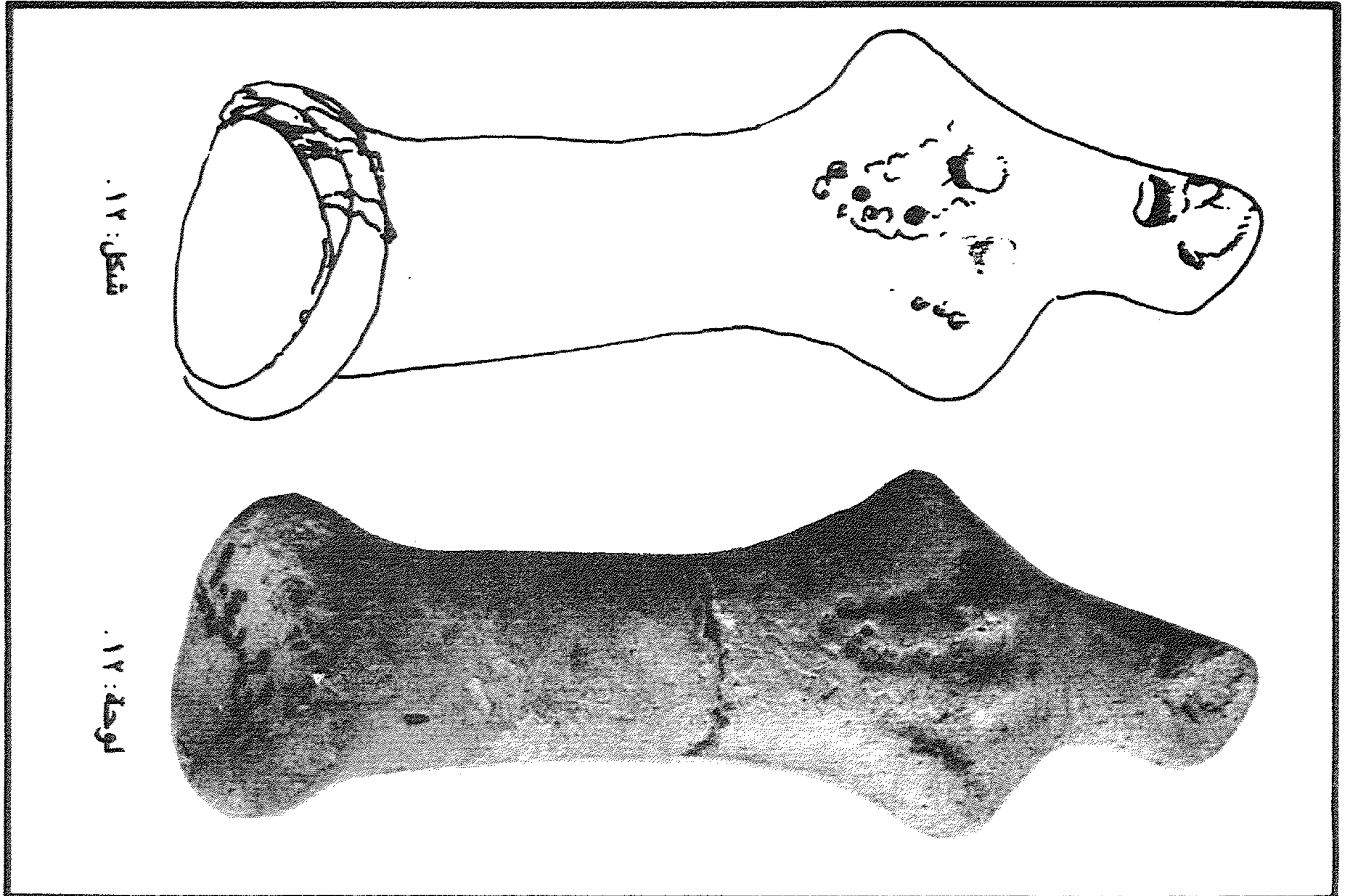

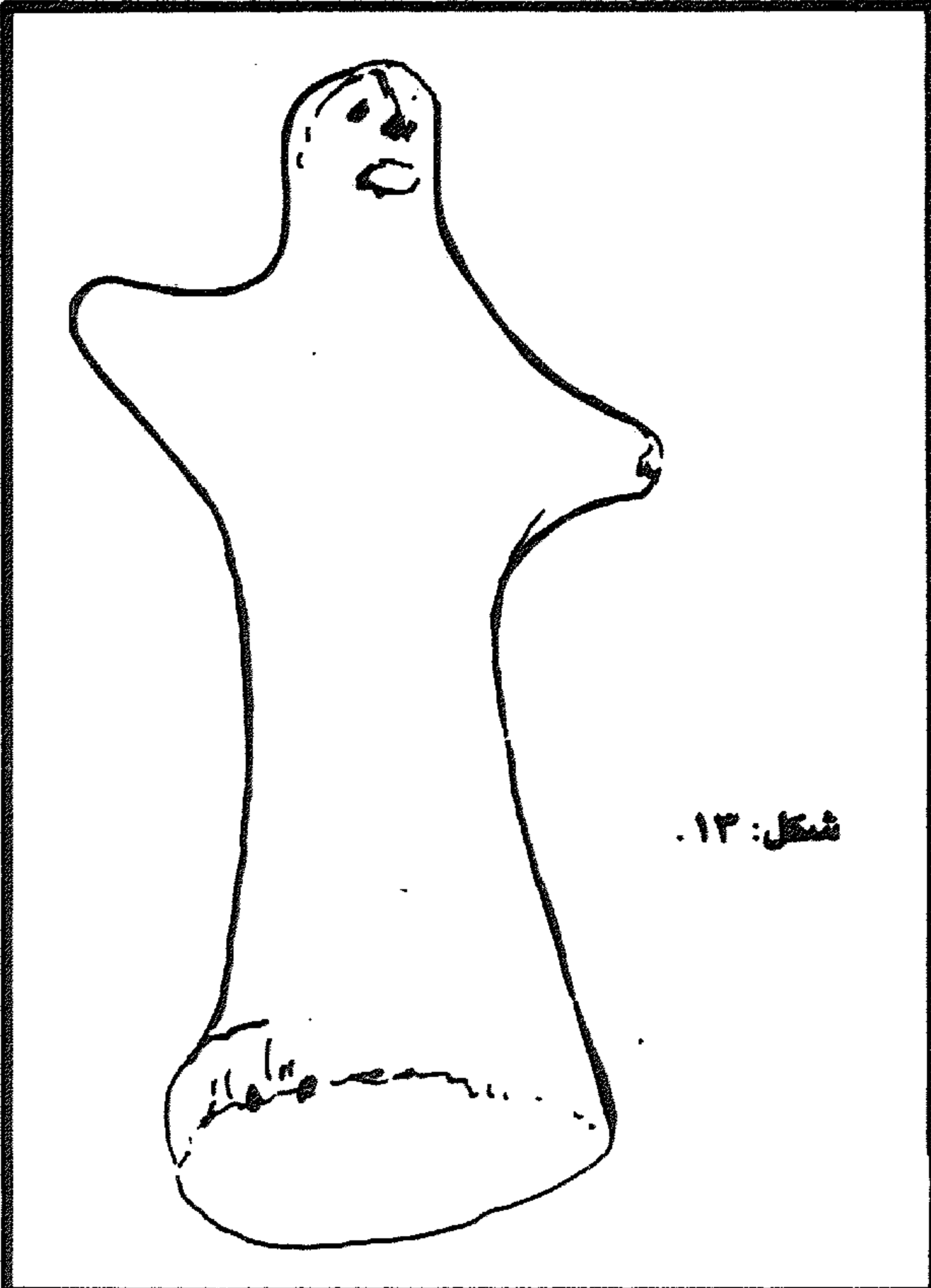

شكل: ١٣.

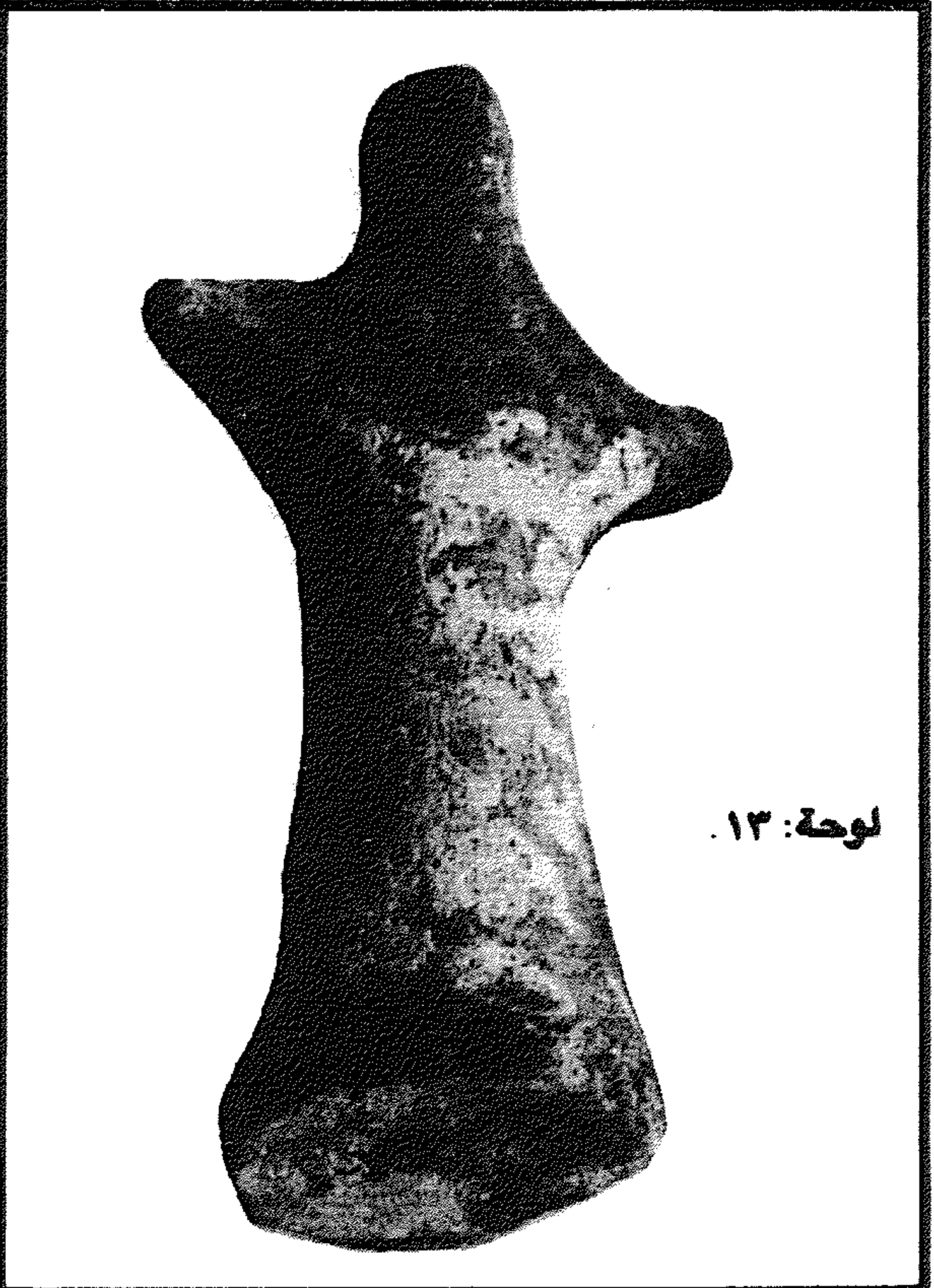

لوحة: ١٣.

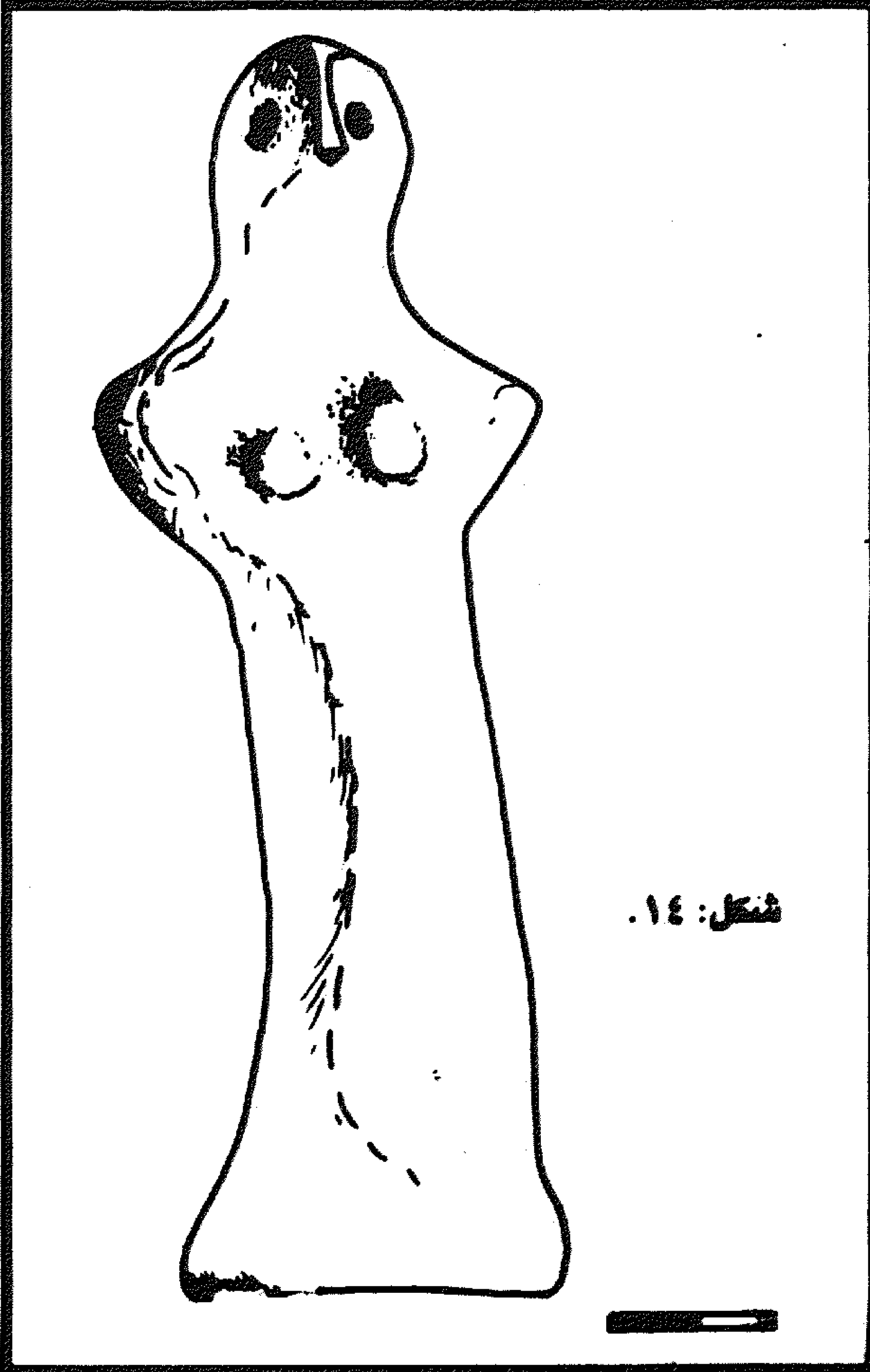

شكل: ١٤.



لوحة: ١٤.

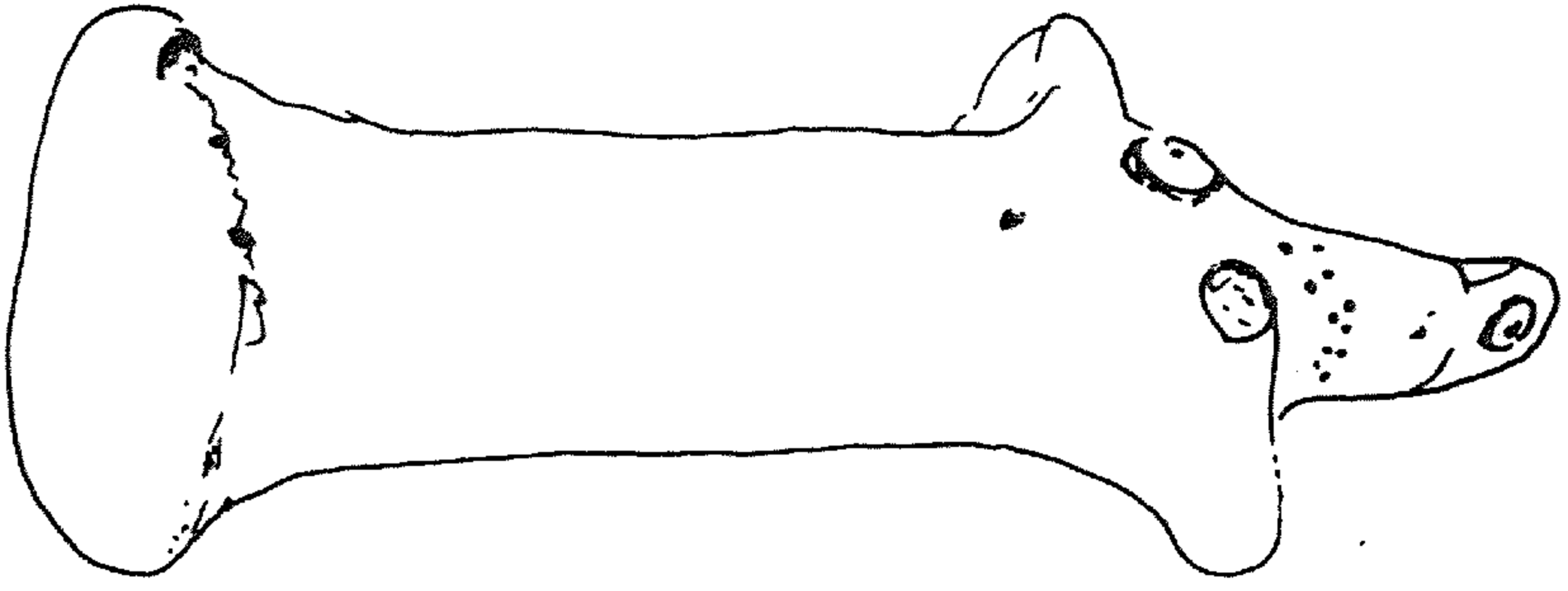

شكل: ١٦.



لوحة: ١٦.

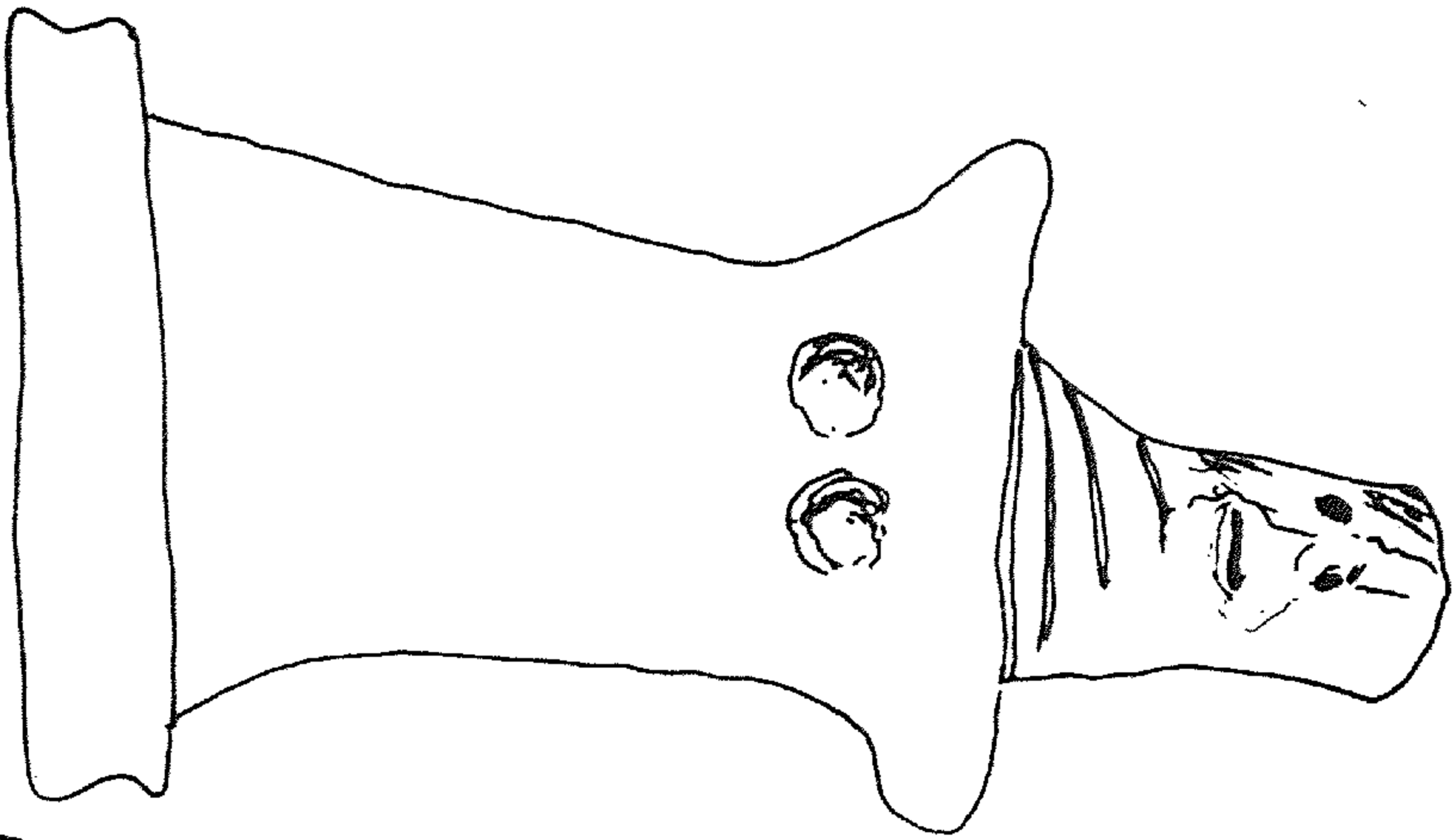

شكل: ١٥.

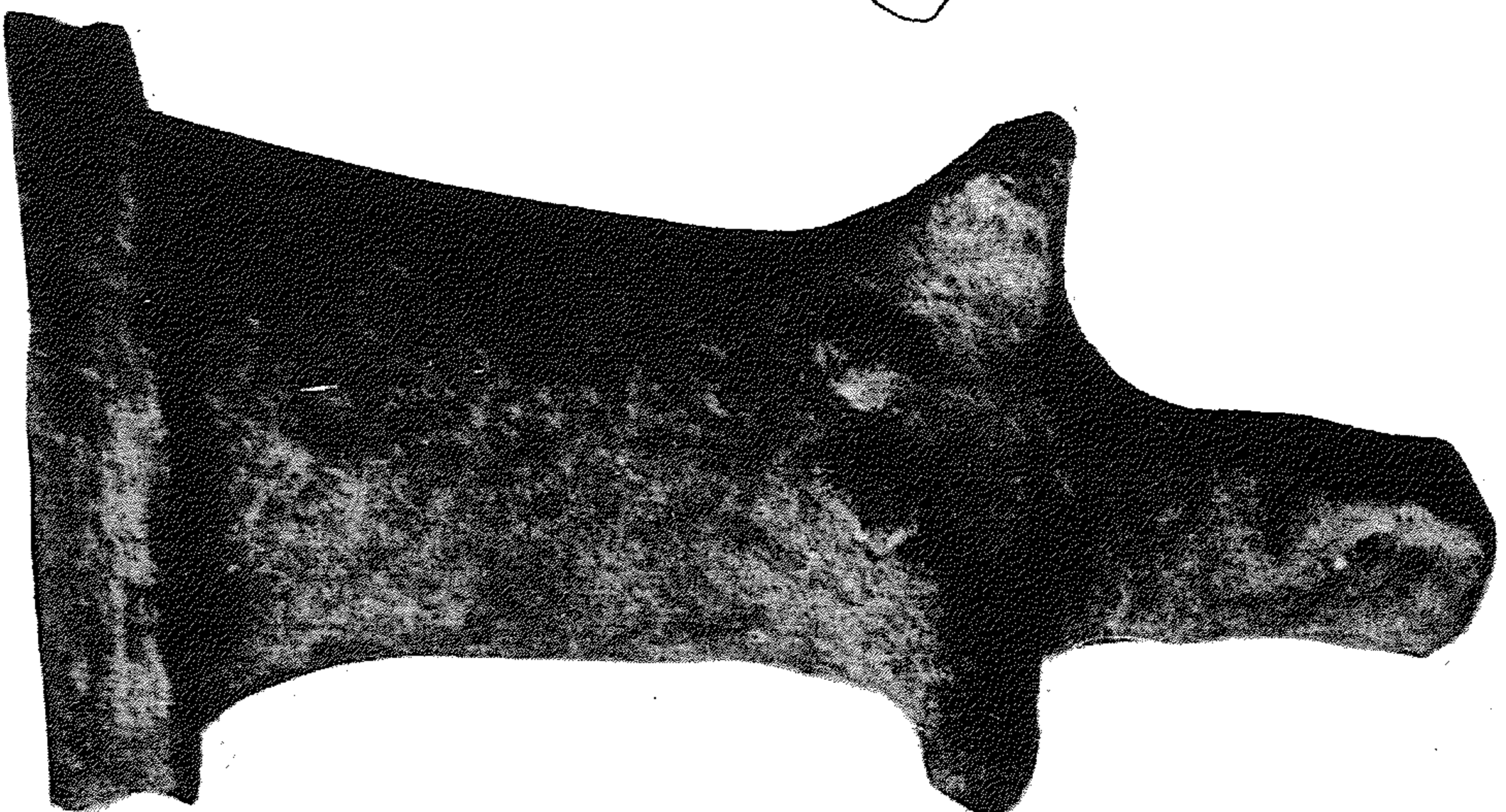

لوحة: ١٥.

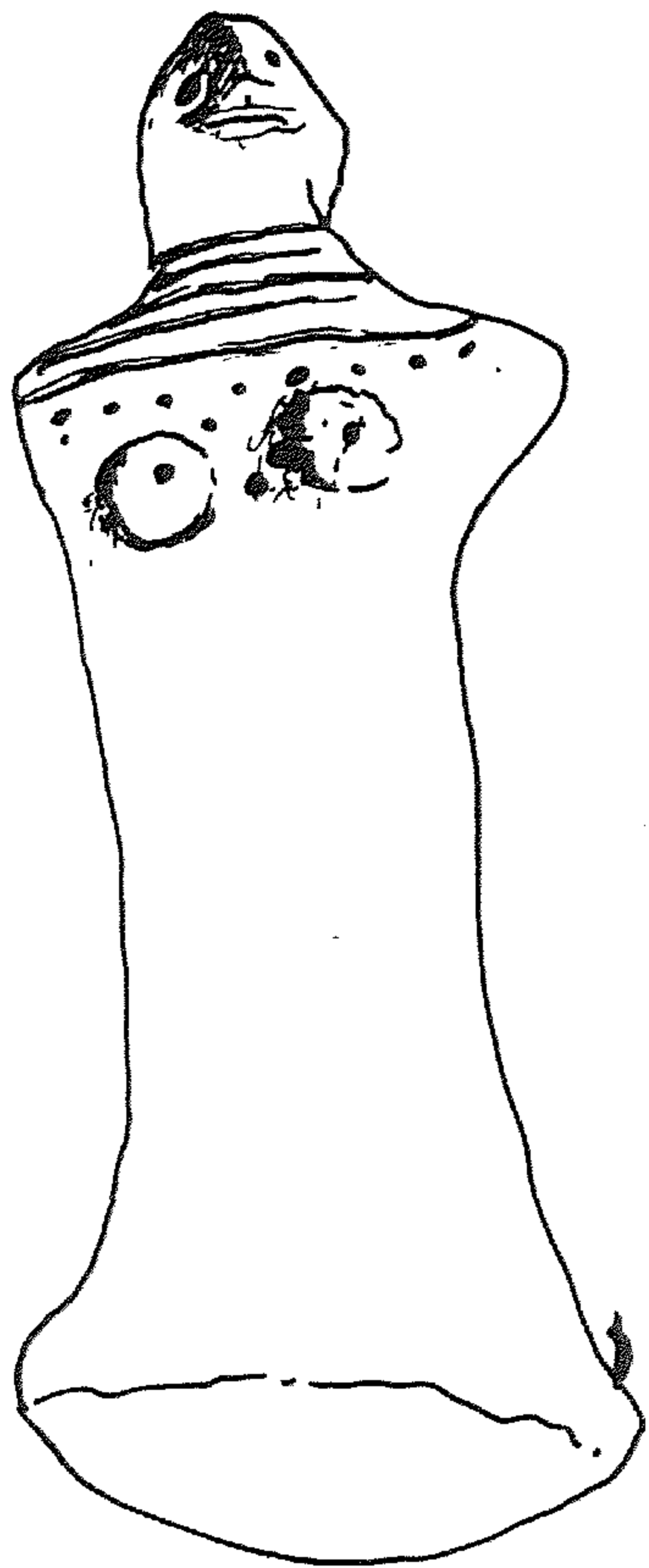

شكل: ١٧.



لوحة: ١٧.

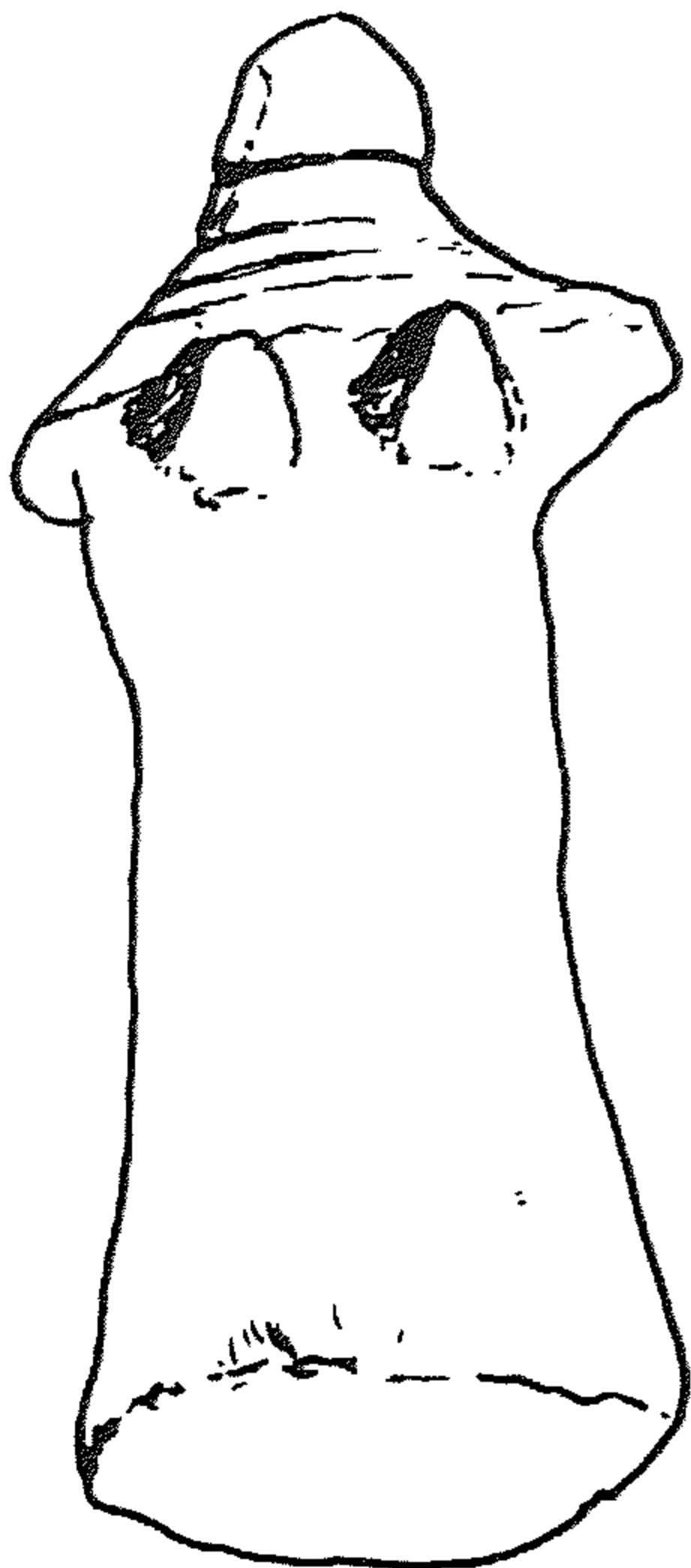

شكل: ١٨.

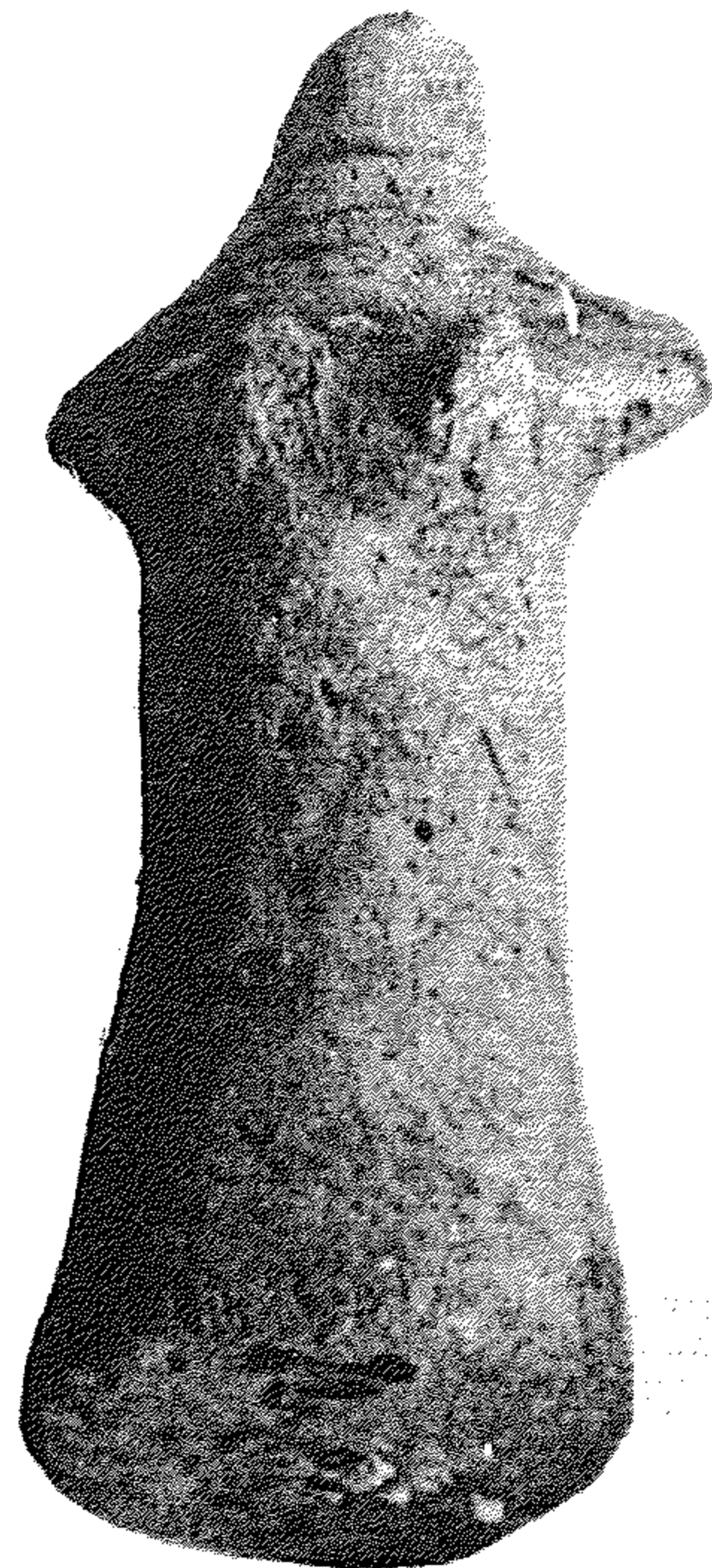

لوحة: ١٨.



لوحة: ١٢٠.

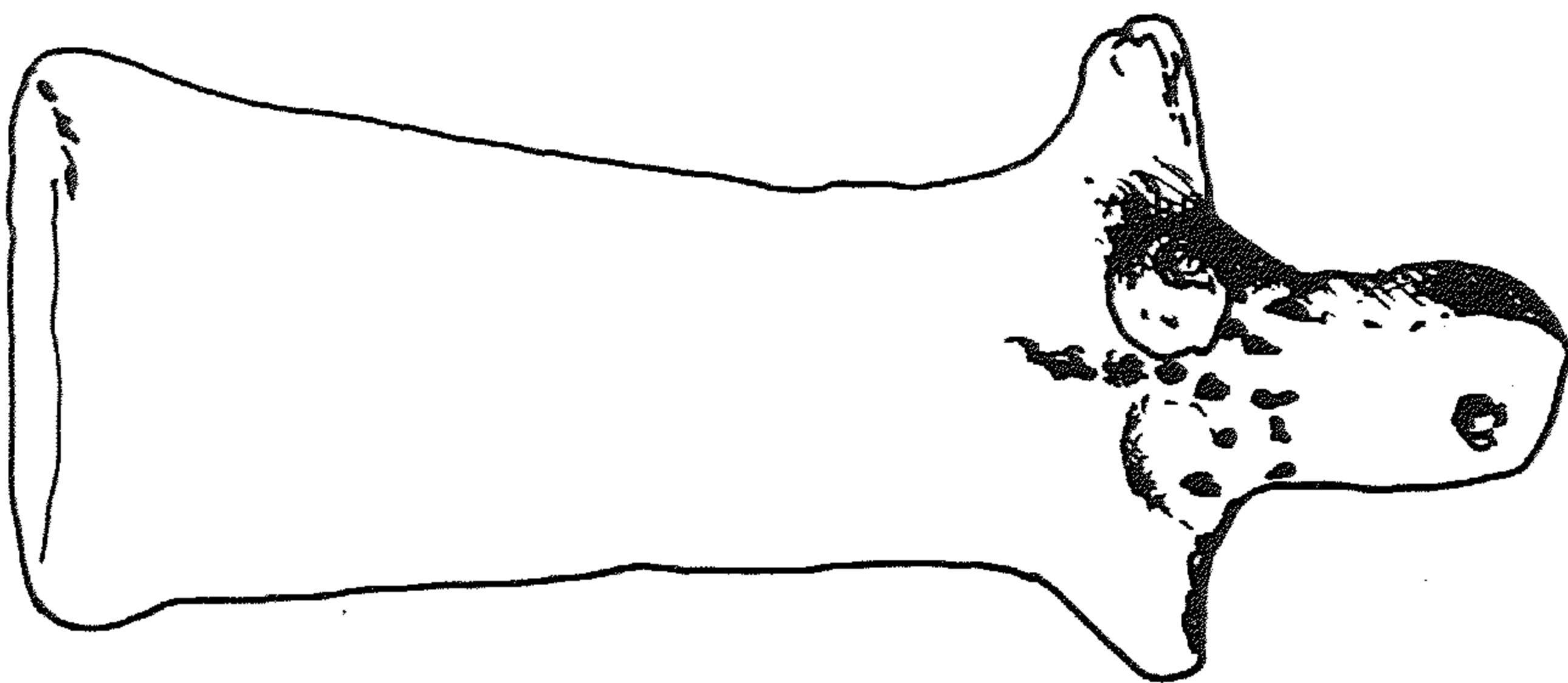

شكل: ١٩.



لوحة: ١٩.

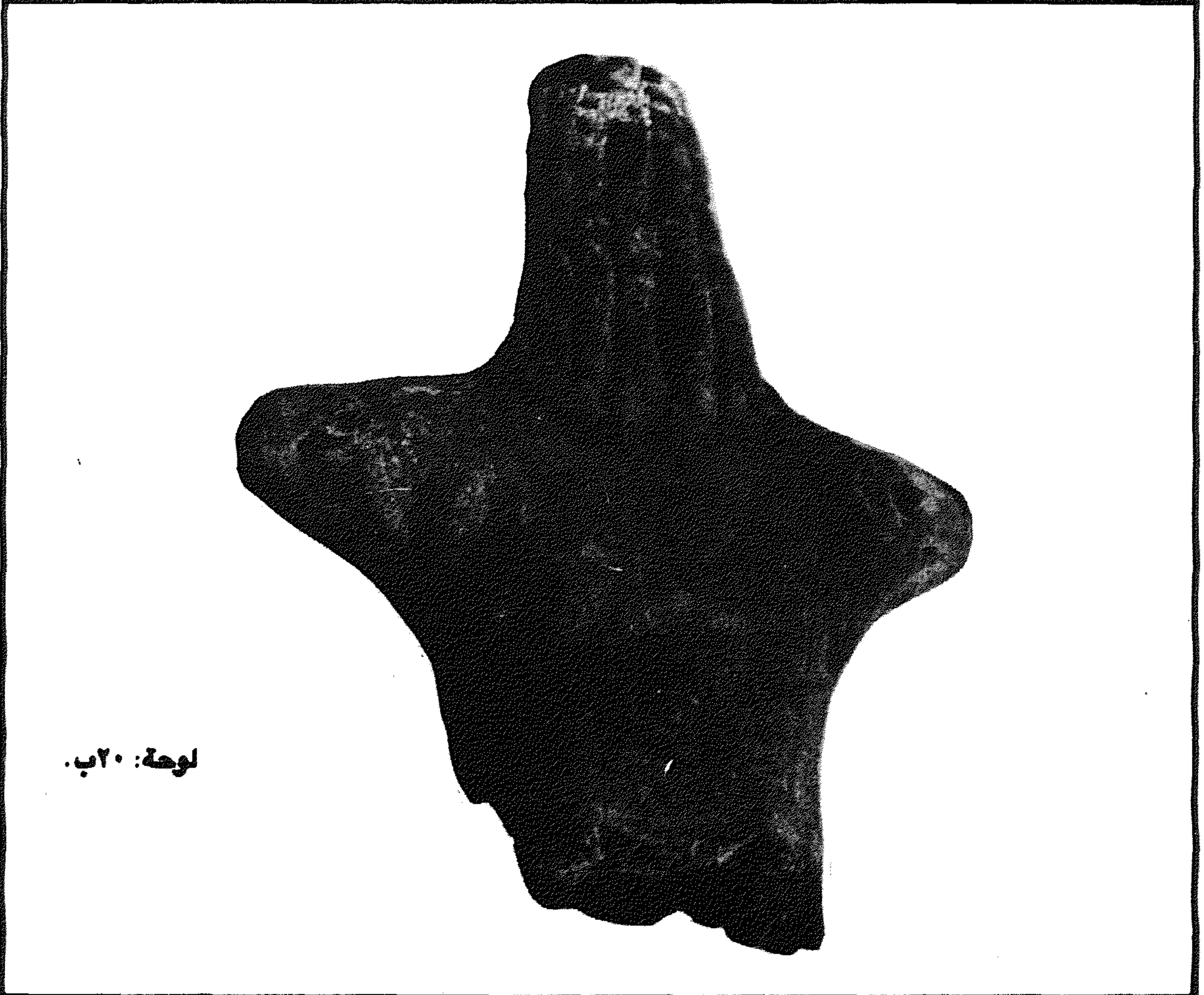
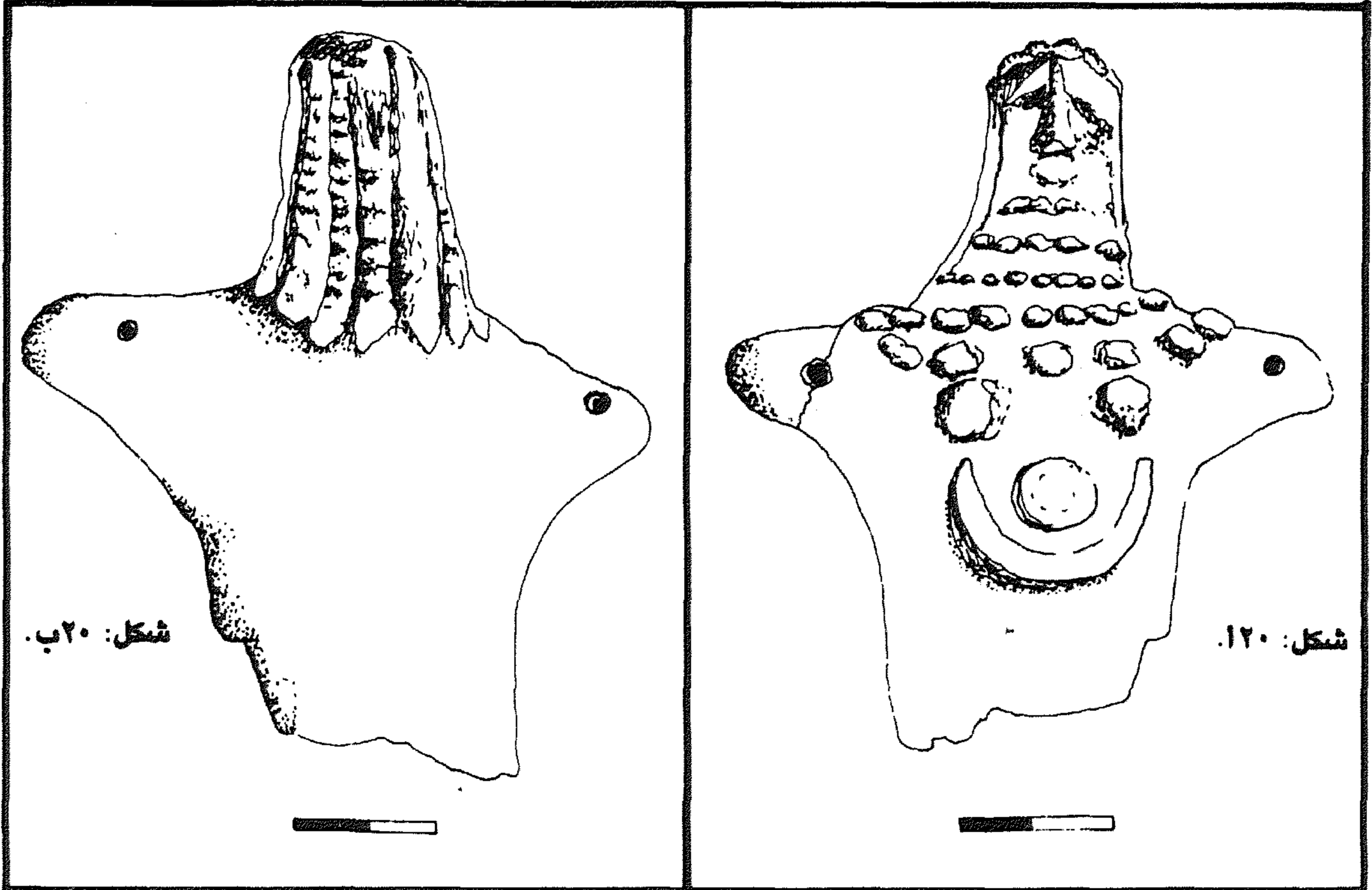

شكل: ٢١.

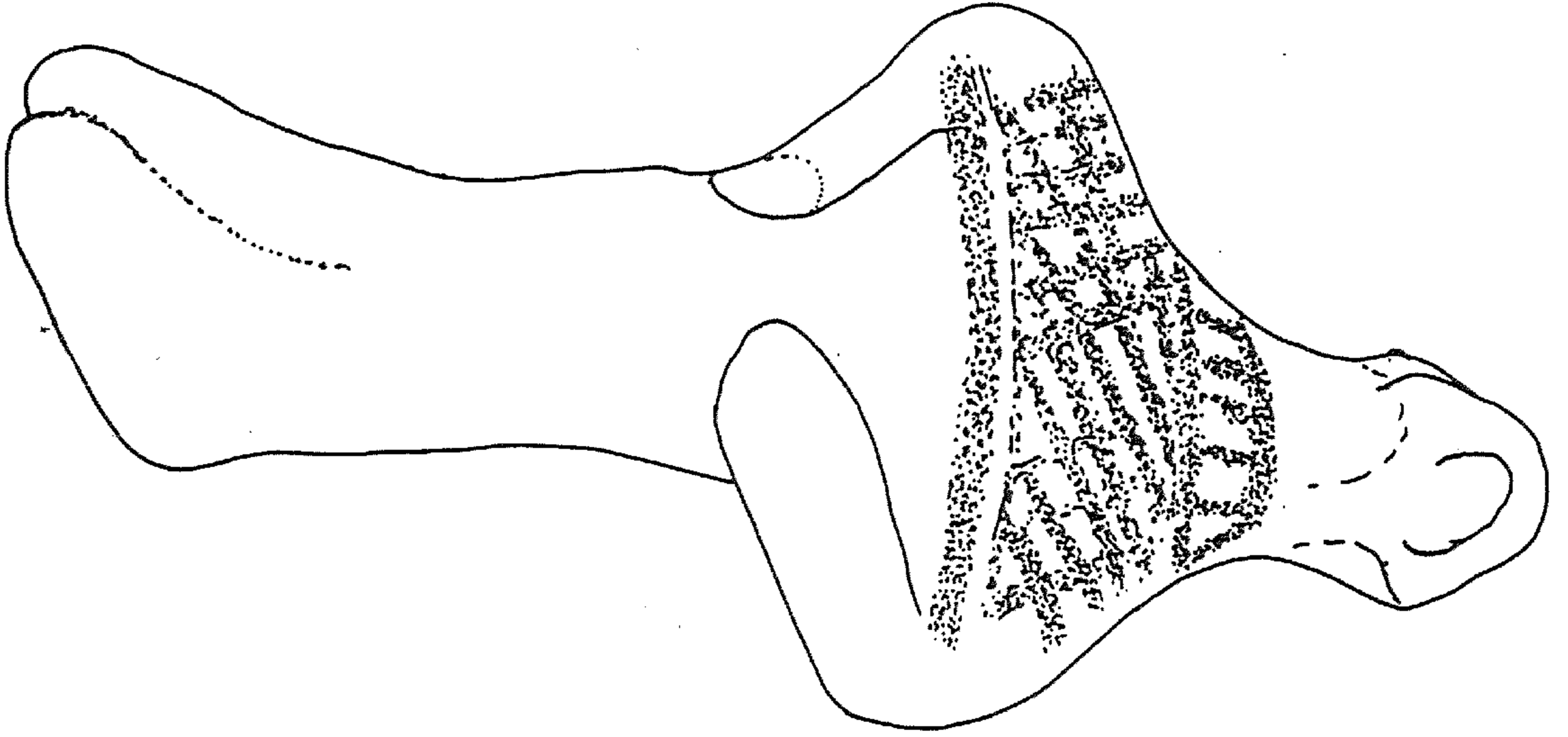

لوحة: ٢١.



الوظائف الحكومية والعسكرية في مملكة الأنباط

للدكتورة هتون أجواد الفاسي

ملخص البحث : ظهرت مملكة الأنباط منذ نهاية القرن الرابع قبل الميلاد (٣١٢ ق.م) في المكتبة التاريخية لديودورس الصقلي على أرجح الأقوال، وربما قبل ذلك (القرن ٨ ق.م)، وقد استمرت حتى إسقاطها الرومان وضموها إلى الولاية العربية عام ١٠٦ م، وكانت عاصمتها الرقيم (البتراء) لكن أراضيها امتدت في كل اتجاه شمالاً حتى دمشق عام ٨٤ ق.م، وغرباً حتى غزة وسيناء، وشرقاً حتى دومة (الجوف) وجنوباً حتى الحجر (مدائن صالح) التي بنوها في القرن الأول للميلاد، وربما تُظهر لنا الأيام امتداداً أكبر وأوسع. وقد ترك الأنباط لنا حضارة رفيعة المستوى كما نرى في الهندسة والمعمار والزراعة والخزف وغير ذلك. ومن خلال ما تركه لنا الأنباط من نقوش كتابية بخطهم الآرامي - النبطي، ولغتهم العربية - الآرامية نبحت عن إرث الأنباط الإداري، إن صورة المناصب الحكومية أو العسكرية التي نجدها في النقوش النبطية ليست صورة تشرح السُّلم الإداري أو العسكري ومهامه، إنما هي مجرد ألقاب مرفقة بأسماء أصحاب النقوش أو آبائهم نحاول استنطاقها قدر الإمكان.

أخو الملك

وصل إلينا لهذا المنصب هو سيلايوس أو سلي الذي رافق حملة اليوس جالوس إلى جنوبي الجزيرة العربية عام ٢٦ ق.م^(١)، ويسميه ش. كليمون - جانو بالوزير^(٢)، وقد عرف سيلايوس بلقب آخر هو «أخو الملك»^(٣)، ومن غير المعروف إن كان هذا اللقب

يبدو أن الأنباط عرفوا منصب الوزارة أو ما هو مشابه له، بمعنى نائب الملك أو الممثل الخارجي له، إذ يذكر سترابو أن الملك كان له رجل من هذا القبيل من رفقائه يدعى «الأخ»^(٤)، والنموذج الوحيد الذي

الحملة، لكنه لم يحاكم على ذلك مما يدل على أن اتهام سترابولم يكن حقيقياً فقد استمرت علاقة سلي بالبلاط الروماني إلا أن مكائده الكثيرة قادته إلى حتفه إذ حكم عليه الامبراطور، بعد محاكمته، بالإعدام عام ٤ ق.م. إحسان عباس، *تاريخ دولة الأنباط* (عمان: دار الشروق، ١٩٨٧م)، ص ٥٤-٥٧، وهذا يدل على وجود نوع من التبعية النبطية للرومان.

(٢) A. Kammerer, *Petra et la Nabatene, (Texte)* (Paris: Librairie Orientale Paul Geuthner, 1929), p. 183.

(٤) في نقش عثر عليه في Miltes، مزدوج: نبطي - يوناني، في معبد لأبولو: «س (لي) أخو الملك، بن تيم (و) لبركة الملك عبادة، في شهر ت (بت)»، واليوناني: «(سل) ايوس أخو الملك قدم هذا إلى جوبيتر دو (شرا) Kammerer. *Petra*, pp. 210 - 211;

(١) Strabo (d. A. D. 24), *Geography*, tran. H. L. Jones (London: LCL, 1989), 16: 4: 21.

(٢) Sh. Jameson, "Chronology of the Campaigns of Aelius Gallus & C. Petronius", *JRS*, Vol. 58 (1968), p.77

كان سلي يقوم بدور السفير لبلاده في الخارج، وقد زار بلاط هيروود الكبير ووقع في غرام سالومي أخت هيروود، وبادلته هي ذلك الحب، وكانت شديدة الحرص على أن تتزوج، وعندما طلبها للزواج من هيروود اشترط عليه أن يعتنق الديانة اليهودية فرفض وغادر البلاط غاضباً. كما أنه كانت له محاولات في كسب ود الإمبراطور أغسطس (٢٧ ق.م - ١٤م)، فضلاً عن مكائده لهيروود التي أدت إلى حدوث جفوة بينه وبين أغسطس. ثم شارك سلي في حملة اليوس جالوس على جنوب الجزيرة واتهمه سترابو بتضليل

٢ (٧١ - ١٠٦م)، يدعى «انيسو»، (أو أنيشو، أو عبيسو، أو عبيشو)، فيذكر أنه لقب في نقش ب «أخو الملكة» وربما كان وزير زوجها الملك مالك ٢ (٤٠ - ٧٠م) وبعد وفاته وسيطرتها على الحكم في عهد ابنها اتخذته وزيراً لها^(٨)، أو أنه أخوها فعلاً، لكن هذا الخبر لا يضيف جديداً إلى معرفتنا بوظيفة الوزير النبطي ومهامه.

الوالي (الأسرج)

من المناصب المهمة التي تلي ذلك منصب «حاكم الولاية أو الاقليم»، فيذكر سترابو وجود حاكم يدعى حارثة، وهو أحد أقرباء الملك عبادة ٣ (٣٠-٩٠ ق.م) الذي استقبل الجيش الروماني حين حط رحاله في ميناء لويكي كومي^(٩)، ومن غير المعروف ما هي مهمة حارثة هذا بالتحديد لكن الأرجح أن يكون نائب الملك أو حاكم المنطقة ذلك أن سترابو ينعى تلك المنطقة ب «أرض أريتاس»^(١٠) أي حارثة، ومما يميز هذه الأرض أن مدينة لوكي كومي الساحلية تقع ضمن حدودها، فان كانت هذه المدينة تقابل «عينونة» أو الوجه أو «قرنا»^(١١)، فان أراضي هذه النائب قد تمتد من أقصى جنوب خليج أيلة حيث تقع مدينة مغاير شعيب (البدع) النبطية، التي يمتد وادي ومستوطنة عينونة جنوبها^(١٢) وربما حتى أقصى حدود الأنباط الجنوبية التي تمتد إلى الحجر النبطية، التي من المستغرب أن

مختصاً بسيلايوس بذاته، لوجود نوع ما من القرابة تربطه بالملك كالأخوة مثلاً، أو أنه لقب عام يقوم مقام لقب وزير باللغة المحلية أو ولي العهد، والجدير بالذكر أن كلمة «أخو» في اللغات السامية كلمة مطلقة غير محددة المعنى إذ أنها تشمل كل العلاقات الإنسانية تقريباً والصداقة والحلف ومختلف درجات القرابة التي تربط بين رجل وآخر^(٥) (ماعدا علاقة الأبوة والبنوة المباشرة)، وبشكل عام ومن خلال سيرة سيلايوس نستطيع أن نتصور «أخو الملك» نائباً للملك في حال غيابه، وممثلاً دبلوماسياً له في البلاطات الأخرى، ومبعوثه في المهمات الخاصة، وربما قائداً عسكرياً أيضاً، فقد كان الجنود الأنباط الألف المرافقون لحملة اليوس جالوس تحت قيادة سيلايوس، ويسمى سترابو وظيفته بنائب الملك أو الوصي، وعند الرومان تعني الوالي Epitropos^(٦)، وربما المقصود بها كما لدى جوزيفوس، حاكم العربية، Procurator^(٧)، لكن يجب الحذر من التعميمات، ذلك أننا لا نستطيع تأكيد تكليف أخي الملك أو الوزير النبطي بكل هذه المهام إذ ربما كانت خاصة بسيلايوس للطموح الذي عرف عنه وسعيه وراء السلطة وربما حرصه على الإمساك بزمام أكبر قدر من السلطات، حتى في حالة اعتمادنا على ما يذهب إليه ش. جانو Ch. Clermont - Ganneau من أنه كان يوجد أخ آخر أو وزير في البلاط الملكي خاص بالملكة «شقيقة» في عهد حكمها إلى جانب ابنها رب ال

وجد في عينونة الواقعة شمالي غرب الجزيرة مستوطنة نبطية / رومانية، انظر، م. أنجراهام، ت. جونسون، ب. الريحاني وآ. الشتلة، «برنامج المسح الأثري الشامل لأراضي الملكة العربية السعودية ١٩٨٠م، التقرير الميداني عن مسح المنطقة الشمالية الغربية مع لمحة موجزة عن مسح المنطقة الشمالية اطلال، عدد ٥، (١٩٨١م)، ص ٧٢ ويصل الى هذه النتيجة ل.ب. كيوان في، L. P. Kirwan, "Where Search for the Ancient Port of Leuke Kome" *SHA II* (Riyadh, 1984), pp. 55 - 61 وتؤكد نتائج التنقيبات الأثرية، لكن هناك رأي آخر ل.ب. غارتيه و ج.سال، إذ يذهبان إلى أن لويكي كومي هي منطقة «الوجه» الحالية أو «قرنا» التي بجوارها، P. L. Gartier & J. F. Salles "Frontieres Meridionales du Domaine Nabateen" in J.F. Salles (ed.), *L'Arabie et ses Mers Bordieres* (Lyon: GS Maison de l'Orient, 1988) p. 187.

(١٢) أنجراهام وآخرون، ص ٧١.

W.R. Smith, *Kinship & Marriage in Early Arabia* (London: AMS Press, 1903), p.51. (٥)
Strabo, *Geography*, 16: 4: 23 (٦)
F. Josephus (d. A. D. 93), *The Works of F. Josephus, The Jewish War, The Jewish Antiquities*, tr. Whiston George (Bell & Sons, 1890) JW, 1: 487; Aant, XVI: 27. (٧)
Recueil d'archeologie orient- كتابه في Ch. Clermont - Ganneau (٨)
tale, 2: 380 يتناول موضوع «الوزير» ولديه كثير من الاستنتاجات، لكنه ليس متوافراً لدى المؤلف وهذه المعلومات ترد لدى Kam- merer, *Petra, Petra*, pp. 378, 381, 522.
Strabo, *Geography*, pp. 16: 4: 24. (٩)
Straobo, *Geography*, 16: 4: 24. (١٠)
G. W. Huntingford (tr. & ed), *The periplus of the Erythraean Sea* (London: Hakluyt Society, 1980), 9, Strabo, *Geography*, 16: 4:24. (١١)

زالت بحاجة لإجابة.

ويمكن تصور وجود حاكم آخر في منطقة حوران، ربما في بصرى، قد يمتد نفوذه إلى منطقة وادي السرحان والجوف حيث كانت توجد جالية نبطية وعلى الأغلب حامية عسكرية تتخذ من قلعة مار دومة الجندل حصناً لها، إذ وجد بدومة (الجوف) نقش نبطي يذكر قائداً لحصن دومة^(١٨)، هذا فضلاً عن التنقيبات التي أجراها خليل المعقل في دومة وسكاكا حيث وجد كمية كبيرة من الفخار النبطي في إحدى الطبقات، بالإضافة إلى المخربشات النبطية المنتشرة في المنطقة.^(١٩)

يبدو أن نواب الملك على الولايات كانوا يدعون «أسرتجا» أو «الأسرتج» وهي كلمة إغريقية Strategos مؤرمة تعني قائداً عسكرياً وذلك في بلاد اليونان، إلا أنها في العصر الهلنستي كانت «لقبا لموظفين ذوي سلطات سياسية وعسكرية واسعة» واستخدمت مصر البطلمية كلقب لحاكم الولاية أو المقاطعة، وفي غيرها^(٢٠) لكن ج. كانتينو يفسرها بأنها تعني قائد المشاة^(٢١)، وهو فيما يبدو المعنى اللغوي للقب وليس الاصطلاح الذي عرف به في العصور اللاحقة.

ويؤكد هذا المعنى ملاحظتنا على نقوش الحجر وغيرها ذلك أننا نصادف هذا اللقب بشكل ملح يوحى بتوالي العديد من الأسرتجات عليها، ويتكرر فيها اسم

سرابو لم يأت على ذكرها ضمن ولاية حارثة^(١٣)، فإن كان هذا الخبر حقيقة وغير خاطي فربما كان دلالة على وجود حكم مباشر على بعض الأقاليم المهمة كالحجر، التي كانت بمثابة عاصمة ثانية للأنباط بل أنها كانت منافسة للرقيم في نهاية ق.م - ق.م. وهناك احتمال آخر هو أن تكون الحجر تحت حكم الوزير الأول وإحدى وظائفه، فجوزيفوس ينعى سيلايوس «بحاكم العربية»^(١٤)، وهذا احتمال كبير. وفيما يبدو أن الحجر كانت إقليمياً ذات استقلالية إدارية وعسكرية من نوع ما.

وهناك إشارة أخرى إلى حاكم لمدينة دمشق، فيذكر أن بولس، القديس النصراني، هرب من دمشق ومن «والي حارثة الملك [الذي] كان يحرس مدينة الدمشقيين»^(١٥)، وهذا على الأرجح والى الملك حارثة ٤ (٩ ق.م - ٤٠ م) الذي استمر يرسل إليها ولاته منذ ٨٥ ق.م (منذ عهد حارثة ٣ (٨٤ - ٧١ ق.م)، وكانوا لا يزالون يرسلون إليها حتى العام ٤٠ م فهو التاريخ الذي يعطي لزمان إقامة بولس في دمشق. ويعتقد جونز أن الوجود النبطي في دمشق قد استمر حتى استولى عليها الإمبراطور الروماني نيرون عام ٦٢ - ٦٣ م^(١٦)، بينما يعتقد ر. ستاركي وغيره بأن والي حارثة هذا لم يكن سوى رئيس لجالية تجارية نبطية بدمشق ذي نفوذ كبير ولا يعني أكثر من ذلك^(١٧) وما زال هذا الأمر يطرح الكثير من التساؤلات التي ما

(١٦) ١. هـ. م. جونز، مدن بلاد الشام حين كانت ولاية رومانية، ترجمة د. إحسان عباس، أول طبعة باللغة الإنجليزية ١٩٢٧ م، (عمان: دار الشروق للنشر والتوزيع، ١٩٨٧ م)، ص ١١٨.

(١٧) F. E. Peters, "The Nabataeans in the Hawran", *JAOS*, vol. 97/3 (1977), p. 217.

(١٨) R. Savignac and J. Starcky, "Une Inscription Nabateenne Provenant de Djof", *RB*, vol. 64 (1957), p. 198.

(١٩) Kh. I. al Muaikei, *A Critical Study of the Archaeology of the Jawf Region of Saudi Arabia with Material of Its History & Early Arabic Epigraphy*, Unpub. Ph. D. Diss., Univ. of Durham, 1988, p. 18, 103.

(٢٠) *The Oxford Classical Dictionary*, N. G. L. Hammond & H. H. Scullard (eds), 2nd ed (Oxford: The Clarendon Press, 1979), "Strategoi"

(٢١) J. Cantineau, *Le Nabateen*, 1^{er} edit. 1930 (Osnabruck: Otto Zeller, 1979), vol. II:66.

(١٣) وذكرت مدينة ساحلية باسم «اجراء» Strabo, *Geography*, 16:4. Egra 24 التي يعتقد أنها الوجه الحالية، Kirwan, "Where Search..." p. 55.

نرى هنا تضارب آراء الباحثين حول اجراء ولويكي كومي ومقابلتها بمدينة الوجه الحديثة، لكن أحدث الاكتشافات الأثرية التي قادها د. علي غبان تؤكد أن منطقة الوجه بل إحدى قرأها المسماة «أكرى» هي على الأرجح ما يقابل «اجراء» النبطية خاصة وأنه وجد بالقرب منها بقايا معبد هلنستي الطراز ذو تيجان نبطية تماثل تيجان الأعمدة المنحوتة على واجهات الحجر، أنظر علي بن إبراهيم بن حامد غبان، «الآبار السلطانية بوادي الزريب الوجه» العصور، المجلد الخامس، الجزء الثاني، (١٩٩٠ م)، ص ٢٥٩ - ٢٦٠، واكتشاف ميناء مدائن صالح جنوب الوجه، رسالة الجامعة، جامعة الملك سعود، الرياض، العدد ٤٨٠، (٢٢ ذو القعدة ١٤١٢ هـ)، ص ١.

(١٤) أنظر الفقرة السابقة.

(١٥) العهد الجديد، رسالة بولس الثانية إلى أهل كورنثوس، ٢٢٠١١.

الحدث تم في عهد رب ال ٢ إذ لم يكن هناك أضعف من عهد آخر ملوكهم، وافترض آخر نظرحه هو احتمال أن يكون أعيان المدينة قد اتخذوا لأنفسهم قيادة مستقلة ربما تعبر عن روح تحررية ما أو حتى ثورة، أو تغير سياسي مهم. ومن ناحية أخرى يثير التأريخ بعهد الأسترجين التساؤل عما إذا كان هذا نظاما اتخذاه أهل الحجر لفترة ما، باشتراك حاكمين عسكريين في حكم المدينة، فإن كان هذا ما حدث: هل يمكن أن يكون له صلة بنظام ال «برايتور» Praetor الروماني؟ إذ أنه منذ حوالي العام ٢٤٢ ق.م. أصبح لدى روما في العصر الجمهوري برايتوران بعد أن كان بها واحد يشرف على الأمور القضائية في روما ليتولى الثاني أمور الفصل في القضايا التي يكون أحد طرفيها أو كلاهما من الأجانب، ومع التوسع الروماني وإنشائهم للولايات، أصبح يولى على كل ولاية برايتور لحكمها والنظر في قضاياها^(٢٤)، وإذا وجدنا أن المعجم الكلاسيكي يجعل المقابل اللاتيني للستراتيجوس هو البرايتور^(٢٥) نستطيع أن نقرب هذا الاحتمال أكثر فأكثر.

ونقش آخر يشير إلى أهمية خاصة أضيفت إلى الأسترج إذ أنه خصص لأسترجي الحجر ألف سلعين حارثية (العملة النبطية) من غرامة التعدي على قبر «ترصو الهفرك بر (بن) تيمو» (JS 38 N) ويساوي النقش بينه وبين ملك الأنباط مالك ٢ في هذه الغرامة، ويؤرخ النقش ب ٦٣ م.

ويبدو من بعض النقوش أن هذه الوظيفة كانت وراثية كما في حالة ملكو الأسترج بر ربيب - ال الأسترج بر دمفسس، بل أن د. جراف D. Graf وضع شجرة عائلة لهذا الجد، الذي اتضح له من عدة مخربشات نبطية وإغريقية صلة بعضهم بعضا وتكوينهم لعائلة واحدة بها ثلاثة أسترجات معروفين وتنتشر نقوشهم بين الحجر ودومة ووادي رم، وهك الشجرة:

واحد منهم يدعى «ربيب - ال» (CIS, II, 287, JS 43N)، ويبدو أن ربيب - ال كان أسترجا مهما، فضلا عن تكرار اسمه في نقشين فإن أحد أبنائه أصبح أسترجا كذلك وهو «ملكو» (CIS, II, 224) وابنه الآخر له نقش باسمه «دمسي بر ربيب - ال» (CIS, II, 287) (أي دمسي بن ربيب - ال) لكن النقش لا يبين ما إذا كان هو الآخر أسترجا، وهي عائلة كانت كما يبدو ذات نفوذ في الحجر ودومة ووادي رم.^(٢٦)

ومن نقوش الأسترجات المؤرخة نقشان مؤرخان بسني حكم حارثة ٤ (٩ ق.م - ٤٠ م) عامي ٤٥ (٣٦ م) (CIS, II, 213) و ٤٨ (٣٩ م) (CIS, II, 214)، ونقشان مؤرخان بالعام الثاني من حكم مالك ٢ (٤٠ - ٧٠ م) (٤٢ م)؟، والعام ٢٤ (٦٣ م) (JS 38N)، ومن عهد رب ال (٧٠ - ١٠٦) نقش يؤرخ بالعام ٢٠ (٩٠ م) (CIS, II, 224).

ومن أسماء هؤلاء الرجال، «تيمو» (CIS, II, 213)، «مطيوب بر (أي بن) أوفرنس» (CIS, II, 214)، «ملكو أسترجا بر ربيب - ال أسترجا» (أي مالك الأسترج بن ربيب ال الأسترج) (CIS, II, 224)، «الأسترج الذي بالحجر» من غير اسم لكنه في عهد مالك ٢ (JS 38N) «غنمو بر (أي بن) دمفسس» (CIS, II, 234)، «سلي بر (أي بن) عيدو» (JS 6 N)، «عبد حرنت» (CIS, II, 319)، ونقش غير واضح يبدو أنه يعني «عبد الهي» من قبيلة «مرهبات (مرهبات)» أو «بن مرهبات (مرهبات)» (CIS, II, 238). أما النقش المثير للغرابة فهو الذي يؤرخ بحكم أسترجين معا (CIS, II, 235)، وهو نقش^(٢٧) يجعلنا نتساءل إن كانت قوة هذين الحاكمين العسكريين قد وصلت إلى درجة من الاستقلالية جعلت مجموعة من الأعيان تؤرخ أنشاءها لمعبد بأعوام حكمهما؟ أو أن يكونا قد فرضا نفسيهما بالقوة على الحجر، وبالتالي تكون قوة ملك الأنباط قد تراخت إلى حد كبير في جنوب دولته، فإن كان هذا الافتراض صحيحا، فنقترح أن يكون هذا

p. 202"

(٢٤) إبراهيم نصحي، تاريخ الرومان (القاهرة: مكتبة الانجلو المصرية، ١٩٨٢م)، الجزء الأول، ص ٣٦٨ - ٣٦٩.

(٢٥) OCD, "Strategoi"

(٢٢) Savignac & Starcky, "Une Inscription...", pp. 200-203; Garnier & Salles, "Frontieres...", p. 187.

(٢٣) وردت إشارة إلى حالة مشابهة لدى التدمريين في نقش Savignac & Starcky, "Une Inscription," أنظر: (CIS, II, 3913)

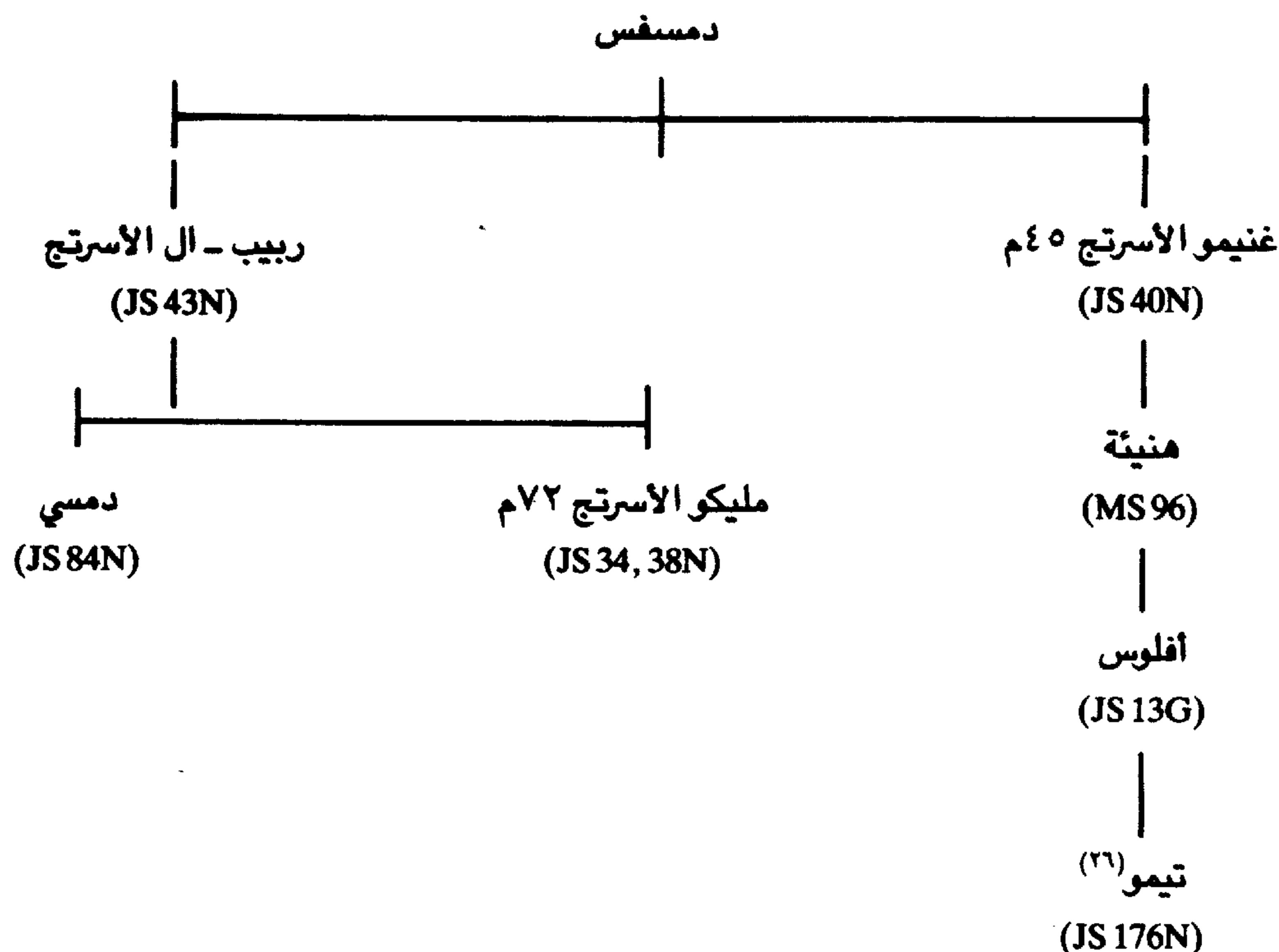

يعتقد ك. أ. كوك C. A. Cooke أيضا أنه كان هناك نوع من توارث الوظائف بين الآباء والأبناء أو الأخوة^(٢٨) إذ أنها أوضح في هذين النقشيين منها في نقوش الحجر، ويعتقد كذلك أن الأسترج النبطي كان حاكما على إقليم صغير قياسا على هاتين المدينتين، اللتين كان الفاصل بينهما وادي زرقاء - معين.^(٢٩) ويلفت هذا النقش انتباهنا إلى تفاصيل نظام الأسترج أو النيابة أو الولاية، ذلك أن عبد عبادة الأسترج أمضى في منصبه وسلطته «زمنين» لمدة ٣٦ سنة في عهد حارثة ٤ أي أنه تولاها لفترتين زمنيتين. فهل يعني هذا أن مدة ولاية الأسترج الرسمية تمتد إلى ١٨ عاما؟، إن لدى أ. هـ. م. جونز تعليلاً آخر وهو أن الأسترج كان يلي ولايته مدى الحياة.^(٣٠)

وقد امتد هذا النظام إلى أقصى شمال الحدود النبطية شمال شرقي دمشق حيث مدينة «ضمير» فقد

وسنجد ملاحظة التوارث كذلك في نقوش مؤاب. كما تنوعت الوظائف الحكومية في العائلة الواحدة مثل الأسترج والهفركا: «مطيو الأسترج بر (بن) أوفرنس الهفرك» (CIS, II, 214)، و«سلي الأسترج بر (بن) عيدو الهفرك» (JS 6N). والأسترج لم يقتصر على ولاية الحجر فحسب إذ يرد ذكر هذه الوظيفة في مناطق أخرى من المملكة النبطية، كمناطق مؤاب مثلا، التي عرفنا حاكمين لاثنتين من مدنها هما «مادبا» و«أم الرصاص».^(٢٧) فيذكر قيام عبد عبت (عبد عبادة) ببناء مقبرة لأبيه الأسترج عام ٤٦ من حكم حارثة ٤ = ٢٧ م (CIS, II, 196). وقام أسترجا أم الرصاص يعمدو (يعمر) ببناء شاهد قبر لأخيه الأسترج «ملكو بر (بن) عبيشو» (مالك بن عبيشة) عام ١ من حكم مالك ٢ = ٢٩ م (CIS, II, 195).

(٢٨) Cooke, *Atxt book*, P. 247.

(٢٩) Cooke, *A Textbook*, pp. 247-8

حكم الأنباط هذه المنطقة في القرن الأول ق م فقط

Kammerer, *Petra*, p. 382.

(٣٠) جونز، ص ١١٩.

(٢٦) D. Graf, "Qura Arabiyya & Provincia Arabia" P.L. Gatiér (ed.), *Geographie Historique au Proche-Orient*, (Paris, 1990), p. 199.

(٢٧) C. A. Cooke, "A Text book of North Semitic Inscriptions," (Oxford: Clarendon Press, 1903), p. 247

تقع أم الرصاص إلى الجنوب الشرقي من مادبا على بعد ١٦ ميلا.

إحدى قبائل أو عشائر الأنباط المتحالفة معها قد استقرت بالمنطقة منذ دخول الأنباط أول مرة واستمروا فيها حتى بعد مجيء الرومان.

أما النقش الآخر المثير للتساؤل فهو من صيدا بقينيقيا^(٢٢)، حيث يرد في هذا النقش النبطي ذكر أسرتجا كذلك، وذكر الاله النبطي دوشرا (ذو الشرى) ومؤرخ بالعام الخامس من عهد حارثة ملك الأنباط (CIS, II, 160)، فان كان هذا هو حارثة ٢ الذي بلغت في عهده المملكة أوج اتساعها، فالنقش يؤرخ بالعام ٨٢ ق.م، وهو الأرجح، أي في الفترة نفسها التي وصل وسيطر فيها على دمشق، وهذا النقش يدلنا على أن امتداد نفوذ الأنباط السياسي وصل إلى البحر حتى عين على صيدا، إحدى أكبر المدن الفينيقية، أسرتجا أو نائبا عن الملك، وربما كانت منطقة «النبطية» اللبنانية الحديثة صدى لذلك التاريخ.

الهفرك

من المناصب الحكومية الأخرى التي عرفناها في المجتمع النبطي منصب ال «هفركا» (بالآرامية) أو «الهفرك»^(٢٣)، وهي كلمة من أصل يوناني Eparchos تعني قائد الفرسان^(٢٤)، وقد وجدنا العديد من النقوش التي يحمل فيها أشخاص هذا اللقب بلغت ١٣ نقشا.

ومن قواد الفرسان الذين عرفناهم من نقوش الحجر، الهفرك «فرون» والنقش مؤرخ بحياة ابنة ليوافق ٢٧ م (CIS, II, 207)، فقد يسبق الهفرك الأب هذا التاريخ بجيل أو أكثر.

والحورانية مطوقين بذلك دمشق ومسيطرين على تجارتها وطرقها، فقام أهلها بالاستغاثة بالملك حارثة ٢ عام ٨٣ أو ٨٠ ق.م، لمزيد من التفاصيل أنظر: جونز، ص ص ٥٧، ٥٨؛ مصطفى كمال عبد العليم، «الايثوريون عرب لبنان القدماء»، العصور، المجلد الأول، الجزء الأول، (١٩٨٦م)، ص ١٧، ٩.

(٢٢) يختلف وهذا اللقب عن لفظة «هفركيا» Eparchia التي تعني «الولاية العربية» وهي غالبا ما تستخدم في النقوش التي سجلت بعد ضم مملكة الأنباط إلى الرومان وسميت بـ «الولاية العربية»، A. Negcv, "Nabataean Inscriptions," from Avdat (Obodo) II"

IEJ, vol.13 (1963), pp. 118 - 120.

(٢٤) Cantineau, Le Nabateen, vol. II, p.88.

وجد بها نقش إنشائي أو صرحي Monumental لبناء اقامه «هانىء بر (بن) معتق (محرر) جدلوبرت (بنت) بجرة أم أدرمو الأسرتج ونقيدو بالتبني، ابني عبد - ملكو الأسرتج (CIS, II, 161) حيث يبدو أن أدرمو الأسرتج هو خال صاحب النقش بالتبني، وزوج خالته أسرتجا أيضا. ويؤرخ النقش بالتأريخين الروماني (وهو في الواقع السلوقي)، وبالنبطي وهو ٢٤ من حكم رب - ال ٢=٩٤م، أي في نهاية عهد الأنباط.

ونتساءل كيف يكون للأنباط، في عصر ضعفهم، امتدادا إلى شمالي دمشق، بل وأن يكون بها ممثل عسكري مثل هذا الأسرتج، نلك أن الخال أدرمو لا يبعد عهده عن ابن الأخت هانىء صاحب النقش كثيرا، وما يمكن أن نذهب إليه عندما نعرف بأن نظام الأسرتج لم يكن مقصورا على الأنباط بل كان معمولا به في الشرق الأدنى الهلنستي^(٢٥)، إن هذه المنطقة ربما بقيت تحت سيطرة الأنباط إسميا فحسب، أو أن يكون السكان أو فئة منهم مازالت على ولائها القديم للأنباط، أو أن أصولها عربية نبطية وليست آرامية فاستتمروا على التأريخ بسنى ملوكهم، بالرغم من استيلاء الرومان على المنطقة منذ دخل بومبيي سوريا ٦٤ ق.م. ويدل النقش من جهة أخرى على أن لغة السكان المحليين لم تزل الآرامية - النبطية - العربية، لكني لا اعتقد أن الفترة البسيطة (٨٤ - ٧١ ق.م) التي حكم فيها الأنباط دمشق كانت كافية لتغيير لغة السكان أو ترك هذا الأثر بعد أكثر من قرن ونصف القرن على فقدان دمشق، لذا فاني أرجح أن

(٢١) OCD, "Strategoï"

(٢٢) كان يقطن لبنان في تلك الفترة شعب عربي يدعى «البيطوريون» أو «الايثوريون»، تمتد أراضيهم إلى لبنان الشرقي وجنوبي سوريا وشمالي فلسطين، ظهوروا في التاريخ منذ غزو الإسكندر لسوريا، واختفوا بعد ذلك حتى عام ١١٥ ق.م حيث بدأوا في تكوين كيانات سياسية مستقرة متحضرة، عاصمتهم الدينية «بعلبك - هليوبولس»، والسياسية «جرهاء» أو «جرا»، ولدى العرب «عين الجر»، وبالبيونانية «خالكيس». وقد اصطبغت ممالك البيطوريين بالصبغة الهلينية لكنهم حافظوا على اصولهم العربية وإثباتها. وقد شوه اليهود والإغريق تاريخ الايثوريين بتصويرهم بأنهم شعب متعوق على قطع الطريق واللصوصية. ومنذ عام ٥ ق.م. أخذ نفوذ الحكام الايثوريين يمتد الى ج/ش لبنان حيث البشنية والتراخونية

بصرى، (ذلك أن عاصمة الولاية العربية كانت بصرى)، وعلى العموم فكلا الاحتمالين قائم^(٣٦)، ومن بصرى نجد نقشا يذكر ابنة لهفركا يدعى «عبد الجا» (CIS, II, 173)، وفي سهوة الخضر بحوران هفركا آخر يدعى «غوثو» (Lit 96N) يؤرخه أ. ليتمان E. Littmann إما بعام ٥٥ أو ٩٠ أو ١٢٧ م.^(٣٧)

أما سيناء التي لم يرد منها أي ذكر لأسترج حتى الآن، يذكر فيها الهفرك، بل ان نقشا من «وادي مكتب» يؤرخ بحكم أو نيابة هفركا لم يذكر اسمه وإنما ذكرت السنة ٨٥ له (CIS, II, 964)، التي يبدو أنها لا تعني الهفرك نفسه وإنما نظام الهفركية، وعبر عنه الكاتب بكلمة «الهفركية»، ولكن هذا النقش يخرج عن نطاق زمن البحث إذ أنه يقابل العام ١٩٠ م. لكن هناك نقش آخر غير مؤرخ في الوادي نفسه عبارة عن سلام إلى الهفرك «عبد حرتت» (CIS, II, 790)، وهذا لا يعني أن نظام الهفركية أو النيابة العسكرية كان موجودا بشكل محدد في سيناء بل ربما كان قائدا يولي على القوافل المتجهة إلى مصر والآية منها عبر شبه الجزيرة، أو أنه القائد العسكري أو نائب الملك على مستوطنات القبائل النبطية أو أحلافها في سيناء، خاصة في منطقة فيران.^(٣٨)

وظائف أخرى

● يعتقد أنه كان هناك منصبا آخر عثر عليه في نقش بالجوف يدعى «رب مشريتا» ويوازي لقب Stratopedaches كما يرى ر. ستاركي R. Starcky، وهو غير ال Strategos، أنه منصب بينه وبين الهفرك Eparchos وأقرب للآخر، أي أنه منصب عسكري لكن من تفاصيل النقش تبدو فيه مهام مدنية، وصاحب هذا المنصب، كما يعتقد ر. ستاركي، هو «غنمو (غنيمو) بر (بن) دمفس» (CIS, II, 234) المذكور اسمه في نقوش الحجر، ويرجح أن هذا الرجل تولى منصبه في الجوف أولا ثم ترقى وولي أسترجية

الهفرك «أفرنس»، والنقش مؤرخ بحياة ابنه مطيو الأسترج عام ٣٩ م (CIS, II, 214).

الهفرك «عيدو»، ويؤرخ النقش بعام ٤٩ م (CIS, II, 221).

الهفرك «ترصوبر (بن) تيمو» عام ٦٣ (JS 38N). ويعاصر هذا الهفرك أسترجا لم يحدد اسمه وإنما نسب إلى الحجر «أسترجا حجرا».

الهفرك «عيدو»، ويؤرخ بعهد ابنه الأسترج زمن الملك مالك ٢ (٤٠-٧٠ م) (JS 6N).

الهفرك «شمش - جرم»، (CIS, II, 331).

الهفرك «سعد الهى»، (JS, I59N)، والمخربشة تذكر صنما لهذا الهفرك، أي تمثالا.

وفي الجوف حيث يُعتَقَد وجود حامية نبطية، تتأكد من خلال هذا النقش (الذييب - المعقل ٥)^(٣٥) الذي يرد فيه ذكر لهفرك يحمل لقباً آخر وهو فارس.

لا تصادفنا في هذه النقوش أي دلالات مهمة توضح وظيفة الهفرك كما وجدنا نسبيا في وظيفة الأسترج، سوى أن هذين المنصبين يقترنان ببعضهما لدى بعض العائلات التي يكون أحد أفرادها أسترجا أو هفركا، مما يوحي بأنه ان كان هناك توارثاً في المناصب أو تخصص طبقة معينة أو عائلات بعينها في وظيفة ما، فإنها تتوالى بين هاتين الوظيفتين وكأن احدهما نائبا للآخر فيمثلان تكاملا بين السلطة السياسية (أسترجا) والسلطة العسكرية (هفركا).

وكما لاحظنا وجود نظام الأسترج في مؤاب ودمشق، إذ نجد نقوشا تشير الى وجود الهفرك في هذه المنطقة، فمن مادبا بمؤاب عثر على نقش مزدوج نبطي - يوناني يؤرخ بالسنة الثالثة من ولاية هفرك بصرى، وفق ترجمة النص النبطي، بينما النص اليوناني يترجم بالسنة الثالثة للولاية أو هفركية

(٣٥) اشكر الدكتورين سليمان الذييب وخليل المعقل لسماحهما لي باستخدام نقوشهما في هذا البحث، والتي لم تنشر بعد.

(٣٦) J. T. Milik, "Nouvelles Inscriptions Nabateennes", Syria, vol. (٣٦)

35 (1958), pp. 243 - 246.

(٣٧) E. Littmann, Nabataean Inscriptions (Leiden: Brill, 1914), p. 71

(٣٨) A. Negev, The Inscriptions of Wadi Haggag, Sinai (Jerusalem: ٢٨)

Journal of Semitic Studies, 1977b), p. 73.

١٠٠ رجل وقائدهم يدعى كنتوريو Centurio^(٤٣)، وهذه الحامية مخصصة لحماية هذا الميناء المهم تجارياً، ولتشرف، كما يبدو، على جباية ربع التجارة المارة بالميناء.^(٤٤)

وفي هذا النقش يذكر قنطرين أو كنتوريون ذو اسم ونسب عربي وفي ذلك دلالة واضحة على أن هذا المنصب كان موجوداً في الحجر منذ بداية القرن الأول الميلادي، أي أنه سابق لخبر صاحب الطواف، ومن جهة أخرى، ومن معرفتنا لاسم هذا القائد يتأكد لدينا أن موظفي هذه المناصب ذات التسميات الرومانية كانوا من السكان المحليين أو الأنباط كما يرى ج. و. بورسوك.^(٤٥) لكن المثير للتساؤل أن هذا النقش عثر عليه على مقبرة بالحجر، بمعنى أن هذا الكنتوريون كان من سكان الحجر وقائداً بها، بينما كنتوريو الطواف كان في لويكي كومي، التي إن كانت هي «عينونة»، فهي تبعد عن الحجر مسافة ليست بالقصيرة (ح ٢٥٠-٣٠٠ كم) فهل هذا يعني أنه كان هناك كنتوريونيان أحدهما في الحجر والآخر في لويكي كومي، وإن كان هذا صحيحاً أفلا تتعارض مهمة الكنتوريون مع الأسرتج والهفرك، ففي هذه الحالة سنجد في الحجر وجوداً عسكرياً أكثر من اللازم، وإن كانت هناك آراء تؤكد هذا المعنى وتستدل به على

الحجر، ولا بد أنه تولاها في فترة ما بعد عام ٤٤م وهو العام الذي يؤرخ به نقش الجوف. ويعتقد أن لهذا الأسرتج أخاً آخر يدعى «ربيب ال» ورد ذكره في مخربشة في الجوف، موقع القلعة، (MS 3)^(٤٦) ومن الصعوبة بمكان معرفة ما إذا كان رئيس حامية الجوف تابعاً لمقاطعة أو ولاية الحجر، أو أنه يرجع مباشرة للعاصمة، الرقيم.^(٤٧)

● ومن المناصب الحكومية الأخرى التي وردت إلينا إشارة عنها، ال «كليركا»، وهي كلمة إغريقية -Chiliar- chos تعني قائد الألف رجل^(٤٨)، والإشارة إليها كانت في نقش وحيد من الحجر عن قبر أنشاء «ملكين فتورا لأبيه حنينو هفستيون-كليركا» في العام ١٧ لحارثة ٤=٨م (CIS, II, 102).

● لقب آخر نجده في نقش فريد، وهو «قنطرين» واسمه «عبد سعد الهلي بر (بن) زبدا وحنه» (CIS, II, 217) يؤرخ إما ب ٣، أو ١٣، أو ٢٣م أي بداية عهد حارثة ٤ (٩ق.م - ٤٠م). وهذا اللقب يذكرنا بحديث صاحب الطواف حول البحر الأريتري عن وجود «كنتوريو» في ميناء لويكي كومي في شمال شرقي البحر الأحمر التابعة لمالك ملك الأنباط.^(٤٩) والكنتوريا لدى الرومان هي إحدى الوحدات الرومانية المكونة من

(٢٩) انظر الشجرة السابقة.

(٤٠) Savignac and Starcky, "Une Inscription....", pp. 200 - 203;

Gartier & Salles, "Frontieres....", p. 187

ونص النقش:

(١) «دا محرمتا دي بنه غنمورب

(٢) مشريتبا بـ [مرد] سفت (يقراها ر. ستاركي: ب [رد]

مسفس) لدوشرا اله

(٣) جيا ا دي ب [دوم] ت وحدت يته وا وسف.

(٤) به ملك فتورا دي بدومت بر حزا.

(٥) بسنت خمس للمكو ملكا ملك نبطو،

التفسير:

(١) هذا المعبد الذي بناه غنيم رئيس

(٢) المعسكر (أو الحامية) بن دمفسس إلى الاله دوشرا

(٣) جايا، الذي بدومة. وجدده وأضاف اليه.

(٤) مالك الكاهن، الذي بدومة، بن حازا.

(٥) عام ٥ للملك ملكو (مالك) ملك الأنباط.

Savignac & Starcky, "Frontiers....", p. 215

(٤١) Ch. Murray, Latin - English Dictionary (Edinburgh: London: Cambridge UP, 1989), chiliarch.

ولهذا اللقب مفهوم آخر يرتبط بالمنصب الدينية وهذا ليس موضعه.

(٤٢) Perpiplus, 19 ومالك المقصود في هذا النص هو مالك ٢ (٤٠ -

٧٠م)، ذلك أن كتاب الطواف يؤرخ بـ ٦٠م،

W. H. Schoff, (tran. & ed) *The Periplus of The Erythraean Sea*, 2nd. (New Delhi: Oriental books Reprint Corporation, 1974), pp. 7-15.

ووفق رأي جاكلين بيرين أن الكتاب متأخر إلى القرن الثالث الميلادي، لكن ل. كاسون ينتقد نظريتها ويؤكد على تأريخ القرن الأول الميلادي. انظر،

L. Casson (tran. & ed.), *The Periplus Maris Erythraei* (Princeton: Princeton Univ Press, 1989), p. 7.

(٤٣) J. Lempiere, *A Classical Dictionary* (London: Routledge &

Kegan Paul Ltd., 1788 - 1948), "Centuria; Huntingfod, *The Periplus*; p. 64"

Schoff, *Periplus*, 19. (٤٤)

G. W. Bowersock, *Roman Arabia* (London: Havard UP, (٤٥)

1983), pp. 70-71.

جميعاً فرسان مراقبة، وقد يكون لاسم الموقع «مقعد الجندي» وموضوع المخربشات صلة فبقي الذكر في لاوعي الأجيال، وإشارة أخرى إلى اسم الفارس فحسب ولقبه «فرسا» (HS 227N) في موقع على الطريق بين ددان والحجر يدعى «قبر الجندي»، وهذا اسم آخر مثير للتساؤل. وفي الجوف مثلاً «أسدوبر منتنو ... أ فلهي بني فرسيا» (Theeb) وفرسيا هنا مثنى فارس. وهناك نقوش أخرى في حوزة سليمان الذيب وخليل المعقل لم ينشأ منها سوى نقش واحد نشره سليمان الذيب في أطروحته للدكتوراة^(٥٠)، وهو السابق الذكر، ويبلغ عدد نقوش الجوف التي يرد فيها ذكر لفرسان عشر مخربشات (الذيب - المعقل) (الأرقام: ٤، ٥، ٧، ١٤، ١٦، ١٧، ٢٠، ٢١، ٢٢، ٤٤). وهناك نقش الجوف سابق الذكر الذي يخرج منه ر. سافينياك R. Savignac بالتأكيد على وجود حامية عسكرية نبطية كانت مرابطة بـ «دومة»^(٥١) وفيها مخربشة أخرى ترد فيها وظيفة عسكرية جديدة وهي «الكاتب العسكري» «مطينا»^(٥٢) ونتساءل في هذا السياق ماذا عن الجمالين أو الهجانة رماة النبل، إنها الفئة الوحيدة تقريبا التي استمرت في البقاء حتى بعد سقوط الأنباط، فيذكر جراف ان الأمبراطور تراجان قد حوّل فرق أو فيالق الرماة الأنباط إلى ست وحدات من «كتائب تراجان البترائية» Cohortes Petraeorum Ulpiae كما كون جناحا من الجمالين ala Ulpia dromedauorum ، الذي تمركز في سوريا، ضمن المقاطعة العربية^(٥٣)، وقد عثر على العديد من النقوش والمخربشات الإغريقية والرومانية في منطقة وادي القرى مثل السلاح (سلاح الهجانة) كان أساسيا ومهما في

Diss. Durham Univ., 1989, p. 207.

Savignac & Starcky, "Une Inscription....", p. 199. (٥١)

(٥٢) وفق ترجمة الذيب والمعقل، رقم ٨، نقوش الجوف خاصة سليمان الذيب وخليل المعقل.

(٥٣) F. D. Graf, "The Saracens & the Defense of the Arabian Frontier", BASOR, vol. 229 (1978), p.7; Bowersock, Roman Arabia, pp. 96, 107.

يتكون الجناح ala من الفرسان الرومان وجنود الحلفاء من غير الرومان خاصة الفرسان منهم.

هدف الملك حارثة الذي عمد إلى خلق موقعاً احتياطياً خلفي له في الحجاز عندما كان يعاني من مشكلات في بلاط أغسطس، وذلك في حال إصرار الرومان على الاستيلاء على منطقة عبر الأردن أو شرق الأردن، ويستدل من كثرة أسماء العسكريين المدفونين في المقابر المنحوتة، على الصفة العسكرية للمدينة الجديدة، الحجر.^(٤٦)

وإلا فلن يبق لنا إلا انتظار نتائج التنقيب في عينونة وما فيها من نقوش، أو «الوجه» أو «قرنا» وفق النظريات الأخرى.^(٤٧) لكن لا يغرب عن بالنا أن القنطرين هي رتبة عسكرية تلي الأسترج والهفرك، فليس مستغرباً أن يوجد الثلاثة معا طالما أنهم يرأسون أعدادا مختلفة من الأفراد.

وقد عرفت طبقة أخرى من العسكريين وهم «الفرسان» الذين ظهرت لهم مخربشات كثيرة في الحجر والجوف. مثل المخربشة (JS 170N) التي تنص على «سلم اسكرس بر فرسا»، أي السلام على اسكاروس بن «فارس» (وفق ترجمة (JS) لكن الترجمة الصحيحة هي «الفارس» إذ أن الألف الأخيرة هي ال التعريف في الآرامية. إن هذه المخربشة تدل على وجود طبقة من الفرسان في الحجر، وتتأكد هذه النظرية التي يؤكد لها ج. و. بورسوك^(٤٨) من تكرار النقوش التي تذكر الفرسان، وعلى مسافة قصيرة شمالي العلا نقشت الخربشة التي تذكر الفارس المكلف بالمراقبة، على صخرة عند الموقع المسمى «مقعد الجندي» (JS 246N)، «فرسيا نظرين» وهي إشارة إلى اختصاصات الفرسان وتميزها، وهذه المخربشة لا تختص بفارس واحد إنما يذكر مع رفقائه «فجبروهي»^(٤٩) ولقبهم في صورة الجمع أي أنهم

Bowersock, Roman Arabia, 57. (٤٦)

(٤٧) انظر حاشية ١١.

Bowersock, Roman Arabia, p.58. (٤٨)

(٤٩) «حبر»، تعني مجموعة أو شركة، في الآرامية واليمنية.

A. F. L. Beeston, M. A. Ghul, W. W. Muller and J. Ryckmans, (eds.) Sabaic Dictionary (Louvain-la-Neuve: Edition Peeters, Beyrouth, Librairie du Liban, 1982), p. 782.

S. al Theeb, A Comparative Study of Aramaic & Nabataean Inscriptions from North West Saudi Arabia, Unpub. Ph. D. (٥٠)

من ذلك أن الحجر تعرضت لهجوم من قبائل عربية دفعت رجلا من الأسرة الحاكمة (حارثة سترابو) وحاشيته وجنرالاته العسكريين وربما كل الجيش النبطي، للانتقال إلى الحجر ليسيطروا على هذا المد.^(٥٧)

قائمة الاختصارات

- BASOR Bulletin of The American School for Oriental Research.
 BSOAS Bulletin of the School of Oriental & African Studies.
 IEJ Israel Exploration Journal
 JAOS Journal of the American Oriental Society
 JRS Journal of Roman Studies
 PEO Palestine exploration Quarterly
 RB Revue biblique
 SHA I Studies in the History of Arabia. Sources for the History of Arabia, 2ps.
 SHA II Studies in the History of Arabia. Pre Islamic Arabia
 JA Josephus, Flavius, The Jewish Antiquities
 JW Josephus, Flavius, The Jewish War
 LCL Loeb Classical Library
 OCD Oxford Classical Dictionary
 G Greek
 N Nabataean
 CIS.II @ Corpussenoi Inscriptionum Semiticarum, Inscritiones Aramaice
 JS @ Jausen, A. J. & Savignac, R., Mission Archiologique en Arabie 11907, II 1909
 Lit @ Nabataean Inscriptions
 MS @ Milik, J. T. & Starcky, J. in Ancient Records from North Arabia, by F. V. Winnett & W. L. Reed
 Theeb @ S. alTheeb, A Comparative Study of Aramaic & Nabataean Inscriptions from North-West Saudi Arabia.

الجيش النبطي خاصة بعد أن طور العرب رحل الجمل فأصبح أكثر سهولة في الحركة مع استعمال القوس والنشاب، وكان هذا التطوير من صالح الرومان.^(٥٤) رغم أن و. دوستال يرى ان العرب أجروا تغييرا وتطويرا في أسلحتهم أيضا رافق اختراع الرجل العربي الشمالي، أو الشداد في نهاية الألف الأول ق.م، وهي براعة استخدام الرمح الذي كان يستخدمه الخيالة.^(٥٥) وقد وصلتنا نقوش عن هجاة وجمالين في سيناء وشرق مصر من موقع «بئر دخل وراس جمسا، وموقع أبودراج»، يؤرخ النقش الأول بالقرن الثالث الميلادي، أما الثاني فبدون تأريخ^(٥٦)، ويعبر عن الجمال بلفظ «مقتبيا» وهي كلمة عربية فصحي، وإن كانت الإشارة متأخرة إلا أن احتمال وجودها من زمن أقدم عندما كان للأنباط دولة وكيان، احتمال كبير.

ويرى أحد الباحثين في تحليل تاريخي للوضع السياسي في الحجر، أنها كانت محكومة خلال الربع الأول من ق ١م بكليركا وكننتوريون، ثم فجأة في ٢٧م جاء أول ذكر لأسرتجا وبعد عقد الزمان ٣٦م نجد قبرا أقيم لابنة أسرتجا، وفي ٣٩م قبر آخر لأسرتجا الابن بن اسرتجا الأب، ومن ٥٠م فصاعدا يزداد الأسرتجات والهفركات في الحجر، هذا فضلا عن موظفين عسكريين ذوي رتب عالية. ويستنتج أ. نقب

E. Littmann, "Nabataean Inscriptions from Egypt", BSOAS, (٥٦) vol. 15 (1953), inscription 34, 46a.

A. Negev, Numismatics & Nabataean Chronology", PEO, (٥٧) vol. 114, (1982), pp. 120 - 122.

Graf, "The saracens...", p. 17. (٥٤)

W. Dostal, The Development of Beduin Life in Arabia seen (٥٥)

from the Archaeological Material SHA I, Part 1 (Riyadh: Riyadh UP, 1979), p. 129.

دراسة للكتابات العربية على نقود المشرق الإسلامي في العصر الأموي

للدكتور محمد بن فهد الفعر

ملخص البحث : لعله من نافلة القول بأن المسكوكات الإسلامية من أهم الوثائق الصادقة في تفسير كثير من المجالات التاريخية والاقتصادية والفنية بما تحمله من كتابات ونقوش وعبارات تتضمن أسماء الحكام والقابهم في الدولة التي قامت على إصدارها لتضفي على حكمها شرعية تعتد بها وتؤيدها، وقد كان إهتمام الباحث بالكتابات الواردة على الآثار الإسلامية في كل ما سبق له من دراسات علمية الأمر الذي دفعه إلى الاتجاه للكتابات المنقوشة نقشاً بارزاً على النقود، ويختص هذا البحث في نقود المشرق الإسلامي حيث أمكن التركيز على المراحل التي بدأت تظهر فيها الكتابات العربية أول الأمر على المسكوكات تحت تأثير الدراهم الفضية الساسانية، أو تحت تأثير الدينانير الذهبية، أو الفلوس النحاسية البيزنطية، ثم تنتقل الدراسة إلى كتابات النقود العربية الخالصة والتي تمتد من سنة ٧٤هـ على الدينانير ومن سنة ٧٢هـ على الفلوس ومن سنة ٧٨هـ على الدراهم، في ضوء ما وصلنا حتى الآن من مجموعات المسكوكات الإسلامية، وهكذا يغطي البحث فترة العصر الأموي منذ قيام الدولة سنة ٤١هـ إلى نهايتها سنة ١٣٢هـ وكان لابد من الرجوع إلى ما نشر عن نقود الأمويين تقريباً من قبل الباحثين في علم النميات بهدف حصر العبارات التي وردت منقوشة وفق الأساليب الفنية المتعلقة بتطور الكتابات العربية، فضلاً عن الرجوع إلى بعض نقود الأمويين التي يحتفظ بها بعض الهواة مثل مجموعة الأستاذ إبراهيم قوزملي أحد الهواة الأتراك باستانبول حيث صورت بإذن خاص لمتحف قسم الحضارة بجامعة أم القرى بمكة المكرمة، وهكذا لزم البحث أن يشتمل على صور النقود التي رجع إليها الباحث عند تفريغ الكتابة والحروف العربية في جداول خاصة لمعرفة تطورها.

المقدمة

وبقدر ما توضح لنا كتابات النقود الإسلامية علاقة هذه الأسر الحاكمة ببعضها بقدر ما توقعنا على المذهب الديني أو السياسي الذي ينتمي إليه الحاكم الذي يضرب هذه النقود^(١) لا سيما وأن النقود كما يذكر ابن خلدون من أهم شارات الملك^(٢) والسلطان لذلك كان دامتياز ذكر الاسم في الخطبة ونقشه على النقود هو أول ما يهتم به حاكم جديد بمجرد

لاشك أن النقود الإسلامية تعدُّ وثائق مهمة لا يسهل الطعن في قيمتها من حيث تحقيقها لكثير من الحوادث السياسية التي تتعلق بفتح المدن حرباً أم صلحاً وذلك من واقع كتاباتها المنقوشة التي قد يظهر فيها اسم الخليفة أو الأمير أو حكام الأقاليم مما يسد فراغاً في جداول الأسر الحاكمة في الدولة الإسلامية

(١) عبد الرحمن فهمي، موسوعة النقود العربية، فجر العنكة

(٢) عبد الرحمن بن خلدون، المقدمة (القاهرة: المطبعة البهية، ١٢٨٤هـ)، ص ١٨٢ - ١٨٣.

العربية (القاهرة: مطبعة دار الكتب المصرية، ١٩٦٥م)، ص ٢٢.

على المسلمين في عهد الخليفة الراشد عمر بن الخطاب كانت تشتمل، من وجهة النظر النقدية، على مجالين متميزين يتمثلان في منطقة يتعامل شعبها بالنقود الفضية في العراق وفارس، وأخرى يتعامل أهلها بالنقود الذهبية والبرونزية^(٥) في الشام ومصر، وقد اقتضت حكمة العرب الإدارية الإبقاء على هذا النظام النقدي منذ صدرت الأوامر العمرية بذلك من المدينة المنورة عاصمة الدولة الإسلامية، فقد كتب عمر بن الخطاب رضي الله عنه إلى أمراء الأجناد بمقدار الجزية بالدرهم على أهل الورق أي الفضة، وبالدينار على أهل الذهب^(٦)، وظل العرب يتعاملون بالنقود الساسانية حتى بعد انتهاء حكم الساسانيين بمقتل يزيدجرد الثالث^(٧) (٣١هـ / ٦٥١م)، كما ظلت دور الضرب الساسانية تصدر نقوداً عربية ساسانية واكتفى العرب بوضع الكتابات العربية في هامش الوجه مثل «جيد» [لوحة رقم ١/١] أو «الله الحمد» ٢/١ أو «بسم الله» [لوحة رقم ٢/١] أو «بسم الله ربي» [لوحة رقم ١/٢] أو «بسم الله - محمد رسول الله» [لوحة رقم ٢/٢] أو «بسم الله - الملك» [لوحة رقم ٣/٢] أو «بسم الله العزيز» [لوحة رقم ١/٣] أو «بسم الله ولي الأمر» [لوحة رقم ٢/٣] أو «بسم الله - لا إله إلا الله - وحده - محمد رسول الله» [لوحة رقم ٣/٣]، وكان ذلك أولى خطوات التعريب للنقود الساسانية^(٨) التي نشرت منها أعداد كثيرة ترجع إلى العصر الأموي وهو ما يهمننا الآن.

غير أننا نلاحظ أنه لا يوجد واحد من هذه النقود الفضية يحمل اسم الحاكم العربي باللغة العربية قبل العصر الأموي حتى أطلق على هذه النقود الخالية من أسماء الحكام اسم «الدرهم المغفلة» Anonymus .

(٧) عن النقود العربية الساسانية التي ضربت باسم يزيدجرد الثالث بعد مقتله وعليها كلمة «جيد» بالعربية أو «بسم الله» راجع، John Walker, *Arab-Sassanian Coins* (London, 1941), p. 3, PL.I, no.2.

(٨) أبو الفرج العسقلاني، كنز أم حجرة الفضي (دمشق: المديرية العامة للأثار والمتاحف، ١٩٧٢م)، ص ١٩-٢١، الأرقام ١٥٦، ١٥٩ ورقم ١٥٩ درهم معاوية وعليه بالعربية (بسم الله)، والاسم بالبهلوية وأرجع تاريخه إلى سنة ٤١هـ.

اعتلائه العرش»^(٢).

ومن هذا المنطلق فرضت كتابات النقود الإسلامية أهميتها على المشتغلين بالتاريخ والآثار الإسلامية كي يعيروها الاهتمام الشديد كوثائق مؤكدة يمكن الحصول عليها في مجموعات المتاحف والمكتبات العالمية ومجموعات الهواة الخاصة.

أذكر ذلك كي ألفت الأنظار إلى أهمية ما تحمله النقود الإسلامية منذ فجر تعريبها من كتابات بارزة على جميع أنواعها من الدينار الذهب والدرهم الفضة والفلوس النحاسية أو البرونزية.

وهنا سيتناول الباحث بالدراسة الكتابات على النقود في العصر الأموي^(٤) من خلال تقسيمه إلى قسمين رئيسيين، يندرج تحت كل قسم ما يمكن أن نشير إليه من دنانير ودرهم وفلوس للوقوف على تطور الكتابات العربية.

والحق أن النقود الإسلامية مازالت المجال المهم جداً لتتبع فن الخط العربي من خلال العصور التاريخية، ورفي الخطاطين الفنانين، ودقة تنفيذهم للكتابات باتزان رائع.

فالقسم الأول من هذه الدراسة يتعلق بالكتابات العربية على نقود عصر الانتقال من الدرهم العربية الساسانية، والدينار والفلوس العربية البيزنطية ثم دراسة كتابات النقود الإسلامية الخالصة التي ستغطي القسم الثاني من هذه الدراسة.

أولاً: الكتابات على نقود عصر الانتقال:

١ - الكتابات على النقود العربية الساسانية

يمكن القول منذ البداية أن البلاد التي فتحها الله

(٢) Stanley Lane - Poole, *Fasti Arabici*, Numismatic Chronicle (1885-1887), ep., 2.

(٤) يقتصر هذا البحث على النقود الأموية في المشرق بينما يحصر المؤلف بحثاً آخر للنقود الأموية في المغرب والأندلس لينشر في حينه إن شاء الله.

(٥) James Kir Kaman, "The Mints of Iraq during the Omayyad Abhsid Period," *Sumer*, Vol. 1, nos. 2 (Baghdad, 1945), p., 15.

(٦) عبد الرحمن بن عبد الحكم، فتوح مصر وأخبارها (القاهرة: طبعة هنري ماسية، ١٩١٤م)، ص ١٥٢.

ومن المعروف من دراهم قطري أنها ضربت في أردشيرخه وبيشابور^(١٢) سنة ٦٩ و٧٥هـ، وتتركز نفوذ الزبيريين في هذه الفترة الأموية السابقة على التعريب الكامل للسكة في نقود كل من عبد الملك بن الزبير وأخيه مصعب بن الزبير، أما عبد الله فقد تغلب على الأمويين وانفرد بالحجاز ومصر والعراق وبعض أجزاء من الشام والأقاليم الشرقية اعتباراً من سنة ٦١هـ إلى ٧٣هـ، وقد ضرب دراهمه على الطراز العربي الساساني وسجل اسمه ولقبه بالبهلوية فظهر النص «عبد الله بن الزبير، على دراهم الزبي سنة ٦١هـ وكerman المؤرخة سنة ٦٢هـ، كما ظهر النص «عبد الله أمير المؤمنين، على دراهم كerman أيضاً سنة ٦٤هـ أما النص العربي فقد جاء فقط «بسم الله»^(١٣).

أما مصعب فقد ضرب دراهم ساسانية عربية بعد أن تولى لأخيه عبد الله حكم البصرة والكوفة بعد نجاحه في القضاء على ثورة المختار، بن أبي عبيد وقتله سنة ٦٧هـ، فظهرت دراهم مصعب عربية ساسانية وعليها باللغة العربية «مصعب - حسبه الله، أو «مصعب - بسم الله» [انظر اللوحة رقم ١/٥] وظل حكم الزبيريين تضيفي على شرعيته ما ضربوه من نقود إلى أن قضى عليها الحجاج بن يوسف الثقفي في عهد الخليفة عبد الملك بن مروان^(١٤)، فقد قتل مصعب سنة ٧٢هـ، أما عبد الله فقد قتل بمكة

ويرى بعض الباحثين أن النقود الساسانية المقلدة ظلت تضرب حتى سنة ٤١هـ إلى أن ضرب الخليفة الأموي معاوية بن أبي سفيان الدراهم العربية الساسانية ووضع اسمه «معاوية أمير المؤمنين» بالبهلوية عليها بدلاً من اسم كسرى وولاته، بينما ظهرت على دراهمه العبارة العربية «بسم الله»^(٩).

ويلحق بالدراهم المقلدة سلسلة من الدراهم لم يرد عليها اسم دار الضرب بالعربية، وقد ظلت تضرب حتى سنة ٦٤هـ على الأقل إذ ظهرت بعد ذلك على الدراهم العربية مدينة الضرب دمشق لأول مرة سنة ٧٣هـ^(١٠).

وقد شهد عصر الدولة الأموية كثيراً من الخارجين على سلطة الخلافة منذ البداية، ولعل أشهر هذه الحركات حركة الخوارج والزبيريين، وقد ضربوا دراهم عربية ساسانية يهمنها منها ماورد عليها من نقوش عربية ومأثورات مذهبية كتلك التي ضربها قطري بن الفجاءة زعيم الخوارج الأزارقة لمدة عشر سنوات، وقد ضربها بشعار الخوارج «بسم الله - لاحكم إلا الله» [انظر اللوحة رقم ٤] بعد سيطرته على كerman وفارس منذ سنة ٦٨هـ ولم يقض عليه وعلى نقوده غير المهلب بن أبي صفرة الذي اضطر قطري إلى الانسحاب أمامه إلى منطقة جبلية عالية بطبرستان حيث انقلب به فرسة وقتل سنة ٧٨هـ^(١١).

(٩) العش، كنز أم حجرة، رقم ١٥٩، ص ٢١ - ٢٢، راجع،

Walker, Arab-Sassanian, pp. 25-27.

(١٠) يعتبر "Walker" أن الدراهم العربية الساسانية ظلت تضرب حتى سنة ٦٢هـ ولكن العش نشر درهماً وحيداً مؤرخاً بسنة ٦٤هـ، راجع،

Al-Ush, Muh, Abu- I- Fraraj, "Silver Hoard of Damascus, (Damascus: Directorate General of Antiquities and Museums, 1972), p. 165-6, No. 12.

وعلى غلاف مجلة الترموك للمسكوكات، م ٤، (١٤١٢هـ/ ١٩٩٢م) ظهرت صورة درهم ضرب حمص سنة ٧٢هـ دون إيراد التفاصيل العلمية عنه.

(١١) عن دراهم قطري الفجاءة، راجع، العش، كنز أم حجرة، رقم ١٦٥، ١٦٦، ص ٢٥-٢٦، لوحة ٦، والنقود العربية الإسلامية بمتحف قطر (اللوحة: وزارة الاعلام في دولة قطر، ١٤٠٤هـ/ ١٩٨٤م)، رقم ١٤١، ص ٩٩-١٠٢، وانظر،

Walker, Arab-Sassanian, I, pp. 112-113, 122-3ns, MS3,

وعن الخوارج ونقودهم راجع، فهمي، موسوعة النقود، ص ٢٦٨ - ٢٦٩.

(١٢) عن أردشيرخه من أقاليم فارس منذ العصر الساساني، راجع، فهمي، موسوعة النقود، ص ٥١، وعن بيشابور أو سابور، راجع

Walker, Arab-Sassanian, p. Cxxxvii

(١٣) العش، كنز أم حجرة، رقم ١٦٤، لوحة ٦، وعن مدينة كerman، انظر، فهمي، موسوعة النقود، ص ٢٧٤، وقد ورد لفظ الجلالة «الله» فقط على درهم كerman سنة ٦٢هـ، راجع،

Walker, Arab-Sassanian, pp. xli, xlii.

وعن درهم سنة ٦١هـ من ضرب الري، راجع العش، النقود بمتحف قطر، رقم ٢٧، ص ٦٢ وقد وردت عليه البسمة «بسم الله».

(١٤) عن دراهم عبد الله بن الزبير ومصعب بن الزبير، راجع، ناصر النقشبندى، الدرهم الإسلامي المضروب على الطراز الساساني (بغداد: دن ١٣٨٩هـ/ ١٩٦٩م)، ص ٦٢ -

٨٦هـ) وهو صاحب الإصلاح النقدي المعروف بتعريب النقود لأنه نقلها من الطراز والكتابات الساسانية والبيزنطية إلى النصوص العربية الخالصة فقد ضربت دراهمه في اردشيرخه وبيشابور ودربجرد ومرو وعليها اسم الخليفة وتاريخ الضرب ومكانه باللغة البهلوية منذ سنة ٧١ إلى ٧٥هـ، بينما ظهرت عليها البسمة فقط باللغة العربية «بسم الله».^(١٨)

كما ضرب عبد الملك دراهم أخرى عربية ساسانية وعليها مدينة دمشق باللغة العربية، كما ظهر التاريخ مع شهادة التوحيد والرسالة المحمدية بالعربية كذلك فضلا عن لقبه أمير المؤمنين «خلفت الله»^(١٩) وذلك في دراهم سنة ٧٣، ٧٤، ٧٥، وبعضها لا يحمل مكان الضرب^(٢٠) ولكنها تحمل الضرب فقط بالعربية مع شهادة التوحيد والرسالة المحمدية كما في درهم سنة ٧٥هـ وهو مضروب على الطراز الساساني وعليه صورة الخليفة عبد الملك وعلى جانبه «خلفت الله - أمير المؤمنين»^(٢١) [اللوح رقم (٦)] وانظر تفريغ الكتابات الخاصة بالدرهم في مرحلة التعريب [لوح رقم ٧].

٢ - الكتابات على النقود العربية البيزنطية

في أحدث الأبحاث عن نقود الأمويين للدكتور مايكل بيتس Michel Bates بعنوان «مسكوكات سورية»^(٢٢) يميل إلى تقسيم النقود الأموية إلى ثلاثة أطوار أولها من سنة ٧٢ - ٧٤هـ ويسمىها فترة

(١٨) راجع Walker, Arab-Sassanian, pp. 27, 28, 29.

وعن تعريب النقود انظر، فهمي، موسوعة النقود، ص ٢٨ - ٥٣.

(١٩) لاحظ هنا أن التاء كتبت مفتوحة وليست مربوطة.

(٢٠) Walker, Arab-Sassanian, pls., xxxi, 4, 5, p.23.

ويذكر بيتس Bates في بحثه، مسكوكات سورية في فترة الخلافة الأموية مجلة اليرموك للمسكوكات (الترجمة العربية)، ص ٤٧، ٤١، أن أحد الهواة يقتني درهما ضرب سنة ٧٢هـ سك في حمص

(٢١) Walker, Arab-Sassanian, no Zub., 1, fig 2, p. 25.

وانظر، النقشبندی، الدرهم الإسلامي، ص ٥٨ والنص يتفق مع اللقب السابق الإشارة إليه في الهامش رقم (١)

(٢٢) مايكل بيتس، «مسكوكات سورية في فترة الخلافة الأموية»،

المكرمة سنة ٧٣هـ، وكوفيء الحجاج بتوليته على الحجاز سنة ٧٥هـ وضم إليه عبد الملك بعد ذلك العراق وماولاه شرقاً.

وبعد قضاء الحجاج على الزبيريين تماماً وتوليته مقاليد الأمور في معظم ممتلكات الدولة الأموية أخذ يضرب الدراهم عربية ساسانية باسمه ولكننا نراه هنا يزيد من الكتابة العربية على الدراهم ومن بينها اسمه بالعربية كذلك «الحجاج بن يوسف». [انظر اللوحة رقم ٢/١، ٢/٥-٣، ١/٦]، وقد ضربت من هذه الدراهم أنواع في اردشيرخه سنة ٧٨هـ سجل عليها التاريخ ومكان الضرب بالبهلوية، وظهرت الكتابات الكثيرة الأخرى على وجه الدراهم ونصها:

«الحجاج بن يوسف» إلى اليمين من صورة كسرى النصفية وفي الهامش الخارجي للدرهم في اتجاه عقرب الساعة ورد:

«بسم الله / لا إله إلا الله وحده محمد / رسول الله» ويفصل بين كل مجموعة من العبارات الهلال والنجمة.^(١٥)

وليس بالضرورة أن ترد شهادة التوحيد والرسالة المحمدية على كل دراهم الحجاج العربية الساسانية بل بعضها اكتفى بورود عبارة «بسم الله ربي» كما في درهم بيشاور ضرب سنة ٨١^(١٦) أو عبارة «الله الحمد»^(١٧) ٨٣هـ.

أما دراهم الخليفة عبد الملك بن مروان (٦٥ -

= ٦٩، ١١١: العش، كنز أم حجرة، ص ٢٢-٢٤، راجع أيضا.

Walker, Arab-Sassanian, pp. xxv, xxxiv, xli,

وعن نقود مصعب بن الزبير، راجع أيضا،

Walker, Arab-Sassanian, pl. xix, nos. 4,5.

(١٥) عن دراهم الحجاج، انظر، العش، كنز أم حجرة، رقم ١٩٩ ضرب اردشيرخه سنة ٧٨هـ، ورقم ٢٠٠ ضرب سنة ٧٦هـ، ورقم ٢٠١ ضرب بيشابور سنة ٧٧هـ، لوحه ٩، ص ٢٩ - ٤٠؛ والعش، النقود بمتحف قطر، رقم ١٢٢، ١٢٤ ضرب بيشابور سنة ٧٩هـ، راجع أيضا،

Walker, Arab-Sassanian, pl. nos 7, 8, 9 nos. 229, 230 pl. 118

(١٦) Walker, Arab-Sassanian, p. 120, The 17, pl. xxii, no. 3.

(١٧) راجع، العش، كنز أم حجرة، رقم ٢٠٥، ص ٤١؛ العش، النقود بمتحف قطر، رقم ١٢٩، ص ٩٨.

العربية البيزنطية فهو ما يدفعنا إلى القول منذ البداية بأن المجال النقدي في الشام ومصر من ممتلكات الدولة البيزنطية كان يسير على قاعدة الذهب^(٢٣) Gold standard حتى بعد زوال السيادة البيزنطية وضم هذه الأقاليم إلى دار الإسلام، كما تحدثنا المصادر التاريخية عن محاولات مبكرة لإصلاح النقود الذهبية منذ عهد معاوية بن أبي سفيان التي يشير إليها المقرئ في شذور العقود^(٢٤) بأن أول دنانير إسلامية ضربت بصورة الخليفة معاوية على الطراز البيزنطي ولكن للأسف لم تصل إلينا قطعة واحدة من هذه الدنانير، بل وصلت إلينا دنانير الخليفة عبد الملك بن مروان (٦٥ - ٨٦هـ) التي ضربها على الطراز البيزنطي^(٢٥) فتبنى طراز الإمبراطور هرقل وولديه هرقلوناس وقسطنطين مع الإبقاء على الحروف اللاتينية وتحوير الشارات المسيحية بحذف رأس الصليب لجعله يمثل حرف [T] أو كُرَّة على مدرجات أربع في ظهر الدينار وأحاط القائم في ظهر الدينار بعبارة عربية بالخط الحجازي البارز تنص على شهادة التوحيد والرسالة المحمدية اتجاه عقرب الساعة ونصها «بسم الله لا إله إلا الله وحده - محمد رسول الله» [انظر اللوحة رقم ٨/٢-٣] ثم انتقل عبد الملك بعد ذلك إلى خطوته الجريئة بحذف صور العائلة الإمبراطورية من الدنانير وحلت محلها صورة الخليفة بلباسها العربي متقلدا سيفه علامة الإمامة والجهاد عند المسلمين، وقد وصلتنا من هذا الطراز أقدم دنانير عبد الملك المؤرخة بسنة ٧٤هـ^(٢٦)، وقد زاد حجم الكتابات العربية في هذا الطراز على الوجه والظهر فبينما على

الصور الإمبراطورية، وثانيها من سنة ٧٤ - ٧٧هـ ويسمىها فترة الصور العربية أو «طور الخليفة الواقف»، وثالثها من سنة ٧٧هـ إلى نهاية الدولة الأموية أي سنة ١٢٢هـ، وهو طور النقود ذات الكتابات، غير أننا في حديثنا عن دراسة وتحليل الكتابات العربية على النقود الأموية لا نستطيع أن نأخذ بهذا التقسيم ذلك لأن الكتابات العربية ظهرت مبكرة على الفترات الثلاث، لذلك يجب أن نأخذ بتقسيمها وفق المنهج الذي سرنا عليه وهو دراسة الكتابات على نقود عصر الانتقال ثم الكتابات على النقود بعد تعريبها تماماً لاسيما وأن الفترة الأولى والثانية من تقسيم الدكتور مايكل بيتس فترتان متداخلتان من حيث الكتابات الواردة على هذه النقود، وربما يصلح تقسيم بيتس Bates فقط لدراسة الجوانب التصويرية والزخرفية على نقود الأمويين وهو ما يخرج عن موضوعنا هنا

ومن هذا المنطلق تنقسم الكتابات على النقود العربية والبيزنطية إلى قسمين هما:

- ١ - الدنانير العربية البيزنطية وهي التي ضربت وفق الطراز البيزنطي مع تحوير شاراتها وظهور الكتابات العربية عليها تدريجياً [انظر اللوحة رقم (٨/١)]
- ٢ - الفلوس العربية البيزنطية وما ظهر عليها من كتابات عربية مع تحوير شاراتها المسيحية والإبقاء على بعض الحروف اليونانية واللاتينية.

أما القسم الأول الخاص بالدنانير

يصبح وحده نقوداً قانونية لها قوة إبراء غير محدودة، انظر، عبد الحكيم الرفاعي، الاقتصاد السياسي ج١، (القاهرة، دن، ١٩٣٦م)، ص ٤٤٥ - ٥٠٣، فهمي، موسوعة النقود، ص ٥٧.

(٢٤) المقرئ، شذور العقود في ذكر النقود (القاهرة: دار نشر الكرملي، ١٩٣٩م)، ص ٣٤.

(٢٥) عن الإصلاح النقدي لعبد الملك بن مروان، راجع فهمي، موسوعة النقود، ص ٣٦ - ٤٨.

(٢٦) فهمي، النقود العربية ماضيها وحاضرها، ط ٢ (مكة المكرمة:

المكتبة الفيصلية، ١٩٨٧م)، ص ٣٤؛ وانظر، فهمي، «تعريب

النقود ومدلوله الحضاري»، مجلة المنهل، عدد خاص بالآثر

وقد ورد إلينا مترجماً إلى اللغة العربية في مجلة «اليرموك للمسكوكات»، المجلد الثاني، العدد الأول (عمان، ١٤١١هـ/ ١٩٩٠م)، ص ١٥-٥١، وعنوانه بالانجليزية،

Michel Bates, *The Coinage of Syria Under the Umayyads*. 692-750. A.D.

والبحث أصلاً قد نشر بالإنجليزية في الندوة الثالثة للمؤتمر الدولي الرابع لتاريخ بلاد الشام، مجلد ٢ (عمان، ١٩٨٩م)، ص ١٩٥-٢٢٨.

(٢٣) يقصد بهذا التعبير أن المعدن الذي يتخذ قاعدة للنقد Ealon Monetaire أي أساساً للنظام النقدي في الدولة هو الذهب الذي

الخلافة من ناحية أخرى»^(٢٩).

والمهم أنه في سنة ٧٧هـ أصبح لدينا دنانير من طرازين أحدهما دنانير بكتابات عربية وتأثيرات بيزنطية تتمثل في القائم المتوج بكرة فوق مدرجات أربعة ومن حوله كتابات عربية تنص على البسمة وشهادة التوحيد والرسالة المحمدية، وعلى الوجه تظهر صور العائلة الإمبراطورية التي يحل محلها بعد ذلك صورة الخليفة عبد الملك من ٧٤-٧٧هـ، وثانيهما: طراز عربي خالص لا يحمل غير الكتابات العربية على الوجه والظهر، وهكذا أصبح سنة ٧٧هـ حداً فاصلاً بين الطراز الانتقالي للدنانير الذهبية ذات الكتابات العربية وصورة الخليفة عبد الملك، والطراز العربي الخالص الذي سنتعرض لكتاباته في القسم الثاني من هذا البحث.

وعن تفريغ حروف كتابات الدنانير في مرحلة التعريب [انظر اللوحة رقم ٩].

أما فيما يتعلق بالنقود النحاسية أي الفلوس Follis العربية البيزنطية^(٣٠) فقد ضربت في العصر الأموي على يدي حكام الأقاليم وفقاً لاحتياجات شعوبهم باعتبارها نقوداً مساعدة، لذلك ارتبط هذا النوع من النقود منذ الفتح الإسلامي بتلك التقسيمات الإدارية في الدولة الإسلامية في الشام حيث جند دمشق وفيه مركز الدولة وعاصمتها، وقد أصدرت دمشق مجموعات كثيرة من الفلوس ذات التأثيرات البيزنطية والكتابات العربية وتقدر بثلاثة عشر نوعاً رتبها ووكر Walker في جداول خاصة^(٣١).

الوجه أصبحنا نقراً شهادة التوحيد والرسالة المحمدية التي ظهرت لأول مرة على دنانير الخليفة ذات الصور الثلاث للعائلة الإمبراطورية ثم توالى ظهورها بعد ذلك على وجه الدينار حول صورة الخليفة بينما نقش على الظهر في اتجاه عقرب الساعة البسمة وتاريخ الضرب منذ سنة ٧٤هـ، واستمر على التوالي إلى سنة ٧٧هـ [انظر اللوحة رقم ٨/٣]، ويحتفظ متحف كراتشي والمتحف البريطاني والمكتبة الأهلية بباريس ومتحف جمعية النميات الأمريكية بنيويورك بنماذج من هذه الدنانير الانتقالية للخليفة عبد الملك والمصورة بصورته التي أزعجت الإمبراطور جستنيان الثاني^(٣٢)، وقد كانت بينه وبين عبد الملك معاهدة تعهد عبد الملك بن مروان أن يدفع للبيزنطيين إتاوة يُقدَّرها البعض بثلاثمئة وخمسة وستين ألف دينار^(٣٣) نظير نقل الفدائيين الجراجمة أو المردة Maradaites بعيداً عن حدود الدولة الإسلامية حتى يتفرغ عبد الملك للقضاء على حركات الخوارج والزبيريين، ولكن الإمبراطور جستنيان الثاني رفض قبول هذا النوع من الدنانير العربية ونقض المعاهدة وقامت الحرب بين الخليفة والإمبراطور وانتصر المسلمون على الروم في موقعة سبستبوليس انتصاراً ساحقاً، ويعلق لوبز Lopez على هذه الحرب بقوله «لم تكن مجرد صدام بين حاكمين أحدهما هاديء رزين والآخر متهور، ولكنها كانت تحدياً وصراعاً بين حضارة قديمة تفخر بتراثها الديني وسلطتها العالمية من ناحية وبين دولة فتية تحتم عليها أن تفسح مكانها لعقيدها الدينية الخاصة بها ولحقوقها

(القاهرة، الجمعية المصرية للدراسات التاريخية، ١٩٦١م)، ص ١٢٠.

(٣٠) اشتق لفظ الفلوس من اللفظ اليوناني Follis وتقدر وحداته في الدولة البيزنطية منذ عهد جستنيان الأول بالذمي Nummia لذلك تعددت قيمته، وتراوح بين أربعين إلى ٣٣ إلى ١٢ إلى ٦ نميات مع الإشارة للقيمة بتسجيل حرف من حروف الأبجدية اللاتينية على الفلوس راجع، فهمي، صنح السكة في فجر الإسلام، (القاهرة: دار الكتب المصرية، ١٩٥٧م)، ص ٣٦، فهمي، موسعة النقود، ص ٦٣ وانظر أيضاً.

Adolf Grohmann, *Chrestomatie Zur Arab PapyrusKunde*, 1, (Brogue, 1955), p. 214; *Encyclopedia of Islam*, Art. "Fals"

(٣١) انظر، مايكل بيتس، «مسكوكات سورية»، الترجمة العربية،

= والآثار (رمضان / شوال ١٤٠٧هـ / ١٩٨٧م)، ص ٣٨٢ - ٣٩٢، ودينار سنة ٧٤هـ يوجد حالياً في متحف كراتشي بباكستان. (٢٧) كانت الدولة البيزنطية لا تسمح لأحد في العالم أن يضرب الذهب بغير صور الأباطرة البيزنطيين كحق لهم وحدهم، انظر فهمي، موسوعة النقود، ص ٤٧ وعن المردة أي جراجمة اللكام انظر، فيليب حتى، تاريخ العرب، ترجمة محمد مبروك نافع (القاهرة: د. ن، ١٩٤٩م)، ص ٢٥٦، وانظر أيضاً، ابراهيم العدوي، الإمبراطورية البيزنطية والدولة الإسلامية (القاهرة: د. ن، ١٩٥١م)، ص ٥٨.

(٢٨) مايكل بيتس، «مسكوكات سورية»، الترجمة، ص ٢١.

(٢٩) Lopez, *Mohammed et Charlemagne*. ترجمه للعربية توفيق اسكندر في، بحوث في التاريخ الاقتصادي،

رسول الله»^(٢٤) [انظر اللوحة رقم ١٠، ١١].

أما الجند الرابع وهو جند الأردن فعاصمته الرئيسية طبرية، وقد أصدرت فلوساً عربية بيزنطية مميزة لصور الأشخاص الثلاثة وحرف M ولكنها لم تصدر قط فلوساً بصورة الخليفة عبد الملك وهو واقف^(٢٥) وهناك مدينتان في جند الأردن غير طبرية هما مدينة بيسان وجرش^(٢٦)، وقد أصدرت كل منهما فلوساً بكتابات يونانية وحرف M وانفردت بيسان بإصدار فلوس كبيرة الحجم وصورة الإمبراطور البيزنطي، كما أصدرت فلوساً صغيرة الحجم قيمتها عشرين نمياً أي نصف قيمة الفلوس الكبيرة.

ويأتي بعد ذلك الجند الخامس من التقسيم الإداري للشام وهو جند فلسطين في أقصى الجنوب من الأجناد الأربعة السابقة، وقد سك هذا الجند فلوساً في ايليا في فلسطين أي القدس وهي فلوس عربية بيزنطية تحمل صورة الخليفة عبد الملك وعليها كتابات تنص على الرسالة المحمدية باللغة العربية (محمد رسول الله).

أما مدينة الرملة عاصمة هذا الجند فقد أسست حوالي سنة ٩٠ هـ وضربت فلوساً بعد الإصلاح النقدي لذلك لن نتحدث عنها هنا ونحن نتعرض هنا لفلوس ما قبل التعريب.

ويتضح لنا من هذا العرض للفلوس العربية البيزنطية أنها مرت في مرحلتين تتمشيان مع تاريخ الدنانير الأموية، مرحلة تبدأ من سنة ٧٢-٧٤ هـ وهي مرحلة الطراز ذي الصور الأمبراطورية البيزنطية المقلدة، وقد صدرت منها مجموعات كبيرة في دمشق وحمص وقنسرين وطبرية وايليا فلسطين مع ظهور الكتابات العربية على ظهر هذه الفلوس^(٢٧) [اللوحة رقم ١١].

وبعض هذه الفلوس الدمشقية مؤرخ اعتباراً من سنة ٨٧ هـ وبعضها غير مؤرخ [انظر اللوحة رقم ١٠].

ويعتقد أنه من الصعب الجزم بأن إصدار النوعين من هذه الفلوس كان متزامناً أو يسبق أحدهما الآخر، ومن بين مدن الضرب التي أصدرت فلوساً عربية بيزنطية في جند دمشق مدينتي بعلبك وعمّان، وقد استقل كل منهما بنقوده النحاسية^(٢٢).

ولعل أبرز الخصائص المشتركة بين هذه الفلوس هي تلك الصور الإمبراطورية البيزنطية والحرف اللاتيني الكبير M والصغير اللين m وكلاهما رمز لقيمة الفلوس النقدية من النميات أصغر الوحدات النقدية طراً، فيعني هذا الحرف عند وروده على الفلوس أن قيمته أربعين نمياً Nummia ومن حول هذا الحرف نقشت الكتابات العربية مع الإشارة إلى عبارة «ضرب دمشق جاين»^(٢٣) [انظر اللوحة رقم ١١ / ٢-١] وغير جند دمشق أصدر الجند الثاني وهو جند حمص في تاريخ مبكر فلوساً يؤرخ بعضها بسنة ٧٢ هـ وهو في إحدى المجموعات الخاصة، كما أصدرت حمص مجموعات من الفلوس ذات كتابات عربية من بينها اسم «عبد الملك أمير المؤمنين» بالخط الحجازي البارز حول صورته وهو واقف.

أما الجند الثالث وهو جند قنسرين أو حلب وهما مدينتا السك الرئيسيتان في هذا الجند فيلاحظ على ما أصدرتا من فلوس صورة الخليفة عبد الملك واقفاً ومن حوله الكتابات العربية باسمه ولقبه.

«لعبد الله عبد الملك أمير المؤمنين» بينما الكتابات العربية على ظهر هذه الفلوس تنص على شهادة التوحيد والرسالة المحمدية «لا إله إلا الله وحده محمد

= ص ٢١.

Walker, Arab-Byzantine and Post Reform Umayyad Coins (London, 1956), pp. 207-213.

(٢٢) راجع بيتس، «مسكوكات سورية»، الترجمة، ص ٢١؛ وانظر، رافت النبراوي، «فلوس عمّان وجرش في صدر الإسلام»، مجلة اليرموك للمسكوكات، م ١، السنة الأولى (١٩٨٩م)، ص ص ١٥-٢٠.

(٢٣) Walker, Arab-Byzantine, p.6, ns.12

(٢٤) Walker, Arab-Byzantine, no 106, pl, VII, p. 33, no 132, p. 39.

(٢٥) Walker, Arab Byzantine, nos. 43-51. راجع.

(٢٦) Walker, Arab Byzantine, pp. 1,2 no.1. راجع.

وعن فلوس جرش راجع، رافت النبراوي، «فلوس جرش وعمّان في صدر الإسلام»، ص ص ٢٠-٢١.

(٢٧) نقش على فلوس دمشق وعمّان شهادة التوحيد على الوجه والظهر، راجع بيتس، مسكوكات سورية، الترجمة، ص ٢٩ [انظر لوحة

١١ من هذا البحث].

ويجب أن نشير هنا أن مما زاد المشكلة تعقيداً فيما يتعلق بالنقود الذهبية أن هذه النقود تشابهت نصوصها الكتابية بصفة عامة في وجه الدينار أو ظهره وحتى فيما يتعلق بحروف كتابات أجزاء هذه الدينانير من أنصاف أو أثلاث فيما عدا فروق تتعلق بإضافة بعض الحروف أو حذفها أو وضع نقط الإعجام في النصوص أو حذفها.

أما الدينار العربي الأول فقد وردت عليه النصوص التي أصبحت مثلاً تحتذيها الدينانير الأموية التي ضربت في تواريخ متتابعة وهذا نصها:

الوجه	الظهر
مركز (في ثلاثة سطور)	مركز (في ثلاثة سطور)
لا إله إلا	الله أحد الله
الله وحده	الصمد لم يلد
لا شريك له	ولم يولد
هامش (عكس اتجاه عقرب الساعة)	هامش (عكس اتجاه عقرب الساعة)
الحق ليظهره على الدين كله	محمد رسول الله أرسله بالهدى ودين بسم الله ضرب هذا الدين في سنة سبع وسبعين

وإن نظرة سريعة إلى هذه الكتابات يتضح من مضمونها أنها تشير إلى عقيدة الدولة الأموية المسلمة، فظهر على الوجه في مركزه وهامشه شهادة التوحيد والرسالة المحمدية التي اقتبس النقاش نصوصها من الآية (٢٣) من سورة التوبة ومن الآية (٢٨) من سورة الفتح والآية (٩) من سورة الصف.

أما كتابات مركز الظهر فهي اقتباس قرآني من الآيات الأربع من سورة الإخلاص، ورغم حرص الضراب على تسجيل تاريخ الضرب إلا أن الدينانير الأموية نادراً ماظهر عليها تاريخ الضرب وخاصة في المشرق باستثناء دنانير الحجاز^(٣٩)، ولعل هذه الحقيقة تصل بنا إلى الاستنتاجات التالية:^(٤٠)

من بينها أسماء دور الضرب على الدينانير اعتباراً من سنة ٨١٠ هـ. (٤٠) وهناك افتراضات أوردها بيتس Bates عند كلامه عن المسكوكات النحاسية السورية ولكن مثل هذه الافتراضات تنسحب بالأهمية على الدينانير الذهب وهي النقود الرئيسية أكثر من الفلوس النحاسية التي ترك لحكام الأقاليم ضربها، راجع، بيتس، «مسكوكات سورية»، الترجمة، ص ٢٨.

أما المرحلة الثانية فهي ترتبط بظهور الخليفة الواقف عبد الملك بن مروان وتبدأ من سنة ٧٤ هـ - ٧٧ هـ وهي السنة التي تعتبر الحد الفاصل بين الفلوس في مرحلة الانتقال وبين الفلوس المعربة تعريباً كاملاً.

ثانياً: الكتابات على النقود العربية الخالصة

١ - النقود الذهبية^(٣٨)

تطور ضرب النقود الذهبية على يدي الدولة الأموية منذ الإصلاح الذي قام به عبد الملك (٧٤ هـ - ٧٧ هـ) فظهر أول دينار بكتابات عربية خالصة ولا أثر لأي تأثير بيزنطي في سنة ٧٧ هـ، ويبدو أن هذا النوع من الدينانير العربية ضرب في أواخر سنة ٧٧ هـ إذ أنه لدينا، كما سبق أن أشرنا، هنا دنانير عبد الملك ذات الصورة للخليفة الواقف ومؤرخة سنة ٧٧ هـ، وتتابع سك النقود العربية ذهبية أكانت أم فضية أم نحاسية، ولكن أصبح التمييز بين الدينانير التي ضربت في دمشق العاصمة أو مصر أو المدينة المنورة بالحجاز تحتاج إلى تحليل ودراسة الكتابات البارزة المنقوشة عليها، لمعرفة تطور الخط العربي والوقوف أيضاً على الفروق بين ضرب مدينة أو إقليم وآخر مادامت النقود الذهبية، ومعظم الفلوس بصفة خاصة، لم يسجل عليها مكان الضرب باستثناء دنانير الحجاز وشمال إفريقيا والأندلس.

وهكذا وعلى مدى ستة وخمسين عاماً من عمر النقود الأموية العربية، أي أكثر من خمسة عقود (٧٧ - ١٣٢ هـ) [انظر اللوحات من ١٣-٢٠] أصبحنا أمام مشكلة تحتاج إلى دراسة متأنية للحروف العربية الواردة على النقود الأموية عن طريق التعرض لسلسلة النقود التي صدرت وأمكن ترتيبها سنة بسنة اعتباراً من ٧٧ هـ تاريخ التعريب المحدد حتى نهاية دولة الأمويين بالشرق.

(٣٨) اختلف المنهج في القسم الثاني عن القسم الأول من البحث من حيث الكتابات على الدينانير والدرهم والفلوس هنا لأن الدينار يعتبر العملة الرئيسية والدرهم والفلوس هي العملة المساعدة في الدولة الأموية.

(٣٩) سبقت الإشارة إلى أن هذا البحث ينصب على النقود الأموية في المشرق دون المغرب إذ أن كتابات شمالي أفريقيا والأندلس الأموية ورد

الحقيقة أن كلمة معدن في رأينا قد تعني أيضا معنى «منجم» رغم ورودها على بعض الدراهم الأموية قبل اسم مكان السك مثل «معدن باجنيس ومعدن الشاس»، وهنا أيضا في الدنانير الأموية الحجازية «معدن أمير المؤمنين بالحجاز» مما يحدو بنا إلى الاعتقاد بأن هذه الدنانير الحجازية قد ضربت من ذهب منجم بني سليم جنوب غربي المدينة المنورة، وكان سكها في المدينة نفسها.^(٤٢)

لأنه إذا سلمنا بأن الدنانير الذهبية كمنقود رئيسة كانت تضرب في العاصمة دمشق فما بال تلك الفلوس النحاسية التي ورد عليها «ضرب بالمدينة معدن أمير المؤمنين» وكان أول من نشر عنها الأستاذ سمير شما أحد هواة النقود السعوديين بجدة لذلك فإننا نؤيد تفسيره من أن كلمة معدن تعني «منجم» وأن الدنانير الذهبية سنة ١٠٥هـ التي ورد عليها معدن أمير المؤمنين بالحجاز قد ضربت بالمدينة.^(٤٣)

نقطة أخرى مهمة في كتابات الدنانير الأموية وهي وضع بعض النقاط أي نقط الإعجام على الحروف العربية أو أسفلها وفي مكانها الصحيح أو منحرفة عن مكانها الصحيح، ولعل ذلك يقودنا إلى افتراض أن هذه النقاط قد تمثل مرحلة ظهور نقط الإعجام على كتابات الدنانير، ولكن يناهض هذا الافتراض أن الكتابة العربية على الدنانير ليس بالضرورة أن تحمل نقط الإعجام في نقود الأمويين لاسيما وأن هذه النقاط وردت أيضا على الدراهم، فهل هذا يقودنا إلى افتراض آخر هو أن النقاط كانت تعبر عن وجود دارين للسك إحداهما مخصصة لضرب الدنانير الأموية والأخرى لضرب الدراهم إلى أن تم ضم الدارين معاً فلم تعد هناك حاجة إلى وضع نقاط في مكانها من الحروف الكتابية أو في غير مكانها بل

المؤمنين لم تضرب بالحجاز.

(٤٢) سمير شما، «المدينة معدن أمير المؤمنين»، مجلة المسكوكات، العدد السابع، (١٩٧٦م)، ص ١٠٦ - ١٠٩، وقد أورد شما دنانير مؤرخة سنة ٩١ - ١٩هـ ورد عليها «معدن أمير المؤمنين» دون ظهور لفظ الحجاز عليها، وعن دنانير سنة ١٠٥هـ المقلدة من اسم المدينة ودنانير الحجاز سنة ١٠٥هـ، راجع عبد الرحمن فهمي، موسوعة النقود، ص ٢٠٥ - ٢٠٦.

١ - ربما كانت قوالب السك تنقش في العاصمة الأموية دمشق ثم يتم توزيعها على بقية دور الضرب الأموية في المقاطعات.

٢ - أو أن الدنانير كانت تضرب في دار ضرب متنقلة مع توفير عمال فنيين لقوالب السك.

٣ - وربما أخيراً تكون الدنانير الأموية تضرب في العاصمة دمشق بلا أسماء ويسجل على بعضها أسماء مدن من المهم ذكرها على الدنانير مثل «معدن أمير المؤمنين بالحجاز» كما ضرب في دنانير سنة ١٠٥هـ [انظر اللوحة رقم ١٧/١٢٩].

وعلى أي حال فإننا مع هذه الاقتراحات لا نستطيع أن نصل إلى قول فصل إلا بعد دراسة كتابات ونقوش الدولة الأموية، لأن الاختلاف في طريقة نقش الحروف الكتابية ودقة حفر قوالب السك في الدولة الأموية يعتبر حجة دامغة للوصول إلى الرأي القائل بأن سك النقود الأموية في العصر الأموي كان مركزياً وفي العاصمة دمشق وحسب.

ومن تحليل النصوص الكتابية ومضمونها ومفردات الكلمات المضافة أو المحذوفة في نصوص النقود الأموية نحاول أن نصل إلى تفسير محتمل لأماكن الضرب لهذه الدنانير الذهبية إذ نرى مثلاً كلمة «في» قد حذفت من بين النصوص الكتابية على الدنانير اعتباراً من سنة ٨٠هـ، ونجد أيضاً أن بعض دنانير سنة ١٠٥هـ لا ترد أية إشارة بين النصوص الكتابية لمكان السك بها بينما نجد بعض الدنانير في هذه السنة يرد عليها عبارة «معدن أمير المؤمنين بالحجاز».

ويفسر بعض الباحثين^(٤١) كلمة «معدن» على أنها دار السك لتقابل الكلمة الإنجليزية Mint، ولكن

(٤١) العرش، كنز أم حجرة، ص ١٨، حاشية ٤، العرش، النقود بمتحف قطر، ص ٢٦.

(٤٢) G. C. Miles, *Rare Islamic Coins* (New York, 1950), p.21, no. 118; Walker, *Arab-Byzantine*, pp. lxxxix, xc.

وراجع بحث «مسكوكات سورية»، الترجمة، ص ٢٥، حاشية ٢٤، ص ٤٤ حيث يشير إلى ما وصل إليه من رأي يتعلق بضرب دنانير معدن أمير المؤمنين في نفس دار الضرب التي ضربت دنانير ١٠٥هـ وليس عليها معدن أمير المؤمنين، أي أن دنانير معدن أمير

وحذفها تماماً سنة ١٠٨ هـ وما بعدها بعد أن أصبحت دار السك المركزية واحدة، ولكن ربما ينقض هذا الرأي أن الدنانير الأموية لم تكن تضرب فقط في دمشق بل وفي مصر أيضاً بل وفي رأينا في المدينة المنورة بالحجاز كذلك.^(٤٤)

ومهما كانت النتائج التي توصلنا إليها بشأن ضرب الدنانير الأموية في دمشق العاصمة أو في غيرها من المدن من ممتلكات الدولة الأموية فإننا لانستطيع أن نغفل الإشارة إلى تلك الملاحظات المتعلقة بحصر النقاط التي وردت على الحروف الكتابية في النقود الذهبية الأموية كي نفسح المجال أمام الباحثين لاستنتاجات أخرى موفقة سواء أكانت هذه النقود من الدنانير أم أجزاء منها لاسيما وأن الأمويين اهتموا بضرب هذه الأجزاء تحقيقاً لمرونة العمليات التجارية للتعامل بحاجيات تقل قيمتها أو تزيد على الدينار قليلاً بنص الدينار أو ثلثه [انظر اللوحات رقم ٢١ - ٢٣] أما كتابات هذه الأجزاء فقد وردت على النصف كما يلي:^(٤٥)

وجه	ظهر
مركز: بسم الله	مركز: لا إله إلا
الرحمن	لا الله
الرحيم	وحده

هامش: ضرب هذا النصف سنة هاشم: محمد رسول الله
إحدى وتسعين أرسله بالهدى ودين الحق

وردت على الثلث هكذا:

وجه	ظهر
مركز: بسم الله	مركز: لا إله إلا

الرحمن
الرحيم
لا الله

هامش: ضرب هذا الثلث هاشم: محمد رسول الله
إحدى وتسعين أرسله بالهدى ودين الحق

٢ - الدراهم الفضية

يعد درهم أرمينية أول درهم معرب تعريباً كاملاً حتى الآن إذ يحمل تاريخ ضرب^(٤٦) سنة ٧٨ هـ، وقد يؤكد ذلك ما يعتقده مؤرخو النميات الإسلامية من أن الدراهم صارت مع الدنانير وفق بداية التعريب ونقصد بذلك سنة ٧٧ هـ.^(٤٧)

وأما بخصوص كتابات الدرهم الإسلامي المعرب تعريباً كاملاً في عهد الخليفة عبد الملك بن مروان الذي سمح لولاية الأقاليم بضربه شريطة ذكر اسم دار الضرب واضحاً على وجه الدرهم مقترناً بتاريخ الضرب مما أمدنا بأسماء كثير من دور الضرب^(٤٨) [انظر اللوحات رقم ٢٥-٢٠] الإسلامية في مشرق العالم الإسلامي ومغربه مما دفع الباحث إلى أن يقوم باختيار نماذج حتى يتسنى له من خلالها الوقوف على مهارة الخطاط الكاتب الذي يقوم بنقش حروف كتاباته مقلوبة في قوالب السك لتخرج لنا كتابات عربية سليمة على وجه النقود وظهريها فهي تتمثل فيما يلي:

وجه	ظهر
مركز: (في ثلاثة أسطر)	(في أربعة أسطر متوازية)
لا إله إلا	الله أحد الله
الله وحده	الصمد لم يلد و
لا شريك له	لم يلد ولم يكن
	له كفوا احد

(٤٦) ناصر النقشبندي ومهاب درويش البكري، الدرهم الأموي المعرب (بغداد: سلسلة كتب التراث، ١٩٧٤م)، ص ٢٢ - ٢٤، لوحة رقم ١٢٤.

(٤٧) عبد الرحمن فهمي، النقود العربية ماضيها وحاضرها، ص ٢٧.

(٤٨) عند دور الضرب انظر، فهمي، موسوعة النقود، ص ٢٥٠ وما بعدها، انظر

Edward von Zambaur, *Die Munzprägungen des Islams*, Band I (Weisbaden, 1908), p.68.

(٤٤) راجع أيضاً، Michel Bates, "Geography, and, Numismatics in the First Century of Islamic, Coinge," *Revue, Suisse de Num.* Vol. 65 (1986), p. 231.

(٤٥) راجع المش، النقود بمتحف قطر، رقم ٦١٤، ٦١٥، ص ١٥٢ - ١٥٣، والصورة باللوحه رقم ٥٤ للنصف وينفس اللوحه ٥٤ رقم ٦١٥ للثلث، وكلاً من النصف والثلث مؤرخ بسنة ٩١ هـ من عهد الخليفة الوليد بن عبد الملك، وعن تفريغ حروف الكتابات على النقود الذهبية، انظر اللوحه رقم ٢٤ من هذا البحث.

الوجه	الظهر
مركز: لا إله إلا الله وحده	كان يدون عليه عبارة محمد رسول الله

هامش: (لا يفصله عن الكتابات هامش: (يفصله عن الكتابات المركزية فاصل يدور عكس المركزية دائرة خطية ويدور في اتجاه عقرب الساعة) نصه: عكس اتجاه عقارب الساعة) «بسم الله ضرب هذا الدرهم بالهدى ودين الحق ليظهره على الدين كله ولو كره المشركون»

وقد يحتفظ الفلوس بهامش للوجه أو للظهر يدون فيه مكان الضرب كدمشق مثلاً أو الرملة أو عمان أو جرش أو الأردن أو القدس، وقد يحتفظ الهامش الآخر باسم الأمير أو الوالي الذي أمر بضربه.

وأما عن حروف كتابات الفلوس ففي الحقيقة لا يمكن تصنيفها ضمن ملاحظناه من قوة كتابات الدنانير والدرهم الأموية [انظر اللوحة رقم ٤٥] مما يقف دليلاً على أن الدولة أولت اهتماماً كبيراً بالدنانير والدرهم الأموية، أو بصيغة أخرى يمكن وصف حروف كتابات الفلوس بأنها ذات طابع محلي، بمعنى أن الكاتب أو الخطاط لا يكون على درجة من المهارة والتفوق الذي يجعله في مصاف الخطاط الماهر الذي كتب في حاضرة الدولة الأموية بدمشق أو غيرها من دور الضرب المهمة في الأمصار الإسلامية.

مما سبق يتضح لنا مدى اهتمام الدولة منذ عهد الخليفة عبد الملك بن مروان وقيامه بتعريب النقود تعريباً كاملاً من سنة ٧٧هـ وحتى نهاية الدولة الأموية في سنة ١٣٢هـ بكتابات ونقوش النقود الإسلامية من دنانير ودرهم أمدتنا بتطور لحروف الكتابات العربية التي يمكن للباحث في الآثار الإسلامية الاستفادة من أشكال حروفها سواء كانت حروفاً مفردة أو متصلة بحروف سابقة أو لاحقة مبتدأة أو وسطى أو منتهية ومقارنتها بسائر الكتابات على الفنون التطبيقية أو الصناعات الفنية أو العمائر الدينية أو المدنية أو الحربية والتي في اعتقادي كانت تنهج منهج قاعدة كتابية تختص بالحرف نفسه على الرغم من اختلاف طرق التنفيذ والتي اعتقد أنها أصعب الطرق التنفيذية عن سائر الصناعات الأخرى والتي يلزمها اتباع طرق خاصة سواء بحفر الكتابات حفرًا مباشراً على القالب الفولاذي أو حتى

وعند تحليلنا لكتابات الدراهم الإسلامية يجب أن ننوه إلى أمر هو اتساع قطر صحيفة الفضة المضروبة مما هياً للنقاش أو الكاتب الخطاط أن يكمل نصه خاصة في ظهر الدرهم حيث أكمل الاقتباس القرآني من سورة الإخلاص وجعله في أربعة أسطر متوازية ونص الهامش المقتبس من سورة التوبة الآية (٢٣) أو من سورة الفتح الآية (٢٨) أو سورة الصف الآية (٩) قوله تعالى: «ولو كره المشركون» وعلى الرغم من ذلك نجد النقاش يضيف دائرة زخرفية على وجه الدرهم حتى لا يترك فراغاً يحيط بالكتابات المركزية والهامشية، وهذا يخرجنا عن دائرة بحثنا الذي يهتم بالكتابات دون الزخرفة.

وقد حرص الباحث أن جمع سنوات الضرب من سنة ٧٨هـ وحتى سنة ١٣٢هـ دون أن يعير اهتماماً لتتبع دور الضرب، وقد اجتهد قدر استطاعته في عمل تفريغات لحروف الكتابة العربية على الدراهم في هذه الفترة الأموية حتى يمكن الاستفادة بمقارنتها مع سائر الكتابات العربية الأخرى على الآثار الإسلامية معتمداً في هذا على ما نهجه بالنسبة للدنانير فيما بين سنتي ٧٧هـ - ١٣٢هـ [انظر اللوحة ٣١].

٣ - الفلوس النحاسية والبرونزية

يجب أن نضع في الاعتبار منذ البداية أن الفلوس تعدّ نقوداً مساعدة سمح الخليفة لجميع الأمصار بضربها لمرونة المعاملات التجارية والمعيشية، لذلك تعددت أشكال كتاباتها واختلفت نصوصها [انظر اللوحات من ٣٤ - ٤٤] غير أنها اتفقت معظمها في الاحتفاظ بشهادة التوحيد على الوجه والتي كانت تنقش عادة في ثلاثة أسطر متوازية في المركز:

قوالب الاستنساخ^(٤٩) تلك التي تتم فيها الكتابات ومقلوبة حتى تعطي كتابات عربية ذات حروف مروراً بمراحل كثيرة تبتدئ بنقش الحروف غائرة سليمة على المعدن ذهباً كان أم فضة أم نحاساً.

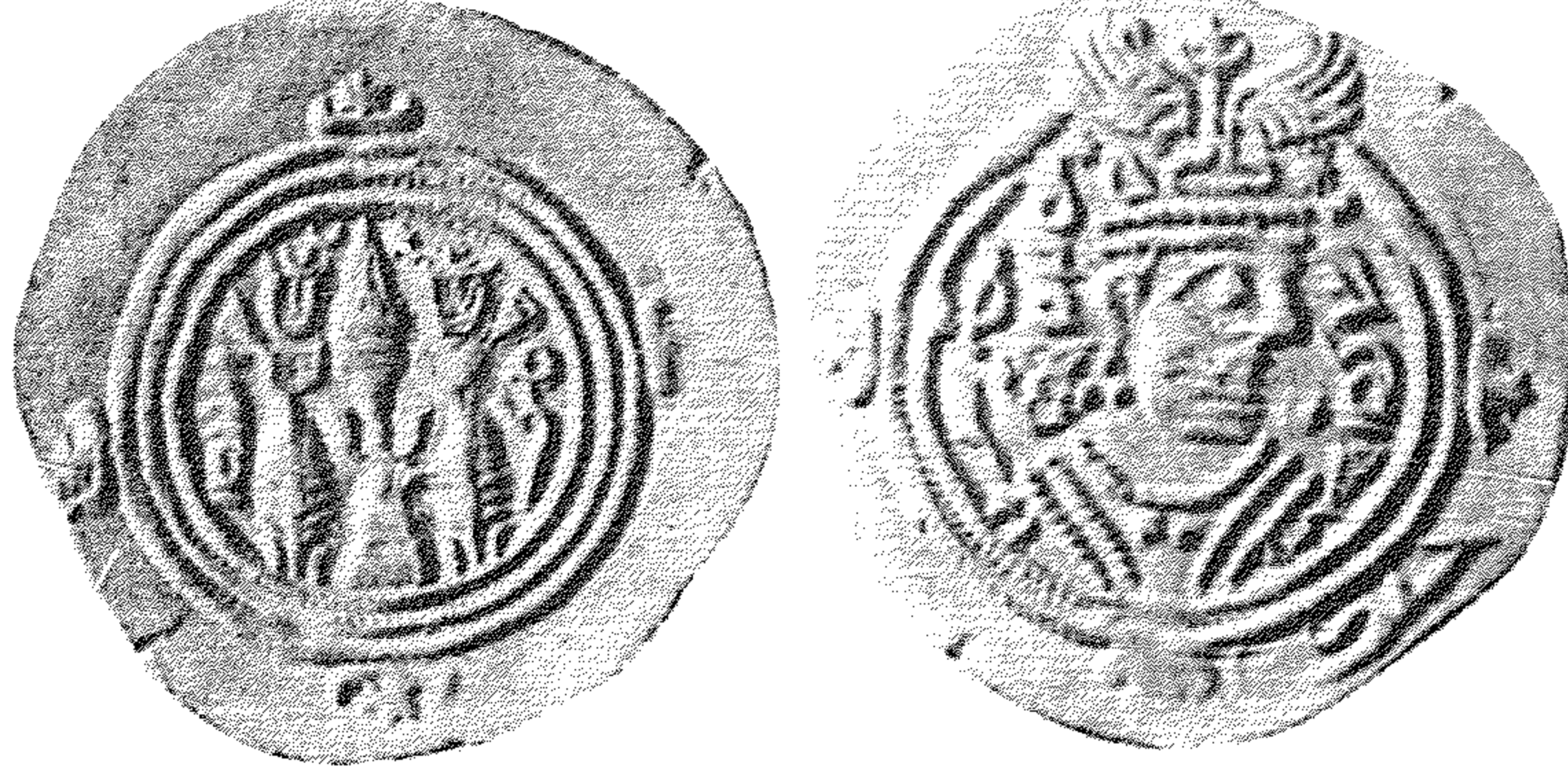

١ — درهم فضة في مرحلة التعريب في هامشه كلمة [جيد].



٢ — درهم فضة في مرحلة التعريب في هامشه كلمة [الله الحمد].

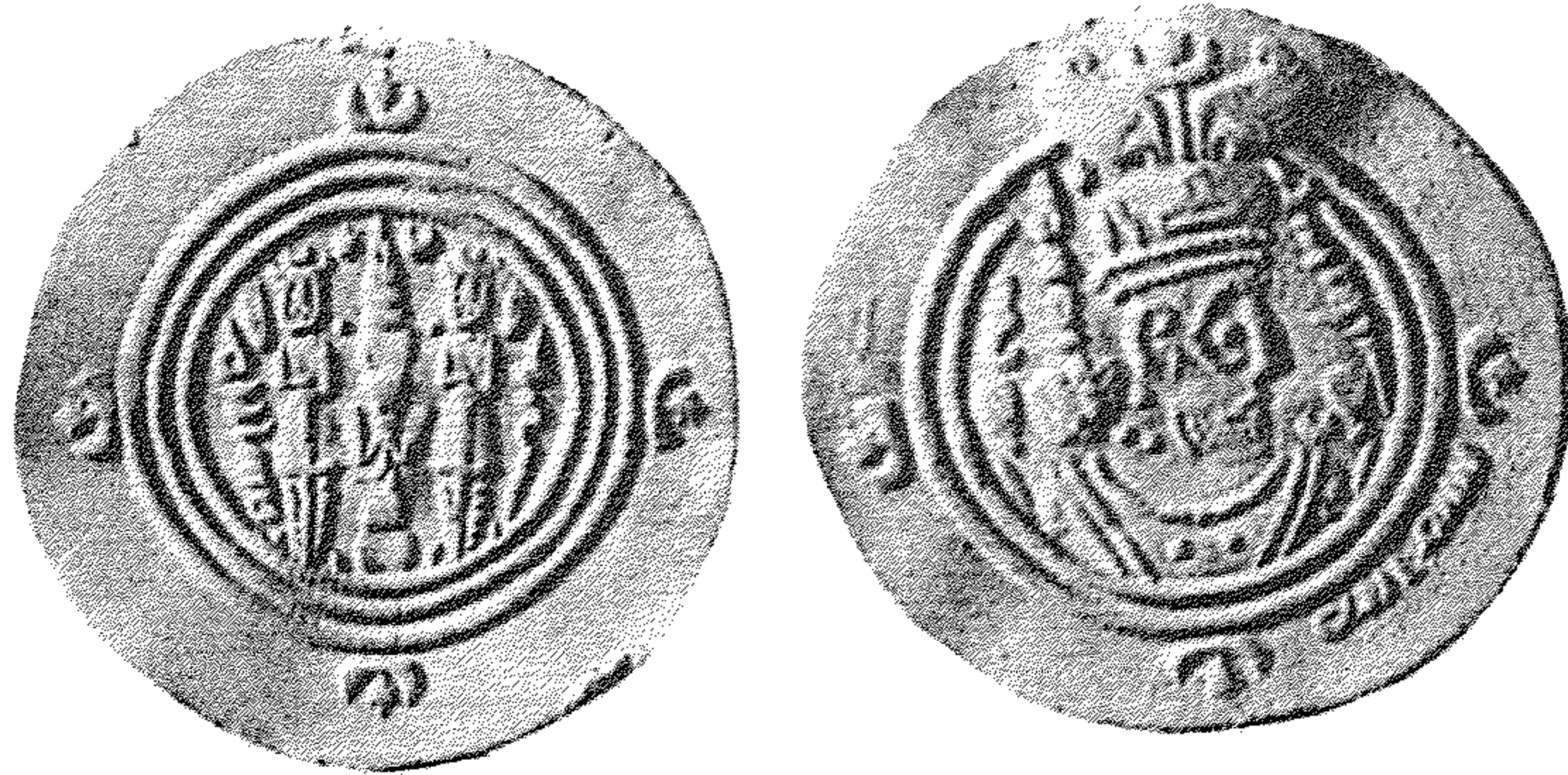

٣ — درهم فضة في مرحلة التعريب في هامشه كلمة [بسم الله].

لوحة رقم [١]. دراهم فضة في مرحلة التعريب على النمط الساساني.

(عن: Walker, Arab-Sassanian Coins, PL.1, PL.XX11, no, 5)

المصرية، ١٣٨٥هـ / ١٩٦٦م)، ص ٢٤: فهمي، موسوعة النقود، ص ٢٧.

(٤٩) منصور بن بكرة الكامل، كشف الاسرار العلمية بدار الضريب المصرية، تحقيق عبد الرحمن فهمي (القاهرة: دار الكتب

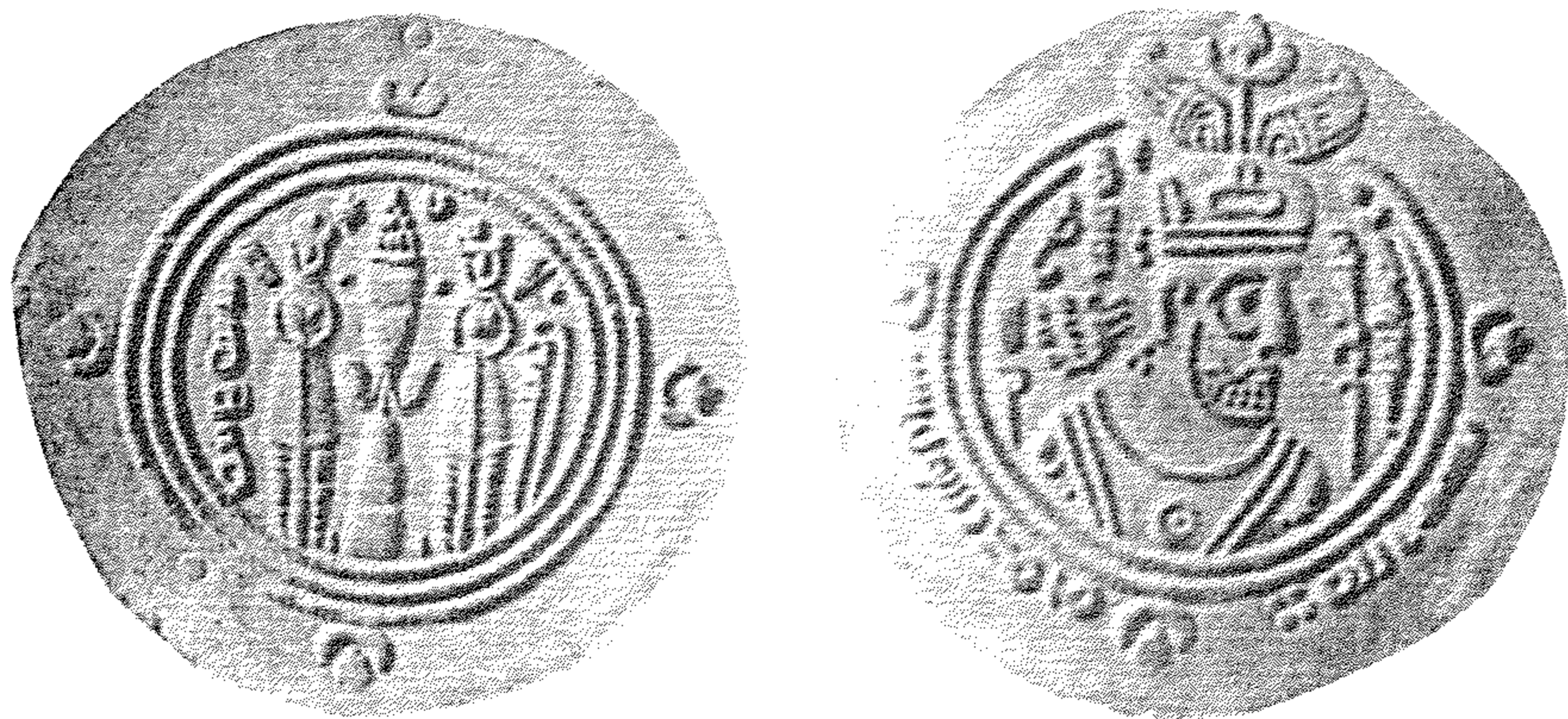

١ - درهم فضة في مرحلة التعريب في هامشه عبارة [بسم الله - محمد رسول الله].



٢ - درهم فضة في مرحلة التعريب في هامشه عبارة [بسم الله - ربّي].



٣ - درهم فضة في مرحلة التعريب في هامشه عبارة [بسم الله - الملك].

لوحة رقم [٢]. دراهم فضة في مرحلة التعريب على النمط الساساني.

(عن: Walker, Arab-Sassanian Coins, Pl. III و رقم ٢ من Pl. IV, Pl. XIX, no. 9.)



١ — درهم فضة في مرحلة التعريب في هامشه عبارة [بسم الله - العزيز].



٢ — درهم فضة في مرحلة التعريب في هامشه عبارة [بسم الله ولي الأمر].



٣ — درهم فضة في مرحلة التعريب في هامش وجهه [بسم الله - لا إله إلا الله - وحده -

محمد رسول الله]. وفي مركز ظهره [دمشق - أربع وسبعين].

لوحة رقم [٣]. دراهم فضة في مرحلة التعريب على النمط الساساني.

(عن : Walker, Arab-Sassanian Coins, PLs. XV, XXXI)

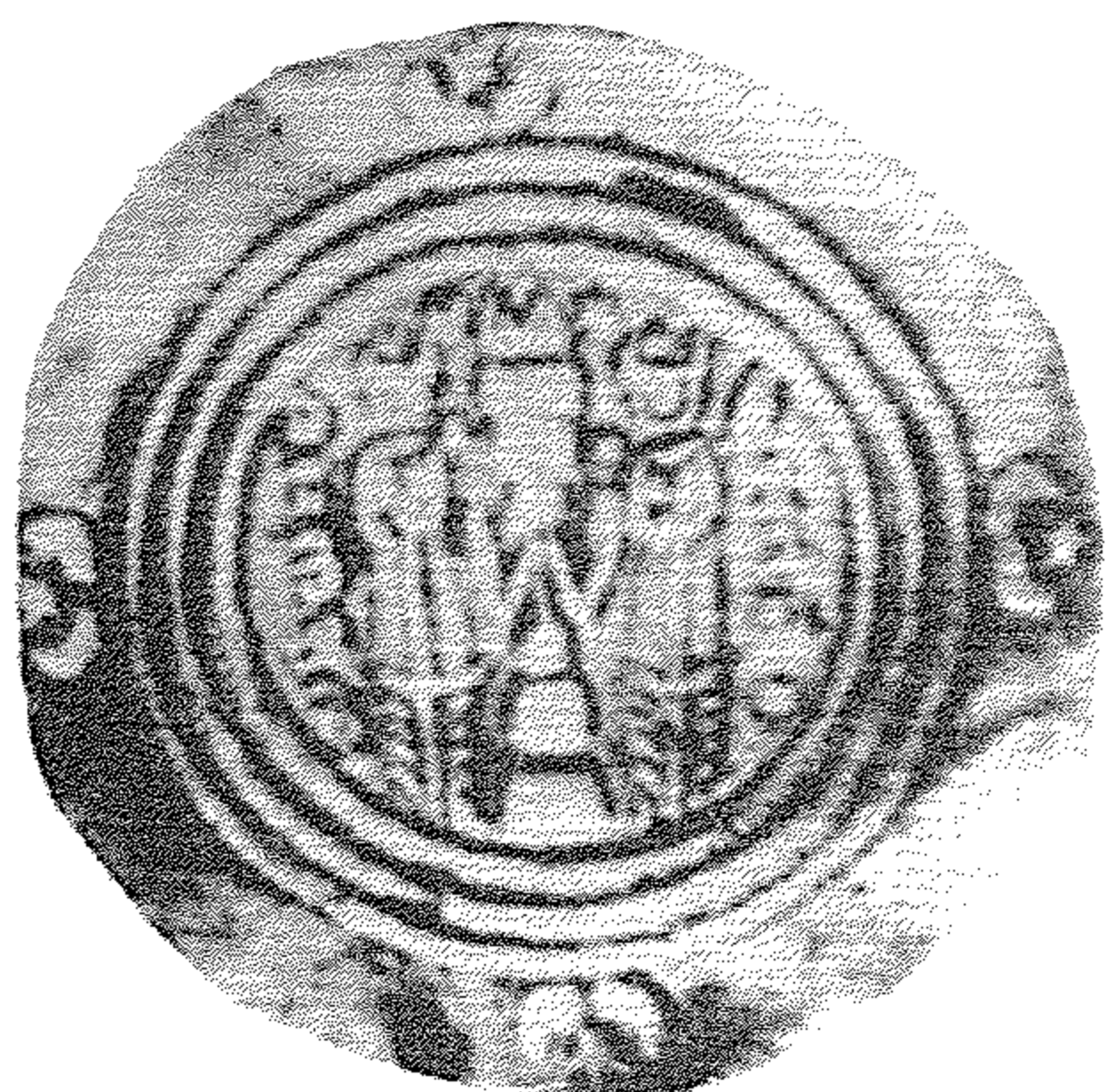

١ — درهم فضة في هامش وجهه [بسم الله - لاحكم إلا الله].



٢ — درهم فضة في هامش وجهه [لا حكم إلا الله].



٣ — درهم فضة في هامش وجهه [لا حكم إلا الله]

لوحة رقم [٤]. دراهم فضة على النمط الساساني ضرب قطري بن الفجاءة:

(عن: العش، النقود العربية الإسلامية في متحف قطر، رقم ١٤١، لوحة ٦، وكنز أم حجرة، لوحة رقم ١٦٦)



١ — درهم فضة في هامش وجهه في سطرين [الحجاج بن / يوسف].



٢ — درهم فضة في هامش وجهه في سطرين [الحجاج بن / يوسف].

لوحة رقم [٥]. دراهم الحجاج بن يوسف على النمط الساساني

(عن: Walker, *Arab-Sassanian Coins*, PL, XXI, no. 8 : والعش، كنز أم حجر، لوحة ٩ رقم ٢٠٠).

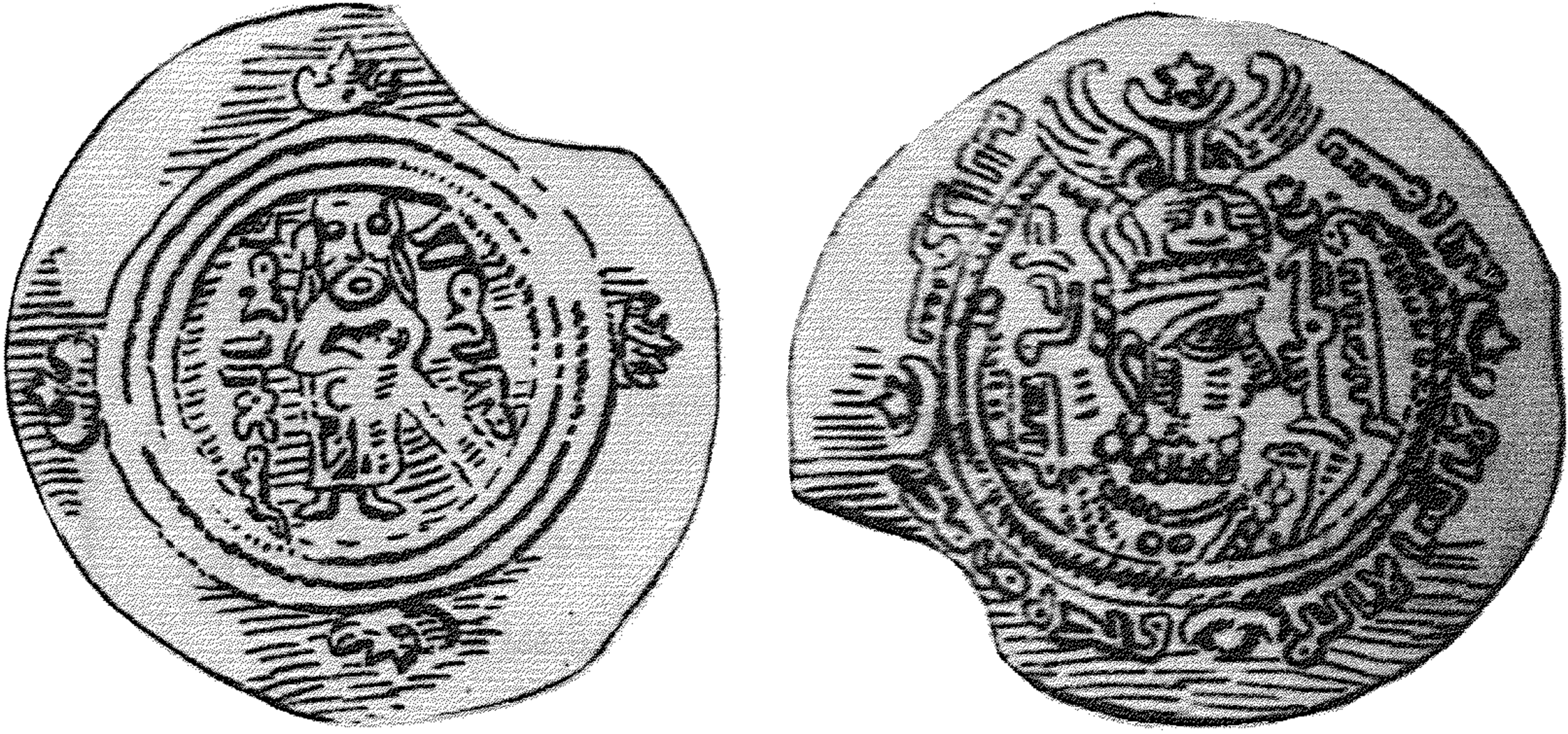

١ - درهم فضة في مرحلة التعريب يحمل في مركز الوجه حول صورة كسرى عبارة [ضرب في سنة / خمس / وسبعين]. وفي هامشه [بسم الله - لا إلا إلا الله - وحده محمد ر/سول الله. وفي الظهر في المركز صورة الخليفة الواقف وعلى يمينه [أمير المؤمنين] وعلى يساره [خلقت الله]



٢ - درهم فضة في مرحلة التعريب في دائرة وجهه [بسم الله لا ا - له إلا الله و - حده محمد رسول الله] وفي الظهر في المركز محراب أسفله سهم أو حربة وعلى يمين المحراب [أمير المؤمنين] وعلى يساره [خلقت الله] وداخل المحراب على يمين الحربة [نصره] وعلى يسار الحربة لفظ الجلالة [الله].

لوحة رقم [٦]. دراهم فضة للخليفة عبد الملك بن مروان على النمط الساساني وفي مرحلة التعريب:

(عن: Walker, Arab-Sassanian Coins (p., 25, PL XXXI, no, 5)

حفظ

لله الحمد

بسم الله

بسم الله الملك

بسم الله العزيز

بسم الله ولي الامر

بسم الله رب الحكم

بسم الله حي

بسم الله محمد رسول الله

بسم الله لا اله الا الله وحده محمد رسول الله

لا حكم الا لله

بسم الله لا حكم الا لله

بسم الله مطيب

البيهاخ بر نو سب

بسم الله لا اله الا الله وحده محمد رسول الله — طر وسنجر و مسع

اربرو سنجر و مسو طر ع سنه حمسو سنجر

يا من المومطر جاهد الله

لوحة رقم [٧]. تفریح لكتابات الدراهم الفضية في مرحلة الانتقال

من الساساني وحتى تعريب عبد الملك الكامل للدرهم. (راجع جدول الحروف، لوحة ٤٦)



١ — دينار في مرحلة التعريب في الوجه صورة الإمبراطور وولديه وفي الظهر كرة تعلو قائم على مدرجات أربعة وعلى يمين القائم حرف B وعلى يساره حرف I باللغة اللاتينية ويحيط المركز هامش يدور مع اتجاه عقرب الساعة نصه [بسم الله لا إله إلا الله وحده محمد رسول الله].



٢ — الخطوة الثانية من خطوات التعريب في الوجه الخليفة الواقف متمنطقا سيفه يدور حوله هامش مع عقارب الساعة نصه [بسم الله لا إله إلا الله وحده محمد رسول الله]. وفي الظهر الكرة التي تعلو القائم والمدرجات ثم هامش يدور مع عقارب الساعة يحمل تاريخ سنة [أربع وسبعين].



٣ — دينار على نسق رقم (٢) عدا سنة الضرب التي حملها الدينار وهي سنة سبع وسبعين.

لوحة رقم [٨]. دنانير ذهب أموية في مراحل التعريب وفي فترة الانتقال من البيزنطي إلى التعريب الكامل.

(عن: Walker, Arab-Byzantine, PL. VIII.)

بِسْمِ اللَّهِ لَا إِلَهَ إِلَّا اللَّهُ وَحْدَهُ مُحَمَّدٌ رَسُولُ اللَّهِ

بِسْمِ اللَّهِ لَا إِلَهَ إِلَّا اللَّهُ وَحْدَهُ مُحَمَّدٌ رَسُولُ اللَّهِ

بِسْمِ اللَّهِ طرب هذا الد نر لله اربع و سلسلر

حمر و سلسلر

سب و سلسلر

سليخ و سلسلر

لوحة رقم [٩]. تفریغات لكتابات الدنانير الأموية في مراحل التعريب الكامل منذ سنة أربع وسبعين
وحتى سنة سبع وسبعين (راجع جدول الحروف، لوحة ٤٦)



(١)



(٢)



(٣)



لوحة رقم [١٠]. فلوس نحاس أموية في مرحلة التعريب تحمل صورة عبد الملك بن مروان واقفا في الوجه وفي الظهر كرة يقطعها قائم على مدرجات ثلاثة ويدور حول الوجه - والظهر نصوص كتابية وتحمل الأرقام

(٣، ٢، ١). (عن: Walker, Arab - Byzantine, PLs., VI, VII)



(١)



(٢)



(٣)



لوحة رقم [١١]. فلوس نحاسية أموية في مرحلة التعريب يحمل بعضها صورة عبد الملك بن مروان واقفا في الوجه وفي الظهر حرف M أو m أو الكرة الفلكية التي يقطعها القائم على مدرجات أربعة وتحمل أرقام ١، ٢، ٣. (رقم ١ أو ٢ عن: Walker, Arab-Byzantine, PLs., VI, VII) (ورقم ٢ عن: مجلة

امير المومنين
خلعه الله

لا اله الا الله وحده محمد

ﷻ

لسبح الله عبد الملك امير المومنين

لا اله الا الله وحده محمد رسول الله

ﷻ

والصبر بالله غير اليأس امير المومنين

لا اله الا الله وحده [عمر حطاب] الله

ﷻ

لوحة رقم [١٣]. تزييفات لكتابات وردت على فلوس عبد الملك

بن مروان في مرحلة التعمريب:

(راجع جدول الحروف، لوحة ٤٦)

لامصر

ﷻ

محمد رسول الله

ﷻ

ﷻ

ﷻ

ﷻ

لسبح الله عبد الملك امير المومنين

لا اله الا الله وحده محمد رسول الله

ﷻ

لوحة رقم [١٢]. تزييفات لكتابات وردت على فلوس أموية في

مرحلة التعمريب: (راجع جدول الحروف، لوحة ٤٦)



١ — دينار ذهب معرب تعريباً كاملاً يحمل تاريخ سنة سبع وسبعين.



٢ — دينار ذهب معرب تعريباً كاملاً يحمل تاريخ سنة ثمان وسبعين.



٥ — ظهر دينار ذهب معرب
تعريباً كاملاً يحمل تاريخ
سنة إحدى وثمانين.

٤ — ظهر دينار ذهب معرب
تعريباً كاملاً يحمل تاريخ
سنة ثمانين.

٣ — ظهر دينار ذهب معرب
تعريباً كاملاً يحمل تاريخ
سنة تسع وسبعين.

لوحة رقم [١٤]. دنانير ذهبية أموية معربة تعريباً كاملاً من سنة ٧٧هـ - ٨١هـ

(رقم ١ من مجموعات المتحف الإسلامي بالقاهرة) «بيانن سابق» (والأرقام من ٢ إلى ٥ من مجموعة الاستاذ قوزملي

أحد الهواة الأتراك باستانبول) (بيانن خاص مصورة لمتحف كلية الشريعة بمكة)



٨ — ظهر دينار ذهب معرب
تعريباً كاملاً يحمل تاريخ
سنة أربع وثمانين.



٧ — ظهر دينار ذهب معرب
تعريباً كاملاً يحمل تاريخ
سنة ثلث وثمانين.



٦ — ظهر دينار ذهب معرب
تعريباً كاملاً يحمل تاريخ
سنة ثنتين وثمانين.



١١ — ظهر دينار ذهب معرب
تعريباً كاملاً يحمل تاريخ
سنة سبع وثمانين..



١٠ — ظهر دينار ذهب معرب
تعريباً كاملاً يحمل تاريخ
سنة ست وثمانين..

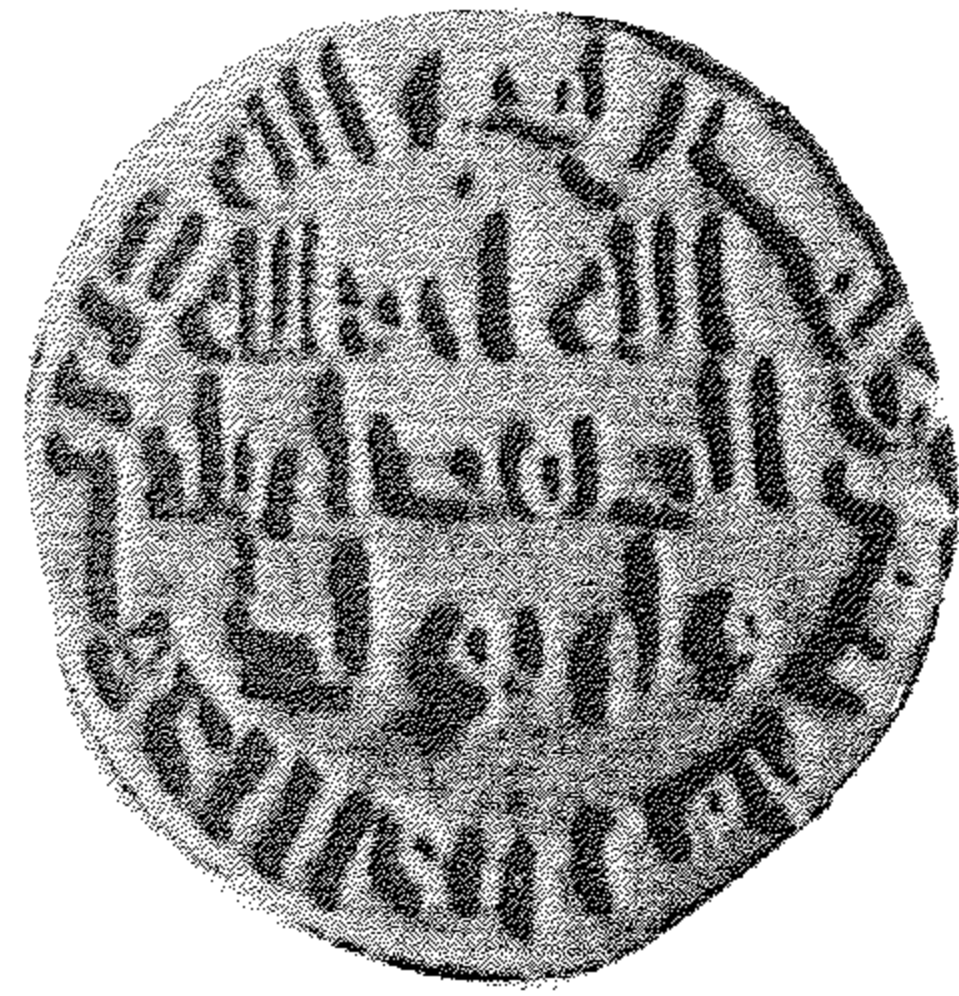

٩ — ظهر دينار ذهب معرب
تعريباً كاملاً يحمل تاريخ
سنة خمس وثمانين.



١٤ — ظهر دينار ذهب معرب
تعريباً كاملاً يحمل تاريخ
سنة تسعين.



١٣ — ظهر دينار ذهب معرب
تعريباً كاملاً يحمل تاريخ
سنة تسع وثمانين..



١٢ — ظهر دينار ذهب معرب
تعريباً كاملاً يحمل تاريخ
سنة ثمان وثمانين..

لوحة رقم [١٥]. دنانير ذهبية أموية من سنة ٨٢هـ - ٩٠هـ

(عن: مجموعة قوزملي بإستانبول)



١٧ — ظهر دينار يحمل تاريخ
سنة ثلث وتسعين.



١٦ — ظهر دينار يحمل تاريخ
سنة ثنتين وتسعين.



١٥ — ظهر دينار يحمل تاريخ
سنة إحدى وتسعين.



٢٠ — ظهر دينار يحمل تاريخ
سنة ست وتسعين.



١٩ — ظهر دينار يحمل تاريخ
سنة خمس وتسعين.



١٨ — ظهر دينار يحمل تاريخ
سنة أربع وتسعين.



٢٣ — ظهر دينار يحمل تاريخ
سنة تسع وتسعين.



٢٢ — ظهر دينار يحمل تاريخ
سنة ثمان وتسعين.



٢١ — ظهر دينار يحمل تاريخ
سنة سبع وتسعين.

لوحة رقم [١٦]. دنانير أموية تحمل تاريخ من سنة ٩١ - ٩٩ هـ

(عن: مجموعة قوزملي بإستانبول)



٢٦ — ظهر دينار يحمل تاريخ
سنة ثنتين ومئة.



٢٥ — ظهر دينار يحمل تاريخ
سنة إحدى ومئة.



٢٤ — ظهر دينار يحمل تاريخ
سنة مئة.



٢٩ — ظهر دينار يحمل تاريخ
سنة خمس ومئة.



٢٨ — ظهر دينار يحمل تاريخ
سنة أربع ومئة.



٢٧ — ظهر دينار يحمل تاريخ
سنة ثلث ومئة.



١٢٩ — دينار ذهب أموي ضرب معدن أمير المؤمنين بالحجاز سنة خمس ومئة.

لوحة رقم [١٧]. دنانير أموية تحمل تاريخ من سنة ١٠٠ - ١٠٥ هـ

(عن: مجموعة قوزملي بإستانبول) (عن: فهمي، الموسوعة، لوحة ٥)



٣٢ — ظهر دينار يحمل تاريخ
سنة ثمان ومئة.



٣١ — ظهر دينار يحمل تاريخ
سنة سبع ومئة.

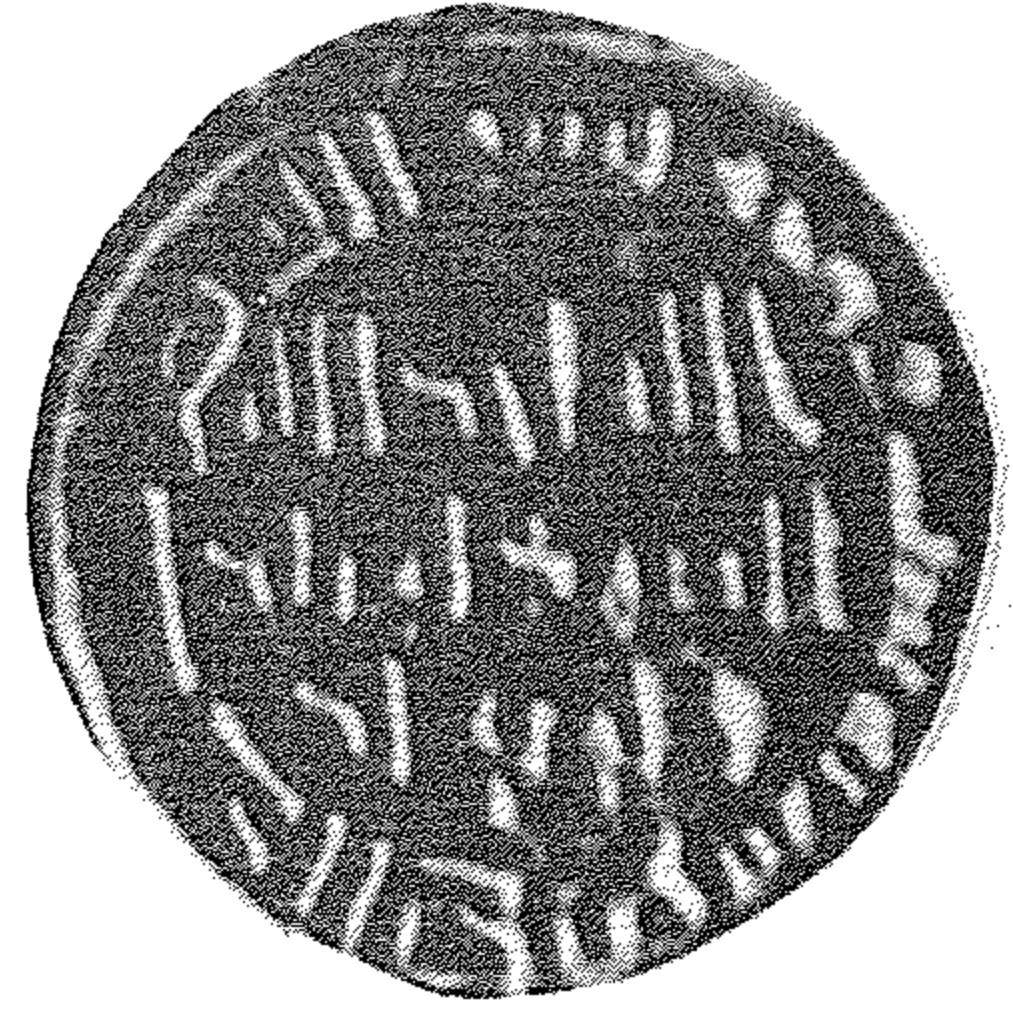

٣٠ — ظهر دينار يحمل تاريخ
سنة ست ومئة.



٣٥ — ظهر دينار يحمل تاريخ
سنة إحدى عشر ومئة.



٣٤ — ظهر دينار يحمل تاريخ
سنة عشر ومئة.



٣٣ — ظهر دينار يحمل تاريخ
سنة تسع ومئة.



٣٨ — ظهر دينار يحمل تاريخ
سنة أربع عشرة ومئة.



٣٧ — ظهر دينار يحمل تاريخ
سنة ثلاث عشرة ومئة.



٣٦ — ظهر دينار يحمل تاريخ
سنة اثني عشرة ومئة.

لوحة رقم [١٨]. دنانير أموية تحمل تاريخ من سنة ١٠٦ - ١١٤هـ

(عن: مجموعة قوزملي)



٤١ — ظهر دينار يحمل تاريخ
سنة سبع عشرة ومئة.



٤٠ — ظهر دينار يحمل تاريخ
سنة ست عشرة ومئة.



٣٩ — ظهر دينار يحمل تاريخ
سنة خمس عشرة ومئة.



٤٤ — ظهر دينار يحمل تاريخ
سنة عشرين ومئة.



٤٣ — ظهر دينار يحمل تاريخ
سنة تسع عشرة ومئة.



٤٢ — ظهر دينار يحمل تاريخ
سنة ثمان عشرة ومئة.



٤٧ — ظهر دينار يحمل تاريخ
سنة ثلث وعشرين ومئة.



٤٦ — ظهر دينار يحمل تاريخ
سنة ثنتين وعشرين ومئة.



٤٥ — ظهر دينار يحمل تاريخ
سنة إحدى وعشرين ومئة.

لوحة رقم [١٩]. دنانير أموية تحمل تاريخ من سنة ١١٥ - ١٢٣هـ

(عن: مجموعة قوزملي)



٥٠ — ظهر دينار يحمل تاريخ
سنة ست وعشرين ومئة.



٤٩ — ظهر دينار يحمل تاريخ
سنة خمس وعشرين ومئة.



٤٨ — ظهر دينار يحمل تاريخ
سنة أربع وعشرين ومئة.



٥٣ — ظهر دينار يحمل تاريخ
سنة تسع وعشرين ومئة.



٥٢ — ظهر دينار يحمل تاريخ
سنة ثمان وعشرين ومئة.



٥١ — ظهر دينار يحمل تاريخ
سنة سبع وعشرين ومئة.



٥٦ — ظهر دينار يحمل تاريخ
سنة ثنتين وثلاثين ومئة.



٥٥ — ظهر دينار يحمل تاريخ
سنة إحدى وثلاثين ومئة.



٥٤ — ظهر دينار يحمل تاريخ
سنة ثلاثين ومئة.

لوحة رقم [٢٠]. دنانير أموية تحمل تاريخ من سنة ١٢٤ - ١٣٢ هـ

(عن مجموعة قوزملي)



١ — نصف دينار ضرب سنة إحدى وتسعين.



٢ — نموذج ثان لنصف دينار ضرب سنة إحدى وتسعين.

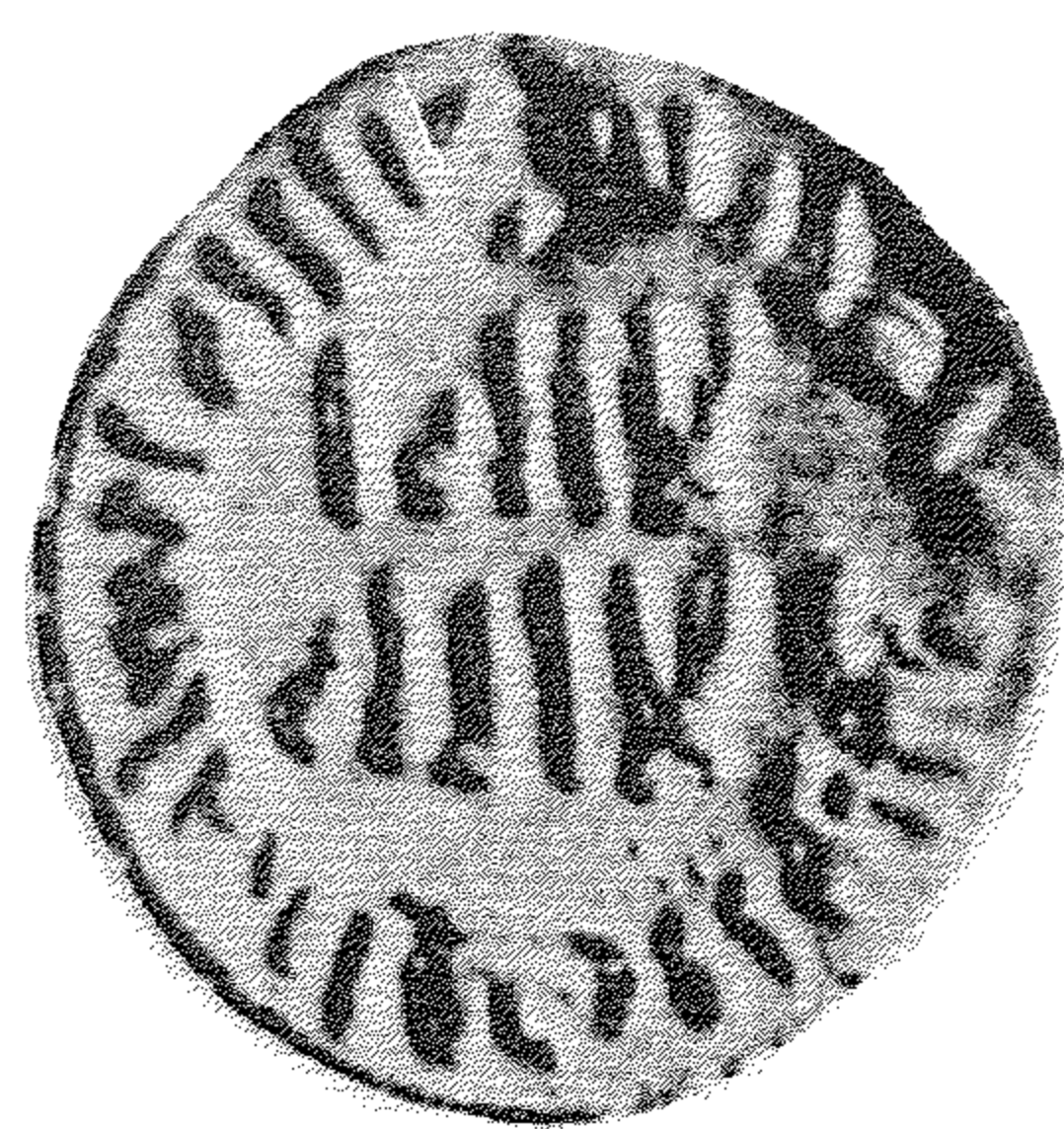

٣ — نصف دينار ضرب سنة أربع وتسعين.

لوحة رقم [٢١]. أنصاف دنانير ذهب أموية

(عن: مجموعة قوزملي)



١ — ثلث دينار ضرب سنة إحدى وتسعين.

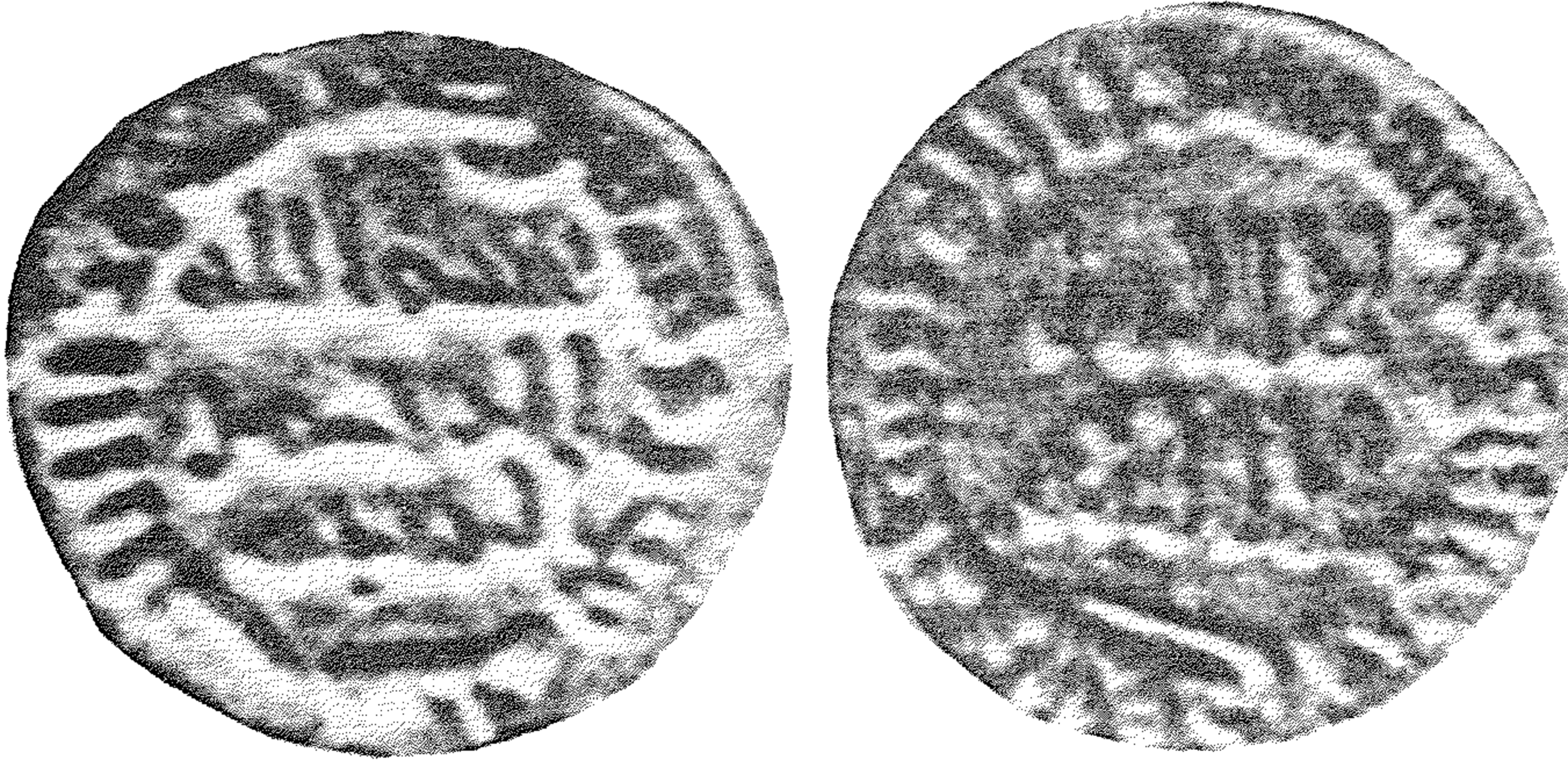

٢ — ثلث دينار ضرب سنة ثنتين وتسعين.



٣ — ثلث دينار ضرب سنة أربع وتسعين.

لوحة رقم [٢٢]. أثلاث دنانير ذهب أموية.

(عن: مجموعة قوزملي)

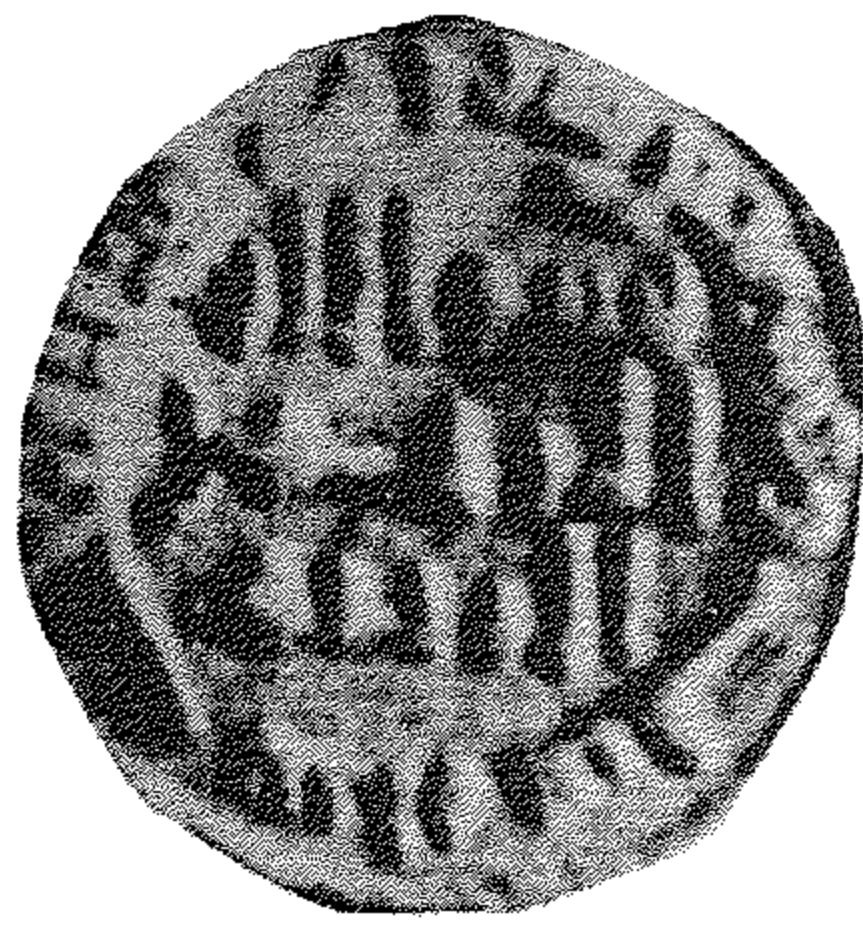

٤ — ثلث دينار ضرب سنة ست وتسعين

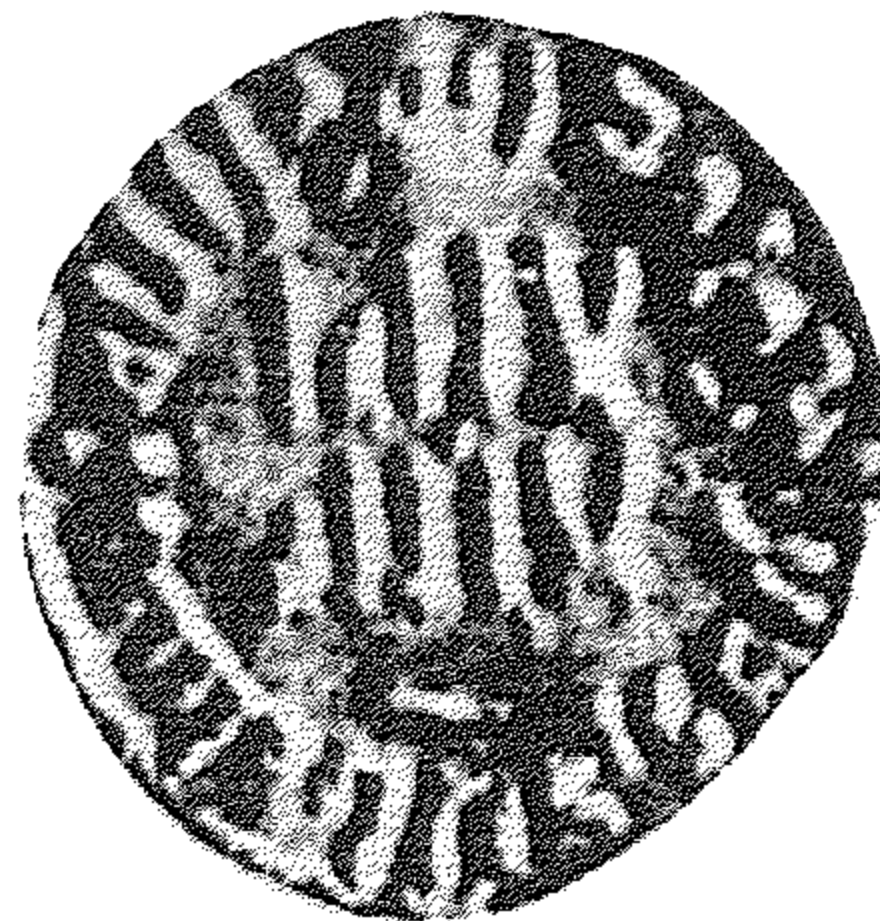

٥ — ثلث دينار ضرب سنة سبع وتسعين



٦ — ثلث دينار ضرب سنة مئة

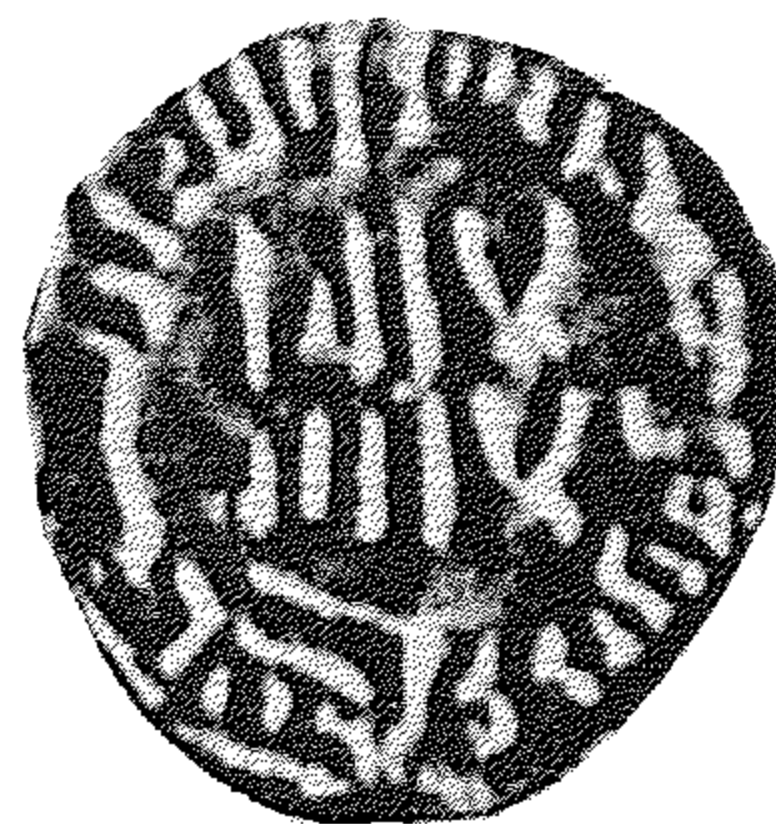
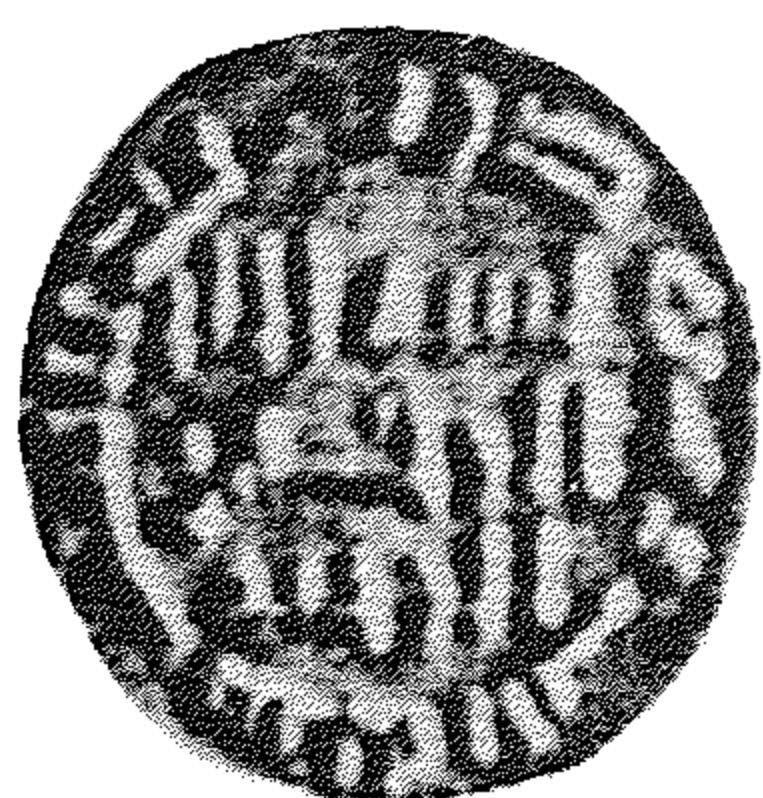

٧ — ثلث دينار ضرب سنة ثلث ومئة

لوحة رقم [٢٣]. اثلاث دنانير أموية.

(عن: مجموعة قوزملي)

وجه

مركز

هامش

لا اله الا
الله وحده
لا شريك لهمحمد رسول الله ارسله بالهدين
وذكر الحج ليطهره على الدين كله

ظهر

مركز

هامش

الله اجد الله
الصمد لم يلد
ولم يولدبسم الله ضرب هذا الدين
سنة سلع وسيلان

سنوات الضرب

بغار

بسع

باجدع

بلس

بنا

باربع

بمير

بسل

بسلع

بمير

بسلان

بسه

بعسر

باجدع بعسره

بلس - اسر بعسره

بعسرير

بسر وعسرير

بلسر

اجزاء الدنانير

ظهر دينار معدن امير المؤمنين بالحجاز

الله اجد الله
الصمد لم يلد
ولم يولد معدن
امير المؤمنين
الحجاز

سنة بمير وسله

هامش

مركز

ظهر

لا اله الا

لا اله
وحداه

بسم الله

الرب

الرحيم

ضرب هذا البسط

هامش

ضرب هذا البسط

هامش



١ — درهم فضة ضرب إصطخر في سنة تسع وسبعين



٢ — درهم فضة ضرب جى في سنة تسع وسبعين



٣ — درهم فضة ضرب أردشيرخه في سنة تسع وسبعين

لوحة رقم [٢٥]. دراهم فضية أموية



٤ — درهم فضة ضرب في جندي سابور في سنة ثمانين.



٥ — درهم فضة ضرب اليابان في سنة إحدى وثمانين.



٧ — وجه درهم ضرب في سنة إثنين وثمانين.

٦ — وجه درهم ضرب في سنة إحدى وثمانين.

لوحة رقم [٢٦]. دراهم فضية أموية

(عن: Walker, Arab-Byzantine Coins, PL., XVI, nos, 309, 319, 327)



٦ - وجه درهم ضرب في أربيل
[كذا] في سنة ثلث وثمانين



٧ - وجه درهم ضرب في جبي في سنة
أثلث [كذا] وثمانين



١١ - وجه درهم ضرب في إصطخر في
سنة تسعين



١٠ - وجه درهم ضرب أردشيرخه في
سنة تسعين.



١٣ - وجه درهم ضرب جندي سابور
في سنة تسعين.



١٢ - وجه درهم ضرب التيمره في
سنة تسعين.

لوحة رقم [٢٧]. دراهم فضية أموية

(عن : Walker, Arab-Byzantine Coins, PLs., XVI, nos, 328, XVI, nos, 328, XVI, nos 369, ANs 24.)



١٥ — وجه درهم أموي ضرب بهقباذ
الأوسط في سنة تسعين



١٤ — وجه درهم أموي ضرب جي في
سنة تسعين



١٧ — وجه درهم أموي ضرب
ابرشهر في سنة اثنتين وتسعين



١٦ — وجه درهم أموي ضرب جندي
سابور في سنة إحدى وتسعين



١٩ — وجه درهم أموي ضرب التيمره
في سنة أربع وتسعين



١٨ — وجه درهم أموي ضرب
ابرشهر في سنة ثلث وتسعين

لوحة رقم [٢٨]. دراهم فضية أموية

(عن : Walker, Arab-Byzantine Coins, PLs. XIV, nos. 253, 254, XVI, nos. 312, 321, 329, ANs, 22, 23.)



٢١ - وجه درهم أموي ضرب
أبرشهر في سنة خمس وتسعين



٢٠ - وجه درهم أموي ضرب أردشيرخره
في سنة خمس وتسعين.



٢٣ - وجه درهم أموي ضرب التيمرة
في سنة ثمان وتسعين



٢٢ - وجه درهم أموي ضرب اصطخر
في سنة خمس وتسعين.



٢٥ - وجه درهم أموي ضرب أرمينية
في سنة ثمان وميه



٢٤ - وجه درهم أموي ضرب أرمينية
في سنة تسع وتسعين

لوحة رقم [٢٩]. دراهم فضية أموية

(عن: Walker, Arab-Byzantine Coins, PLs., XN, nos, 261, 265. XVI, nos., 256, 274, ANs, 23.)



٢٦ — درهم فضة ضرب بلخ في سنة خمس عشرة وميه



٢٧ — وجه فضة ضرب بلخ في سنة ثمان وعشرين وميه



٢٩ — وجه فضة ضرب الجزيرة في

سنة ثلثين وميه

٢٨ — وجه فضة ضرب الجزيرة في

سنة ثمان وعشرين وميه

لوحة رقم [٣٠]. دراهم فضية اموية

(عن: Walker, Arab-Byzantine Coins, nos., 307, 308, 316, 318.)

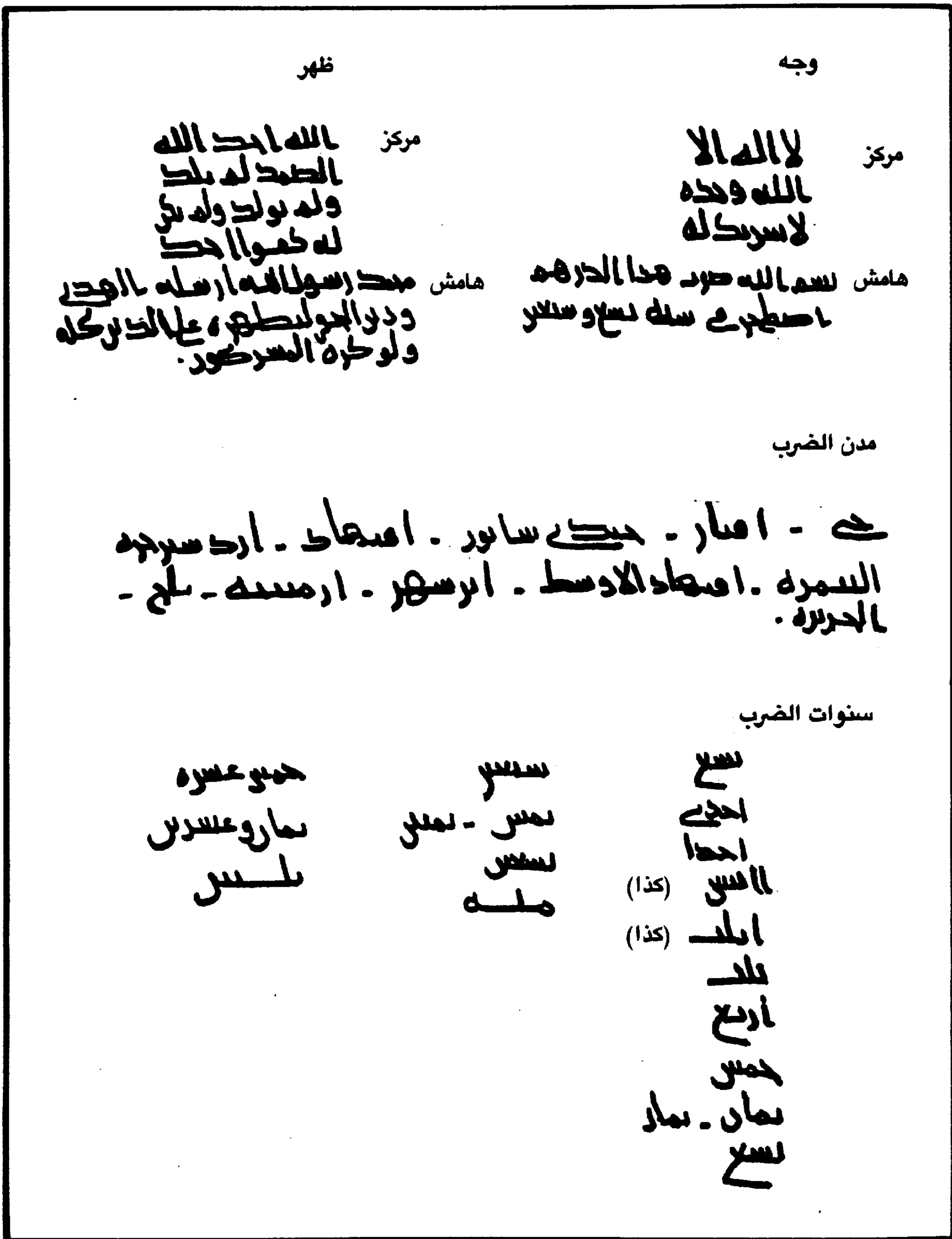

لوحة رقم [٣١]. تفریغات لحروف كتابات نصوص الدراهم الفضية الاموية

(تفریغ لكتابات الدراهم الاموية)



١ - فلس أموي في الوجه [لا إله إلا الله وحده / لا شريك له] في الظهر [أمر الله / بالوفاء و / العدل].



٢ - فلس أموي في الوجه [لا إله إلا الله / وحده] في الظهر [مثل رقم ١].



٤ - فلس أموي في الوجه [بسم الله / ★] في الظهر [لذكه - كذا - / الله]

٣ - فلس أموي في الوجه [بسم الله] في الظهر [محمد رسول الله]

لوحة رقم [٣٢]. فلوس أموية نحاسية وبرونزية بعبارات البسمة والتوحيد والوفاء والعدل

(عن: Walker, Arab-Byzantine, PL. XXV, nos., 727, 729, 738.)

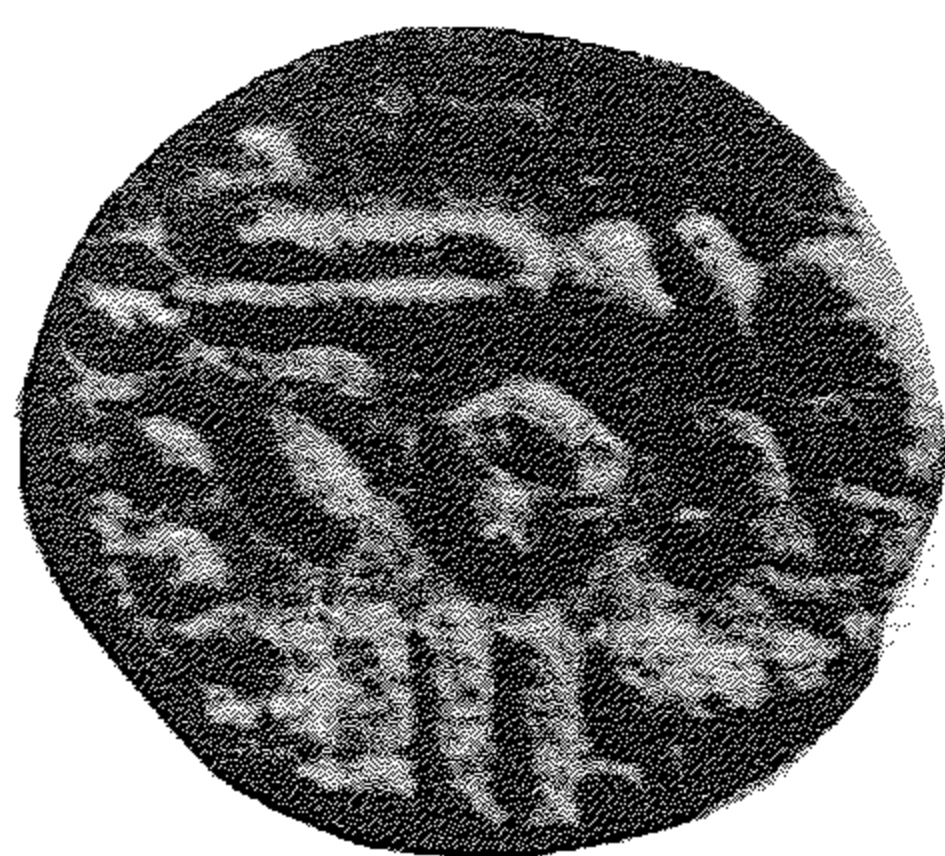

٥ — فلس أموي في الوجه [بسم]

★

الله

في الظهر [محمد ٥ ٥ ٥]

(٥)

[ر] [سول الله]



٦ — فلس أموي في الوجه [بسم]

★

الله

في الظهر [م] حمد

الله [رسـ] ول الله

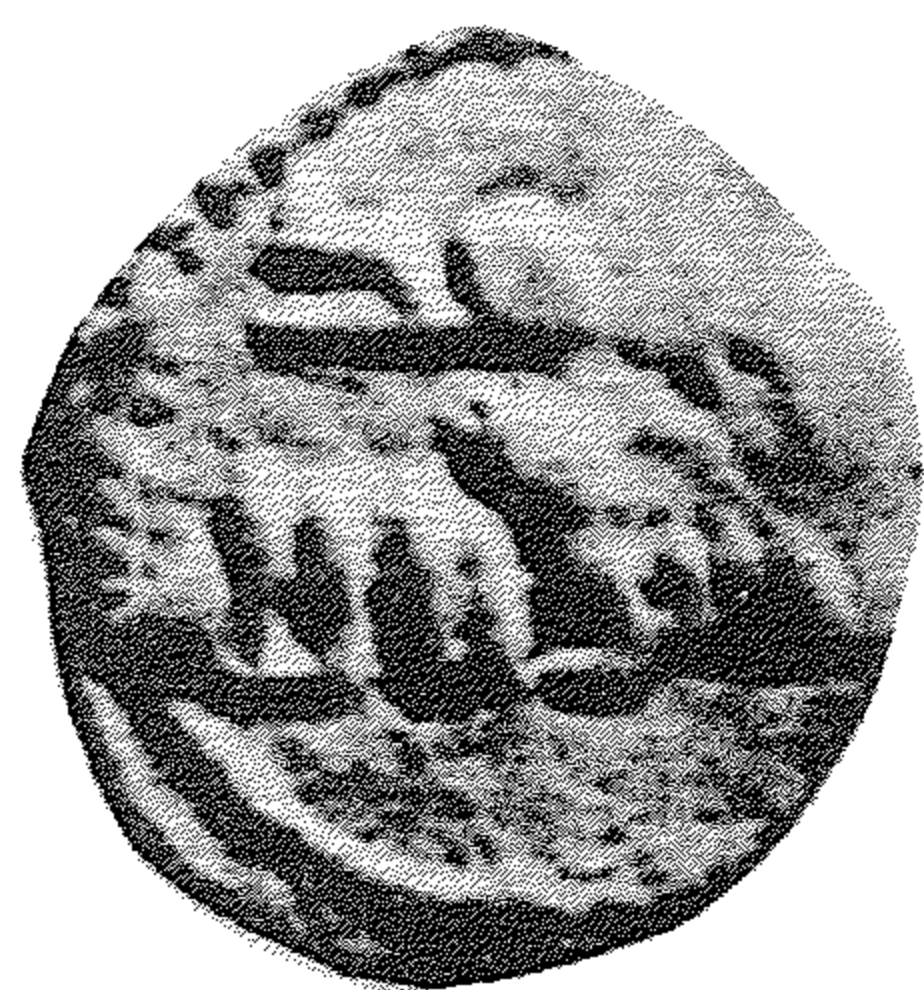

٧ — فلس أموي في الوجه [بسم الله / الملك لله]

في الظهر محمد

★

رسول الله.

لوحة رقم [٣٣]. فلوس أموية نحاسية وبرونزية بعبارات البسمة والتوحيد

(عن: Walker, Arab-Byzantine, PL. XXV, nos., 117, 740, 742.)



٨ — فلس أموي في الوجه ٥ (ر) ٥

سول الله

في الظهر الملك] ٥ (٥ ٥ ٥

الله

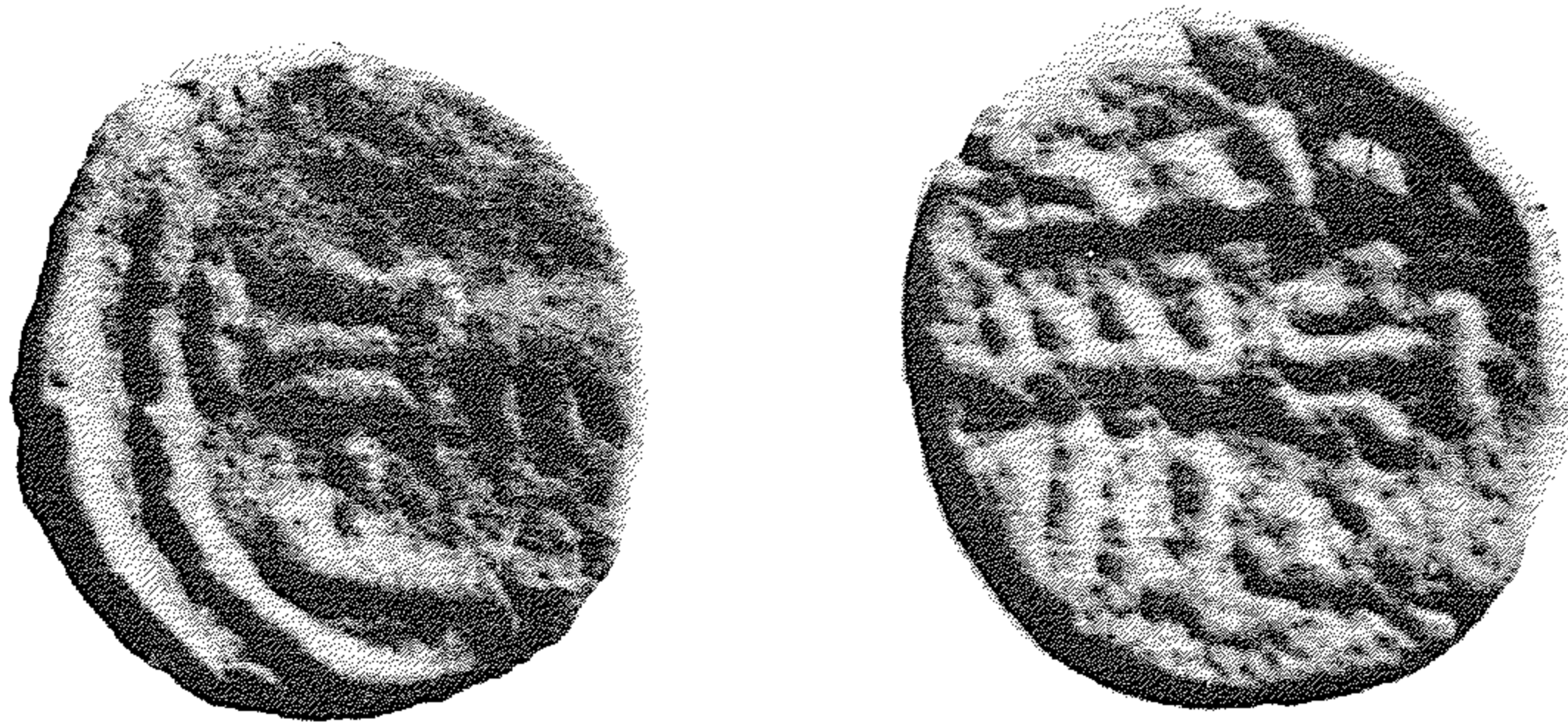

٥ — فلس أموي في الوجه: محمد رسول الله

في الظهر: الملك الله



١٠ — فلس أموي في الوجه: محمد ر / رسول الله

في الظهر: نفقة في سبيل الله

لوحة رقم [٣٤]. فلوس أموية نحاسية وبرونزية بعبارات دينية

(عن: Walker, Arab-Byzantine, PL. XXV, nos., 118, 119, 120.)

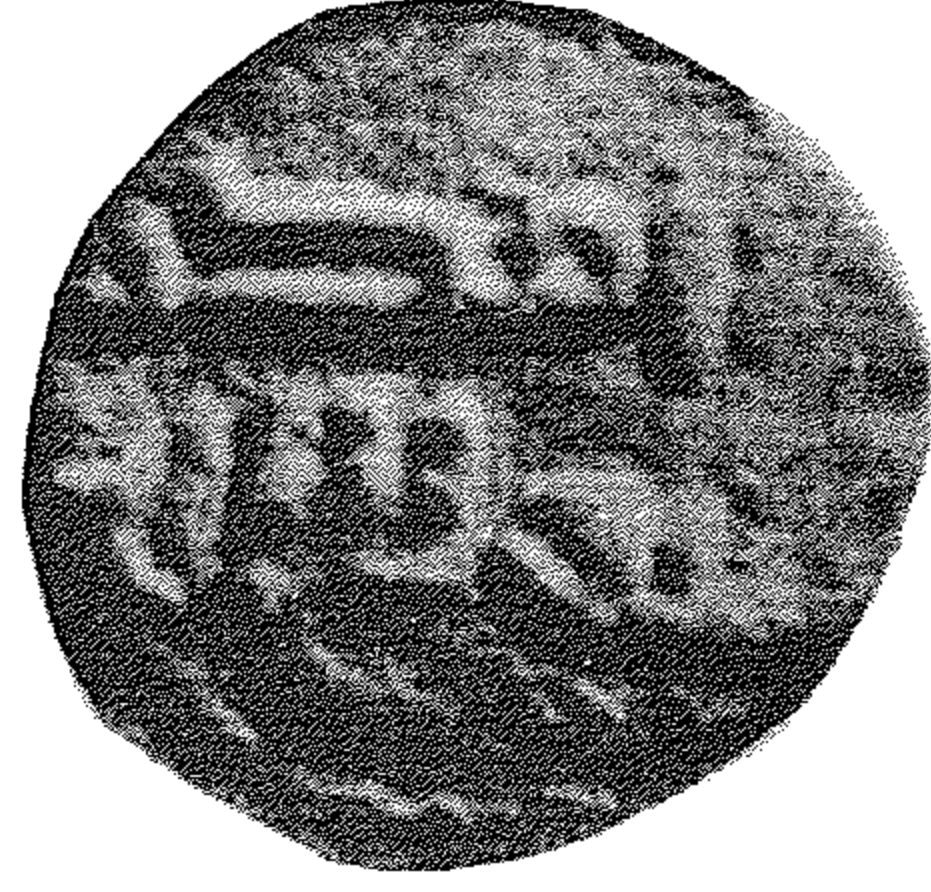
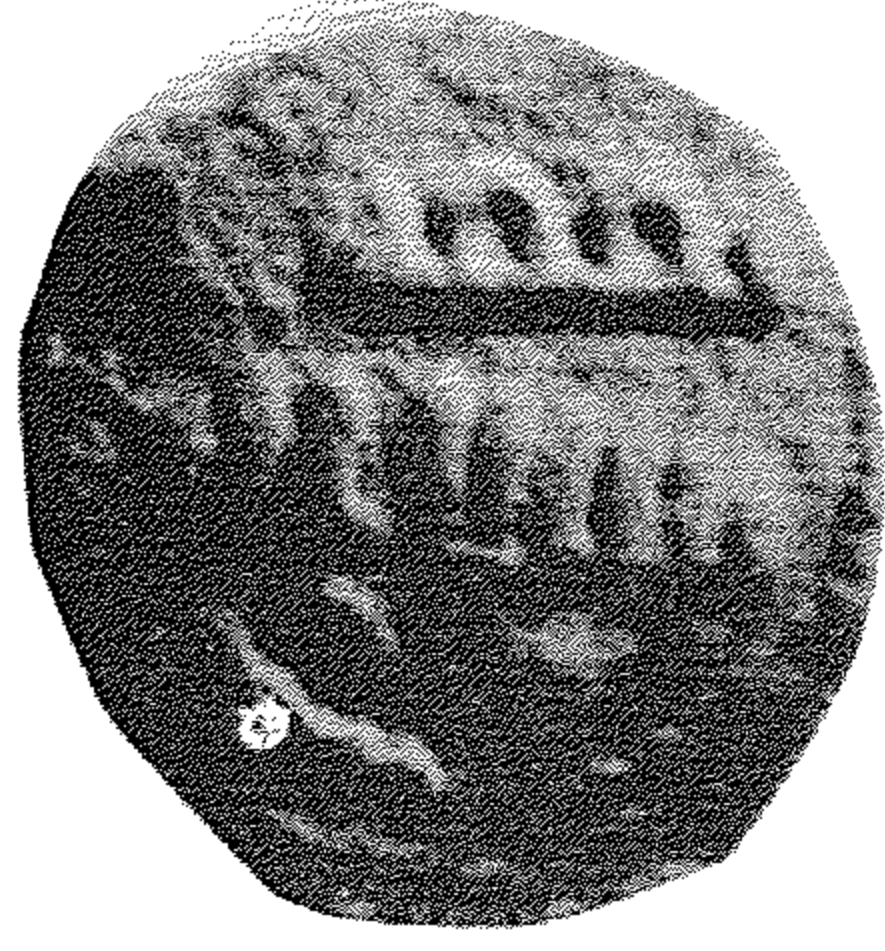

١١ — فليس نحاس :
 في الوجه محمد ر
 في الظهر سبيل الله



١٢ — فليس نحاس في الوجه : لا إله / إلا الله / وحده
 في الظهر : محمد / رسول / الله
 هامش يدور في عكس اتجاه عقرب الساعة نصه [بسم الله ضرب بالأردن]



١٣ — فليس نحاس
 في الوجه : في ثلاثة سطور
 الله
 احد الله
 الصمد
 وهامش عكس اتجاه عقرب الساعة نصه
 [لا اله الا الله وحده لا شريك له]
 وفي الظهر: ثلاثة سطور متوازية
 محمد / رسول / الله
 وهامش عكس اتجاه عقرب الساعة نصه:
 [بسم الله ضرب هذا الفليس بارمينية وجاز]

لوحة رقم [٣٥]. فلوس اموية نحاسية وبرونزية

(عن: Walker, Arab-Byzantine, PL. XXV, nos., 13, 743, 746)



١٤ — فلس في الوج: في ثلاثة اسطر

لا اله / الا الله / وحده

وهامش في الوجه عكس اتجاه عقرب الساعة نصه [بسم الله مما أمر به]
وفي الظهر

محمد / رسول / الله

وهامش في الظهر نصه [بسم الله ضرب هذا الفلوس بarmينية]



١٥ — فلس في الوجه في ثلاثة سطور يعلوها نجمه

الحمد لله / محمد ر / سول الله [هـ]

في الظهر نجمه

ونص هو ضرب اط[ر] / بلس سنة / مئة.



١٦ — فلس في الوجه في اربعة سطور بسم الله / لا إله إلا الله وحده لا شر / يك له

في الظهر [الحمد لله ضرب باطر / بلس / سنة / عشرين

لوحة رقم [٣٦]. فلوس اموية نحاسية وبرونزية

(عن: Walker, Arab-Byzantine, PL. XXV, nos., 748, 750, p122.)



١٧ — فلس أموي مثل رقم (١٦)



١٨ — فلس في المركز ثلاثة اسطر

محمد / رسول / الله

في هامش الوجه عكس اتجاه عقرب الساعة [ارسله بالهدى ودين الحق ليظهره على الدين كله].

في الظهر في المركز نص [بأمر/ مروان بن / بشير]

وهامش عكس اتجاه عقرب الساعة

[بسم الله ضرب هذا الفليس بجمص]



١٩ — فلس في المركز في ثلاثة اسطر

لا اله / الا الله / وحده

وهامش عكس اتجاه عقرب الساعة نص:

[ضرب هذا الفليس سنة عشر وميه]

في الظهر في ثلاثة أسطر

[محمد / رسول / الله]

وفي هامش الظهر عكس اتجاه عقرب الساعة [بسم الله ضرب هذا الفليس بجمص]

لوحة رقم [٣٧]. فلوس أموية نحاسية وبرونزية

Walker, Arab-Byzantine, PLs. XXV, nos., 751, XXVII, p. 128, 807. (عن:)



٢٠ — وردت في المركز ورده من ست بتلات * حولها هامش يدور اتجاه عقرب الساعة ونصه [لا إله إلا الله وحده].

وفي الظهر وردت نجمة خماسية في المركز * حولها هامش عكس اتجاه عقرب الساعة نصه: [ضرب هذا الفلوس بدمشق]

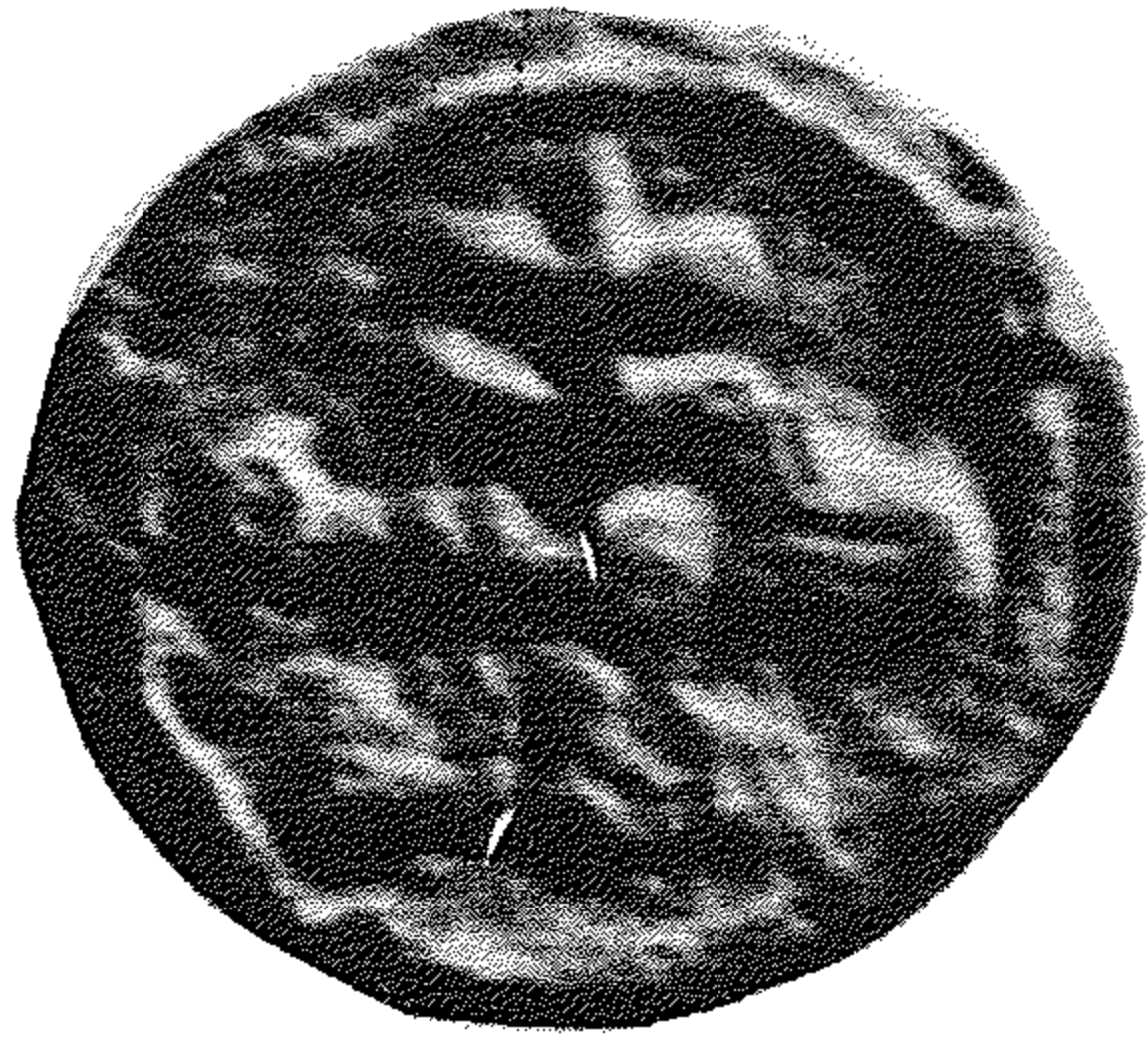

٢١ — فلوس في الوجه في ثلاثة أسطر نصه: [لا اله / الا الله / وحده] وفي الظهر شجيرة ذابت خمس ورقات  واسفلها عبارة [دمشق / جائز]

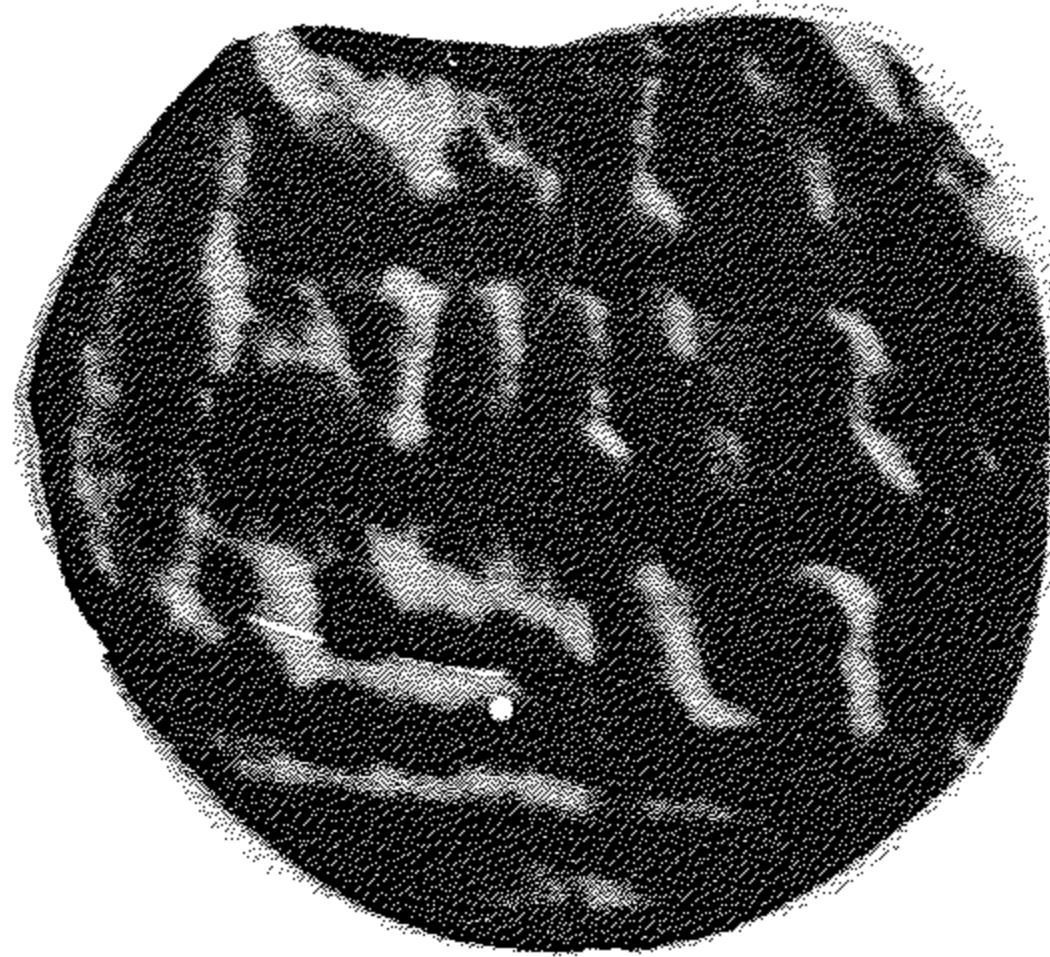
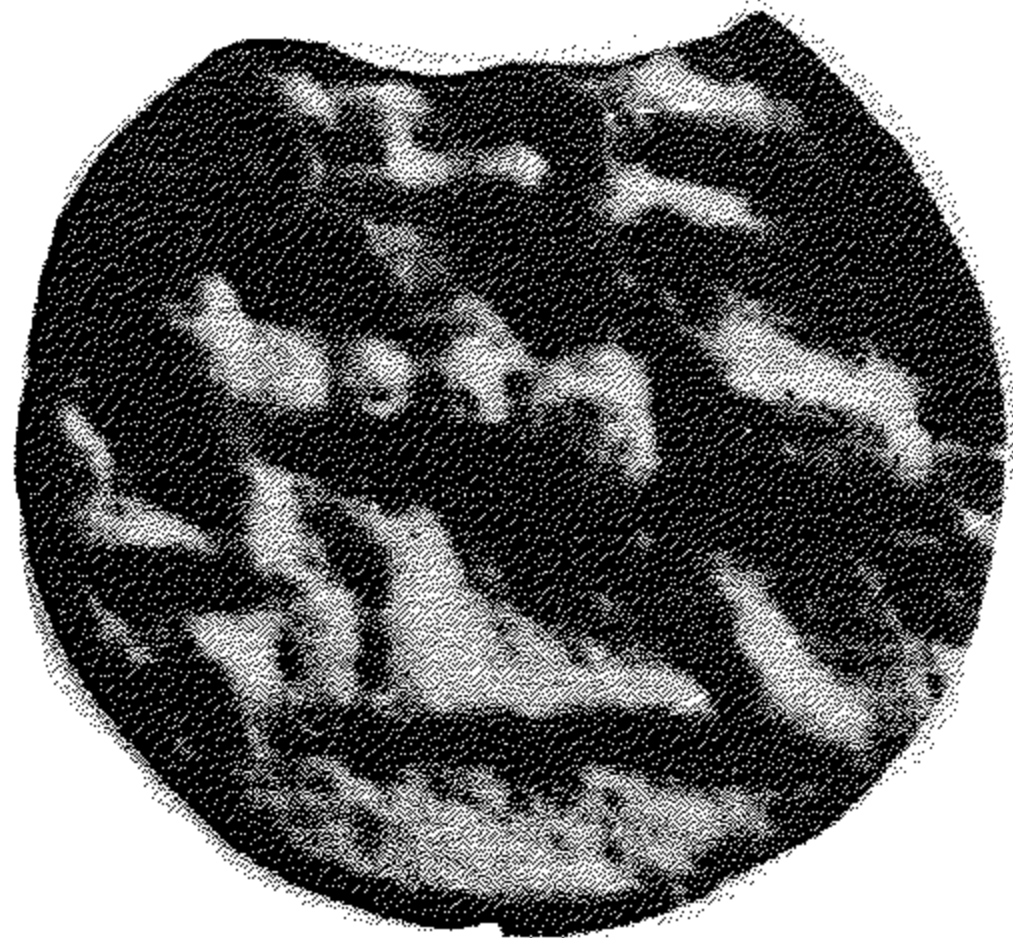

٢٢ — فلوس مماثل لرقم (٢١)

لوحة رقم [٣٨]. فلوس اموية نحاسية وبرونزية ضرب دمشق

(عن: Walker, Arab-Byzantine, PL. XXVII, nos., 812, XXVII, 816, The. 15.)



٢٣ — فلس أموي في الوجه في ثلاثة أسطر نص: [لا اله / الا الله / وحده]
وفي الظهر وردة من ست بتلات ونص [ضر ★ / ب ن بدمشـ[ق].



٢٤ — فلس أموي في الوجه نص في ثلاثة أسطر [لا اله / الا الله / وحده وفي الظهر
محمد / رسول الله / دمشق



٢٥ — فلس أموي في الوجه نص في ثلاثة أسطر [لا اله / الا الله / وحده]
في الظهر [ضرب / بدمشق / للفلس ★ ن ★]

لوحة رقم [٣٩]. فلوس أموية نحاسية وبرونزية ضرب دمشق

(عن: Walker, Arab-Byzantine, PL, XXXVII, nos., 819, 822, 828)



٢٦ — فلس أموي في الوجه في ثلاثة أسطر [لا اله / الا الله / وحده] وفي الظهر نص: [ضرب / هذا / الفليس / بدمش] في هامش الظهر نص غير مقروء



٢٧ — فلس أموي في الوجه في ثلاثة أسطر [لا اله / الا الله / وحده] وفي مركز الظهر [ضرب / هذا / الفليس / بدمشق] وهامش يدور عكس اتجاه عقرب الساعة [بسم الله ربي الله محمد رسول الله]

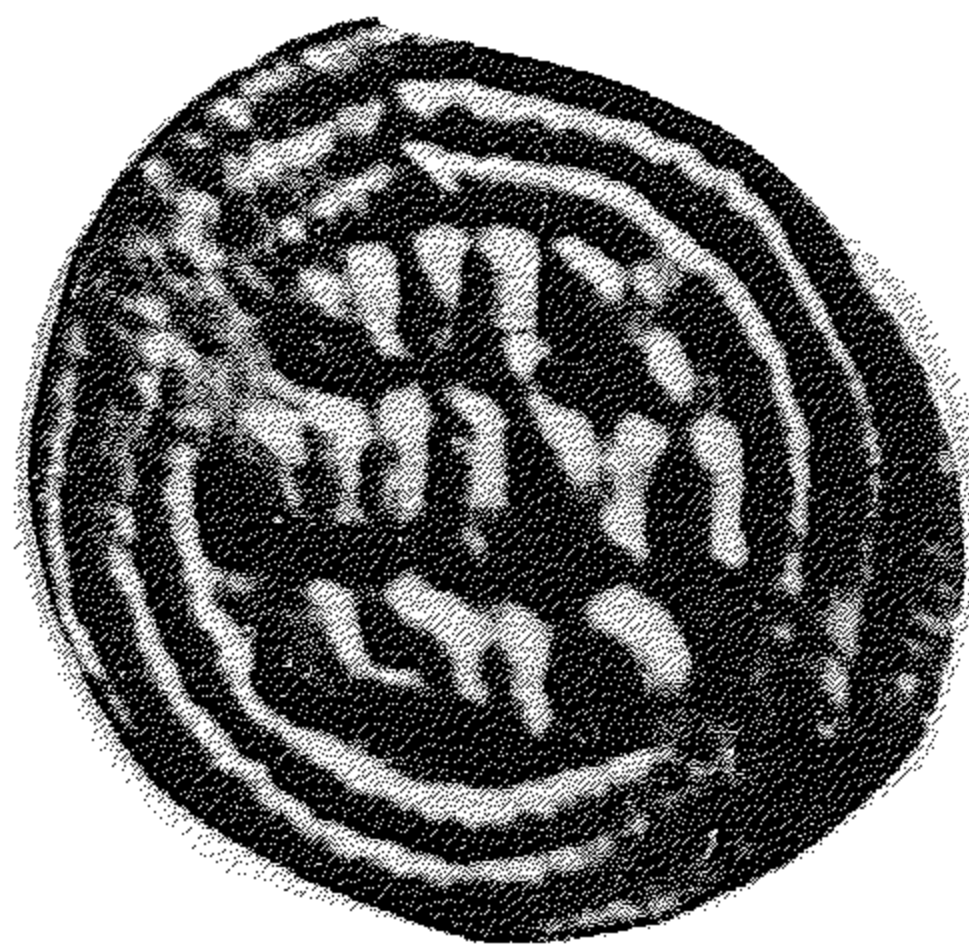

٢٨ — فلس أموي مثل رقم (٢٧) تماما.

لوحة رقم [٤٠]. فلوس أموية نحاسية وبرونزية ضرب دمشق

(عن: Walker, Arab-Byzantine, PL., XXVII, nos., 829, p.129, 832)

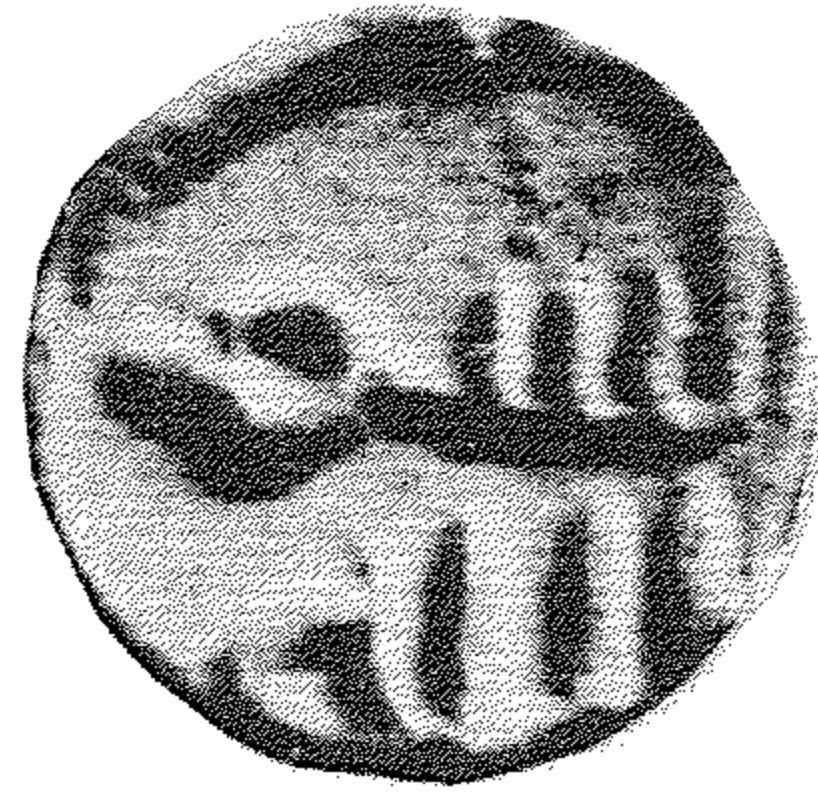
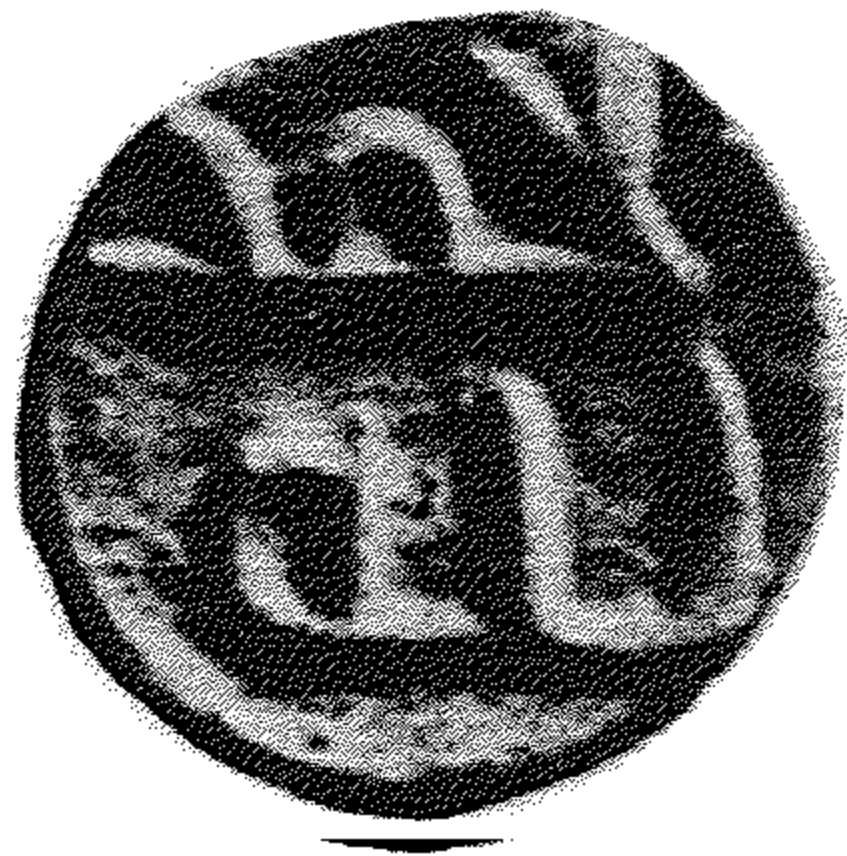

٢٩ — فلس أموي في الوجه نص [بسم الله] في الظهر نص [الحمد لله]



٣٠ — فلس أموي في الوجه نص: [لا إله / إلا الله / وحده] في الظهر نص في ثلاثة أسطر أيضا ففي المركز [محمد / رسول / الله]

وهامش في الظهر يدور عكس اتجاه عقرب الساعة [بسم الله ضرب هذا الفلوس في دمشق]



٣١ — فلس أموي مثل رقم (٣٠) وبدلا من (في) نقشيت «باء» فصارت الكلمة «بدمشق».

لوحة رقم [٤١]. فلوس أموية ضرب دمشق .

(عن: Walker, Arab-Byzantine, PL, XXVI, nos. 734, pl XXVII, nos., 835, 836)



٣٢ — فلس أموي مثل رقم (٣٠)



٣٢ — فلس أموي في مركز الوجه نص من ثلاثة أسطر [لا اله / الا الله / وحده]
 وفي هامش الوجه عكس اتجاه عقرب الساعة نص [أمر به عبد الله الوليد أمير المؤمنين]
 وفي الظهر ثلاثة أسطر نصها [محمد / رسول / الله]
 وهامش الظهر يسير عكس اتجاه عقرب الساعة ونصه [بسم الله ضرب هذا بدمشق سنة سبع
 وثمانين].



٣٤ — فلس أموي: الوجه به نص من ثلاثة أسطر [ضرب / بدمشق / سنة] ويستكمل النص في الظهر
 [ست و / عشرين / وميه].

لوحة رقم [٤٢]. فلوس أموية نحاسية وبرونزية ضرب دمشق

(عن: Walker, Arab-Byzantine, PL, XXVII, nos., 838, p. 130, 841)



٣٥ — فلس أموي في مركز الوجه نص [لا اله / الا الله / وحده]

وفي مركز الظهر [ورده أو شجيره على هذا النحو ←
ونص [بسم الله ضرب الفلوس بالرملة].



٣٦ — فلس أموي مثل رقم (٣٥)



٣٧ — فلس أموي في الوجه نص من ثلاثة أسطر: [لا اله / الا الله / وحده]

وفي الظهر شجيره  ونص من ثلاثة أسطر [محمد / رسول / الله]

هامش الظهر عكس اتجاه عقرب الساعة مثل رقم (٣٥)

لوحة رقم [٤٣]. فلوس أموية نحاسية وبرونزية ضرب «الرملة»

(عن: Walker, Arab-Byzantine, PL. XXVII, nos., 846, 848, p.131.)

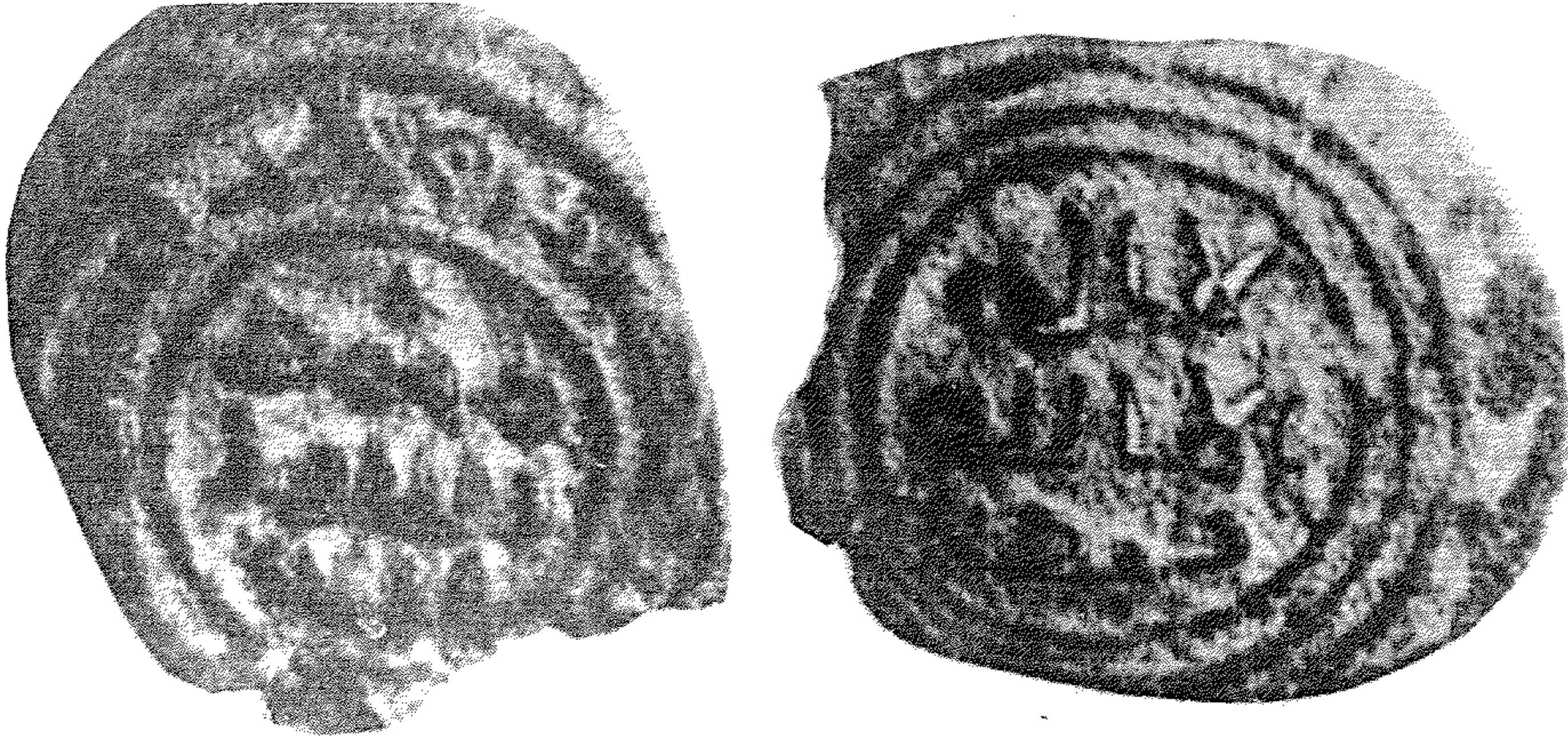

٣٨ — فلس أموي في الوجه نص من ثلاثة أسطر [لا اله / لا الله / وحده] في الظهر نجمة خماسية ★
ونص من ثلاثة أسطر [محمد / رسول / الله]
في هامش الظهر [بسم الله (الفلس) بجرش سنة]

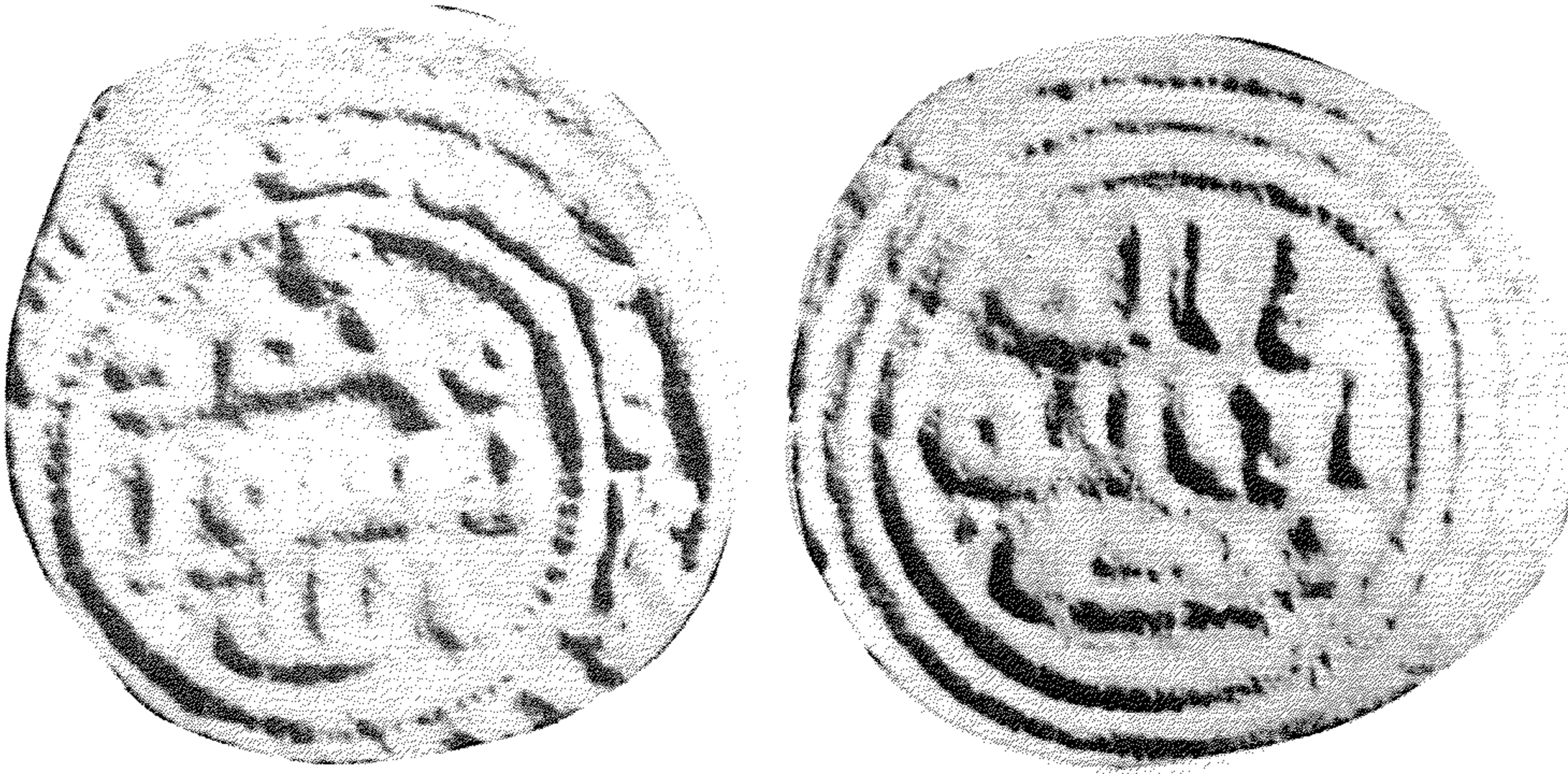

٣٩ — فلس أموي مثل رقم (٣٨)

لوحة رقم [٤٤]. فلوس أموية نحاسية وبرونزية ضرب جرش

(عن: رأفت النبراوي، «فلوس عمان وجرش»، مجلة اليرموك للمسكوكات لوحة ٥، مسلسل ٩، ١٠)

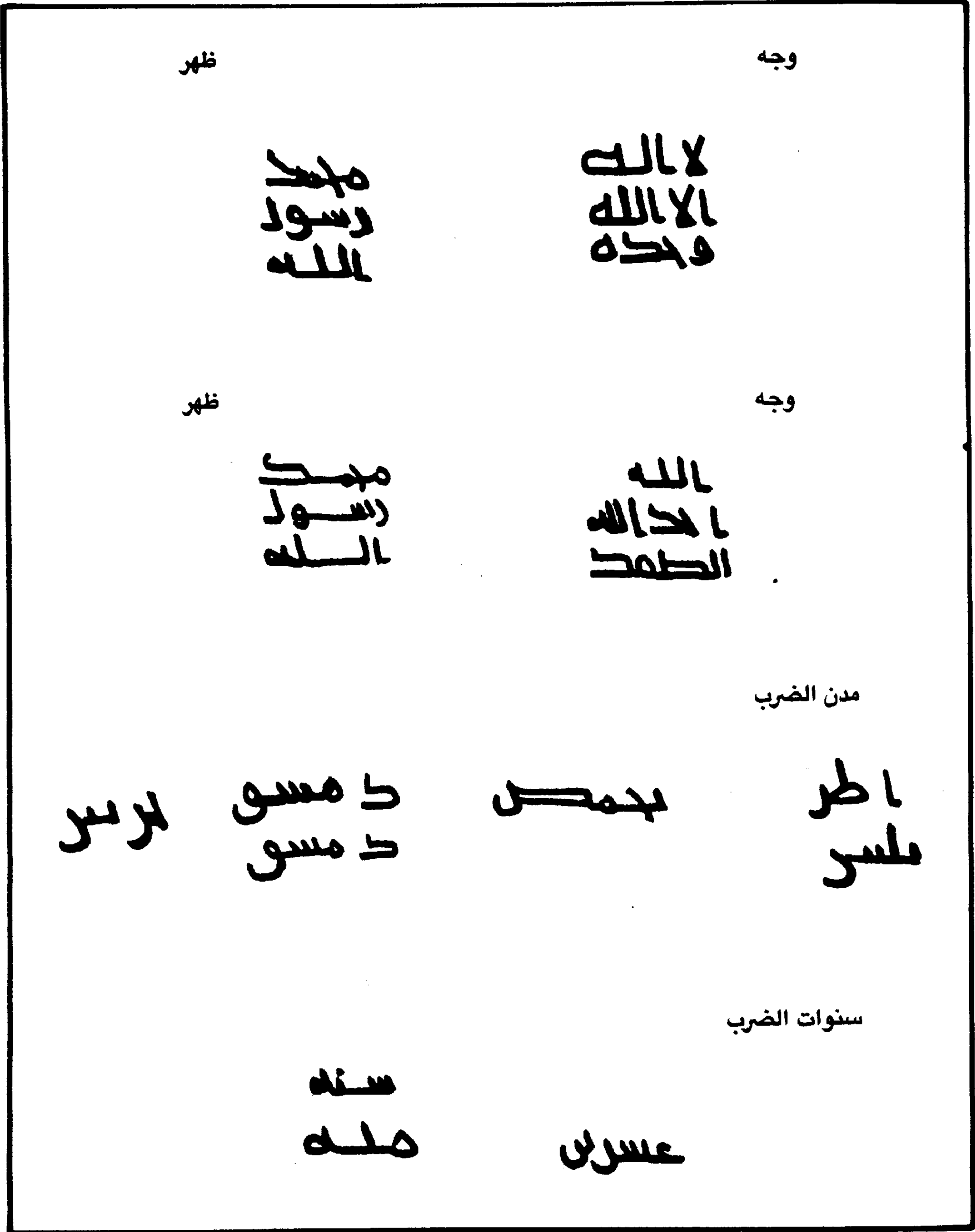

لوحة رقم [٤٥]. تفريغ لكتابات الفلوس الأموية

لوحة رقم [٤٦]. جدول الحروف العربية على نقود مرحلة التعريب في العصر الأموي

الحروف الهجائية	على الدينانير				على الدراهم				على الفلوس			
	المفرد	الأول	الأوسط	الأخير	المفرد	الأول	الأوسط	الأخير	المفرد	الأول	الأوسط	الأخير
أ									ا			
ب									ب			
ج									ج			
د									د			
ر									ر			
س									س			
ش									ش			
ط									ط			
ع									ع			
ف									ف			
ق									ق			
ك									ك			
ل									ل			
م									م			
ن									ن			
هـ									هـ			
و									و			
ز									ز			
ح									ح			
ط									ط			
ي									ي			

لوحة رقم [٤٧]. جدول الحروف العربية على النقود العربية الخالصة في العصر الأموي

على الفلوس				على الدراهم				على النقود الذهبية				الحروف البحرانية
الآخر	الأوسط	الأول	المفرد	الآخر	الأوسط	الأول	المفرد	الآخر	الأوسط	الأول	المفرد	
			١١	ا			١١	ا			١١١	ا
		ر		ا	ا	ا		ا	ا	ا		ب
	ك			ا	ا	ا		ا	ا	ا		ب
	ك			ا	ا	ا		ا	ا	ا		ج
	ك		١١	ا	ا	ا		ا	ا	ا		د
				ا	ا	ا		ا	ا	ا		ر
		ع		ا	ا	ا	ر	ا	ا	ا	ر	س
		ع		ا	ا	ا	ع	ا	ا	ا		س
		ع		ا	ا	ا		ا	ا	ا		س
	ك			ا	ا	ا		ا	ا	ا		ط
	ك			ا	ا	ا		ا	ا	ا		ع
	ك			ا	ا	ا		ا	ا	ا		ع
	ك			ا	ا	ا		ا	ا	ا		ف
				ا	ا	ا		ا	ا	ا		ق
				ا	ا	ا		ا	ا	ا		ك
				ا	ا	ا		ا	ا	ا		س
				ا	ا	ا		ا	ا	ا		م
				ا	ا	ا		ا	ا	ا		ن
				ا	ا	ا		ا	ا	ا		هـ
				ا	ا	ا		ا	ا	ا		و
				ا	ا	ا		ا	ا	ا		لا
				ا	ا	ا		ا	ا	ا		ي

قصور المتوكل في شعر البحتري

للدكتورة نورة الشملان

ملخص البحث : تناولت هذه الدراسة قصور المتوكل كما رسمتها أبيات البحتري، وقد اعتمدت الدراسة على المقابلة بين ما ذكره المؤرخون وما قاله البحتري، وبالبحث في ديوان البحتري عن تلك القصور المنسوبة للمتوكل، تبين الاضطراب الشديد في نسبة القصور إلى أصحابها. وبينت الدراسة أن وصف القصور كان عند الشاعر وسيلة وليس غاية، وأنه غالباً ما كان يزاوج بين الوصف والمدح، ويقطع أحياناً على قارئه لذة الوصف بإقحام المدح. كما بينت الدراسة أن هذا الفن ولد عند البحتري حين اتصل بالمتوكل، وأنه في البداية كان عبارة عن وقفات قصيرة لا تشبع نهم الباحث، وأن هذا الفن نضج فيما بعد، وتمثل هذا النضوج في وصف الشاعر لقصور المعتر والمعتد، كما أظهرت دراسة شعر البحتري أنه لم يكن شديد الانبهار بمظاهر الحضارة وال عمران، بل ظل ذلك البدوي العاشق للماء والخضرة والحيوان. ومن هنا فقد أبدع في وصف البرك والفوارات وحير الحيوان أكثر من إبداعه في رسم الرياش وروعة الفن المعماري.

وبينت الدراسة أن الشاعر حاول أن يربط بين الطبيعة وال عمران وأن يجمع بين القديم والجديد، وأنه اعتمد على التأثير النفسي والشخصي، فالقصران يتعانقان ودجلة تغار من البركة.. الخ وبينت الدراسة أن وصف الشاعر لقصور المتوكل لا يدل على أنه عاش في تلك القصور وعرف خباياها، بل يدل على أن مكثه فيها لم يتجاوز الجلوس في حدائقها وحول بركها وتوقفت الدراسة عند غياب القصر الهاروني في شعر البحتري، وهو من قصور المتوكل المشهورة، ويعود ذلك إلى الوصف الرائع لهذا القصر في ديوان علي بن الجهم العدو اللدود للبحتري، ويرجح أن البحتري ربما أدرك أنه لن يضيف شيئاً إلى ما قاله علي بن الجهم، وبخاصة وأنه لم يملك زمام هذا الفن بعد.

١ - علاقة البحتري بالمتوكل

من يتصفح ديوان البحتري يدرك العلاقة التي ربطت بينه وبين المتوكل، فقد بلغ عدد القصائد والمقطوعات التي قالها فيه خمساً وعشرين قصيدة ومقطوعة، وتتدرج هذه القصائد في الطول، فقد بلغ عدد أبيات أقصرها أحد عشر بيتاً، قالها مرحباً

بالخليفة حين ذهب إلى دمشق في شهر صفر سنة ٢٢٤هـ، وقد روت كتب التاريخ أن المتوكل عزم على المقام بدمشق، ونقل دواوين الملك إليها، وأقام بها شهرين ثم عاد إلى سامراء^(١) ومطلع القصيدة.

العيشُ في لَيْلِ «داريَا» إذا بردا

والرح نمزجها بالماء من بردى^(٢)

(٢) البحتري، أبو عبادة الوليد بن عبيد بن يحيى الطائي (ت ٢٨٤هـ)، ديوان البحتري، تحقيق حسن كامل الصيرفي، ط ٢ (القاهرة: دار المعارف، ١٩٧٨م)، ج ٢، ص ٧٩.

(١) ابن عساكر، أبو القاسم علي بن أبي محمد الحسن (٤٤٩ - ٥٧١هـ)، تاريخ دمشق (بيروت: دار المسيرة، ١٩٨٩م)، ج ٢، ص ١٧.

مالت بأيديهم عقول ذهّل
تهوى أكفهم إلى أفواههم
مما يرى أو ناظر متأمل
ويود قومهم الألى بعثوا بهم
لو ضمهم بالأمس ذاك المحفل^(٥)

وبلغت علاقة البحترى بالمتوكل مبلغاً جعل المتوكل
يستعين به في صناعة الشعر، فهو يطلب منه مرآة
جاريته قبيحة أم المعتز، ويستجيب الشاعر لذلك
فيخاطب قبيحة على لسان المتوكل قائلاً:

تَعَالَتْ عَن وَصَلِ الْمَعْنَى بِكَ الصَّبِّ
وَأَثَرَتْ بَعْدَ الدَّارِ مَنَا عَلَى الْقُرْبِ
وَحَمَّلْتَنِي ذَنْبُ الْفِرَاقِ وَإِنَّهُ
لَذَنْبِكَ إِنْ أَنْصَفْتَ فِي الْحُكْمِ لَانْزَبِي^(٦)

وذكر الصولي أن قبيحة حين سمعت هذا الشعر
عادت إلى المتوكل، وأن المتوكل وصل البحترى.^(٧)

والمرجح أنه اتصل بالخليفة بعد اتصاله بالفتح
ابن خاقان، فقد نقل يحيى بن البحترى عن أبيه أنه
قال: «أول مدحت به الفتح بن خاقان»

هب الدار ردت رجع ما أنت قائله
وأبدى الجواب الربع عما تسائله

وأنشدتها إياه في سنة ثلاث وثلاثين ومئتين^(٨).
ويذكر أن الفتح اهتز طرباً لقوله:

وقد قلت للمعلي إلى المجد طرفه
دع المجد فالفتح بن خاقان شاغله
صفت مثلما تصفو المدام خلاله
ورقت كما رقّ النسيم شمائله

ويذكر أنه وصله بخمسة آلاف درهم وطلب منه أن
يصنع شعراً ينشده الخليفة بعد أن ينتهي من
الصلاة والخطبة يوم عيد الفطر، فصنع قصيدة

أما أطول قصيدة قالها فيه فهي القصيدة التي
مدح بها حين صالح بني تغلب، وقد بلغ عدد أبياتها
خمسة وأربعين بيتاً، وتطرق في هذه القصيدة إلى ذكر
قصور المتوكل، وإن لم يصفها وصفاً مفصلاً، ومطلع
القصيدة:

مُنَى النَّفْسِ فِي أَسْمَاءٍ لَوْ تَسْتَطِيعُهَا

بِهَا وَجَدَهَا مِنْ غَادَةٍ وَلَوْعَهَا^(٩)

أما بقية القصائد فقد تنوعت موضوعاتها، فمنها
قصائد التعزية والرتاء ويمثل ذلك قصيدته التي قالها
في رثاء أم المتوكل والتي مطلعها:

غُرُوبُ دَمْعٍ مِنَ الْأَجْفَانِ تَنْهَمِلُ

وَحِرْقَةُ بَغْلَيْتِلِ الْحَزَنِ تَشْتَعِلُ^(١٠)

ومنها قصائد سياسية - إن صح هذا التعبير -
ويمثل ذلك قصيدته التي قالها سنة ٢٢١هـ، وذلك
حيث تمت المفاداة بين الروم والمسلمين، وقد ذكر
المؤرخون أن ملكة الروم «تدورة» قتلت من أسرى
المسلمين اثني عشر ألفاً وأرسلت تطلب المفاداة لمن
بقي منهم فاستجاب المتوكل ووقع الفداء، وكان عدد
المسلمين من الرجال سبعمائة وخمسة وثمانين رجلاً
ومن النساء خمساً وعشرين امرأة.

ومطلع القصيدة:

قَلِّ لِلْسَحَابِ إِذَا حَدَّتْهُ الشَّمَالُ

وَسِرِّي بَلِيلِ رَكْبَةٍ الْمُتَحَمِّلُ

ويشير إلى خضوع الروم للخليفة فيقول:

ورأيت وفد الروم بعد عنادهم

عرفوا فضائلك التي لا تجهل

ويشير إلى دهشة وفد الروم من رقي دار الخلافة
وما وصلت إليه من تقدم أنزلهم فيقول:

حَضَرُوا السَّمَاطَ فَكَلَّمَا زَامُوا الْقَرَى

(٢) البحترى، ديوان، ج ٢، ص ١٢٩٦.

(٤) البحترى، ديوان، ج ٢، ص ١٨٨٧.

(٥) راجع حول هذا الموضوع:

ابن الأثير، عز الدين أبو الحسن علي بن محمد بن عبد الكريم

(ت. ٦٢٠هـ) الكامل في التاريخ (بيروت: دار صادر، ١٢٨٥هـ/

١٩٦٥م)، ج ٧، ص ٧٦: البحترى، ديوان، ج ٢،

ص ١٦٠٣: الطبري، أبو جعفر محمد بن جرير (ت. ٢٤٩هـ).

تاريخ الرسل والملوك، تحقيق محمد أبي الفضل إبراهيم

(القاهرة: دار المعارف بمصر، د.ت.)، ج ١، ص ٥٢.

(٦) البحترى، ديوان، ج ١، ص ٣٩.

(٧) الصولي، أبو بكر محمد بن يحيى (ت. ٢٣٥هـ)، أخبار

البحترى، تحقيق صالح الأشر، ط ٢ (دمشق: المجمع العلمي

العربي، ١٢٧٨هـ/ ١٩٥٨م)، ص ٨٧.

(٨) الصولي، أخبار البحترى، ص ٩٣.

مطلعها:

أبر على الأنواء نائلك الغمر
وبنت بفخر ما يشاكله فخر
ويذكر أنه عندما بلغ إلى قوله:
بهرت قلوب السامعين بخطبة
هي الزهر المبتوث واللؤلؤ النثر

البحتري في المتوكل ماجاء في أخبار البحتري للصولي
من أن البحتري قال: «كنت أمدح المتوكل مقوماً
لفظي غير مرسل نفسي، فقال الفتح، وكان والله ما
علمت قوى الأدب حسن المعرفة بالشعر - ليس بك
حاجة في مدح أمير المؤمنين إلى مثل هذا، لين كلامك
حتى يفهم، فإنه يلذ ما يفهم فعلمت أنه نصحني
فمدحته بأشعاري التي منها:

لي حبيب قد لج في الهجر جدا

وأعاد الصدود منه وأبدى

وهو مطلع القصيدة التي ذكر الصيرفي أنها من
أوائل شعر البحتري في الخليفة، ويذكر أنه بعد أن
رق شعره فيه قربه ووصله^(٩)، ونستفيد من الخبر
السابق أن هناك قصائد أخرى سبقت تلك القصيدة،
ولعل في التعليق الذي أورده عبد القاهر الجرجاني
على قصيدة البحتري التي مدح بها المتوكل والتي
مطلعها:

عن أي شفر تبتسم

وبأي طرف تحتكم

ما يفيد أن تلك كانت أول قصيدة قالها البحتري
في المتوكل.

قال عبد القاهر: «لا يمكن ادعاء أن جميع شعر
البحتري في قلة الحاجة إلى الفكر والغنى عن فضل
النظر كقوله: فوادي منك ملآن... وقوله: عن أي ثغر
تبتسم.. وهل ثقل على المتوكل قصائده الجياد حتى
قل نشاطه لها واعتناؤه بها إلا لأنه لم يفهم معانيها،
كما فهم معاني النوع النازل الذي انحط له
إليه»^(١٠) ومما يعضد هذا الخبر ما أجمعت عليه
مصادر كثيرة من وقوع حادثة في مجلس المتوكل
ملخصها أنه حين أنشد البحتري المتوكل قصيدته
التي مطلعها:

عن أي ثغر تبتسم

وبأي طرف تحتكم

التفت المتوكل إلى الفتح، وقال له: هذا شاعرك؟
فأخذ الفتح يصفه له فأمر له الخليفة بعشرة آلاف
درهم، ويذكر أن الفتح صيره من جلساء
المتوكل.^(١١)

ومن يعود إلى أول الخبر والسنة التي حددها
الصولي - وهي سنة ثلاث وثلاثين ومئتين - ويقرأ
القصيدة يجد أن القصيدة تتحدث عن مسير
الخليفة إلى الشام بدليل قوله:

هنيئاً لأهل الشام أنك سائر

إليهم مسير القطر يتبعه القطر

ومسير الخليفة إلى دمشق حدده المؤرخون بسنة
مئتين وواحد وأربعين للهجرة^(١٢)، ومن هنا فإن
هذه لم تكن القصيدة الأولى.

وقد ذهب حسن كامل الصيرفي محقق ديوان
البحتري إلى أن قصيدة البحتري الدالية التي مدح
بها المتوكل هي أول قصائده فيه، وذكر أن البحتري
قد قالها سنة ٢٢٥هـ، وربما استقام هذا الزعم مع
مضمون القصيدة، فقد كانت قصيدة تقليدية جعل
لها مقدمة غزلية رقيقة هي أجمل ما في القصيدة، ثم
تحدث عن المدوح حديثاً موجزاً ومدحه بصفات لا
تشكل أية خصوصية للمتوكل مما يدل على أن
العلاقة بينهما لم تتوطد بعد.

أقول: إن ما يجعلنا نتردد في مجازاة محقق
الديوان في أن هذه القصيدة هي أول قصيدة قالها

(٩) الصولي، أخبار البحتري، ص ٩٢.

(١٠) ابن الأثير، الكمل في التاريخ.

(١١) الصولي، أخبار البحتري، ص ١٧.

(١٢) الجرجاني، أبو بكر عبد القاهر بن عبد الرحمن (٤٧١هـ أو

٤٧٤هـ)، سرار البلاغة في علم البيان والبيدع، تصحيح

السيد محمد رشيد رضا، ط ١ (بيروت: دار المعرفة، ١٤٠٢هـ/

١٩٨٢م)، ص ١٢٤.

له هذه النهاية المفجعة وشاعره المفضل يشهد ذلك ويسجله .

ويروي الصولي عن البحترى أنه قال: «قال لي المتوكل يوماً: قل في شعراً وفي الفتح، فإنني أحب أن يحيا معي ولا أفقده فيذهب عيشي ولا يفقدني فيذل، فقل في هذا المعنى، فقلت أبياتاً:

سيدي أنت كيف أخلفت وعدي
وتثاقلت عن وفاء بعهدي
وقلت فيها:-

لأرتني الأيام فقدك يافتح
ولا عرفتك ما عشت - فقدي
أعظم الرزء أن تقدم قبلي
ومن الرزء أن تؤخر بعدي
حسداً أن تكون إلفاً لغيري
إذ تفردت بالهوى فيك وحدي

٢ - المتوكل وبناء القصور

تولى المتوكل الخلافة بعد وفاة أخيه الواثق سنة ٢٣٢هـ، ودامت خلافته خمس عشرة سنة فقد قتل على يد ابنه المنتصر وأعوانه سنة ٢٤٧هـ^(١٦)

وصف السيوطي المتوكل فقال (كان المتوكل جواداً ممدحاً يقال: ما أعطى خليفة شاعراً ما أعطاه المتوكل...)^(١٧).

ووصف المسعودي أيامه فقال: «كانت أيام المتوكل في حسنها ونضارتها ورفاهية العيش بها وحمد الخاص والعام لها ورضاهم عنها أيام سراء لا أيام ضراء»^(١٨).

وقال أيضاً: «كانت أيام المتوكل أحسن أيام وأنضرها في استقامة الملك وشمول الناس بالأمن

وكان على عادته التي عرف بها يختال ويتزاور في مشيته ويهز رأسه إعجاباً بشعره ويخاطب نفسه قائلاً: أحسنت والله، ثم يقبل على المستمعين ويقول: مالكم لا تقولون: أحسنت هذا والله لا يحسن أحد أن يقول مثله.

وهو على هذه الحالة من الفرح والإعجاب بالذات، فإذا بالمتوكل يغمز أحد جلسائه - وهو شاعر مشهور بخبث اللسان، ومن الحاقدين على البحترى لأنه زاحمه عند الخليفة. إنه الشاعر أبو العنيس طلب منه أن يوقع بالبحترى فقال للبحترى:

من أي سلح تلتقم
وبأي كف تلتطم

فضحك المتوكل وغضب البحترى واستشار أحمد بن يزيد المهلبى في مغادرة سامراء إلى منبج بغير إذن الخليفة فقد ضاع الأدب وهلك، فنصحه ألا يفعل فالملك تمزح بأكثر من هذا فشكا أمره إلى الفتح فوصله صلة جعلته ينسى الإساءة التي لحقته من سخرية الخليفة وجليسه^(١٢).

ويبدو أن البحترى استمع إلى الناصحين فبقي عند الخليفة إلى آخر يوم في حياته، فقد شهد مصرعه على يد ابنه المنتصر سنة ٢٤٦هـ.

ورثاه بقصيدته التي مطلعها:

محل على القاطول أخلق دائرة
وعادت صروف الدهر جيشاً تغاوره
وفيها يشير بألم إلى غدر الابن بأبيه إذ يقول:
تَخْفِيْ له مَغْتَاله تَحْتُ غِرَّة
وأولى لَمَنْ يَغْتَاله لو يَجَاهِرُه^(١٤)

وهكذا ودَّع هذا الخليفة الحياة التي أحبها وكتبت

(١٥) البحترى، ديوان، ج ٢، ص ١٠٤٧.

(١٦) الصولي، أخبار البحترى، ص ٨٥.

(١٧) السيوطي، جلال الدين أبو الفضل عبد الرحمن (ت ٩١١هـ)، تاريخ الخلفاء، تحقيق محمد أبو الفضل إبراهيم (القاهرة: دار نهضة مصر، ١٩٧٦م)، ص ٥٥٦.

(١٨) راجع أخبار المتوكل في المسعودي، مروج الذهب، ج ٤، ص ٤٣.

(١٢) راجع تفاصيل هذه الحادثة في المسعودي، أبو الحسن علي بن الحسين بن علي (ت ٣٤٦هـ)، مروج الذهب ومعادن الجوهر، شرح وتقديم مفيد محمد قميحة (بيروت: دار الكتب العلمية، ١٩٨٦م)؛ الأصفهاني، أبو الفرج علي بن الحسين بن حمد القرشي (٢٨٤ - ٣٥٦هـ)، الأغاني، تحقيق إبراهيم الإبياري (القاهرة: دار الشعب، ١٣٨٩هـ / ١٩٦٩م)، ج ١٨، ١٧٣.

(١٤) الصولي، أخبار البحترى، ص ٨٨.

والعدل» (١٩).

وقال ابن العمراني: «... كان المتوكل كريم الطبع سهل الحجاب مليح الأخلاق» (٢٠).

ويشير ابن العمراني إلى أن المتوكل كان يسعى لكسب قلوب الرعية. وكان يحاول أن يكسب طاعة الناس بالحب. فقد كان يعيب على من سبقه من الخلفاء الذين أخذوا الناس بالشدة والقوة، لذا فقد كان زمانه صافياً وأيامه لحسنها أعياداً (٢١) وكان المتوكل محباً للحياة مقبلاً على ملذاتها، فأنفق الأموال الطائلة التي تأتيه من خراج الهند والصين والترك والزنج والحبشة وأقاصي ثغور المغرب في مظاهر الترف التي اشتهر بها (٢٢).

وقد قيل أنه لم تكن النفقات في عصر من الأعصار، وفي وقت من الأوقات مثلها في أيام المتوكل (٢٣) وكان يركب في سبعمئة ألف فارس (٢٤).

ومن أهم مظاهر الترف التي اهتم بها المتوكل بناء القصور، فقد كان من الذوق، فانصرف إلى بناء قصور فخمة في سامراء، كثر عددها حتى بلغت تسعة عشر قصراً، أنفق عليها أموالاً طائلة (٢٥) ويشير المؤرخون إلى ما كان يقام في تلك القصور من حفلات من ذلك مارواه ابن العمراني عن حفل أقامه المتوكل في قصر الجعفري قال: «... ونصب سماطاً طوله أربعة فراسخ، في البستان الذي غرسه بسامراء، ويعرف بالجعفري، وكان طوله سبعة فراسخ، ممتداً على شاطئ دجلة، في عرض فرسخ. فقيل أنه امتلأ ذلك اليوم من الخلق، ووضعت التماثيل من العنبر والكافور ونوافح المسك بين أيدي الناس في جطة

الرياحين والمشمومات. وكانت تنقل من الخزائن بالزبل والغرائر، وكل من شرب قدحاً تناول منها شيئاً فشتمه وأدخله في كفه أو سلمه إلى غلامه. وكلما نفدت أعيد بدلها. وهكذا من طلوع الشمس إلى غروبها... أما المتوكل فقد كان جالساً على سرير من ذهب مرصع بالجواهر، وولاية العهد وقوف بين يديه، وعليهم التيجان المرصعة. ويذكر أن الأواني والسيوف والتراسي كلها من الذهب، الذي يخطف الأبصار بلمعانه، وبخاصة عندما تقع عليه أشعة الشمس» (٢٦) ومن صور ولع المتوكل بكل مظاهر الترف مارواه الشاهبشتي من أن الخليفة قال لندمائه: أرايتم إن لم يكن أيام الورد لا نعمل شاذ كلاه؟ قالوا: يا أمير المؤمنين لا يكون الشاذ كلاه إلا بالورد. فطلب أن تضرب دراهم ملونة كأنها الورد. وطلب أن يكون للخدم ملابس جديدة. وفي يوم تحركت فيه الريح أوقف خدمه، وطلب منهم أن ينشروا الدراهم، فكانت كأنها الورد المتطاير، وكان ذلك من أحسن أيام المتوكل وأظرفه. وشاذ كلاه هي لفظة فارسية بمعنى فرح وكل بمعنى ورد واه بمعنى عظيم فيكون معنى الكلمة يوم الفرحة العظيم (٢٧).

واشتهر المتوكل بميله إلى اللهو، وكان مولعاً بمهاترة جلسائه الذين كثيراً ما كانوا يتجادون في السخف في مجلسه.

ولم تكن اهتمامات المتوكل مقصوره على حياة اللهو فحسب، بل كانت له اهتمامات جادة من ذلك ما ذكره البيروني من تأخيره لموعد جباية الخراج، وذلك حتى يجنب الزراع التعجيل في الحصاد قبل نضج الزرع، وتأخير الاحتفال بعيد النيروز سبعة عشر

(٢٨٨هـ)، الفيولات، تحقيق كوركيس عواد، ط ٢ (بيروت: دار

الرائد العربي، ١٤٠٦هـ / ١٩٨٦م)، ص ١٥٩.

(٢٧) ابن العمراني، الأنبياء، ص ١٧.

تبدو المبالغة في هذا الإخبار واضحة جلية فالرقم الذي أورده المؤلف لعدد الفرسان الذين يسرون مع الخليفة يفوق أرقام المقاتلين في الحروب العظيمة، كما أن السماط الذي بسطه الخليفة والذي بلغ طوله أربعة فراسخ أي ما يساوي بالمقياس الحديث اثنا عشر ميلاً يبدو بعيداً عن التصديق، ولكن تبقى لهذه الإخبار دلالتها وهي شغف المتوكل بالبذخ وحبه للآبهة وإظهار هيبته الحكم.

(١٩) المسعودي، مروج الذهب، ج ٢، ص ٢٩٤.

(٢٠) المسعودي، مروج الذهب، ج ٦، ص ٣٠.

(٢١) ابن العمراني، محمد بن علي بن محمد (المتوفي في حدود سنة

٥٨٠هـ)، الأنبياء في تاريخ الخلفاء، تحقيق وتقديم ودراسة

قاسم السامرائي (البيروت: مطبعة بريل، ١٩٧٣م)، ص ١٧٧.

(٢٢) ابن العمراني، الأنبياء، ص ١٧٨.

(٢٣) المسعودي، مروج الذهب، ج ٤، ص ١٢٢.

(٢٤) ابن العمراني، الأنبياء، ص ١٧٧.

(٢٥) المسعودي، مروج الذهب، ج ٢، ص ٢٩٤.

(٢٦) الشاهبشتي، أبو الحسن علي بن محمد المعروف بالشاهبشتي

وفي القصيدة بيت يؤكد أن المعتز هو الذي بنى
الكامل، فهو يخاطبه قائلاً:

لما كملت روية وعزيمة
أعملت رأيك في ابتناء «الكامل»

ووصف البحتري لهذا القصر يدل على أنه قد ملك
زمام هذا الفن، فهو يصف ما في القصر من روعة الفن
المعماري، وما أبدعه المهندسون فيه من حوائط
زجاجية كأنها لجج البحر، وأرض رخامية مزخرفة
وسقوف مذهب صقيلة، فهو يقول:

دُعِرَ الحَمَامُ وقد ترنم فوقه
من منظر خطر المزلّة حائل
رُفِعَتْ لنمخرق الرياح سُموكُهُ
وزَهَتْ عجائبُ حسنه المتخايل
وكأن حيطان الزجاج بجوه
لجج يُمَجِّن على جنوب سواحل
وكأن تقويف الرخام إذا التقى
تأليفه بالمنظر المتقابل
حبك الغمام رصفن بين منمر
ومسير ومقارب ومشاكل
لبست من الذهب الصقيل سقوفه
نوراً يضيء على الظلام الحافل
وتمضي القصيدة على هذا المنوال من الوصف.

إننا لا نجد هذا الاهتمام بالفن المعماري في
قصائد البحتري التي مدح بها المتوكل مما يدل على
أن هذا الفن قد تطور في شعره. (٢٠)

الجعفري

ذكر ياقوت أن المتوكل بنى الجعفري بموضع
يسمى الماحوزة، وأنها ستحدث عنده مدينة انتقل
إليها، وأقطع القواد منها قطائع، فصارت أكبر من
سامراء، وشق إليها نهراً فوهته على عشرة فراسخ من
الجعفري، يعرف بجبة دجلة، وفي هذا القصر قتل

يوماً، وقد أشار البحتري إلى ذلك في قوله:

إن يوم النيروز مذ عاد
للعهد الذي كان سنة أردشير
أنت حولته إلى الحالة الأولى
وقد كان حائراً يستدير^(٢٨)

أما بالنسبة للقصور فقد أحصى النويري قصور
المتوكل فقال «فأما قصور المتوكل فهي: الكامل
والجعفري وبركوانا، والعروس، والبركة، والجوسق،
والمختار، والغريب، والبديع، والصبيح، والملح،
والقصر، والبرج، والتوكلية، والقلابة». (٢٩)

ولو بحثنا عن أسماء هذه القصور في شعر
البحتري الذي مدح به المتوكل لوجدنا بعضها
وافتقدنا بعضها الآخر. ولتبين لنا قدر من الاضطراب
في نسبة القصور إلى أصحابها. ولإيضاح ذلك نبدأ
بتناول هذه القصور مرتبة بالترتيب الذي وضعه
عليها النويري.

قصر الكامل

لم نجد له ذكراً في قصائد البحتري التي مدح بها
المتوكل، مما ينفي كون هذا القصر من قصور
المتوكل، ولو كان من قصور المتوكل لأشار إليه
البحتري في قصائده الكثيرة التي مدح بها المتوكل،
ووصف مجموعة من قصوره، ومما يؤكد أن النويري
كان مخطئاً في نسبة هذا القصر ما رواه الصولي في
أخبار البحتري، فقد نقل عن ابن البحتري أنه قال
«...حدثني أبي قال: لما بنى المعتز قصر الكامل،
دخلت عليه فأنشدته القصيدة التي مطلعها:

لو كان يعتب هاجر من واصل..

وذكر أن المعتز طرب كثيراً لسماع هذا الوصف،
وقال للبحتري يا وليد ما أنشدتني قط إلا
أطربتني. (٣٠)

(٢٠) النويري، شهاب الدين أحمد بن عبد الوهاب (٦٧٧ - ٧٢٢هـ)،
نهية الأرب في فنون الأدب (القاهرة: المؤسسة المصرية العامة
للتأليف والترجمة، د.ت)، ج ١، ص ٤٠٦.
(٢١) الصولي، أخبار البحتري، ص ١٠٦.

(٢٨) الشابشتي، الديارات، ص ١٥٩.
(٢٩) البيروني، أبو الريحان محمد بن أحمد الخوارزمي (٣٦٢ -
٤٤٠هـ)، الأثر الباقية عن القرون الخالية، ط ١ (بيروت،
١٩٢٢م)، ص ٢٢.

المتوكل في شوال سنة ٢٤٧هـ، فعاد الناس إلى سامراء. (٣٢)

ويبدو أن قصر الجعفري قد بني بعد أن ملّ المتوكل من قصر البديع وقصر المختار، يعزز ذلك ما ذكره الطبري في أحداث سنة ٢٤٥هـ من أن المتوكل أمر ببناء الماحوزة وسماها الجعفري، وجدّ في بنائها وأمر بنقض القصر المختار والبديع، وحمل سورهما إلى الجعفري. (٣٣)

ويصف بناء الجعفري فيذكر أنه لم ير مثله في علوه، وأنه شق فيه نهراً، وأنه أجبر الناس على بيع بيوتهم المجاورة للقصر ليستفيد من الأراضي القريبة ويجعلها تابعة لقصره (٣٤). لقد كان الجعفري على درجة عالية من الأبهة، وبدخله غرائب وعجائب، فقد كانت سقوفه مطلية بالذهب، وحيطانه ملبسة بصفائح الزجاج. وقد أشار الشاعر إلى الصرح المرد من قوارير، والذي كان به الخليفة يباهي ملك سليمان.

ذكر ياقوت أن أبا العيناء دخل على المتوكل في قصره الجعفري سنة ٢٤٦هـ، فقال له: ما تقول في دارنا هذه؟ فقال: إن الناس بنو الدور في الدنيا، وأنت بنيت الدنيا في دارك، فاستحسن كلامه. (٣٥) وقال عنه اليعقوبي: إنه أكثر القصور شؤماً لأن الخليفة قتل فيه.

ويذكر ابن العمراني أن اخليفة المستعين الذي تولى الخلافة بعد المنتصر، أمر بحمل الفرش الذي كان للمتوكل في قصر الجعفري، فكبان ذلك الفرش على ثلاث مئة جمل. (٣٦)

أما البحتري فقد وصفه في قصيدته التي مطلعها:

إن الظباء غداة سفح محجر

هيجن حر جوي وفرط تذكر

وفيها يقول:

في رأس مشرفة حصاها لؤلؤ
وترابها مسك يشاب بعنبر
مخضرة، والغيث ليس بساكب
ومضيئة والليل ليس بمقمر
ملأت جوانبه الفضاء وعانقت
شرفاته قطع السحاب المطر
وتسير «دجلة» تحته ففناؤه
من لجة غمر وروض أخضر
شجر تلاعبه الرياح، ففتنتني
أعطافه في سائح متفجر (٣٨)

فالبحتري يوضح في هذه الأبيات أن هذا القصر بني على أرض مرتفعة، محفوفة بالرياض وهو قصر شاهق يقرن علوه بعلو الخليفة. وإذا كانت هذه القصور صوراً من تقليد الخلفاء العباسيين لحضارة الروم والفرس فإن هذا القصر قد فاق ما بنوه، ويؤكد الشاعر صفة العلو في هذا القصر فهو يعانق السحاب، فإذا نظر الناظر إليه من الأعلى راعه منظره. وإذا نظر إليه من الأسفل فهو لا يقل جمالا. إن الأبيات السابقة تظهر براعة البحتري في مزج الألوان بريشة فنان مبدع فحصى الأرض كاللؤلؤ الأبيض والتراب كالمسك الممزوج بالعنبر ويتعانق اللونان الأخضر والأبيض في خضرة الأرض وإشراقها. وصورة شاعرنا متحركة تنبض بالحياة، فالنهر يجري والأشجار تنثني وتتمايل ويعتمد على التضاد والجمع بين المتناقضات لاثارة الدهشة وليستخلص صورة جميلة فالأرض مخضرة دون مطر ومضيئة دون قمر. وتبرز مقدرة الشاعر في اختيار الألفاظ الموحية حين يجعل شرفات القصر تعانق السحاب ولا يخفي ما تحمله كلمة العناق من إحياء وتأثير.

(٣٢) البحتري، ديوان، ج٢، ص ١٦٤٩.

(٣٣) ياقوت الحموي، شهاب الدين أبو عبد الله ياقوت بن عبد الله الرومي البغدادي (ت ٦٢٦هـ)، معجم البلدان، ط ١ (بيروت: دار صادر، ١٩٥٥م)، ج٧، ص ٥٦.

(٣٤) الطبري، تاريخ، ج ١، ص ٥٦.

(٣٥) الطبري، تاريخ، ج ١، ص ٥٦.

(٣٦) ياقوت الحموي، معجم البلدان، ج ٧، ص ٦٢.

(٣٧) اليعقوبي، أحمد بن إسحاق بن جعفر وهيب بن واضح (ت ٢٩٢هـ)، تاريخ اليعقوبي (بيروت: دار صادر للطباعة والنشر، ١٤٠٠هـ / ١٩٨٠م)، ج ٢، ص ١٤٢.

(٣٨) ابن العمراني، الأنباء، ص ١٢٤.

ووصف الخليفة، وكان عظمة القصر مأخوذة عن عظمة بانيه.

ويطالعنا وصف لهذا القصر في قصائد أخرى مدح بها الشاعر الخليفة المتوكل، وخصص جزءاً منها لوصف الجعفري. ويلفت أنظارنا إلى حديقة الحيوان أوحير الحيوان الذي الحق بالقصر، وما فيه من أنواع الحيوانات المفترسة والأليفة. ولعل إشارته إلى هذه الحديقة الضخمة تبطل من زعم أن حدائق الحيوان من مظاهر الحضارة الغربية.

فحديقة الحيوان هذه تحتوي على ألفين من الوحوش، وهي شاسعة تقع على نهر نيزك - وهو نهر حفره المعتصم ليروي الأرض المجاورة، ويبدو لي أن هذه هي الحير التي جرت فيها مبارزة الفتح بن خاقان للأسد، والتي وصفها البحري بقصيدته المشهورة التي مطلعها:

أجدك ما ينفعك يسري لزنبابا
خيال إذا آب الظلام تأوبا
والتي يقول فيها:

غداة لقيت الليث واليث مخدر
يُحدّد ناباً للقاء ومخلّباً
يُحصّنه من نهر نيزك مَعْقِل
منيعٌ تسامى غابة وتأشيباً
يرود مغاراً بالظواهر مكثباً
ويحتلّ روضاً بالأباطح مَعشِباً
يلعب فيه أقحواناً مفضضاً
يبص، وحوذاناً من الماء مُذهِباً
إذا شاء عادي عانةً أو عدا على
عقائل سرب أو تقنص رُبْرِباً^(٣٩)

أما وصفه لبركة القصر الجعفري التي قلّما يتعرض باحث للحديث عن البحري دون أن يقف عند أبيات من ذلك الوصف الرائع الذي يدل على عشق وهيام، فهو يقول:-

يامنْ رأى البركة الحسناء رؤيتها

إذا عدنا إلى الأبيات وجدنا الصلة بين مقدمة القصيدة ووصف القصر تكاد تكون مفقودة، فبينما شاعرنا يتحدث عن سلمى وثبات حبه لها مهما فعلت في قوله:

لا ابتغي أبداً بسلمى خلة

فلتقرب بالوصل أو فلتهجر!

كأنني بالشاعر يفر من هذا الاعتراف إلى الحديث عن قصر المتوكل ويمهد لهذا الوصف بالإشادة بالخليفة.

قد تمّ حسن الجعفري ولم يكن

ليتمّ إلا بالخليفة جعفر

ملك تبواً خير دار إقامة

في خير مبدّي للأنام ومحضر

وينطلق من ذلك إلى أبيات يزواج فيها بين وصف الخليفة ووصف القصر مزوجة تجعل الفصل بين الاثنين شاقّة، ويكرر الحديث عن الفناء والشرفات العالية، والأشجار التي تلاعبها الرياح وكأنها فتاة مفنّاج.

ومن يقرأ القصيدة لا يجد فيها رغم عناونها وصفا للقصر ولا تحديداً لمعاله، اللهم إلا تحديد الموقع، فهو على دجلة، وبتعبير أدق على جبة دجلة أو ما يسمى بالقاطول.

أما طراز البناء وصور الزخرفة فلا نجد لها ذكراً. كما أن من يقرأ القصيدة يتبين له أن اهتمام الشاعر بالخليفة يفوق اهتمامه بالقصر، وما ذكره للقصر إلا إتمام لمآثر الخليفة.

يبدو من القصيدة أن الأمر الذي لفت انتباه الشاعر وحرك شاعريته في القصر يبدو في ثلاثة مظاهر هي:

- ١ - ارتفاع القصر، فقد أكد علوه في ستة أبيات من مجموع عشرة أبيات خصصت لوصف القصر.
- ٢ - الرياض الخضر التي أحاطت بالقصر، وقد أشار إليها في بيتين.
- ٣ - النهر الذي يجري تحت.

أما بقية الأبيات فهي مزج بين وصف القصر

(٣٩) البحري، ديوان، ج-٢، ص ١٠٤٠-١٠٤٢.

فوق صرح ممرد من قراري ر غريب التأليف والتحرير
لو بدا حسنه لجن سليما ن لخرؤا من ركع وسجود^(٤١)
ولقد أبدع البحترى أيما إبداع في تصويره
لجريان الماء من نهر نيزك إلى البركة، وهو وصف
يوحى بأن النهر مرتفع، فالماء ينحدر من مكان عال
كالخيل المنطلقة. فهو يستغل الصور القديمة في
وصف المظاهر الحضارة.

ومياه هذه البركة بيضاء نظيفة كاللجين، إذا هبت
عليها الريح تكسرت فكانها الدروع المصقولة.

وتبدو هذه البركة في كامل زينتها وبهائها حين
تسطع عليها أشعة الشمس، على حين تبدو حزينة
حين يسقط المطر فكانها والمطر يتبادلان البكاء،
وكأنها والشمس يتبادلان الابتسام. أما في الليل
فيكتمل جمالها حين تنعكس النجوم على سطحها،
فكأن النجوم مركبة فيها لفرط صفائها ولعانها. وهذه
البركة شديدة الاتساع، لها حوض متصل بها من
الأسفل، ولها بهو متصل بها من الأعلى، وعلى جانبيها
تماثيل الدلفين، ولكثرة مياه هذه البركة فإن البساتين
البعيدة تكتفي بمياهها فتستغني عن المطر، وهي
مبالغة لطيفة أراد بها الشاعر أن يؤكد كثرة
مياه هذه البركة.

ولا ينسى شاعرنا وهو ينشد هذه القصيدة أنه
شاعر متكسب فيربط بين تدفق ماء البركة وتدفق
عطاء الخليفة بهذه البيت:

كأنها حين لَجَّتْ في تدفقها

يد الخليفة لما سال وادياها

ويقف عند الدكتين اللتين يجلس عليهما الخليفة
وحاشيته للتمتع بمنظر البركة فيشبههما بالشعرين،
وهما أسطع الكواكب وأقرهما إلى الأرض.

ويبدو أن البحترى كان معجباً بهاتين الدكتين،
فقد أشار إليهما في قصيدة أخرى مدح بها المتوكل
إذ قال:

وأرى الدكتين بينهما

والآنسات إذا لاحت مغانيها
بحسبها أنها من فضل رتبها
تعدُّ واحدةً، والبحرُ ثانيها
ما بال دجلة كالغيري تنافسها
في الحسن طوراً وأطواراً تباهيها
أما رأت كالي، الإسلام يكلاها
من أن تُعابَ وباني المجدِ بينها
كأن جنّ «سليمان» الذين ولوا
إبداعها فأدقوا في معانيها
فلو تمرُّ بها «بلقيس» عن عرض
قالت: هي الصُّرح تمثلاً وتشبيها
تتحطُّ فيها وفودُ الماء معجلاً
كالخيل خارجةً من حبل مُجربها
كأنما الفضة البيضاء سائلة
من السبائك تجري في مجاريها
إذا علتها الصبا أبدت لها حبكاً
مثل الجواشن مصقولاً حواشيها
فرونقُ الشمس أحياناً يضاحكها
وريق الغيث أحياناً يباكيها
إذا النجوم تراءت في جوانبها
ليلا حسبت سماءً ركبت فيها
لا يبلغ السُّمك المحصور غايتها
لبعد ما بين قاصيها ودانيها
يعمن فيها بأوساطٍ مجنحةٍ
كالطير تنفض في جو خوافيها
لهن صحنٌ رهيبٌ في أسافلها
إذا انحططن، وبهؤ في أعاليها^(٤٠)

إن الشاعر يلجأ إلى التشخيص البديع حين
يجعل دجلة تغار من البركة، ويستفيد من ثقافته
القرآنية في تشبيه هذه البركة بالقصر الذي بناه
سليمان لبلقيس، والذي ورد في الآية ٤٤ من سورة
النمل في قوله تعالى ﴿ قيل لها ادخلي الصرح فلما رآته
حسبته لجة وكشفت عن ساقها، قال إنه صرح ممرد
من قوارير ﴾. وقد استخدم البحترى هذه الصورة
في قصيدة مدح بهبا المعتز، وأشار إلى قصره فقال:

(٤١) البحترى، ديوان، جزء، ص ٢٤١٨.

(٤٠) البحترى، ديوان، ج١، ص ١٩٩.

أفواف روض كالوشي في ألوانه
في ضروب من حُسن نَرْجِسِه الغض
ومن آسِه ومن زعفرانِه^(٤٢)

فيذا أضفنا ما قاله في هذين البيتين عن الدكتين
إلى ما قاله عنهما في القصيدة الأولى اكتملت صورة
الحسن والبهاء.

ومن حديث البحتري عن البركة وعن حير الحيوان
يتبين لنا أن المتوكل وفر لقصره جميع مظاهر
الحضارة. ولعل اهتمامه بما يقع خارج القصر من
ملحقات يجعلنا نسرح في الخيال في تصور ما يحويه
داخل القصر من فخامه وأبهة، وإن لم يُفصّل
البحتري في ذلك، كان المتوكل فخوراً بقصره هذا
يتشوق لسماع رأي الناس فيه، وتجدر الإشارة إلى
أن حديقة الحيوان التي بذل المتوكل جهداً كبيراً في
إنشائها وجعلها معلماً من معالم عاصمته، قضى
عليها المهدي سنة ٣٥٥هـ إذ أمر بقتل الحيوانات
وطرد بعضها.^(٤٣)

ولعل القصيدة التي قالها البحتري في رثاء المتوكل
ورثار القصر الذي حلت في جنباته مقتل الخليفة،
أقول لعل في وصفه لهذا القصر منكوباً ما يكمل
صورته سعيداً، يقول:

محل على القاطول اخلق دائره
وعادت صروف الدهر جيشاً تُغاوره
تغير حُسن (الجعفري) وأنسه
وقوُض بادي الجعفري وحاضره
تحمل عنه ساكنوه فجاءة
فعادت سواء دوره ومقابره
إذا نحن زُرناه أجد لنا الأسي
وقد كان قبل اليوم يَبْهَجُ زائرُه
ولم أنس وحش القصر إذ ريع سربه
وإذ دُعرت أطلاؤه وجآذره
وإذ صيخ فيه بالرحيل فهتكت
على عجل استتاره وستائرُه

ووحشتُه حتّى كأن لم يقم به
أنيس ولم تحسن لعين مناظره
كأن لم تبت فيه الخلافة طلقه
بشاشتُها، والمُلك يشرق زاهرُه
ولم تجمع الدنيا إليه بهاءها
وبهجتُها والعيش غُض مكاسرُه

فالبحتري هنا لا يصف القصر ولكنه يبكيه. ولعل
أهم مايلفت النظر في هذه القصيدة هو الإشارة إلى
حديقة الحيوان أو حير الحيوان فكان أكثر ما يهم
البحتري هو تلك الحديقة أو ذلك الحير، وفي قوله
(ولم أنس وحش القصر) ما يدل على مقدار الألم الذي
أصاب الشاعر وهو يرى الذعر في عيون المها
والجآذر، وإن كان احتمال قصده بالجآذر النساء
وارداً.

والبحتري لا يلجأ إلى التفصيل ورسم الصورة
الواضحة لذلك القصر، لكنه يكتفي بتحديد موقعه
فهو على نهر القاطول، ويشير إلى ما في القصر من
مظاهر الحضارة القديمة والمستحدثة يدون أن يمعن
في التفصيل، كما يشير إلى أن ساكنيه قد تركوه
مرغمين فتحولت دوره إلى مقابر لا تختلف عن المقبرة
الملحقة به، ويشير إلى غرفه الكثيرة التي كانت
محصنة فانتهكت، وإلى ما كان يجري فيه من ليال
أنس وأيام سعادة.^(٤٤)

هذه هي صورة قصر الجعفري في شعر البحتري،
وهي صورة باهته لا تشبع نهم الباحث ولا تروي
تعطشه. هل كان هذا الإيجاز مرده إلى مذهب
البحتري في الشعر، والذي عبر عنه حين قال:

واشعر لَحْ تكفي إشارته
وليس بالهذر طوُلَّت خطبُه^(٤٥)

إن البحتري قد أطلق لخياله العنان في وصف
القصر من الخارج، وحين أراد أن يصف داخل
القصر أصابه العي. واعترف بذلك ملتماً لنفسه
العدر في أن منازل الخليفة مفحمة تعيي الصفات فلا

(٤٤) الطبري، تاريخ، ج٦، ص ٦١.

(٤٥) البحتري، ديوان، ج٢، ص ١٠٤٥.

(٤٢) البحتري، ديوان، ج٢، ص ٧٢١.

(٤٣) البحتري، ديوان، ج٤، ص ٢١٧٠.

بعد الانتهاء من الحفل على الخيل المطهمة وأعتق المتوكل ألف رقبة، وأمر لكل عتيق بمائة درهم. وكانت باقات النرجس والبنفسج توزع على الجالسين. ووزع المتوكل في ذلك اليوم على خدمه عشرين مليون درهم.^(٤٩)

وإذا كان هذا الحفل قد تم سنة خمس وثلاثين ومئتين كما ذكر ابن الأثير، وصلة البحتري بالمتوكل قد بدأت منذ سنة ثلاث وثلاثين ومئتين، فيحق لنا أن نتساءل لماذا لم يشترك البحتري في تدوين هذه المناسبة في شعره؟

قصر العروس

ولم يكن نصيب قصر العروس بأوفر من نصيب قصر بروكوارا فلم يذكره البحتري في شعره مع كونه القصر الذي أعلن فيه المتوكل ولاية العهد لأولاده الثلاثة.^(٥٠)

قصر البركة

أما قصر البركة الذي أشار إليه النويري فلم أجد له ذكراً عند البحتري ولا عند المؤرخين الذين تناولوا قصور المتوكل بالذكر مثل الشابشتي وياقوت.^(٥١)

قصر الجوسق

ذكره ياقوت، وقال إن المتوكل أنفق على إنشائه خمسمائة ألف درهم^(٥٢)، وأشار إليه الجواليقي، وقال: الجوسق فارسي معرب وهو تصغير قصر (كوشك)^(٥٣)، وقد أشار إليه البحتري إشارة عابرة ضمن مجموعة من القصور في قوله:

كم ليلة ذابت أجراس وأروقة
كاليم يقذف أمواجاً بأمواج
فالزو والجوسق الميمون قابله
غنج الصبيح الذي يدعي بصنّاج

تدرك إلا بالظن والإيهام.

إن البحتري يُعرض في الغالب عن الماديات، ويركز على الموقع والبركة والنهر المجاور، أما روعة الفن المعماري فلم يلتفت له إلا قليلاً.

قصر بركووانا

ذكره النويري واختلفت المراجع القديمة في كتابته. فقيل بركووارا، وبركووار، وبلكووار. واللفظة دخيلة، معناها القصر العظيم الكبير.^(٤٦)

ولا أريد أن أطيل في الجدل حول اسمه الصحيح، ذلك لأن البحتري لم يشر إليه في قصائده.

وقد ذكر اليعقوبي أن المتوكل قد أعطى هذا القصر لابنه المعتز^(٤٧)، كما أشار إليه الشابشتي، فقال عنه «بنى المتوكل قصره المعروف ببركووارا في القادسية. ولما فرغ من بنائه وهبه لابنه المعتز، وكان من أحسن أبنية المتوكل وأجلّها، وبلغت النفقة عليه ألف ألف درهم.^(٤٨)

وجاء في أخبار البحتري للصولي أن قبيلة زوج المتوكل وأحب نسائه إليه وأم ابنه المعتز قد أقامت بهذا القصر حين تخاصمت مع المتوكل. فالمتوكل وإن كان قد بنى القصر فهو لم يسكنه ووهبه لقبيلة وابنها. ولعل ذلك يفسر غياب وصفه في شعر البحتري.

ولا أدري أين كان البحتري حين أقام المتوكل حفل إعدار ابنه المعتز والذي تم في هذا القصر، وصفه الشابشتي في الديارات، وذكر أن إيوان هذا القصر فرش ببساط مذهب اشتراه بعشرة آلاف دينار، وأن المتوكل جلس في وسط الإسوان وأمامه أربعة آلاف مرفع (كرسي) مذهب ومرصعة بالجواهر، وعليها تماثيل النذ والعنبر، ووزعت الأموال، وحمل الناس

(٤٦) البحتري، ديوان، ج ١، ص ٢٠٩.

(٤٧) راجع عبد الحميد الدجيلي الذي فسّر لفظة براكووارا وقال إنها لفظة فارسية وذكر أنها (قذركوازا) أي القصر العظيم الكبير جداً، راجع مجلة عالم الغد، مقال بعنوان «قذركوازا» لعبد الحميد الدجيلي، الناشر: رفيق السيد عيسى.

(٤٨) اليعقوبي، تاريخ، ص ٣٩.

(٤٩) الشابشتي، الديارات، ص ١٥٠؛ والقادسية التي وردت في

الخبر تقع في سامراء، وهي تختلف عن القادسية المشهورة التي تقع جنوب الكوفة.

(٥٠) الشابشتي، الديارات، ص ١٥٠.

(٥١) ابن الأثير، الكامل، ج ٧، ص ٨٠.

(٥٢) الأصفهاني، الأغني، ج ٩، ص ٣٠.

(٥٣) ياقوت الحموي، معجم البلدان، ج ٢، ص ١٨.

بسر مرًا سرى همِّي وسامرني

لهو نفي الهم عن قلبي بإخراج^(٥٤)

يغشى العيون الناظرات إذا بدا

قمر مطالعه رباع «الجوسق»^(٥٩)

قصر الصبيح

فقد كان مقرونًا بقصر المليح في قصيدة

طويلة مطلعها :

إن طيفاً يزورني في المنام

لخلي من بوعتي وغرامي

ويصف القصرين فيقول:

واستتم الصَّبِيحُ في خير وقتٍ

فهو مغنى أنس ودارٌ مُقام

ناظر وجهه المليح فلو يند

طق حياهُ معلناً بالسَّلام

ألبسا بهجةً، وقابل ذا ذا

ك، فمن ضاحكٍ ومن بسَّام

كالمُحِبِّينَ لو أطاقا التَّقاء

أفرطاً في العناق والالتزام

تنفذ الريح جريها بين قُطر

يه فتكبو من ونيةٍ وسَّام

مستمداً بجدول من عُباب ال

ماء كالأبيض الصَّقِيلِ الحُسام

فإذا ما توسط البركة الخضر

اء أَلقت عليه صبغَ الرُّخام

فتراه كأنَّهُ ماءٌ بحر

يخدعُ العين وهو ماءٌ غَمَام

والدواليبُ إذ يدرن ولانا

ضح يسقى بهنَّ غَيْرُ النُّعام

بدعُ أنشئتْ لأولي عبادِ

الله الرُّكنَ والصِّفا والمقام

إن خير القصور أصبح موهو

بأ بكره العدى لخير الأنام

فكل ما نستفيده من الأبيات أن الجوسق يقع مقابلاً للزو، وأنه قريب من قصر الصبيح. ولا تعطي الأبيات أي خصوصية للقصر على أن الآثار الباقية من هذا القصر بيّنت أنه كان له مدخل واحد كبير يسمى باب العامة، وكانت له واجهة تطل على نهر دجلة. وخلفها ثلاث قاعات تغطيها أقبية نصف أسطوانية. ويلى ذلك صحن مربع في وسطه نافورة، وعلى كل جانب من جانبية ثلاث حجرات ثم قاعات الخليفة والحريم. أما قاعة العرش فكان قوامها بهواً مربعاً يحيط به من جهاته الأربع قاعات على شكل حرف T وجد على جدرانها كثير من الزخارف الجصية التي امتاز بها الطراز العباسي.. وعثر في قسم الحريم بالقصر على بعض قاعات صغيرة للنظافة والغسيل، كان الماء الجاري يصل إليها في أنابيب من الرصاص أو الفخار. كما وجد أن بعض هذه القاعات كانت تزخرف جدرانها صور مرسومة بالألوان المائية على الجص.^(٥٥)

وذهب بعض المحدثين إلى نسبة القصر إلى المعتصم اعتماداً على اليعقوبي الذي ذكر أن المعتصم هو الذي بنى قصر الجوسق.^(٥٦) والحق إن كلمة الجوسق تطالعنا في كثير من الأشعار في زمن البحتري وقبله وبعده.^(٥٧)

وكنا نتوقع من البحتري أن يصف الجوسق في القصيدة التي مدح بها المستعين، وذكر فيها مقتل قائده انامش، الذي زحف عليه الموالي وقتلوه في قصر الجوسق، وكان مقيماً فيه مع المستعين.^(٥٨)

على أنه أشار إلى هذا القصر إشارة عابرة حين مدح المعتز، إذ قال:

(٥٧) أبو صالح الالفي، الفن الإسلامي: أصوله، فلسفته، مدارسه، ط ٢ (القاهرة: دار المعارف، ١٩٨٤م)، ص ١٦٥.

(٥٨) اليعقوبي، تاريخ، ج ٢، ص ٢٠٧.

(٥٩) أبو فراس الحمداني، الحارث بن أبي العلاء سعيد (٢٢٠ -

٣٥٧هـ)، ديوان أبي فراس، جمع ونشر وتعليق سامي الدهان

(بيروت: دار صادر، ١٣٦٢هـ / ١٩٤٤م)، ج ٢، ص ٢١.

(٥٤) الجواليقي، أبو منصور موهوب بن أبي طاهر أحمد بن الخضر

(ت ٥٤٠هـ)، المغرب في الكلام الأعجمي على حروف المعجم،

تحقيق أحمد محمد شاكر، ط ٢ (القاهرة: مطبعة دار الكتب،

١٣٨٩هـ / ١٩٦٦م)، ص ٩٢.

(٥٥) البحتري، ديوان، ج ١، ص ٤٣١.

(٥٦) حسن الباشا، مدخل إلى الآثار الإسلامية، ط ١ (القاهرة: دار

النهضة العربية، ١٩٧٩م)، ص ٧٥.

في القصر من بدائع العمران أمر مفحم يعي الواصف بل إنه يخرج هذه القصور من عالم الواقع إلى عالم الخيال والأمانى، فهي تثير في نفس الشاعر شوقاً إلى جنان الخلد الدائمة، فيجتهد في اجتناب الآثام لعله يفوز بالسكنى فيها.

والملاحظ في هذه الأبيات أن الشاعر لم يعتمد كثيراً إلى الصور الحسية التي لا تتجاوز الشكل الخارجي، والتي غالباً ما تصادفنا في الشعر القديم، فقد اعتمد على التأثير النفسي، ومن أبيات القصيدة الأولى تحس بالموقف النفسي الذي اتخذه الشاعر من هذين القصرين. فقد تمثل فيهما عاشقين لو أطاقا التقاء لأفرطاً في العناق. ولكنه لا يلبث أن يترك أحدهما ويتحدث عن الآخر، وحديثه يعتمد على الإيحاء النفسي كما ذكرنا.

قصر المختار

أما المختار فلم أجد له ذكراً في شعر البحتري إلا أن ياقوت ذكره، وقال إنه من قصور المتوكل بسامراء^(٦٢) وكانت به صور عجيبة، من جملتها صورة بيعة فيها رهبان. كما أشار إليه الطبري، وذكر أن المتوكل حين أراد بناء الجعفري أمر بنقض القصر المختار والبديع وحمل ساجهما إلى الجعفري^(٦٣).

قصر الغريب

أما قصر الغريب فلم يذكره البحتري وذكره ياقوت أيضاً، وقال أن المتوكل أنفق على بنائه عشرة آلاف درهم^(٦٤).

قصر البديع

ذكره البحتري ذكراً عابراً في قوله يمدح المتوكل ويذكر صلح بني تغلب في قصيدة مطلعها:

منى النفس في أسماء لو تستطيعها

بها وجدها من غادة ولوعها

يذكر البديع فيقول:

جاور «الجعفري» وانحاز شبيدا
ز إليه كالرأغب المعتام
حلل من منازل الملك كالأنجم
يلمعن في سواد الظلام
مفحمت تعبي الصفات فما تد
رك إلا بالظن والإيهام
فكأننا نحسها في الأمانى
أو نراها في طارق الأحلام
عُرف من بناء دين ودنيا
يوجب الله فيه أجر الإمام
شوقتنا إلى الجنان فزدنا
في اجتناب الذنوب والآثام
وبها تشرف الأوائل ملكا
وتباهي مكاثري الإسلام

والصبيح كما ذكر ياقوت من قصور المتوكل المشهورة، وقد أنفق عليه خمسة آلاف درهم، وأنفق على المليح مثل هذا المبلغ^(٦٥).

نستفيد من القصيدة السابقة أن الصبيح والمليح قصران متجاوران، وأنهما مجاوران للجعفري ولقصر شيذار، ويبدو من حديث الشاعر عنهما أنهما بنيا بعد القصر الجعفري على الرغم من أن الجعفري كان هو القصر الرسمي أو قصر السكن الدائم للخليفة، فقد قتل فيه، وهذا يؤكد لنا ما ذهب إليه أحد علماء الآثار الذي اكتشف أن البركة وحير الوحش كانا في قصر فخم، يستدل من آثاره أنه كان للنزهة، وأنه مجاور لقصر الخليفة الرسمي (الجعفري)، وهذا الاكتشاف يبطل الزعم القائل أن البركة وحير الوحش في قصر الجعفري^(٦٦).

وكما نلاحظ في القصيدة فإن أهم ما يلفت نظر الشاعر هو الماء، ماء البركة، وماء الجدول المنساب الذي يشبه في لمعانه السيف الصقيل، وماء الدواليب التي تنقل الماء من النهر إلى داخل القصر، ويتوقف الشاعر عن الحديث حين يتجاوز الماء. ويعترف أن ما

(٦٠) انظر تفاصيل هذا الخبر في الطبري، تاريخ، ج ٧، ص ٢٢.

(٦١) البحتري، ديوان، ج ٣، ص ١٤٧١.

(٦٢) ياقوت الحموي، معجم البلدان، ج ٤، ص ٤٤.

(٦٣) عبد العزيز بن محمد المليلم، نفوذ الأتراك في الخلافة العباسية

واثره في قيام مدينة سامراء من ٢٢١هـ - ٢٧٩هـ، رسالة

دكتوراة - قسم التاريخ، كلية العلوم الاجتماعية، جامعة الإمام

محمد بن سعود الإسلامية (١٤٠٠هـ / ١٩٨٠م)، ص ٥٤.

(٦٤) ياقوت الحموي، معجم البلدان، ج ٤، ص ٤٤٠.

ولا سوء عهد جاذبتني جواذبه
ومن لي بإذن حين أغدو إليكما
ودونكما «البرج» المطلّ وحاجبه^(٧٠)

وذكره حين مدح المتوكل وعدد قصوره فقال:

تَوَّمُ القُصُورَ البِيضَ من أرض بابل
بحيث تلاقي غرّدها وبديعها
إذا أشرف «البرج» المطلّ رمينه
بأبصار خوص قد أربت قطوعها
يضيء لها قصر السرى لمعانه
إذا اسودّ من ظلماء ليل هزيعها^(٧١)

أما قصر المتوكلية الذي أورده النويري على أنه
قصر من قصور المتوكل فإن ياقوتاً يذكر أن المتوكلية
مدينة بناها المتوكل على الله قرب سامراء، وأنه بنى
فيها قصرًا سماه الجعفري، وبها قتل سنة ٢٤٧هـ.

إذن المتوكلية مدينة فيها مجموعة من القصور
منها قصر الجعفري وليست قصرًا واحدًا كما ذهب
إلى ذلك النويري، وما قاله البحترى من شعر في
المتوكلية يؤيد ما ذكره ياقوت يقول:

يَهْنِيكَ في المتوكلية أنّها
حَسُنُ المصيفُ بها وطاب المربع
فيحاء مشرقة يرق نسيمها
بميت^(٧٢) تدرج الرّياح وأجرعُ
قد سُرّ فيها الأولياء إذا التقوا
بفناء منبرها الجديد فجمعوا
فارفع بدار الضرب باقي ذكرها
إن الرفيع محله من ترّفّع

قصر القلابة

أما قصر القلابة فلم يذكره البحترى في حين أشار
إليه الشابشتي. أما ياقوت فقد قال إن اسمه
القلائد، وذكر أن المتوكل أنفق على بنائه خمسين ألف
دينار.^(٧٣)

تؤم القصور البيض من أرض بابل

بحيث تلاقي غردها وبديعها^(٦٥)

أما القصر فلم يذكره ياقوت، ولم أعثر له على ذكر
في ديوان الشاعر، ولم يذكره المؤرخون، أي أن
النويري ينفرد بذكر هذا القصر المسمى بالقصر،
والذي ينسبه إلى المتوكل، أما قصر البرج فقد أشار
إليه اليعقوبي، وذكر أن المتوكل أنفق عليه ألف ألف
وسبعمئة ألف دينار^(٦٦) كما أشار إليه ياقوت، وذكر
أن نفقاته بلغت عشرة آلاف ألف درهم.^(٦٧)

ووصفه الشابشتي وذكر أنه كان من أحسن أبنية
المتوكل، وأن فيه صوراً من الذهب والفضة، وبركة
عظيمة طلّبت بصفائح الفضة، وجعل عليها شجرة
ذهب فيها كل طائر يصوت ويصفر، وسمى الشجرة
طوبى، وعمل له سرير من الذهب كبير، عليه صورتا
سبعين عظيمين وحولهما صور السباع والنسور، وغير
ذلك على ما يوصف به سرير سليمان بن داود عليهما
السلام، وجعل حيطان القصر من الداخل والخارج
ملبسة بالفسيفساء والرخام المذهب، فبلغت النفقة
على هذا القصر ألف ألف وسبعمائة ألف دينار.
وجلس فيه على سرير الذهب، وعليه ثاب الوشي المثقلة،
وأمر ألا يدخل عليه أحد إلا في ثياب وشي منسوجة أو
ديباج ظاهر. وكان جلوسه فيه سنة تسع وثلاثين
ومئتين.^(٦٨)

والنويري الذي اكتفى بالإشارة إلى قصور المتوكل
دون أن يصفها أو يورد ما قيل فيها من أشعار، يبدي
اهتماماً خاصاً بهذا القصر، فيصفه وصفاً مطابقاً
لوصف الشابشتي ويزيد عليه بإيراد ما قيل فيه من
شعر للسرى الرفاء.^(٦٩)

ولا يشير البحترى إلى هذا القصر إلا إشارات
مقتضبة، وقد ذكره مرتين الأولى حين مرض الفتح
وعبر عن المشقة التي تلاقيه في الوصول إليه، إذ قال:

فلا تحسبن تركي العيادة جفوةً

(٦٥) الطبري، تاريخ، ج٣، ص ١٤٤٨.

(٦٦) ياقوت الحموي، معجم البلدان، ج٣، ص ١٧.

(٦٧) البحترى، ديوان، ج٣، ص ٦٠٠.

(٦٨) اليعقوبي، تاريخ، ج٣، ص ٦٠٠.

(٦٩) ياقوت الحموي، معجم البلدان، ص ١٦٠.

(٧٠) الشابشتي، الديارات، ص ١٦٠.

(٧١) النويري، نهج الأرب، ج١، ص ٤٠.

(٧٢) الميث: الأرض اللينة السهلة.

(٧٣) البحترى، ديوان، ج٢، ص ١٢٩٦.

ولو شاهد الدنيا وجامع ملكها
لقلّ لديه ما يُكثّر من «مصر»
ولو بصّرت عيناهُ بالزُّو لازدري
حقيرَ الدّي نالتُ يداه من الأمرِ
إذاً لرأى قصرًا على ظهر لجةٍ
يروح ويغدو فوق أمواجه يجري
تصادُ الوحوشُ حفاي في طريقه
وتستنزل الطير العوالي على قَسْر^(٧٦)

يذكر يحيى بن البحتري أن والده استوحى حديثه عن فرعون من مجلس المعتز. فقد كان جالساً معه، وقرأ قارئاً سورة الزخرف وحين وصل إلى قوله تعالى ﴿ونادى فرعون في قومه قال يا قوم أليس لي ملك مصر وهذه الأنهار تجري من تحتي أفلا تبصرون﴾.

قال المعتز ما أبين جهل فرعون، يدّعي الربوبية ويفخر بمصر، فخرج البحتري وعمل تلك القصيدة وأنشده إياها. ولما بلغ قوله تعجب من فرعون.... طرب المعتز، وقال للبحتري صغرت قدره كما استحق ووصله.^(٧٧)

ولو قابلنا هذه الأبيات بالأبيات السابقة لوجدنا أنها تدور في فلكها، وأن الشاعر لم يجد ما يضيفه إلى وصفه السابق اللهم إلا الحديث عن فرعون.

وكرر البحتري وصف هذا القصر حين مدح المعتز في قصيدته التي مطلعها:

حبيب سرى في خفية وعلى زعر
يجوب الدجى حتى التقينا على قدر

تلك هي قصور المتوكل التي ذكرها النويري ووصف البحتري بعضها واهمل البعض الآخر، ومن يقلب ديوان شاعرنا يدرك اهتمامه بالقصور، فقد وصف قصور المعتز والمعتضد، وكان وصف القصور أصبح جزءاً من قصيدة المدح عند البحتري. ووصف القصور يبدو في القصيدة وسيلة وليس غاية فهو لم يخصص قصيدة لوصف قصر ما، وإنما تأتي أبيات الوصف في وسط قصيدة المدح، وأحياناً يمتزج

على أن ديوان البحتري يحتوي على قصائد فيها وصف لقصر لم يذكره النويري، أو بعبارة أدق لم ينسبه إلى المتوكل ذلك هو قصر الزو والزو هو قصر عائم ذكره ياقوت فقال «نوع من السفن عظيم وكان المتوكل بنى في واحدة منها قصرًا منيفاً ونادم فيه البحتري».^(٧٤)

أما قصيدته التي مدح بها المتوكل وذكر فيها هذا القصر فمطلعها:

ألا هل أتاهما المغيب سلامي؟

وهل خُبرْتُ وجددي بها وغرامي؟

وقد وصف القصر وصفاً مقتضباً في أربعة أبيات قال:

أبي يومنا بالزُّو إلا تحسناً

لنا بسماعٍ طيبٍ ومدام

غنيناً على قصرٍ يسيرٍ بفتيةٍ

قعود على أرجائه وقيام

تظلُّ البزاة البيضُ تخطف حولنا

حاجيء طير في السماء سوام

فلم أر كالقطول يحمل ماؤه

وينقادُ إما قُدته بزمام^(٧٥)

والأبيات تمثل انبهار الشاعر بهذا القصر الذي هو كالسفينة ويعمد إلى الإيجاز الشديد. ويثير اهتمامه الطير، والصراع بين الضعيف منها والجارح، فالصقور تنقض على الطيور المسالمة وتأتيهم بالدراج.

ويبدو هذا القصر لناظره وكأنه الجبل الراسي ولكن هذا الجبل يتحرك حين يشاء ربانه. ويطالعنا وصف لهذا القصر في قصيدة البحتري التي مدح بها المعتز، والأفكار التي تحملها الأبيات تكاد تكون مطابقة للأفكار السابقة إلا أنه يبدوها بالسخرية من فرعون حيث يقول:

تعجبت من «فرعون» إذ ظن أنه

إله لأن النيل من تحته يجري

(٧٦) البحتري، ديوان، ج ٢، ص ١٠٥٣.

(٧٧) الصولي، أخبار البحتري، ص ١١١.

(٧٤) ياقوت الحموي، معجم البلدان، ج ٥، ص ٤.

(٧٥) البحتري، ديوان، ج ٢، ص ٣٠٠.

للقصور، وإن هذا الفن قد تطور عند الشاعر، فتحول من وقفات مبعثرة إلى أبيات كثيرة تستأثر بنصف قصيدة المدح أو أكثر من ذلك، كما في قصيدته التي مدح بها المعتز، ووصف قصر الغرد، والتي مطلعها:

عهد لعلوة باللوى قد أشكلا
ماكان أحسن مبتداه وأجملا^(٧٩)

والتي أبداع فيها حين وصف تصميم القصر، وتلك القباب العالية التي تزينه، وتبهره تلك الآلة الموضوعية في أعلى القصر والتي تبين اتجاه الريح.

إن قصر الغرد هذا من قصور المتوكل وإن لم يشر إليه المؤرخون إلا أن شعر البحتري يثبت ذلك، فقد قال في قصيدة مدح المتوكل:

تؤم القصور البيض من أرض بابل

بحيث تلاقي غردها وبديعها^(٨٠)

إن هذا القصر الذي بناه المتوكل لم يتناوله الشاعر إلا بإشارة عابرة، لكنه يُفصل في وصفه عندما يمدح المعتز، وهذا دليل على أن نفس الشاعر قد طال، وإنه قد تمكن من هذا الفن الجديد.

لقد بالغ بعض الدارسين حين جعلوا القصور بما فيها من زينات وزخارف ومسرات ومباهج تحتل المكان الأول في وصف البحتري لأن البحتري نادم المتوكل وتعرف على أسرار قصوره.^(٨١)

الحق إننا لم نعثر على تلك الأسرار، فقد كان شاعرنا ضنيناً بها علينا، ولم تتجاوز وقفاته المظهر الخارجي للقصر إلا قليلاً.

الخلاصة

من دراستنا لوصف القصور في شعر البحتري يتبين لنا ما يأتي:

١ - الاضطراب الشديد في نسبة القصور إلى أصحابها فقصر الكامل ينسبه المؤرخون إلى

المدح مع الوصف امتزاجاً يصعب فصل أحدهما عن الآخر، فأنت لا تدري هل البيت في المدح أم في الوصف، من أمثلة ذلك قوله في وصف القصر الجعفري:

قد تم حسن الجعفري ولم يكن
ليتم إلا بالخليفة جعفر

فالقصر والخليفة يكمل أحدهما الآخر.

وقبل أن ننتهي من هذا الموضوع لابد أن نشير إلى غياب وصف القصر الهاروني أشهر قصور المتوكل، ولا أجد تعليلاً لهذا الغياب إلا حين أقرأ قصيدة علي ابن الجهم الرائعة في ذلك القصر، والتي مطلعها:

مازلت أسمع أن الملوك

تبني على قدر أخطارها^(٧٨)

والتي وإن كانت قد قيلت في مدح المتوكل إلا أن وصف الهاروني استأثر بالقصيدة فلم يترك للخليفة إلا بيتاً واحداً. وقد تناول ابن الجهم القصر من الداخل فتفنن في عرض الشرفات المزدانة بالأزهار، والتي ألبسها الربيع حلة قشبية ملونة.

لعل إجابة علي بن الجهم في وصف هذا القصر صرفت البحتري عنه، وبخاصة أنهما كانا متعاصرين ومتجاورين، وبينهما عداً شديداً، وعلى قلة هجاء البحتري فقد احتوى الديوان على أربع قصائد في هجاء علي بن الجهم. يبدو لي أن البحتري وقف أمام هذه القصيدة فلم يستطع مجاراتها وبخاصة أنه كان مبتدئاً في وصف القصور. فقصائده الأولى لا ترقى إلى مستوى تلك القصيدة التي كلما قرأتها ازددت إعجاباً بها.

ونخلص من تلك الوقفات عند وصف البحتري لقصور المتوكل، ونقول إن شاعرنا بدوي لم ينبهر بمظاهر الحضارة، وإن هذه القصائد التي وقفنا عندها تعد من القصائد الأولى التي تعرض فيها

(٧٨) علي بن الجهم، علي بن الجهم بن بدر (ت ٢٤٩هـ)، ديوان علي ابن الجهم، تحقيق خليل مردم بك، ط ٢ (بيروت: الأفق الجديدة، د.ت)، ص ٢٨.

(٧٩) البحتري، ديوان، ج ٣، ص ١٦٤٧.

(٨٠) البحتري، ديوان، ج ٣، ص ١٧.

(٨١) محمد مهدي البصير، في الأدب العباسي، ط ٢ (بغداد: مطبعة السعدي، ١٩٥٥م)، ص ٢٦٠.

أن الشاعر قد عاش في تلك القصور وعرف
خباياها، بل يدل على إن مكثه فيها لم يتجاوز
الجلوس في حدائقها وحول بركها، أما غرفها
ومجالسها الداخلية فلم نعثر على صورة لها.

والسمة الغالبة على وصف البحتري هي سمة
الإيجاز، فهو يكتفي بالإشارة عن الإطناب، كما إنه
يحاول الربط بين الطبيعة والعمران إذ يحلوه أن
يقرن النهر بالبركة، أو النافورة، والزجاج بلجج الماء
وتفويف الرخام بحبك الغمام، وهكذا، واستطاع
البحتري في صورته الجمع بين الجديد والقديم في
نسيج فني متآلف. أما لغته فقد جمع لها الجزالة
والوضوح واختار ألفاظه بعناية شديدة، وتجنب
الأفكار المجردة والمعاني الذهنية.

وصدق ابن الأثير حين قال عنه: «... إنه أتى في
معانية بأخلاق الغالية، ورقى في ديباجه لفظه إلى
الدرجة العالية».^(٨٢)

المتوكل، على حين أن شعر البحتري يؤكد
نسبته إلى المعتز.

٢ — إن وصف القصور لم يكن غاية الشاعر بل
وسيلته للوصول إلى قلب الممدوح. لذا فهو
يزاوج بين الوصف والمدح ويقطع على قارئه لذة
الوصف بإقحام المدح.

٣ — إن شاعرنا لم يكن شديد الانبهار بمظاهر
العمران لذا فإنه لا يطيل الحديث عنها، بل
يمر على ذلك مروراً سريعاً، لكنه يقف وقفة
متمهلة حين يتحدث عن الماء، سواء أكان هذا
الماء نهراً أم بركة. لذا أبدع في وصف بركة
المتوكل، ويبدو لي أن ذلك الأمر يعود إلى غرام
البدوي بالماء.

٤ — يتميز وصف البحتري للقصور بتكرار
النموذج، ولعل ذلك يعود إلى تشابه تلك
القصور في العلو والموقع والمظهر.

٥ — أن وصف البحتري لقصور المتوكل لا يدل على

أحمد الحوفي وبيدوي طيبانه ، ط ٢ (الرياض: دار الرفاعي،
١٤٠٣هـ/ ١٩٨٣م)، ج ١، ص ٢٣.

(٨٢) ابن الأثير، ضياء الدين أبو الفتح نصر الله بن محمد
(ت ٦٢٧هـ) الملل السائر في أدب الكتاب والشاعر، تحقيق

دور علماء أشيقر في انتشار الحركة العلمية في نجد وظهور الدعوة الإصلاحية السلفية في العارض

للدكتور عويضة بن متيريك الجهني

ملخص البحث : لقد ظهرت دعوة محمد بن عبد الوهاب الإصلاحية في أواسط القرن الثاني عشر للهجرة، في بلدة العيينة، في إقليم العارض، بنجد. وكانت بلدة العيينة، إحدى مركزين توافر فيهما العلماء ونمت فيهما دراسة العلوم الشرعية في نجد قبل ظهور الدعوة الإصلاحية. وكان المركز الأقدم والأهم في بلدة أشيقر في إقليم الوشم. وقد قدمت تفسيرات مختلفة لظهور الدعوة الإصلاحية في نجد، ليس من أغراض هذه الدراسة مناقشتها أو الإحاطة بها، إن هذه الدراسة هي محاولة لمعرفة الدور الذي ساهم به علماء بلدة أشيقر في نمو الحركة العلمية في بلاد نجد بشكل عام وفي بلدة العيينة بشكل خاص، خلال القرنين الحادي عشر والثاني عشر للهجرة. كذلك تهدف هذه الدراسة إلى توضيح الدور الذي لعبه علماء بلدة أشيقر وخاصة، آل مشرف في ظهور الدعوة الإصلاحية في العيينة. ومحاولة دراسة الأوضاع العلمية في بلدة أشيقر خلال القرون: العاشر والحادي عشر والثاني عشر للهجرة - وهي الفترة الزمنية التي يغطيها هذا البحث، ثم دراسة مدى مساهمة علماء أشيقر في انتشار العلم وتوسيع دراسة الفقه في بقية البلدان والأقاليم النجدية بصورة عامة وفي بلدة العيينة بصورة خاصة. كذلك يستعرض الباحث النمو العمراني والسكاني لإقليم العارض خلال فترة الدراسة، ومن ثم هجرة العلماء الأشيقرين إلى ذلك الإقليم وإلى بلدة العيينة بالذات ومن ثم مساهمتهم في نهوض الحركة العلمية في تلك البلدة وظهور الدعوة الإصلاحية فيها.

تطلب الوصول إلى بعض المعلومات والحقائق والاستنتاجات في هذه الدراسة، القيام بعمل بعض الجداول والبيانات الإحصائية لعلماء نجد، أو بعض أقاليمها أو بلدانها خلال فترات زمنية محددة. ولغرض تسهيل مراجعة ومتابعة تلك المعلومات والحقائق والاستنتاجات، فقد الحق بهذه الدراسة ثلاثة جداول لعلماء نجد خلال القرون: العاشر والحادي عشر والثاني عشر للهجرة وتضمنت معلومات عن مكان الولادة والنشأة والدراسة والهجرة وزمان الوفاة، إضافة إلى أبرز شيوخ أولئك العلماء. وبسبب طبيعة الموضوع المحلية والدينية فسيتقصر هنا على استخدام التقويم الهجري فقط.

مستوطنات هذه القبيلة في الوشم في صدر الإسلام، ثم داء ومرأة وأثيفية والقصبية وذات غسل والشقراء وأشيقر.^(١) وخلال القرون الأخيرة من الألف الأول

الأحوال العمرانية والسكانية في بلدة أشيقر

تقع بلدة أشيقر في شمال بلاد الوشم. وكان الوشم أحد أقاليم اليمامة المهمة. وكانت بلاد الوشم من منازل قبيلة بني تميم، ويذكر الجغرافيون من

(١) الحسن بن عبد الله الأصفهاني، بلاد العرب، تحقيق حمد

الجالس وصالح العلي (الرياض: دار اليمامة، ١٩٦٨م)، ٣

وقد ازدادت هذه الصراعات والحروب خلال القرن الثاني عشر. فقد سجلت لنا المصادر وقوع اثني عشر نزاعاً وحرباً بين عشائر الوهبة المختلفة خلال النصف الأول من ذلك القرن. وتشير تلك المصادر إلى بعض أسباب تلك الحروب والنزاعات مثل، الخلافات على حقوق استخدام حمى البلدة، أو التنازع على آبار المياه، أو مساحات من الأرض، أو السيطرة على جزء معين من البلدة.^(٥) ومع وجود هذه النزاعات والحروب، فإن سكان أشيقر كانوا يتوسعون في الزراعة والغرس خلال هذه الفترة.^(٦)

كان ينتج عن كل حرب أو تنازع واسع بين عشائر الوهبة في أشيقر، جلاء عدد من الأسر من سكان البلدة وفي بعض الأحيان كانت هذه الأسر، أو بعضها تعود إلى البلدة بعد تسوية الخلافات بينها وبين خصومها، وفي أحيان أخرى كانت تلك الأسر، أو أقسام منها تفضل البقاء في الأماكن التي هاجرت إليها واتخاذها وطناً جديداً لها.^(٧)

للهجرة، أصبح غالبية سكان أشيقر ينتمون إلى قبيلة الوهبة التي تعود بنسبها إلى قبيلة بني تميم.^(٢)

كان يساكن عشيرة الوهبة في بلدة أشيقر جماعات وأسر أخرى من غيرهم وكان من أبرز هؤلاء، أسر تنضوي تحت مسمى «بني وائل». وحينما شعر الوهبة بمزاحمة بني وائل لهم على موارد البلدة وازدياد أعدادهم، طردوهم من أشيقر.^(٣) لكن يبدو أن خروج بني وائل من أشيقر، لم يخفف كثيراً من الكثافة السكانية في البلدة، فقد ازداد سكان أشيقر، من قبيلة الوهبة بعد الألف للهجرة، وانقسموا إلى عشائر كثيرة.^(٤) ولم تعد الموارد الاقتصادية في البلدة تفي بحاجة، أو تواكب النمو السكاني السريع فيها. ويمكن أن يكون من أوضح الأدلة على زيادة الكثافة السكانية في البلدة وعدم كفاية الموارد الاقتصادية المحلية، الصراعات والحروب التي بدأت تنشب بين مختلف العشائر والأسر المنتمة إلى قبيلة الوهبة منذ الربع الأخير من القرن الحادي عشر.

عمر الفاخري، الأخبيل النجدية، تحقيق عبد الله الشبل (الرياض: جامعة الإمام محمد بن سعود الإسلامية، د.ت.)؛ وأيضا: أحمد بن محمد المنقور، *تاريخ الشيخ أحمد بن محمد المنقور*، تحقيق عبد العزيز الخويطر (الرياض: د.ن، ١٣٩٠هـ)؛ وأيضا: تاريخ محمد بن يوسف الأشيقر، الموجود ضمن مجموعة خطية تحمي عدداً من النبد التاريخية لبعض علماء ومؤرخي نجد، جمعها الشيخ عثمان بن منصور التميمي (ت ١٢٨١هـ) وقد وجدت هذه المخطوطة ملحقة بأحدى مخطوطات كتاب، «عنوان المجد في تاريخ نجد»، لعثمان بن بشر. انظر عن هذه المجموعة الخطية،

Uwaidah Al-Juhany, *The History of Najd Prior to the Wahhabis: A Study of Social, Political and Religious Conditions in Najd during Three Centuries Preceding the Wahhabi Reform Movement*.

رسالة دكتوراة غير منشورة (سياتل، جامعة واشنطن، ١٩٨٢م)، ص ٩-١٢، وسيشار إلى هذه المجموعة بعد الآن، «مجموعة ابن منصور».

(٦) يذكر محمد بن يوسف الأشيقر «غرس» انشاء ثلاثة من بساتين النخيل في أشيقر خلال العقد الأول من القرن الثاني عشر، انظر، مجموعة ابن منصور، ورقة ٢-١.

(٧) لتتبع النزاعات والحروب التي كانت تحدث بين أهل أشيقر وجلاء بعض الأسر الذي كان ينتج عن ذلك: انظر الفاخري، ص ٨٨، ٩١، ٩٢؛ وأيضا: ابن عيسى، ص ٧٨، ٨٢-٨٥، وأيضا ابن يوسف في مجموعة ابن منصور، ورقة ٢.

ص ٢٧٢، ٢٧٤ - ٢٨٦؛ وانظر أيضا: الحسن بن أحمد الهمداني، *صفة جزيرة العرب*، تحقيق محمد علي الأكوح (الرياض: دار اليمامة، ١٩٧٤م)، ص ٢٨٤، ٣٠٧، ٣٠٨، ٣١٠؛ وأيضا ياقوت الحموي، *معجم البلدان* (بيروت: دار صادر، د.ت)، ج ١، ص ٢٠٢، ج ٥، ص ٢٧٨.

(٢) يختلف النسابة النجديون المحدثون في نسبة قبيلة الوهبة إلى بني تميم، فبعضهم ينسب الوهبة إلى الرباب، بينما ينسبهم آخرون إلى حنضلة بن زيد. انظر: إبراهيم بن صالح بن عيسى، *تاريخ بعض الحوادث الواقعة في نجد ووفيات بعض الأعيان* وانسابهم وبناء بعض البلدان (الرياض: دار اليمامة، ١٩٦٦م)، ص ٢٠٧ - ٢١٩؛ وأيضا: حمد بن محمد ابن لعبون *تاريخ حمد بن محمد بن لعبون*، (الطائف: مكتبة المعارف، ١٤٠٨هـ)، ص ٣٠-٣١؛ وأيضا: محمد بن عبد الله بن بليهد، *صحيح الأخبيل عما في بلاد العرب من الآثار*، ط ٢ (دم، ١٣٩٢هـ)، ج ٣، ص ١٦٤؛ وأيضا: حمد الجاسر، *جمهرة انساب الأسر المتحضرة في نجد* (الرياض: دار اليمامة، ١٩٨١م)، ص ٩٣٤-٩٣٩؛ وأيضا: عبد الله بن عبد الرحمن البسام، *علماء نجد خلال ستة قرون* (مكة: مكتبة ومطبعة النهضة الحديثة، ١٣٩٨هـ)، ص ١٤، ٢٥، ٢٦، ٣٤١، ٣٤٢.

(٣) ابن لعبون، ص ٩٢ - ١٠٠؛ ابن عيسى، ص ٢٨-٣٣.

(٤) انظر *تقريعات قبيلة الوهبة في أشيقر* في، ابن عيسى، ص ٢١٩ - ٢٢٨.

(٥) لتتبع هذه النزاعات والحروب وأسبابها، انظر: حوادث النصف الأول من القرن الثاني عشر في، ابن عيسى، وأيضا في، محمد بن

نجد على الإطلاق.^(٩) وتدل بعض وثائق الأوقاف التي وجدت في هذه البلدة والتي تعود إلى القرن الثامن على قدم انتشار التعليم الديني فيها.^(١٠)

وقد يكون من أوضح الشواهد على أهمية بلدة أشيقر ومكانتها العلمية في نجد، نسبة عدد العلماء من أهلها مقارنة بنسبة عدد علماء نجد الآخرين خلال القرون: العاشر والحادي عشر والثاني عشر، فالمستعرض لكتب تراجم العلماء النجديين، يلاحظ التفوق الواضح الذي تمتاز به أشيقر على البلدان النجدية الأخرى من حيث عدد العلماء.^(١١) تحصي كتب التراجم النجدية خمسة عشر عالماً نجدياً عاشوا خلال القرن العاشر، فقد برز ثمانية وعشرون عالماً في نجد، كان ستة عشر عالماً منهم قد ولدوا ونشأوا في أشيقر، أما القرن الثاني عشر، فقد شهد بروز خمسة وخمسين عالماً في نجد، ولد ونشأ في أشيقر واحد وعشرون عالماً منهم.^(١٢)

يلاحظ من الجدول رقم (١)، أن نسبة عدد علماء أشيقر، مقارنة بعدد علماء نجد الآخرين عالية جداً خلال القرن العاشر (٦٠٪) وخلال القرن الحادي عشر (٥٧٪). أي أن علماء أشيقر خلال هذين القرنين كانوا يشكلون أكثر من نصف علماء نجد مجتمعين. كما يلاحظ أن هذه النسبة انخفضت قليلاً خلال القرن الحادي عشر. أما خلال القرن الثاني عشر، فقد انخفضت النسبة انخفاضاً ملحوظاً (٣٨٫١٨٪). ويعود هذا الانخفاض إلى هجرة بعض علماء أشيقر إلى بلدان نجدية أخرى وإلى انتشار التعليم الديني والعلماء في بقية البلدان والأقاليم

وهكذا فقد تمخض عن تلك النزاعات والحروب المستمرة بين مختلف عشائر الوهبة في أشيقر، هجرة عدد كبير من أسرهم وعشائرتهم من البلدة وتفرقهم في بعض المناطق النجدية الأخرى، وقد استوطن هؤلاء المهاجرون أقاليم القصيم وسدير والمحمل والعارض وبلدان الوشم الأخرى.^(٨)

هذه اللوحة السريعة عن سكان بلدة أشيقر ونزاعاتهم وهجراتهم تدل بوضوح على الكثافة السكانية النسبية في تلك البلدة خلال القرنين الأولين من الألف الثاني للهجرة، وبما أن إقليم الوشم بشكل عام، وبلدة أشيقر بشكل خاص، لم تكن من الأقاليم المعروفة بكثافة السكان أو سعة الاستيطان في نجد أو الإمامة خلال الفترة الإسلامية المبكرة - كوادي حنيفة مثلاً - فإن أوضاع بلدة أشيقر السكانية والعمرائية، خلال الفترة المشار إليها أعلاه لجديرة بالاهتمام.

الحركة العلمية في أشيقر (ق ١٠ - ق ١٢هـ)

إن أهم ما يميز تاريخ بلدة أشيقر خلال الفترة الممتدة من القرن العاشر حتى القرن الثاني عشر للهجرة، ومما يجدر الاهتمام به أيضاً، ازدهار الحركة العلمية في تلك البلدة، فقد حرص عدد كبير من سكان أشيقر خلال الفترة المذكورة، على طلب العلوم الشرعية، كما حرصت كثير من الأسر فيها على إتاحة الفرصة وتوفير الوقت والمال لأبنائها لكي يتفرغوا لطلب العلم ودراسة الفقه، حتى أصبحت البلدة خلال الفترة المشار إليها أهم مراكز التعليم الديني في

(٨) لمعرفة أسر الوهبة المهاجرة من أشيقر إلى المناطق النجدية الأخرى انظر، Al-Juhany, *The History of Najd* pp.207-212.

(٩) البسام، علماء نجد، ص ١٤ - ١٥، وانظر أيضاً: عبد الله صالح العثيمين، تاريخ المملكة العربية السعودية (د م: دن، ١٤٠٤هـ)، ج ١، ص ٤٩، ٥٠.

(١٠) انظر بعض هذه الوثائق منشورة في، مجلة العرب، جزء ١، (١٣٨٧هـ) ص ٥١ - ٥٨، وجزء ٦، (١٣٨٧هـ)، ص ٥٥٤ - ٥٦١.

(١١) انظر ملاحق علماء نجد خلال القرون: العاشر والحادي عشر والثاني عشر للهجرة المرفقة بهذه الدراسة. وتجب الإشارة هنا إلى أن الباحث اعتمد في وضع الجداول والبيانات الإحصائية التي تضمنتها هذه الدراسة وملاحق علماء نجد المرفقة بها على كتب

تراجم علماء نجد المتوافرة له وهي: محمد بن حميد، السحب الوابلة على ضرائح الحنابلة، مخطوطة محفوظة في مكتبة جامعة الملك سعود برقم ١٢٨٧: إبراهيم بن ضويان، رفع النقيب عن تراجم الأصحاب، مخطوطة محفوظة بدار الكتب بالقاهرة برقم ٧٣٦٩ح: عبد الله بن عبد الرحمن البسام، علماء نجد خلال ستة قرون) مكة: مكتبة ومطبعة النهضة الحديثة، ١٣٩٨هـ: ومحمد بن عثمان القاضي، روضة الناظرين عن مآثر علماء نجد وحوادث السنين، (القاهرة: مطبعة الطليبي، ١٩٨٠م).

(١٢) انظر الملاحق المرفقة بهذه الدراسة، ويجب التنبيه هنا إلى أن عدداً من العلماء الذين ولدوا ونشأوا في بلدة أشيقر قد هاجروا واستقروا في بلدان أخرى.

جدول رقم (١). نسبة عدد العلماء الذين ولدوا ونشأوا في أشيقر إلى عدد علماء نجد الآخرين

القرن الهجري	علماء نجد	علماء أشيقر	النسبة التقريبية
العاشر	١٥	٩	٪٦٠
الحادي عشر	٢٨	١٦	٪٥٧
الثاني عشر	٥٥	٢١	٪٣٨،١٨

الحادي عشر والثاني عشر، هي من تلك البلدان التي أنشئت في مواقع جديدة أو على أنقاض مستوطنات قديمة، بوساطة جماعات سكانية جديدة خلال الفترة من منتصف القرن التاسع حتى نهاية القرن الثاني عشر.^(١٥) وليست هناك حاجة إلى التأكيد بأنه لا بد أن يصاحب هذه الحركة الواسعة في الهجرة واستقرار وبناء المستوطنات والبلدان الجديدة نمو موازياً في عدد السكان في المنطقة.

إن هناك حاجات دينية واجتماعية لهذه المستوطنات والبلدان الجديدة لا بد أن تلبى - فهي تحتاج إلى أئمة مساجد (مطاوعة) ومعلمين وقضاة وغيرهم ممن لهم معرفة بالعلم الشرعي. وكان يمكن لهذه المستوطنات والبلدان الجديدة أن تسد تلك الحاجات عن طريقين:

الطريق الأول، بوساطة ارتحال بعض أبناء تلك المستوطنات الجديدة لدراسة العلوم الشرعية في الأماكن التي يوجد بها علماء مشهورون.

أما الطريق الثاني، فبوساطة استقطاب بعض العلماء ومن لهم معرفة بالعلوم الشرعية من البلدان التي يوجد بها هؤلاء بكثرة للاستيطان في تلك المستوطنات الجديدة وسد حاجاتها من الأئمة والمعلمين والقضاة.

وقد ساهمت بلدة أشيقر باعتبارها أبرز مراكز

النجدية الأخرى خلال ذلك القرن. وهو ما سنعود إلى مناقشته أدناه.

بلدة أشيقر ومساهمتها في انتشار التعليم الديني في نجد

لقد شهدت منطقة سافلة نجد والقصيم تغييراً واضحاً من الناحيتين، العمرانية والسكانية خلال الفترة موضوع الدراسة.^(١٦) فهذه المنطقة التي فقد كثير من بلدانها وقراها وسكانها منذ القرن الرابع الهجري تقريباً، أخذت تستعيد نموها العمراني والسكاني منذ منتصف القرن التاسع تقريباً.^(١٧) لقد بدأ السكان المستقرون وشبه المستقرين في نجد منذ القرن التاسع حركة واسعة تمثلت في الهجرة وإنشاء المستوطنات الجديدة. نتج عنها زيادة كبيرة في عدد المستوطنات الحضرية وبالتالي نمو واضحاً في السكان. لقد ظهر خلال هذه الفترة العديد من البلدان والمستوطنات الجديدة في أقاليم العارض وسدير والفرع والأفلاج والقصيم. وكان بعض هذه المستوطنات ينشأ في أماكن لم يرد ذكرها كمواطن استقرار في السابق، بينما نشأ بعضها الآخر على أنقاض مستوطنات قديمة، أو بالقرب من تلك الأنقاض.

إن أكثر من ثلثي البلدان والمستوطنات النجدية الأكثر شهرة وذكرًا في المصادر المحلية خلال القرنين

(١٣) تشمل منطقة «سافلة نجد» من الأقاليم: الوشم، سدير، المحمل، العارض، الخرج، الفرع (الحوطة والحريق) والأفلاج، وكانت هذه المنطقة تعرف قديماً باليمامة.

(١٤) عن النو العمراني والسكاني في منطقة نجد خلال الفترة من منتصف القرن التاسع حتى منتصف القرن الثاني عشر للهجرة

أنظر: Al-Juhany, Chapters; III, IV.

(١٥) Al-Juhany, pp. 225 - 7.

ولتتبع تلك المستوطنات والبلدان الجديدة، انظر الفصلين الثالث والرابع من الدراسة نفسها.

جدول رقم (٢). تَوَزُّع العلماء على البلدان النجدية المختلفة خلال القرن العاشر

البلدة	عدد العلماء*	النسبة التقريبية	البلدة	عدد العلماء*	النسبة التقريبية
أشيقر	٩	٪٦٠	العارض	١	٪٦٦
مقرن الرياض	٢	٪١٣٣	بدون	٢	٪١٣٣
العيينة	١	٪٦٦			
مجموع عدد العلماء (١٥)			النسبة المئوية (١٠٠٪)		

* ينسب العالم هنا إلى بلدة معينة إذا كان قد ولد ونشأ ومات فيها، أو أنه هاجر إليها واستقر ومات فيها.

التعليم ودراسة الفقه فيها خلال القرن المذكور مقارنة بالبلدان النجدية الأخرى.

لقد تضاعف عدد العلماء تقريبا في نجد خلال القرن الحادي عشر، كما زاد عدد البلدان التي صارت موطنًا للعلماء خلال ذلك القرن مقارنة بالقرن السابق. فقد ارتفع عدد العلماء المترجم لهم من خمسة عشر عالماً إلى ثمان وعشرين عالماً، وعدد البلدان التي أصبح يستوطنها أولئك العلماء من ثلاثة إلى سبعة. وهذا يعني أن التعليم في نجد قد توسع خلال هذا القرن كماً وجغرافياً.

ويلاحظ من الجدول رقم (٣)، ومقارنته بالجدولين رقم (١) و (٢) أعلاه، أنه بالرغم من زيادة العدد الفعلي لعلماء أشيقر خلال القرن الحادي عشر، فقد انخفضت نسبتهم مقارنة بعلماء نجد الآخرين من (٦٠٪) خلال القرن العاشر إلى (٥٧٪) في بداية القرن الحادي عشر، ثم إلى (٤٦٫٤٪) في نهاية ذلك القرن.

إبراهيم بن أبي حميدان اللذان لم ينسبا إلى أي بلدة معينة سوى البسام في علماء نجد. وقد يكون إسماعيل بن رميح من أهل مقرن (الرياض) أو العيينة، أبرز بلدان العارض في ذلك القرن. وقد نص البسام نفسه (ص ٢٢٤، ٢٢٩) على أن إسماعيل بن رميح قد تولي قضاء بلدة رغبة في إقليم المحمل. كما نص أيضا (ص ٢٠٨، ٢٢٨-٢٢٩) على أنه تتلمذ على أحد علماء بلدة أشيقر.

وجود العلماء في نجد من حيث الكثرة والشهرة في سد الحاجات الدينية والتعليمية للمستوطنات الجديدة وغيرها بكلا الطريقتين المذكورين.

١ - الطريق الأول: ارتحال طلبة العلم النجديين للدراسة على علماء أشيقر

لقد سبقت الإشارة إلى أن تسعة (٦٠٪) من علماء نجد خلال القرن العاشر ينتمون إلى بلدة أشيقر. ولا تذكر المصادر سوى بلديتي مقرن (الرياض) والعيينة بالإضافة إلى أشيقر كبلدان يسكنها العلماء خلال ذلك القرن.^(١٦) فبينما ينتمي إلى بلدة مقرن من هؤلاء العلماء اثنان (١٣٣٪) تنسب المصادر واحداً (٦٦٪) إلى بلدة العيينة، وآخر (٦٦٪) إلى إقليم العارض.

أما العالمان الباقيان (١٣٣٪) ممن ترجم لهم من أهل القرن العاشر فلم ينسبا إلى أي بلد أو إقليم بعينه.^(١٧) ويظهر بوضوح من الجدول رقم (٢) مدى أهمية بلدة أشيقر من حيث وفرة العلماء وتقدم

(١٦) يشير البسام في علماء نجد، ص ٢٠٢، ٢٢٤، ٤٩٢ إلى عدد من العلماء والقضاة خلال القرن العاشر، ويقرن بعضهم بأجود من زامل الجبري، رئيس البحرين ونجد خلال تلك الفترة، لكنه لم يترجم لهم ولم ينسبهم إلى بلدة أو إقليم معين.

(١٧) لم يترج لإسماعيل ابن رميح العريني الذي نسب إلى إقليم العارض وأحمد بن إبراهيم بن أبي حميدان وابن عمه محمد بن

جدول رقم (٣). توزُّع العلماء على البلدان النجدية المختلفة خلال القرن الحادي عشر

البلدة	عدد العلماء*	النسبة التقريبية	البلدة	عدد العلماء	النسبة التقريبية
أشيقر	١٣	%٤٦ر٤	العبينة	٦	%٢١ر٤
القرائن	٢	%٣ر٦	مقرن (الرياض)	٥	%١٧ر٨
العودة	١	%٣ر٦	الدرعية	١	%٣ر٦
المجمعة	١	%٣ر٦			
مجموع عدد العلماء (٢٨)			النسبة المئوية (١٠٠٪)		

* ينسب العالم هنا إلى بلدة معينة إذا كان قد ولد ونشأ ومات فيها أو أنه هاجر إليها واستقر ومات فيها.

ومحمد بن موسى البصري، وأشهر علماء سدير: أبو نمي بن عبد الله العريني خلال هذا القرن قد تتلمذوا على كبار علماء أشيقر وخاصة، الشيخ محمد بن أحمد بن اسماعيل (ت ١٠٥٩هـ).^(١٩) وهذا يعني أن ستة عشر عالماً أو حوالي (٥٧٪) من علماء نجد قد تتلمذوا على علماء بلدة أشيقر خلال هذا القرن.

تذكر كتب التراجم النجدية أربعة من العلماء الذين عاشوا خلال القرن الحادي عشر، لكنها لا تحدد شيوخهم أو البلدان التي درسوا فيها. وينتمي اثنان منهم وهما: أحمد بن محمد بن خيخ وزامل بن موسى اليزيدي إلى بلدة مقرن، بينما تولي الآخران وهما: عبد الله بن عفالق ومحمد بن عبد الله بن سلطان الدوسري القضاء في العبينة والمجمعة على التوالي.^(٢٠) وليس من المستبعد أن واحداً أو أكثر من هؤلاء العلماء الأربعة قد درس في أشيقر أو على يد أحد علمائها الكثيرين.

تورد كتب التراجم النجدية خمسا وخمسين

ولا يعود ذلك الانخفاض إلى ظهور عدد من العلماء في بعض البلدان النجدية الأخرى فقط، بل يعود أيضاً إلى هجرة أربعة من العلماء الذين ولدوا ونشأوا وتعلموا في أشيقر، إلى بلدتي العبينة ومقرن (الرياض)، اللتان زاد عدد العلماء فيهما خلال القرن الحادي عشر بسبب هجرة أولئك العلماء إليهما، واستقرارهم فيهما واتخاذهما وطناً، ونشرهم للعلم فيهما عن طريق تتلمذ طلبة العلم فيهما عليهم.^(١٨)

وبالرغم من هذا الانخفاض في نسبة علماء أشيقر، فقد ظلت البلدة محتفظة بأهميتها البارزة كموطن للعلماء ومركز يقصده طلبة العلم في نجد، حيث بلغ عدد علماء أشيقر خلال هذا القرن ثلاثة عشر عالماً. أي (%٤٦ر٤) من علماء نجد كلها، أو ما يزيد على ضعف عدد العلماء في العبينة (ستة علماء = ٢١ر٤) التي تليها مباشرة في الأهمية. ومما يدل على أهمية بلدة أشيقر العلمية أيضاً، أن اثنان من أبرز علماء العارض وهما: عبد الله بن محمد بن زهلان

(١٨) انظر ملحق علماء نجد خلال القرن الحادي عشر، المرفق بهذه الدراسة.

(١٩) انظر شيوخ هؤلاء العلماء الثلاثة في تراجمهم وترجمة الشيخ محمد بن أحمد بن إسماعيل في علماء نجد، ص ١٥٢، ٦٣٠.

٧٨٩، ٩٤٢: القاضي، روضة الناظرين، ج٢، ص ١٦٠.

(٢٠) انظر تراجم هؤلاء العلماء الأربعة في البسام، علماء نجد،

ص ص ١٩٠، ٢٦٢ - ٢٦٤، ٥٩٧، ٨٧٦ - ٨٧٧. وملحق علماء

نجد خلال القرن الحادي عشر المرفق بهذه الدراسة.

جدول رقم (٤) تَوَزُّع علماء نجد على البلدان والأقاليم المختلفة خلال القرن الثاني عشر

البلدة	عدد العلماء*	النسبة التقريبية	البلدة	عدد العلماء*	النسبة التقريبية
أشيقر	١٥	%٢٧٫٣	عنيزة	٧ إقليم	%١٣
ثرمدا	١	%١٫٨	الخبراء	١ القصيم	%١٫٨
القرائن	١	%١٫٨	حريملاء	٢ إقليم	%٣٫٦
مرات	١	%١٫٨	ثادق	٢ المحمل والشبيب	%٣٫٦
أثيثة	١	%١٫٨	رغبة	١	%١٫٨
جلجل	١	%١٫٨	العبيدة	٢ إقليم	%٣٫٦
روضة سدير	١	%١٫٨	مقرن (الرياض)	٣ العارض	%٥٫٥
حوطة سدير	٣	%٥٫٥	الدرعية	١	%١٫٨
الجمعة	٦	%١١	الأحساء	١ خارج	%١٫٨
حرمة	٢	%٣٫٦	الكويت	١ نجد**	%١٫٨
			الزبير	٢	%٣٫٦
مجموع عدد العلماء (٥٥)			النسبة المئوية التقريبية (١٠٠٪)		

* وينسب العالم هنا إلى بلدة معينة إذا كان قد ولد ونشأ ومات فيها، أو أنه هاجر وأستقر ومات فيها.
** أنظر الحاشية رقم (٢١)

فيها العلماء. وقد ظهر أبرز تلك المراكز الجديدة في أقاليم، سدير والمحمل والقصيم وخاصة في بلدان: الجمعة والحوطة (سدير) وثادق وعنيزة. وقد برز إقليم سدير خلال هذا القرن كأحد أهم الأقاليم النجدية - بعد الوشم من حيث نمو الحركة العلمية ووفرة العلماء. فقد بلغ عدد العلماء المنسوبون إلى بلدانه المختلفة، ثلاثة عشر عالماً، أي (٢٤٪) من علماء نجد لهذا القرن.^(٢٢)

ترجمة لعلماء عاشوا خلال القرن الثاني عشر. وقد توزع هؤلاء العلماء على ثمانية عشر بلدة نجدية بالإضافة إلى الكويت والزبير والأحساء.^(٢١) ويلاحظ من الجدول رقم (٤) اتساع الانتشار الجغرافي لعلماء نجد خلال هذا القرن، حتى تجاوز ذلك الانتشار حدود منطقة نجد.

كما يلاحظ أيضاً ظهور مراكز جديدة في نجد، ازدهرت فيها دراسة الفقه والعلوم الشرعية وتوافر

(٢١) الكويت والزبير والأحساء - كما هو معروف - ليست من نجد، ولكنها من البلاد والمستوطنات التي شملتها حركة الهجرة والاستيطان لسكان نجد خلال الفترة موضوع الدراسة.

(٢٢) أهم بلدان سدير التي نسبت إليها كتب التراجم النجدية علماء

عاشوا وتوفوا قبل نهاية القرن الثاني عشر هي: الجمعة، حرمة، حوطة سدير، روضة سدير، وجلجل - انظر الجدول رقم (٤) وملحق علماء نجد خلال القرن الثاني عشر المرفق بهذه الدراسة.

ويدل على الأهمية العلمية لبلدة أشيقر خلال هذا القرن، العدد الكبير من العلماء النجديين من غير المنتسبين إلى تلك البلدة، والذين تتلمذوا كلياً أو جزئياً على علماء أشيقر. فتثير كتب التراجم النجدية إلى دراسة أحد عشر عالماً من المنتسبين إلى البلدان النجدية المختلفة الأخرى على واحد أو أكثر من علماء أشيقر خلال القرن الثاني عشر.^(٢٤) وإذا أضيف هذا العدد إلى عدد العلماء المنسوبين إلى بلدة أشيقر نفسها (١٥ عالماً)، فإن نسبة العلماء النجديين الذين درسوا على يد علماء أشيقر ستصل إلى أكثر من (٤٧٪) $11 + 15 = 26 \times 100 \div 55 = 47.3$ (٤٧٪).

يتبين من الجدول رقم (٤) أيضاً، أن البلديتين النجديتين اللتين تأتيان في المرتبة الثانية والثالثة بعد أشيقر من حيث عدد العلماء خلال القرن الثاني عشر هما: عنيزة في القصيم (سبعة علماء = ١٣٪) والمجمعة في سدير (ستة علماء = ١١٪)، وقد سبقت الإشارة إلى أن بلدة عنيزة لم تكن موطناً للعلماء خلال القرن الحادي عشر. وكان أول من نزلها منهم الشيخ عبد الله بن أحمد بن عضيب (ت ١١٦١هـ) الذي هاجر من روضة سدير إلى المذنب ومنها إلى عنيزة في بداية القرن الثاني عشر. وقد اجتمع إليه طلبة العلم من أهل البلدة وتلمذ عليه جميع العلماء المنسوبين إلى هذه البلدة لهذا القرن تقريباً.^(٢٥) وكان عبد الله ابن عضيب من أبرز تلاميذ عالم بلدة أشيقر المشهور، الشيخ أحمد بن محمد القصير (ت ١١٢٤هـ).^(٢٦)

أما بلدة المجمعة، فإن أبرز علمائها خلال القرن الثاني عشر، هو الشيخ أحمد بن شبانة بن محمد بن شبانة.^(٢٧) وقد تتلمذ على أحمد بن شبانة، اثنان من علماء المجمعة لهذا القرن هما: ابنه، عبد الجبار بن

كذلك يلاحظ من الجدول رقم (٤)، تراجع عدد ونسبة العلماء المنسوبين إلى إقليم العارض خلال هذا القرن. فقد انخفض عددهم إلى ستة علماء، أي (١١٪) من علماء نجد. ويعود هذا الانخفاض إلى هجرة بعض علماء العارض إلى بلدان أخرى من ناحية وإلى حجب الدعوة الإصلاحية التي ظهرت في ذلك الإقليم بعد منتصف القرن، لشهرة بعضهم الآخر من ناحية أخرى.

يلاحظ أيضاً من الجدول رقم (٤)، انخفاض واضح في نسبة عدد علماء بلدة أشيقر مقارنة بعدد علماء نجد الآخرين خلال القرن نفسه. فقد انخفضت النسبة من (٤٦٦٪) خلال القرن الحادي عشر إلى (٢٧٣٪) خلال القرن الثاني عشر ويعود هذا الانخفاض إلى الأسباب نفسها التي ذكرت بالنسبة للقرن الحادي عشر، فقد هاجر ستة علماء تقريباً، كانوا قد ولدوا ونشأوا وتعلموا في أشيقر، ثم انتقلوا إلى بلدان نجدية أخرى واستقروا فيها واستوطنوها.^(٢٣)

والرغم من ذلك الانخفاض في نسبة عدد العلماء فقد بقيت بلدة أشيقر محتفظة بأهميتها العلمية في نجد. فقد انتسب إليها خلال هذا القرن خمسة عشر عالماً، أي حوالي (٢٧٪) من مجموع علماء نجد خلال القرن المذكور، وهذا العدد يزيد على ضعف عدد العلماء المنسوبين إلى بلدة عنيزة، التي تلي أشيقر مباشرة من حيث عدد العلماء والتي لم تكن موطناً للعلماء خلال القرن السابق. وعند مقارنة عدد علماء أشيقر خلال هذا القرن بعدد علماء كل من بلديتي العينينة ومقرن (الرياض) وهما المركزان العلميان التاليان لأشيقر خلال القرن الحادي عشر، فإننا نجد البون شاسع جداً.

ص ص ٥١٨ - ٥٢٠: القاضي، تحفة الناظرين، ج ١، ص ص ٣١٤ - ٣١٥.

(٢٦) ابن حميد، السحب الوابلة، ورقة ١٣٦: البسام، علماء نجد، ص ٥١٧، القاضي، تحفة الناظرين، ج ١، ص ٣١٤.

(٢٧) لا تذكر المصادر سنة وفاته، ولكن البسام ينص على أنه من علماء النص الأول من القرن الثاني عشر، البسام، علماء نجد، ص ١٨١.

(٢٣) انظر الجداول رقم (٢-١) للمقارنة؛ وانظر أيضاً، ملحق علماء نجد خلال القرن الثاني عشر المرفق بهذه الدراسة لمعرفة علماء أشيقر المهاجرون إل البلدان الأخرى خلال ذلك القرن.

(٢٤) انظر ملحق علماء نجد خلال القرن الثاني عشر المرفق بهذه الدراسة لمعرفة العلماء الذين درسوا في بلدة أشيقر من غير المنسوبين إليها والبلدان التي ينتمي إليها أولئك العلماء.

(٢٥) ابن حميد، السحب الوابلة، ورقة ١٣٧: البسام، علماء نجد،

للمستوطنات والبلدان النجدية الجديدة - كما سبقت الإشارة - على رحيل أبناء تلك البلدان إلى المراكز العلمية المشهورة وتعلمهم هناك على علمائها، بل تطلب ذلك أيضا هجرة بعض طلبة العلم والعلماء من تلك المراكز العلمية إلى المستوطنات والبلدان الجديدة أو المحتاجة إلى خدمات أهل المعرفة في العلوم الشرعية. لقد أتاح ظهور تلك المستوطنات الجديدة وتوسعها والنمو السكاني فيها وفي غيرها من البلدان، الفرصة لكثير من العلماء والقضاة للهجرة من مراكز التعليم الديني للاستقرار في تلك المستوطنات والبلدان للعمل كقضاة ومعلمين وأئمة فيها.

لقد زحرت بلدة أشيقر خلال القرن الحادي عشر بالعلماء المؤهلين للقضاء.^(٣٤) وبدأ بعض هؤلاء العلماء يتطلعون إلى البلدان النجدية الأخرى للانتقال إليها وممارسة القضاء والتعليم الديني فيها، ولهذا شهد القرنين الحادي عشر والثاني عشر هجرة عدد من علماء أشيقر إلى بعض المستوطنات والبلدان الأخرى واستيطانها وممارسة القضاء والتدريس فيها، وقد نجح كثير من هؤلاء العلماء المهاجرون في كسب ثقة سكان مواطنهم الجديدة واتخاذها مواطن دائمة لهم. وقد تكاثرت أسرهم فيها حتى أصبحت تشكل جزءا مهما من المجتمعات التي يعيشون فيها، وكان من أبرز تلك الأسر العلمية المهاجرة من أشيقر، آل مشرف في العارض، وآل شبانة في سدير، وآل فيروز في الأحساء.

وربما ساعد على زيادة هجرة العلماء من أشيقر، النزاعات والمنافسات المستمرة بين مختلف عشائر البلدة والتي سبقت الإشارة إليها، ولاشك أنه كان في هذه الهجرات تخفيف من حدة الصراع على الموارد الاقتصادية للبلدة. هذا وقد انتشر العلماء الأشيقريون المهاجرون في أغلب الأقاليم النجدية وفي

شبانة، وابن أخيه عثمان بن عبد الله بن شبانه.^(٣٨) وقد درس الشيخ أحمد بن شبانه على عالم أشيقر المشهور، أحمد القصير.^(٣٩) أما العلماء الثلاثة الآخرون المنسوبون إلى بلدة الجمعة خلال هذا القرن وهم: حماد بن محمد بن شبانة (ت: ١١٧٥هـ) وعبد الله بن أحمد بن سحيم (ت: ١٧٧٥هـ) وأحمد بن محمد التويجري (ت: ١١٩٤هـ) فهم أيضا وثيقي الصلة العلمية بعلماء أشيقر. فقد نص القاضي على أن عبد الله بن سحيم، درس على علماء سدير والوشم.^(٣٠)

أما حماد بن محمد بن شبانه، فقد تتلمذ على عبد الله بن سحيم المذكور أعلاه، كما تتلمذ على أبيه، محمد بن حسن بن شبانه، تلميذ الشيخ أحمد القصير.^(٣١) أما أحمد بن محمد التويجري، فقد درس على يد تلميذ آخر من تلاميذ الشيخ أحمد القصير، هو عبد القادر العديلي.^(٣٢)

وهكذا يظهر جليا الارتباط الوثيق بين المركز الأول للعلم في نجد - بلدة أشيقر - وبين المركزين اللذين يأتيان بعده مباشرة خلال القرن الحادي عشر وهما: مقرن والعيينة، كما يظهر أيضا الارتباط الوثيق بين ذلك المركز الأول وبين المركزين اللذين يأتيان بعده مباشرة خلال القرن الثاني عشر، وهما الجمعة وعنيزة. كذلك، يظهر جليا، الدور المهم الذي قام به علماء بلدة أشيقر وخاصة العالمان المشهوران، الشيخ محمد بن أحمد بن اسماعيل والشيخ أحمد ابن محمد القصير في نشر التعليم الديني في أقاليم العارض وسدير والقصيم.

٢ - الطريق الثاني: هجرة علماء أشيقر إلى البلدان النجدية الأخرى

لم تقتصر تلبية الحاجات الدينية والاجتماعية

(٣١) القاضي، روضة الناظرين، ج ١، ص ١٨٩، البسام، علماء نجد، ص ١٦٨.

(٣٢) البسام، علماء نجد، ص ١٦٩، ١٨٩.

(٣٣) تقع بلدة أشيقر على بعد ١٢٠ كم و ١٧٠ كم إلى الشمال الغربي من العيينة ومقرن (الرياض) على التوالي، و ٧٠ كم إلى الجنوب الغربي من الجمعة و ١٥٠ كم إلى الجنوب من عنيزة تقريبا.

(٣٤) البسام، علماء نجد، ص ١٥.

(٣٨) انظر ترجمة أحمد بن شبانه وترجمة ابنه عبد الجبار وابن أخيه عثمان في البسام، علماء نجد، ص ص ١٨٠ - ١٨١، ٣٨٢، ٧٠٦، على التوالي، وانظر أيضا جدول علماء نجد خلال القرن الثاني عشر المرفق بهذه الدراسة.

(٣٩) البسام، علماء نجد، ص ١٦٩، ١٨٠.

(٣٠) القاضي، تحفة الناظرين، ج ١، ص ٣١٦. من الواضح أن المقصود بالوشم هنا هو بلدة أشيقر، لأنها مقر العلماء.

مشرف، الذي ولي قضاء بلدة العيينة حتى وفاته سنة ١٠٥٦هـ،^(٣٩) والشيخ سليمان بن علي بن مشرف، الذي ولي قضاء بلدة الروضة في سدير قبل أن ينتقل منها إلى بلدة العيينة ويتولى قضاءها أيضاً حتى وفاته سنة ١٠٧٩هـ.^(٤٠)

وخلال القرن الثاني عشر للهجرة، انتقل عدد آخر من طلبة العلم والعلماء من أشيقر للاستقرار والعمل كقضاة في المستوطنات والبلدان النجدية الأخرى، وقد وصلت هجرة هؤلاء العلماء خلال هذا القرن إلى خارج البلاد النجدية، حيث انتقل الشيخ محمد بن عبد الوهاب بن فيروز إلى بلدة الكويت، التي كانت مستوطنة جديدة أنشأتها جماعة من العتوب المهاجرين من نجد، عند رأس الخليج العربي خلال العقود الأولى من ذلك القرن،^(٤١) وقد تولى الشيخ محمد بن فيروز قضاء الكويت حتى وفاته فيها سنة ١١٣٥هـ.^(٤٢) لكن أسرة آل فيروز لم تبق في الكويت بعد وفاة الشيخ. فقد استوطن ابنه الشيخ عبد الله ابن محمد بن فيروز الأحساء، حيث استقرت الأسرة وتحسنت أحوالها المعيشية والعلمية، وأصبح هو أحد علماء الحنابلة فيها ورحل إليه طلبة العلم من نجد. وقد توفي هناك سنة ١١٧٥هـ.^(٤٣)

غيرها خارج نجد.

كان من أوائل من خرج من علماء أشيقر ليتولى القضاء خارجها، الشيخ محمد بن أحمد بن بسام الملقب بالقاضي. وقد اختاره شريف مكة ليتولى القضاء في عالية نجد التي كان لأشراف مكة نفوذ عليها، وقد اتخذ الشيخ محمد القاضي من بلدة الشعراء مقراً له خلال النصف الثاني من القرن العاشر الهجري.^(٣٥)

وقد زادت هجرة علماء أشيقر خلال القرن الحادي عشر، حيث انتهى المطاف بأغلب هؤلاء المهاجرين إلى إقليم العارض،^(٣٦) وكان من أوائل المهاجرين خلال هذا القرن الشيخ أحمد بن محمد ابن بسام (ت ١٠٤٠) الذي انتقل من أشيقر ليتولى قضاء بلدة القصب في الوشم، ثم قضاء بلدة ملهم في وادي الشعيب بين سنتي ١٠١٠هـ و ١٠١٥هـ، قبل أن ينتقل مرة أخرى إلى بلدة العيينة.^(٣٧)

وكان ممن تولى القضاء في إقليم العارض خلال القرن الحادي عشر من آل مشرف الوهبة أهل بلدة أشيقر، الشيخ أحمد بن ناصر بن مشرف، الذي ولي قضاء بلدة مقرن (الرياض) حتى وفاته سنة ١٠٤٩هـ^(٣٨) والشيخ عبد الله بن عبد الوهاب بن

(٣٥) البسام، علماء نجد، ص ٧٩١ - ٧٩٢: ابن عيسى، ص ١٢٣.

(٣٦) سناقش هجرة علماء أشيقر إلى إقليم العارض بتوسع أكثر فيما بعد.

(٣٧) البسام، علماء نجد، ص ١٨٧: البسام، عبد الله بن محمد (ت ١٣٤٦هـ)، تحفة المشتاق من أخبار نجد والحجاز والعراق، نسخة عن المخطوطة الأصلية، كتبها نور الدين شربة عام ١٣٧٦هـ - ١٩٥٦م، ورقة ٧٥٥: القاضي، روضة الناظرين، ج ١، ص ٥٨.

(٣٨) الفاخري، ص ٦٩: ابن عيسى، ص ٥٤: البسام، علماء نجد، ص ١٩٨. ويفيد البسام أن الشيخ أحمد بن ناصر بن مشرف قد ولد وتلقى العلم في بلدة أشيقر.

(٣٩) ابن ضويان، ورقة ١٣٧: البسام، علماء نجد، ص ٥٩٢.

(٤٠) ابن حميد، ورقة ٩٠، عثمان بن عبد الله بن بشر، عنوان المجد في تاريخ نجد، تحقيق عبد الرحمن بن عبد اللطيف آل الشيخ (الرياض: وزارة المعارف، ١٣٩١هـ) ج ٢، ص ٢١٠: ابن ضويان، ورقة ١٣٧: البسام، علماء نجد، ص ٣٠٩ - ٣١١، ويلاحظ أنه بينما يضع ابن حميد مولد الشيخ سليمان بن علي في العيينة، يؤكد البسام أن مولده كان في بلدة أشيقر.

(٤١) ابن حميد، ورقة ٩٠، عثمان بن عبد الله بن بشر، عنوان المجد في تاريخ نجد، تحقيق عبد الرحمن بن عبد اللطيف آل الشيخ (الرياض: وزارة المعارف، ١٣٩١هـ) ج ٢، ص ٢١٠: ابن ضويان، ورقة ١٣٧: البسام، علماء نجد، ص ٣٠٩ - ٣١١، ويلاحظ أنه بينما يضع ابن حميد مولد الشيخ سليمان بن علي في العيينة، يؤكد البسام أن مولده كان في بلدة أشيقر.

(٤٢) ابن حميد، ورقة ٩٠، عثمان بن عبد الله بن بشر، عنوان المجد في تاريخ نجد، تحقيق عبد الرحمن بن عبد اللطيف آل الشيخ (الرياض: وزارة المعارف، ١٣٩١هـ) ج ٢، ص ٢١٠: ابن ضويان، ورقة ١٣٧: البسام، علماء نجد، ص ٣٠٩ - ٣١١، ويلاحظ أنه بينما يضع ابن حميد مولد الشيخ سليمان بن علي في العيينة، يؤكد البسام أن مولده كان في بلدة أشيقر.

(٤٣) عبد العزيز الرشيد، تاريخ الكويت (بيروت: دار مكتبة الحياة،

(١٩٧٨م)، ص ٢١-٢٢: أحمد ابو حاكمة، تاريخ الكويت الحديث ١٧٥٠ - ١٩٦٥م (الكويت: ذات السلاسل، ١٩٨٤م)، ص ٢١-٢٥.

(٤٢) الرشيد، تاريخ الكويت، ص ٩٢-٩٣: البسام، علماء نجد، ص ٨٩٤.

(٤٣) ابن حميد، ورقة ١٤٥، ينص ابن حميد في السحب الوابلة، على ان الشيخ عبد الله بن فيروز ولد في الأحساء، كما ينقل القاضي، روضة الناظرين، ج ٢، ص ١٧٦، عن ابن حميد، ان الشيخ محمد بن عبد الوهاب بن فيروز، ابو الشيخ عبد الله المذكور نزع من أشيقر إلى الأحساء وسكنها. ومن ناحية أخرى، يذكر الشيخ البسام في حاشية ترجمة العلامة المشهور، محمد بن عبد الله بن فيروز - ابن الشيخ عبد الله المذكور - ان جده الشيخ محمد بن عبد الله (عبد الوهاب) ابن فيروز، انتقل أشيقر إلى الكويت وصار قاضياً فيها حتى توفي سنة ١١٢٥هـ... ثم انتقل من ابنه الشيخ عبد الله من الكويت إلى الأحساء واستوطنه... (البسام، علماء نجد، ص ٨٨٢) وينقل البسام في موضع آخر (ص ٦٢٧-٦٢٨) عن العلامة، محمد بن عبد الله بن فيروز ان مولد أبيه كان علم ١١٠٥هـ دون ذكر للمكان. ونظراً لأن الشيخ محمد بن عبد الوهاب بن فيروز توفي في الكويت وهو قاضياً عام ١١٢٥هـ، كما يذكر الرشيد مؤرخ الكويت، وأن جميع شيوخه وشيوخ ابنه عبد

عادة ليتولى الأول منهما قضاء بلدة حريملا في وادي الشعيب حتى مقتله سنة ١١٧١هـ.^(٤٨) والثاني قضاء بلدة حرمة في سدير، حتى توفي فيها سنة ١١٧٥هـ.^(٤٩) وقد هاجر أيضا من علماء الوهبة، أهل أشيقر، الشيخ أحمد بن مانع بن شبرمة، الذي انتقل من أشيقر إلى بلدة الدرعية في إقليم العارض عند ظهور الدعوة الإصلاحية. وقد أصبح ابن شبرمة من تلاميذ وأتباع الشيخ محمد بن عبد الوهاب. وبالرغم من أنه لم يذكر أن ابن شبرمة قد تقلد منصباً قضائياً أو غيره في العارض قبل وفاته سنة ١١٨٦هـ، إلا أنه كان من أبرز المدافعين عن الدعوة الإصلاحية.^(٥٠)

وتجب الإشارة هنا إلى أسرة علمية أخرى من الوهبة، أهل أشيقر، هاجرت إلى بلدة الجمعة في إقليم سدير، هي أسرة: آل شبانه. لا تعرف بالتحديد متى ترك آل شبانه بلدة أشيقر إلى موطنهم الجديد، الجمعة، ولكن يبدو أن لذلك علاقة بالنزاع الذي شب بين عشائر قبيلة الوهبة على النفوذ في أشيقر، وخاصة بين فروعها المنتمة إلى زاخر من جهة، وآل محمد من جهة أخرى في أواخر القرن الحادي عشر وخلال النصف الأول من القرن التالي. وقد تزعم عشيرة آل محمد، التي تنتمي إليها أسرة آل شبانه خلال هذه الفترة أحمد بن عبد الرحمن بن شبانه المقتول سنة ١١٠٩هـ، ومحمد بن عبد الله بن شبانه الملقب بالرقراق، المتوفى سنة ١١٥٥هـ.^(٥١)

ويظهر أن عشيرة آل محمد وأبائهم قد فقدوا

وقد أنجب الشيخ عبد الله في الأحساء، العلامة المشهور، محمد بن عبد الله بن فيروز، أحد أشهر علماء الحنابلة في وقته، حيث تقاطر إليه طلبة العلم وأخذ عنه عدد كبير من النجديين وغيرهم. وقد توفي في البصرة سنة ١٢١٦هـ.^(٤٤) وكان ممن هاجر من علماء أشيقر الوهبة خلال هذا القرن أيضا، الشيخ عبد المحسن بن علي الشارخي، الذي رحل - بعد أن درس على علماء أشيقر - إلى الأحساء للدراسة على آل فيروز. وحين طلب أهل بلدة الزبير، في جنوب العراق من شيخه، ابن فيروز أن يأذن له بالانتقال إليهم ليكون لهم إماما وخطيبا وفقهيا ثم قاضيا، هاجر إليهم وعاش هناك حتى توفي في سنة ١١٨٧هـ.^(٤٥) وتجدر الإشارة هنا إلى أن أمراء بلدة الزبير وأغلب سكانها خلال هذه الفترة كانوا من المهاجرين النجديين.

وكان ممن انتقل من علماء الوهبة سكان بلدة أشيقر واستوطن بعض البلدان النجدية الأخرى، الشيخ محمد بن عبد الله السويكت، تلميذ الشيخ أحمد بن محمد القصير. وكان أهل بلدة جلاجل في سدير قد طلبوه ليكون لهم قاضيا ومفتيا. فانتقل إلى جلاجل واستقر فيها حتى توفي هناك.^(٤٦) كذلك ينسب إلى قبيلة الوهبة، أهل بلدة أشيقر، الشيخ مريد بن أحمد الوهبي التميمي والشيخ عبد الله بن عيسى المويسي الوهبي التميمي.^(٤٧) وبعد أن بدأ هذان الشيوخ تعليمهما على علماء نجد، رحلا إلى بلاد الشام للدراسة على كبار علماء الحنابلة فيها، ثم

= الله كانوا من النجديين القاطنين في نجد، كما يستفاد من البسام، فانه من الأقرب أن يكون مولد الشيخ عبد الله في نجد أو الكويت.

(٤٤) ابن حميد، ورقة ٢٢٢ - ٢٢٦: البسام، علماء نجد، ص ص ٨٨٢-٨٨٥، القاضي، ج ٢، ص ص ١٧٦ - ١٧٧.

(٤٥) ابن حميد، ورقة ١٤٩: القاضي، ج ٢، ص ص ٥١-٥٢، البسام، علماء نجد، ص ص ٦٦٧-٦٦٨ ويذكر البسام أن

الشيخ عبد المحسن من مواليد بلدة الفرعة، المجاورة لأشيقر، لكنه عاش وتعلم في أشيقر، كما أن أسرته، آل مشرف من أبرز سكان أشيقر أيضا.

(٤٦) البسام، علماء نجد، ص ٨٧١.

(٤٧) ينسب البسام في علماء نجد، هذين الشيخين إلى قبيلة الوهبة أهل أشيقر ويشاركه القاضي في أن عبد الله المويسي من مواليد بلدة حرمة، لكنهما لا يذكران زمن انتقال أسرته إلى تلك البلدة، أما

الشيخ مريد الوهبي فلم يذكر البسام مكان ولادته، واكتفى بالقول بأنه من سكان حريملاء - ولا يعرف متى هاجر الشيخان أو اسرتهما إلى موطنهم الجديد - والجدير بالملاحظة أنهما أول قاضيين تذكرها المصادر لهاتين البلديتين - أنظر: البسام، علماء نجد، ص ص ٦٠٤ - ٦٠٥، أيضا القاضي، روضة الناظرين، ص ٣١٧.

(٤٨) البسام، علماء نجد، ص ص ٩٤٧ - ٩٥٠.

(٤٩) البسام، علماء نجد، ص ص ٦٠٤ - ٦٠٥: القاضي، ج ١، ص ص ٣١٧ - ٣١٨.

(٥٠) البسام، علماء نجد، ص ص ١٨٢ - ١٨٢: القاضي، روضة الناظرين، ص ٦٤.

(٥١) ابن عيسى، ص ص ٦٥، ٦٦، ٧٨، ٩٥، ١٠٣، ١٠٦.

أسرته من أشيقر إلى الجمعة. وبالرغم من عدم ذكر مصادرنا ولاية القضاء إلا لاثنين من أولئك العلماء الأربعة، إلا أن أسرة آل شبانه أنجبت عدداً كبيراً من العلماء والقضاة خلال القرن الثاني عشر والقرن التالي.

ولكون هجرة آل شبانه من أشيقر إلى الجمعة قد حدثت مع بداية القرن الثاني عشر - كما أسلفنا - ونظراً لقلّة العلماء في الجمعة وكثرتهم في أشيقر خلال تلك الفترة، فإنه من المرجح أن يكون بعض علماء آل شبانه قد طلبوا العلم وأصبحوا من العلماء قبل هجرتهم إلى وطنهم الجديد.

كان من الأسر التي اشتهرت بتحصيل العلوم الشرعية في أشيقر من غير الوهبة، آل إسماعيل، وكان أشهر علماء آل إسماعيل، الشيخ محمد بن أحمد بن إسماعيل (ت ١٠٥٩هـ) أحد أبرز علماء نجد وشيخ أشهر علمائها خلال القرن الحادي عشر، وقد أخذ عدد من علماء آل إسماعيل طريقهم إلى بعض البلدان النجدية الأخرى، فقد انتقل الشيخ إبراهيم ابن محمد بن إسماعيل إلى بلدة القرائن في الوشم وتولى قضاءها وعاش فيها حتى توفي سنة ١١٨٥هـ. (٥٧) وقد تتلمذ عليه من أهل البلدة، الشيخ عبد العزيز الحصين، أحد أشهر قضاة الدولة السعودية الأولى. (٥٨) وانتقل منهم أيضاً، الشيخ عبد الله بن أحمد بن إسماعيل إلى بلدة عنيزة في القصيم، حيث أكمل هناك دراسته على الشيخ عبد الله بن عقيب. ثم تولى قضاء إفتاء وإمامة البلدة حتى توفي سنة ١١٩٦هـ. (٥٩)

يبدو جلياً من هذا الاستعراض لهجرة علماء أشيقر إلى المستوطنات والبلدان النجدية الأخرى، مدى الانتشار الواسع الذي قام به علماء تلك البلدة خلال القرنين، الحادي عشر والثاني عشر للهجرة

الكثير من قوتهم بسبب تلك الحروب، فأخذت بعض الأسر المنتمة إلى آل محمد تهاجر من أشيقر واحدة بعد الأخرى، فكان أبرز المهاجرين منهم آل شبانه الذين استوطنوا بلدة الجمعة في أواخر القرن الحادي عشر، أو بداية القرن التالي، فتذكر لنا المصادر أنه في سنة ١١٠٩هـ، وبعد مقتل زعيم آل محمد، أحمد بن عبد الرحمن بن شبانه وهدم محلتين من محلاتها، جلا آل محمد وآل خرفان وآل راجح من أشيقر، وبعد فترة قصيرة، رجع آل خرفان وآل راجح، أما آل محمد فلم يرجع منهم إلا القليل، وتفرق باقيهم في البلدان. (٥٢)

لقد ترجم البسام والقاضي لأربعة من علماء آل شبانه ممن توفوا قبل انقضاء القرن الثاني عشر، كما ذكر المؤلفان آخرين منهم عرضاً ولم يترجما لهم، والأربعة المترجم لهم هم: أحمد بن شبانه بن محمد ابن شبانه، وحماد بن محمد بن شبانه، وعبد الجبار ابن أحمد بن شبانه وعثمان بن عبد الله بن شبانه (٥٣)، وتتفق المصادر على أن أسرتهم وفدت من أشيقر وأن جميعهم من مواليد بلدة الجمعة، إلا أن تلك المصادر لم تحدد إلا تاريخ وفاة واحد منهم، هو حماد بن محمد بن شبانه، الذي توفي سنة ١١٧٥هـ، (٥٤) لكن هذا لا يعني أن علماء آل شبانه لم يطلبوا العلم إلا بعد هجرتهم إلى الجمعة. فيذكر القاضي في ترجمة الشيخ عبد العزيز بن عثمان بن عبد الجبار بن أحمد بن شبانه، أن جده، أحمد بن شبانه (بن محمد بن شبانه) نزع من أشيقر إلى الجمعة واستوطنها. (٥٥) كما يذكر أيضاً، أن حماد بن محمد ابن شبانه المتوفي سنة ١١٧٥هـ، قد تتلمذ على «أبيه»، العلامة محمد «وأنه» من أبرز مشايخه. (٥٦) ولا تورد مصادرنا ترجمة للعلامة محمد بن شبانه الذي ربما يكن قد أصبح من العلماء قبل أن تهاجر

(٥٥) القاضي، روضة الناظرين، ج ١، ص ٢٥٦، وهذا يناقض قول البسام في علماء نجد، ص ١٨٠، أن أحمد ابن شبانه قد ولد في الجمعة بعد أن استقرت فيها أسرته.

(٥٦) القاضي، روضة الناظرين، ج ١، ص ٧٩.

(٥٧) البسام، علماء نجد، ص ١٢٩ - ١٤٠.

(٥٨) البسام، علماء نجد.

(٥٩) البسام علماء نجد، ص ٥٠٧ - ٥٠٨.

(٥٢) الفاخري، ص ٨٨؛ ابن عيسى، ص ٧٨ ابن يوسف، مجموعة ابن منصور، ورقة ٢.

(٥٣) انظر تراجمهم في البسام، علماء نجد، ص ١٨٠ - ١٨١، ٣٨٢، ٧٠٦ والقاضي، روضة الناظرين، ج ١، ص ٧٩، وقد ورد اسم الأول من هؤلاء العلماء عند ابن بشر «محمد» بدون الف أنظر: ابن بشر، ج ٢، ص ٣٥.

(٥٤) القاضي، روضة الناظرين، ج ١، ص ٧٩.

والعلماء في ترسخ قناعة أهل تلك البلدان في تحكيم الشريعة في حياتهم وخصوماتهم وتصريف أمورهم العامة والخاصة، كما سهل وجودهم في تلك البلدان على الناس اللجوء في أمورهم المختلفة إلى الشرع بدلا من العرف.

عمران إقليم العارض (ق ٩ - ق ١٢هـ)

من المعروف أن إقليم وادي حنيفة (العارض) الذي كانت تسكنه قبيلة بني حنيفة، كان من أكثر أقاليم اليمامة كثافة في السكان وأكثرها بلدانا ومستقرات حضرية عند ظهور الإسلام، كما كان هو المركز السياسي والتجاري لبلاد اليمامة في تلك الفترة.^(٦٠) لكن بلاد اليمامة بنيت فيما بعد، ومنذ القرن الرابع الهجري تقريبا باضمحلال سكانها المستقرين وانكماش القرى أيضا من أكثر مناطق اليمامة تأثرا بذلك الاضمحلال.^(٦١)

لقد سبقت الإشارة إلى حركة النمو السكاني وحركة الهجرة والاستيطان وإنشاء المستقرات الحضرية الجديدة في سافلة نجد والقصيم التي برزت منذ منتصف القرن التاسع. وكان إقليم العارض أيضا، من أكثر الأقاليم النجدية تأثرا بتلك الحركة. كان من أشهر بلدان وادي حنيفة (العارض) وأكثرها ذكرا ومشاركة في الأحداث خلال القرنين الحادي عشر والثاني عشر، العيينة، الدرعية، مقرن (الرياض)، منفوحة، الدلم، السلمية واليمامة. وفيما عدا بلدة منفوحة، فإنه لم يرد ذكر لأي بلدة أخرى من هذه البلدان في المصادر قبل القرن التاسع،

خارج بلدتهم. لقد هاجر علماء أشيقر إلى بلدان كثيرة في داخل نجد وفي خارجها واستوطنوها. وقد تولى أغلب أولئك العلماء القضاء في البلدان التي استقروا فيها. وقد انتقل بعضهم إلى تلك البلدان بطلب من أهلها. كذلك كان بعض أولئك العلماء أول قضاة أو علماء تذكروهم المصادر يستوطنون تلك البلدان. وبالرغم من أن هجرة علماء أشيقر قد شملت أغلب الأقاليم النجدية، إلا أن إقليم العارض وسدير قد فازا بأغلب أولئك العلماء المهاجرون. وقد اجتمع حول أولئك العلماء والقضاة طلبية العلم من أبناء تلك البلدان والقرى المجاورة لها، وتعلموا الفقه والعلوم الشرعية الأخرى، وتخرجوا على أيديهم ليحملوا مشعل العلم وليوسعوا نطاق التعليم والمعرفة الدينية من بعدهم في تلك البلدان.

ولاشك إذن، في أن أولئك القضاة والعلماء قد ساهموا في نشر العلوم الشرعية والمعرفة الدينية، عن طريق الأحكام والفتاوى التي كانوا يصدرونها، والمواعظ والدروس العامة التي كانت من الوظائف التي كان يحرص على القيام بها أولئك العلماء، وعن طريق تلاميذهم الذين التفوا حولهم وتخرجوا عليهم من أبناء البلدان التي استقروا فيها. وبذلك اتسعت دائرة المعرفة الدينية في نجد باتساع دائرة انتشار العلم والعلماء، وزاد الشعور بأهمية الدين وضرورة الامتثال لأوامره ونواهيه، وتمثل تعاليمه في حياة أهل تلك البلدان. الخاصة والعامة، وذلك بطبيعة الحال - على حساب الأعراف والتقاليد التي درج الناس عليها في السابق. كذلك ساهم انتشار أولئك القضاة

(٦٠) لمعرفة البلدان والمستقرات الحضرية في وادي حنيفة في صدر

الإسلام، انظر الهمداني، صفة جزيرة العرب، ص ٢٨٢ - ٢٨٥؛ والأصفهاني، الأغاني، ص ٢٥٧ - ٢٦٢، ولمعرفة مدى قوة قبيلة بني حنيفة العسكرية والسياسية، انظر محمد بن جرير الطبري، تاريخ الرسل والملوك (القاهرة: المكتبة التجارية الكبرى، ١٩٢٩م)، ج ٢، ص ٥٠٥ - ٥١٦، انظر أيضا:

F. McGraw Donner, "The Bakr B. Wail Tribes and Politics in Northern arabian on the Eve of Islam," *Studia Islamica*, Vol. L1 (1980), pp. 17-19.

وانظر أيضا

Dale Eickelman, "Musaylima, An Approach to the Social Anthropology of seven century Arabia" *Journal of the Economic*

and Social History of the Orient, Vol x. Pt.1 (1976), pp. 30-31.

وعن علاقات اليمامة التجارية، انظر:

F. McGraw Donner, "Mecca's Food Supplies and Muhammad's Boycott" *Journal of the Economic and Social History of the Orient*, Vol - 20 (1977), p. 262.

Al-Juhany, *The History*, pp. 84-87, 165-172. (٦١)

ويمكن أن يكون من أبرز الشواهد على فقدان وادي حنيفة (العارض) لبعض بلدانه ومستقراته الحضرية، اختفاء مدينتي حجر اليمامة والخضرة اللتان كانتا حاضرتي المنطقة ومركزها السياسي قبيل الإسلام وخلال القرون الأولى من الفترة الإسلامية.

تنمو وتتوسع حتى أصبحت أهم وأكبر تلك القرى خلال القرن الحادي عشر.^(٦٥) ويبدو أن النمو والتوسع قد شمل بلدة مقرن والرياض المجاورة لها حتى غلب مسمى «الرياض» على الموقع كله في نهاية القرن والقرن التالي.^(٦٦)

في سنة ١١٤٦هـ قتل رئيس الرياض، زيد أبازرعة وترك ولدا صغيرا، وتولى حكم البلدة دهام بن دواس، خال ولد زيد، وصيا عليه. وقد استبد ابن دواس بحكم الرياض فيما بعد. وقد توسعت وقويت البلدة في عهده، فأحاط ابن دواس البلدة والمحلات المجاورة لها بسور قوي. كما بنى حصنا (قصرا) منيعا ظل مقرا لحكام الرياض وأئمة نجد حتى بداية القرن الرابع عشر للهجرة.^(٦٧) وتدل المقاومة العنيدة التي واجهت بها بلدة الرياض بقيادة ابن دواس الدولة السعودية الأولى، والتي استمرت مايقارب ثمان وعشرين سنة، تخللتها حوالي خمس وثلاثين موقعة حربية بين الطرفين، على قوة بلدة الرياض وتماسكها السياسي ونموها الاقتصادي والسكاني خلال القرن الثاني عشر.^(٦٨)

تشير الرواية التاريخية المحلية إلى أن المردة الذين أنشأوا بلدة الدرعية في منتصف القرن التاسع

وتشير الروايات التاريخية المحلية إلى أن أغلب تلك البلدان قد نشأت بعد منتصف القرن التاسع. كما تذكر تلك الروايات أن الجماعات التي أنشأت البلدان المذكورة - فيما عدا بلدة الرياض - هي جماعات مهاجرة من خارج الإقليم.^(٦٩) لقد نمت هذه البلدان والمستقرات الحضرية الجديدة في العارض وتوسعت توسعا ملحوظا خلال القرنين الحادي عشر والثاني عشر. ولأغراض هذه الدراسة سيقصر الحديث هنا على نشأة ونمو وتوسع بلدان النصف الشمالي من وادي حنيفة (العارض).^(٧٠) وخاصة (مقرن) الرياض والدرعية والعيينة

إن موقع بلدة الرياض يعد - بدون شك - من أقدم مواطن الاستقرار الحضري في وادي حنيفة. فقد كانت تقوم في هذا الموقع مدينة حجر اليمامة التاريخية التي هي الحاضرة والعاصمة السياسية لبلاد اليمامة خلال القرون الأولى من الفترة الإسلامية. لكن هذه الحاضرة أخذت تضعف تدريجيا بضعف سكانها، قبيلة بني حنيفة، ولم يحل القرن العاشر الهجري، حتى كانت قد تفككت إلى رياض (جمع روضة) وقرى صغيرة ومحلات متفرقة من أبرزها معكال ومقرن.^(٧١) وقد برزت مقرن وأخذت

(٦٢) (١٣٩٩هـ)، ص ٩٦-١٠١، ابن خميس، ج ١، ص ٤٩٠.

Al - Juhany, The History, pp. 6-215.

يطلق مصدران معاصران لهذه الفترة هما: المنقور (ت ١٢٢٥هـ) ومحمد بن ربيعة العوسجي (ت ١١٥٨هـ) الاسميين، «مقرن»، و«الرياض»، على الموقع عندما ذكرا حادثتين وقعا في المكان نفسه والسنة نفسها (١٠٩٩هـ) فقد سمي المنقور المكان «الرياض»، بينما سماه بن ربيعة «مقرن»، (انظر: المنقور، تاريخ الشيخ احمد... ص ٦٥؛ وابن ربيعة، تاريخ ابن ربيعة، تحقيق عبد الله الشبل (الرياض: النادي الأدبي، ١٤٠٦هـ)، ص ٧٥، ومجموعة ابن منصور، ورقة ٩، وقد ورد الاسمان معا في إحدى نسخ تاريخ المنقور الخطية عندما ذكر وفاة شيخه، عبد الله بن ذهلان عام ١٠٩٩هـ. انظر مجموعة ابن منصور، ورقة ١٧، والجدير بالملاحظة أن تاريخ المنقور هو أقدم مصدر يرد فيه ذكر «الرياض» بهذا الاسم حسب علمنا.

(٦٧) الجاسر، مدينة الرياض، ص ٩٢ - ٩٥، ابن خميس، ج ١، ص ٤٩٥.

Al - Juhany, The History, pp. 217.

(٦٨) لمعرفة مدى شدة المقاومة التي واجهت بها الرياض الدولة السعودية الأولى، انظر: ابن بشر، ج ١، ص ٧٦-٧٧، الجاسر، مدينة الرياض، ص ٩٥ - ٩٩.

(٦٢) عن نشأة بلدي العيينة والدرعية والجماعات التي أنشأتها، انظر: ابن بشر، ج ٢، ص ١٨٩ - ١٩٠، وابن عيسى، ص ٣٥-٣٦، والفاخري، ص ٦٠، وعن ظهور بلدة الرياض انظر: حمد الجاسر، مدينة الرياض عبر اطوار التاريخ (الرياض: دار اليمامة، ١٣٨٦هـ)، ص ٩٢ - ٩٥، وعن بلدان الدلم، السلمية واليمامة وسكانها، انظر: عبد الله بن محمد بن خميس، معجم اليمامة (الرياض: مطابع الفرزدق، ١٣٩٨هـ)، ج ١، ص ٤٣١ - ٤٣٥، ج ٢، ص ٢٩، ٤٧٤ - ٤٧٥.

(٦٣) ينصرف مسمى (العارض) عند ذكره في مصادر القرنين الحادي عشر والثاني عشر إلى بلدان النصف الشمالي من وادي حنيفة الواقعة بين الحائر جنوبا والعيينة شمالا.

(٦٤) الجاسر، مدينة الرياض، ص ٨٧ - ٩٠.

Al - Juhany, The History, pp. 168-170.

(٦٥) يدل على أهمية وكبر بلدة مقرن خلال القرن الحادي عشر، كثرة اشارة المصادر إلى حوادثها: انظر: المنقور، ص ٤٦، ٤٧، ٦٥؛ وابن بشر، ج ٢، ص ١٩٩، ٢٠٧، ٢١٨، الجاسر: مدينة الرياض، ص ٩٠ - ٩١.

(٦٦) الجاسر، مدينة الرياض، ص ٩٢ - ٩٤، وانظر أيضا مقالته «الرياض متى عرفت المدينة بهذا الاسم، العرب، ج ١، ٢،

فتذكر الرواية التاريخية المحلية، أن حسن بن طوق، الجد الأعلى لآل معمر، الذي ينتسب إلى عشيرة العناقير سكان بلدة ثرمدا في الوشم، اشترى موقع بلدة العيينة من آل يزيد الحنفيين في منتصف القرن التاسع الهجري.^(٧٥) وقد أخذت العيينة في النمو والتوسع وكثر سكانها خلال القرنين العاشر والحادي عشر. كذلك امتد نفوذ رؤسائها آل معمر، جنوباً حتى بلدة الجبيلة والوصيل في وادي حنيفة، وشمالاً ليشمل وادي سدوس وقراه ووادي الشعيب وقراه إلى الشمال من وادي حنيفة.^(٧٦) وفي بداية القرن الثاني عشر قويت بلدة العيينة وتوسع نفوذها كثيراً في عهد رئيسها المشهور، عبد الله بن محمد بن معمر (١٠٩٦ - ١١٤٨هـ)، الذي وصل نشاطه ومحاولاته التوسعية إلى بلدتي ثادق والبير في إقليم المحمل شمالاً، وإلى بلدة العمارية في وادي حنيفة جنوباً.^(٧٧)

لقد توسعت وازدهرت بلدة العيينة في عهد الأمير عبد الله بن محمد بن معمر المذكور حتى أصبحت أكبر وأشهر البلدان النجدية خلال النصف الأول من القرن الثاني عشر. فقد قال، ابن بشر عن الأمير المذكور «لم يذكر في زمانه ولا قبل زمنه في نجد (من يدانيه) في الرئاسة وقوة الملك والعدد والعدة والعقارات والأثاث»^(٧٨) وقال في مكان آخر، «وصار له فيها (العيينة) شهرة عظيمة وكبرت العيينة في زمنه وتزخرت وكثر أهلها وزادت عمارتها».^(٧٩)

٧١: ابن عيسى، ص ٧١.

(٧٢) ابن بشر، ج ٢، ص ٢٢٧.

(٧٤) ربما ساعد على استقرار الأحوال السياسية ونمو الدرعية في عهد الأمير محمد بن سعود، مقتل اثنين من زعماء عشيرة آل وطبان في سنة ١١٣٩هـ، وإجلاء محمد بن سعود لمن بقي منهم عن الدرعية في السنة نفسها. وكان آل وطبان ينافسون آل مقرن، عشيرة الأمير محمد بن سعود على رئاسة البلدة انظر: ابن عيسى، ص ٢٨ - ٤٠.

(٧٥) ابن بشر، ج ٢، ص ١٨٩: ابن عيسى، ص ٣٥.

(٧٦) ابن بشر، ج ٢، ص ٢٠٥: ابن عيسى، ص ٣٦، ٥٢ - ٥٣.

(٧٧) ابن بشر، ج ٢، ص ٢٢١، ٢٢٧، ٢٣٦: الفاخري، ٨٠ - ٨١، ٩٢.

تشير بعض المصادر إلى محاولة ابن معمر التعاون مع رئيس الاحساء وتوسيع نفوذه في نجد، انظر ابن بشر، ج ٢، ص ٢٣١.

(٧٨) ابن بشر، ج ٢، ص ٢٣٦: أيضا الفاخري، ص ١٠٠: ابن عيسى، ص ٩٨.

(٧٩) ابن بشر، ج ٢، ص ٢١٦: أيضا: ابن عيسى، ص ٦٩.

الهجري، جماعة مهاجرة من جهات القطيف.^(٧٩) وقد ازدهرت بلدة الدرعية خلال القرن العاشر وزادت قوتها وكثر سكانها مما حدا برؤسائها إلى التوسع والاستيلاء على مستوطنات آل يزيد المجاورة للدرعية من الشمال. ومما يدل أيضاً على نمو الدرعية وزيادة سكانها وعدم كفاية الموارد المحلية للأعداد المتزايدة من السكان خلال القرن العاشر والقرن التالي، هجرة جماعات من سكان الدرعية ورؤسائها إلى مستوطنات مجاورة، والصراع الذي نشب بين عشائر المردة على رئاسة البلدة خلال القرن الحادي عشر.^(٧٧) ومع بداية القرن الثاني عشر زاد نمو بلدة الدرعية وتحسنت الأوضاع الاقتصادية فيها.^(٧٦) كذلك بدأ رؤساء الدرعية في منافسة كبرى بلدان العارض - العيينة - على النفوذ في المنطقة.^(٧٥) وفي سنة ١١٢٩هـ، طمعوا في نهب بلدة العيينة ذاتها. مستغلين فناء رؤسائها وكثيراً من أهلها في الوباء الذي أصاب البلدة في السنة السابقة.^(٧٣) وفي تلك السنة (١١٣٩هـ) تولى مشيخة الدرعية الأمير محمد ابن سعود بن محمد بن مقرن (١١٣٩ - ١١٧٩هـ). وقد طالت مدة حكمه واستقرت الأحوال السياسية في عهده، مما زاد في نمو وتوسع البلدة، حتى أصبحت في المرتبة الثانية، بعد العيينة، من حيث القوة والانتساع في إقليم العارض.^(٧٤)

تشبه نشأة بلدة العيينة، نشأة جارتها الدرعية.

(٦٩) ابن بشر، ج ٢، ص ٨٩ - ٩٠: الفاخري، ص ٦٠: ابن عيسى، ص ٣٦: ابن منصور، مجموعة ابن منصور، ورقة ٢٩ - ٣٠ بالرغم من أن كل من ابن بشر وابن عيسى وابن منصور ينصون على أن المردة مهاجرون إلى وادي حنيفة (العارض) إلا أنهم يشيرون في الوقت نفسه إلى العلاقة القبلية بين المردة المهاجرون وبين ابن بزج، أحد رؤساء وادي حنيفة الذي دعى المردة إلى المنطقة وانزلهم موقع الدرعية. وينص ابن عيسى أيضاً على أن كل من ابن درع والمردة ينتمون إلى قبيلة بني حنيفة سكان المنطقة القدماء.

(٧٠) ابن بشر، ج ٢، ص ١٩٠، ٢٠٨، ٢١٢، ٢٢٢: وابن عيسى، ص ٣٦ - ٤٠، ٧٤، ٧٧: والمنصور، تاريخ الفيح أحمد، ص ٤٩، ٦١، ٦٦، ٦٨، ٧٢.

(٧١) تشير المصادر إلى انخفاض أسعار التمور والحبوب في الدرعية في عام ١٠٩٩هـ، مما يدل على وفرة الإنتاج وتحسن الأوضاع الاقتصادية في البلدة انظر: الفاخري، ص ٨٢: وابن بشر، ج ٢، ص ٢١٩.

(٧٢) الفاخري، ص ٨١، ١٠٣: ابن بشر، ج ٢، ص ٢١٧ -

تسعة علماء خلال الفترة نفسها^(٨١). أما الدرعية، فلم تنسب إليها كتب التراجم إلا عالمين فقط خلال الفترة المذكورة. ومن هنا يتضح أن العلماء المنسوبون إلى أهم وأكبر ثلاث بلدان في العارض، وربما في نجد كلها (٢٣ عالماً)، لا يزيدون إلا قليلاً عن نصف العلماء المنسوبون إلى أشيقر وحدها (٣٧ عالماً) خلال الفترة نفسها^(٨٢).

تنسب المصادر إلى إقليم العارض، خلال القرن العاشر الهجري، أربعة من العلماء فقط هم: أحمد بن يحيى عطوة (العيينة) زامل بن سلطان اليزيدي وسليمان بن محمد بن شمس (مقرن) واسماعيل بن رميح (لم تحدد بلدته)^(٨٣). وكان أشهر هؤلاء الأربعة، ابن عطوة، الذي رحل إلى دمشق لطلب العلم وتعلم هناك على أبرز علماء الحنابلة مثل: علي بن سليمان المرادوي (ت ٨٨٥هـ) ويوسف بن عبد الهادي (ت ٩٠٩هـ) وأحمد العسكري (ت ٩١٠هـ). وبعد عودته إلى العارض، كتب عدداً من المؤلفات، كما إجتمع إليه عدد كبير من طلبة العلم من مختلف الأقاليم النجدية بما في ذلك بلدة أشيقر، حيث تتلمذ عليه أربعة من علماء الوهبة، أهل أشيقر^(٨٤). ولا شك في أن وجود عالم متميز كابن عطوة في العارض، لا بد أن يكون قد ساهم في نمو الحركة العلمية في الإقليم خلال القرن العاشر، حيث تورد المصادر أسماء بعض العلماء الذين تتلمذوا على ابن عطوة، أو دخلوا معه في مناقشات علمية، أو تولوا القضاء لأجود بن

وهكذا يبدو بوضوح ظهور عدد من المستوطنات الحضرية الجديدة في إقليم العارض منذ القرن التاسع الهجري. كما يبدو أيضاً أن أغلب تلك المستوطنات الجديدة أنشأتها جماعات مهاجرة إلى العارض من خارجه. وقد نمت وتوسعت تلك المستوطنات خلال القرنين التاليين حتى أصبحت أقوى وأوسع بلدان العارض في منتصف القرن الثاني عشر. كذلك يبدو بوضوح أن بلدة العيينة كانت أقوى وأوسع وأغنى وأكثر تلك البلدان سكاناً، ليس في العارض فقط، بل في نجد كلها.

هجرة علماء أشيقر إلى إقليم العارض

إن مما يلفت الانتباه، أنه بالرغم من الميراث العمراني القديم لوادي حنيفة، وبالرغم من ظهور عدد من البلدان الجديدة في إقليم العارض منذ القرن التاسع الهجري، وتوسع تلك البلدان ونمو سكان الإقليم خلال القرون الثلاثة التالية، لانجد في المصادر المتوافرة لدينا ما يدل على نمو محلي مساوي أو معادل له في الحياة العلمية وعدد العلماء في ذلك الإقليم. وفي الوقت الذي يضع فيه البسام بلدة العيينة في المرتبة الثانية بعد أشيقر من حيث ازدهار الحركة العلمية وكثرة العلماء فيها قبل ظهور الدعوة الإصلاحية، فإنه لا يترجم إلا لأحد عشر عالماً من علماء البلدة خلال كل تلك الفترة^(٨٥). أما بلدة مقرن (الرياض)، فقد نسبت إليها كتب التراجم النجدية

المنطقة لذلك القرن، وخاصة أولئك الذين عارضوها أو لم يتحمسوا لمناصرتها. وربما يفسر هذان السببان، تدني عدد علماء العارض المترجم لهم للقرنين العاشر والحادي عشر أيضاً.

(٨٣) أنظر ملحق علماء نجد خلال القرن العاشر المرفق بهذه الدراسة وأنظر أيضاً تراجمهم في البسام، علماء نجد، ص ١٩٩ - ٢٠٣، ٢٠٨ - ٢٠٩، ٢٦١ - ٢٦٢، ٢٢٤ - ٢٢٥، يذكر البسام، أن الشيخ إسماعيل بن رميح (ت ٩٧٠هـ) ولد في العارض وتولى القضاء فيه، لكنه يذكر أيضاً أن موطن عشيرته بلدة العطار في إقليم سدير، وأنه تتلمذ على الشيخ محمد بن مانع بن شبرمة، أحد علماء أشيقر، (ص ٢٠٨ - ٢٠٩)، كما يذكر أيضاً أن كلا من إسماعيل بن رميح وحفيده، أحمد بن يحيى بن رميح المولود في العطار أيضاً والمتوفي سنة ١٢٦٢هـ قد تولى قضاء بلدة رغبة الواقعة في إقليم المحمل والتي يسكنها قسم من عشيرتهما «العريانات» (ص ٣٠٤، ٩٢٩).

(٨٤) ابن حميد، ورقة ٦٢؛ البسام، علماء نجد، ص ١٩٩ - ٢٠٣.

(٨٠) البسام، علماء نجد، ص ١٥، ١٩٩؛ والبسام، علماء نجد، أوسع من ترجم للعلماء النجديين قبل ظهور الدعوة الإصلاحية، لكنه لم يترجم إلا لعالم واحد من علماء العيينة خلال القرن العاشر، وستة علماء من أهل القرن الحادي عشر وأربعة علماء من أهل القرن الثاني عشر. أنظر ملاحق علماء نجد المرفقة بهذه الدراسة.

(٨١) أورد البسام في علماء نجد، تراجم لعالمين من أهل القرن العاشر، ولخمسة من علماء القرن الحادي عشر ولاثنين من علماء القرن الثاني عشر. أنظر أيضاً، ملاحق علماء نجد المرفقة بهذه الدراسة.

(٨٢) أنظر ملاحق علماء نجد المرفقة بهذه الدراسة. ربما تعود قلة العلماء المترجم لهم في مصادرنا من إقليم نجد الجنوبية، كون مؤلفي تلك المصادر ينتمون إلى أقاليم نجد الشمالية. هذا بالإضافة إلى أن ظهور الدعوة الإصلاحية في العارض في منتصف القرن الثاني عشر، ربما يكون قد حجب الشهرة عن بعض علماء

العمراني والسكاني في الإقليم الذي سبق الحديث عنه.

ويعود الفضل في نمو الحركة العلمية في العارض خلال القرن الحادي عشر بقدر كبير إلى هجرة عدد من العلماء إليه من مناطق أخرى للاستقرار فيه واتخاذها وطناً. فيمكننا الاستنتاج من المصادر أن خمسة (٤١٦٪) من العلماء المنسوبين إلى إقليم العارض خلال ذلك القرن، مهاجرون إلى الإقليم بأنفسهم أو ينتسبون إلى أسر مهاجرة من مناطق أخرى.^(٨٧) وقد استوطن هؤلاء العلماء المهاجرون بلدتي العيينة ومقرن (الرياض) وتولوا القضاء فيهما وساهموا في تنشيط الحركة العلمية في إقليم العارض. وينتمي أقدم هؤلاء العلماء المهاجرون وفاة: عبد الله ابن عفالق (ت ١٠١٩هـ) إلى أسرة مهاجرة من الأحساء.^(٨٨) بينما ينتمي الأربعة الباقون إلى قبيلة الوهبة سكان بلدة أشيقر، وهم: أحمد بن محمد بن بسام، أحمد بن ناصر بن مشرف، سليمان بن علي بن مشرف وعبد الله بن عبد الوهاب بن مشرف، ويذكر البسام أن الثلاثة الأوائل من هؤلاء العلماء المهاجرون قد ولدوا ونشأوا وتعلموا في بلدة أشيقر قبل أن يهاجروا إلى العارض.^(٨٩) أما الرابع: عبد الله ابن عبد الوهاب بن مشرف، فليس في مصادرنا ما يرجح ما إذا كانت ولادته ونشأته وبداية تعليمه - قبيل رحيله إلى مصر للدراسة - في موطن عشيرته، أشيقر أم في مهجره العيينة.

ويلاحظ هنا أيضاً، أن ثلاثة من هؤلاء العلماء المهاجرون ينتمون إلى عشيرة واحدة من عشائر الوهبة هي عشيرة: آل مشرف. والحقيقة أن عشيرة آل مشرف كانت أكثر العشائر النجدية إنجاباً للعلماء قبل ظهور الدعوة الإصلاحية، فخلال القرن العاشر

زامل الجبري، الذي كان يحكم الأحساء ونجد في بداية ذلك القرن.^(٨٥)

ولكن بسبب عدم وجود تراجم لهؤلاء العلماء في مصادرنا، فإنه يصعب تحديد الأقاليم أو البلدان التي كانوا يقيمون فيها أو الفترات الزمنية التي عاشوا خلالها. ولكن لا يستبعد أن يكون بعض هؤلاء العلماء من المقيمين في إقليم العارض خلال القرن العاشر.

تنسب كتب التراجم النجدية إلى إقليم العارض اثني عشر عالماً من علماء القرن الحادي عشر، نسب ستة منهم إلى بلدة العيينة، هم عبد الله بن عفالق، عثمان بن أحمد بن قائد، محمد بن موسى البصري، أحمد بن محمد بن بسام، عبد الله بن عبد الوهاب بن مشرف، وسليمان بن علي بن مشرف، بينما نسب ثلاثة منهم إلى بلدة مقرن (الرياض) وهم أحمد بن محمد ابن خيخ، زامل بن سلطان اليزيدي وأحمد بن ناصر ابن مشرف، أما عبد الله بن محمد بن زهلان وأخوه عبد الرحمن بن زهلان، فقد ولدا ونشأ وبدأ تعليمهما في العيينة ثم انتقلا إلى مقرن (الرياض) وماتا هناك. أما بلدة الدرعية فلم تنسب المصادر إليهما خلال هذا القرن سوى موسى بن عامر بن سلطان.^(٨٦)

إن الزيادة في عدد علماء العارض خلال القرن الحادي عشر مقارنة بالقرن السابق تتسق تماماً مع الزيادة في عدد العلماء النجديين عموماً. فبينما كانت نسبة الزيادة في عدد العلماء النجديين خلال القرن الحادي عشر مقارنة بالقرن السابق تقترب من الضعف، نجد أن نسبة الزيادة في عدد علماء العارض خلال القرن نفسه تصل إلى ثلاثة أضعاف القرن العاشر، وهذه النسبة العالية في نمو الحركة العلمية في العارض، تتناسب أيضاً مع النمو

(٨٨) يذكر البسام أن مساكن آل عفالق في الأحساء، ومنها انتقلوا جماعات وأفراد إلى نجد، وكان آخر انتقال قبيلتهم، جلوتها من الأحساء إلى نجد عام ١١٢٤هـ، فتفرقوا في بلدان نجد... إلا أنه بقي منهم في الأحساء بقية... كذلك يذكر أن الشيخ عبد الله بن عفالق ولد في نجد وتولى قضاء العيينة، علماء نجد، ص ٥٩٧، لكنه لا يحدد زمن هجرة أسرة الشيخ إلى نجد أو البلدة التي ولد فيها أو العلماء الذين تتلمذ عليهم في نجد.

(٨٩) أنظر: البسام، علماء نجد، ص ١٨٧، ١٩٨، ٣٠٩، ٣١٠.

(٨٥) من هؤلاء العلماء: عبد الله بن رحمة الناصري، القاضي علي بن زيد، القاضي عثمان بن علي بن زيد، حسين بن عثمان بن زيد الشافعي، منصور بن مصبح الباهلي، عبد الرحمن بن مصبح الباهلي، أحمد بن فيروز بن بسام، سلطان بن ريس الوهبي.

(٨٦) أنظر تراجم هؤلاء العلماء في البسام، علماء نجد، وانظر أيضاً ملحق علماء نجد خلال القرن الحادي عشر المرفق بهذه الدراسة.

(٨٧) أنظر ملحق علماء نجد خلال القرن الحادي عشر المرفق بهذه الدراسة.

«الفواكه العديدة» إلى كثير من الوثائق والأحكام والفتاوى والأجوبة، التي يرد فيها اسم الشيخ ناصر ابن محمد، كمفتي أو حاكم أو مشارك في حكم، أو مخالف لحكم بعض علماء العارض في قضايا ذات علاقة بإقليم العارض.^(٩٤) ومن أشهر تلك الوثائق، وثيقة وقف جلييلة بنت عبد المحسن بن سعيد، خمس حديقته المسماة، الكبيشية في بلدة مقرن، والمؤرخة في سنة ٩٦٩هـ. وقد اختلف الشيخ ناصر بن محمد مع الشيخ زامل بن سلطان اليزيدي، القاضي في مقرن في الحكم على ذلك الوقف. وقد أيد حكم الشيخ زامل وكتب على وثيقته، عدد من علماء العارض، منهم: سليمان بن محمد بن شمس وموسى بن عامر وإسماعيل بن رميح.^(٩٥) كما يشير المنقور أيضا إلى فتوى للشيخ ناصر بن محمد في وقف غانم بن أبي فهيد، في قرية صبيخ وموافقة أهل زمانه له.^(٩٦)

والمعروف أن المنقور تلقى تعليمه في بلدة مقرن في العارض تلميذاً لقاضيها، عبد الله بن محمد بن زهلان، ولذا كان غالب الوثائق المحلية التي ينقل عنها والأحكام والمسائل والأجوبة والفتاوى المحلية التي ضمنها كتابه، «الفواكه العديدة» لعلماء وقضاة من أهل العارض من أمثال: أحمد بن عطوة وأحمد ابن ناصر بن مشرف وسليمان بن علي بن مشرف وعبد الوهاب بن عبد الله بن مشرف وناصر بن محمد بن مشرف، وخاصة تقارير ومسائل وأحكام شيخه، عبد الله بن زهلان وبعد الإشارة منه.^(٩٧) ومن هنا، لا يستبعد أن يكون الشيخ محمد بن عبد القادر بن

انجب آل مشرف ثلاثة علماء، من بين خمسة عشر عالماً نجدياً ترجم لهم وتوفوا قبل نهاية ذلك القرن (٢٠٪). أما خلال القرن الحادي عشر، فقد أنجب آل مشرف سبعة من علماء نجد الثمانية والعشرين الذين ترجم لهم وتوفوا قبل نهاية ذلك القرن، (٢٥٪).^(٩٨) وكان أربعة من هؤلاء العلماء المشارفة وهم: أحمد ابن محمد بن مشرف (ت ١٠١٢هـ)، وأحمد بن ناصر ابن مشرف (ت ١٠٤٩هـ)، وعبد الله بن عبد الوهاب ابن مشرف (ت ١٠٥٦هـ)، وسليمان بن علي بن مشرف (ت ١٠٧٩هـ) من أشهر علماء نجد خلال القرن الحادي عشر، حيث تتلمذ عليهم وعلى تلاميذهم أغلب طلبة العلم في نجد خلال ذلك القرن.^(٩٩)

ويظهر أن علاقة علماء آل مشرف الأشيقيون بالعارض، وربما هجرتهم إليه تعود إلى فترة سابقة للقرن الحادي عشر، فالشيخ عبد القادر بن راشد بن مشرف وابنه محمد وحفيده، ناصر بن محمد هم العلماء المشارفة الذين كانوا يمثلون (٢٠٪) من علماء نجد خلال القرن العاشر كما ذكر أعلاه، ويذكر البسام أن كلا من الشيخ عبد القادر بن راشد وابنه محمد كانا من تلاميذ أشهر علماء العارض في ذلك القرن، الشيخ أحمد بن عطوة^(٩٢). وينص البسام أيضا على أن الشيخ ناصر بن محمد بن عبد القادر ابن مشرف قد ولد ودرس وتولى القضاء في أشيقر.^(٩٣)

لكن المنقور، المتوفي سنة ١١٢٥هـ، يشير في

(٩٠) انظر ملحق علماء نجد خلال القرنين العاشر والحادي عشر المرفق بهذه الدراسة.

(٩١) لمعرفة مدى أهمية هؤلاء العلماء الأربعة وكثرة تلاميذهم وأثرهم في الحركة العلمية في نجد، انظر: البسام، علماء نجد، ص ١٩٣ - ١٩٤، ١٩٨، ٣٠٩ - ٣١٣، ٥٩٢ - ٥٩٣؛ وانظر أيضا مكانة أشهر تلاميذهم: محمد بن أحمد بن إسماعيل وعبد الله بن زهلان وأحمد القصير في المصدر نفسه، ص ١٦٧ - ١٦٩، ٦٢٠ - ٦٢٢، ٧٨٨ - ٧٩٠. والقاضي، روضة الناظرين، ج ١، ص ٥٩، ٦٠، ٣١٠، ٣١١، ج ٢، ص ١٦٠ - ١٦٢.

(٩٢) البسام، علماء نجد، ص ٢٠٢، ٨٤٣، ويصف البسام في مكان آخر من الكتاب نفسه، (ص ٤٩٢)، الشيخ عبد القادر بن راشد بأنه زميل للشيخ أحمد بن عطوة وأنه من علماء أول القرن العاشر، أي أنه معاصره.

(٩٣) البسام، علماء نجد، ص ٩٦٥.

(٩٤) انظر: أحمد بن محمد المنقور، الفواكه العديدة في المسائل المفيدة، طبعة الشيخ علي آل ثاني، (دمشق: المكتب الإسلامي، ١٣٨٠هـ)، ج ١، ص ٢٢٣، ٤٣٦، ٤٤٧، ٤٥٥ - ٤٥٦، ٤٥٨، ٤٧٨ - ٤٨١، ٥١٨، ٥٥٤، ج ٢، ص ٤٨، ١٠٤ - ١٠٥، ٣٢٠، ٣٢٨، ٣٢٩، ٣٨٢.

(٩٥) المنقور، الفواكه العديدة، ج ١، ص ٤٧٨ - ٤٨١.

(٩٦) المنقور، الفواكه العديدة، ج ١، ص ٤٩٨، ٥٥٤، وتقع قرية «صبيخ» إلى الشمال من بلدة منفوحة، وقد أصبحت فيما بعد حيا من أحيائها، انظر: خالد السليمان، معجم مدينة الرياض، ط ١ (الرياض، ١٤٠٤هـ)، ص ١٤١.

(٩٧) المنقور، الفواكه العديدة، ج ١، ص ٣ - ٤.

وبلاحظ تواضع مساهمة علماء أشيقر في كتاب: «الفواكه العديدة»، بالرغم من كثرتهم وشهرتهم خلال القرنين العاشر والحادي عشر، ويستثنى من ذلك الشيخ محمد بن إسماعيل الذي =

شيوخ عبد الوهاب بن سليمان بن علي بن مشرف قاضي العيينة ثم حريملاء والمتوفي سنة ١١٥٣هـ.^(١٠١)

ويشير المنقور أيضا إلى وثائق بخط عالم آخر من علماء آل مشرف، هو الشيخ عبد الوهاب بن موسى بن عبد القادر. ويضيف أنه جد الشيخ عبد الوهاب بن عبد الله (قاضي العيينة) المعاصر له والمتوفي سنة ١١٢٥هـ.^(١٠٢) كذلك، يورد البسام تعقيبا للشيخ عبد الوهاب بن موسى بن عبد القادر على فتوى للعلامة أحمد ابن عطوة.^(١٠٣) والشيخ عبد الوهاب بن موسى هذا، هو والد الشيخ عبد الله بن عبد الوهاب بن موسى بن عبد القادر بن رشيد بن مشرف، قاضي العيينة والمتوفي فيها عام ١٠٥٦هـ. ولا تورد مصادرنا ترجمة للشيخ عبد الوهاب بن موسى، وقد تقدمت الإشارة إلى عدم ذكر تلك المصادر لمكان ولادة ونشأة ابنه، الشيخ عبد الله بن عبد الوهاب، قبل رحلته إلى مصر للدراسة.

لكن إشارة البسام إلى تتلمذ ابنه المذكور على الشيخ أحمد بن محمد بن بسام المهاجر إلى العيينة عام ١٠١٥هـ، والمتوفي فيها عام ١٠٤٠هـ.^(١٠٤) وتوليه القضاء في تلك البلدة بعد عودته من مصر،

مشرف - بعد دراسته على ابن عطوة - وابنه ناصر بن محمد قد استوطننا إحدى بلدان العارض، أو توليا القضاء فيها، ولذا برزت شهرتهما في المنطقة فكثرت الإشارة إليهما في «الفواكه العديدة».^(٩٨) وقد مهد هذا على ما يبدو - لتولي الشيخ أحمد بن ناصر بن مشرف - ابن الشيخ ناصر بن محمد وحفيد الشيخ محمد بن عبد القادر - القضاء في بلدة مقرن (الرياض) حتى وفاته سنة ١٠٤٩هـ.^(٩٩) وبالرغم من استيطان الشيخ أحمد بن ناصر بن مشرف للعارض وتوليه القضاء في مقرن فإن الإشارة إليه في نقول ووثائق «الفواكه العديدة» تكرر بدرجة أقل من تلك المتعلقة بأبيه ناصر بن محمد.^(١٠٠) وقد تتلمذ على الشيخ أحمد بن ناصر، الشيخ عبد الله بن زهلان، أشهر قضاة مقرن والمتوفي فيها سنة ١٠٩٩هـ.

ويترجم البسام لعالم خامس من آل عبد القادر، المشاركة، له علاقة بالعارض هو: محمد بن ناصر بن محمد بن عبد القادر بن مشرف، ويذكر أنه ولد ونشأ في أشيقر وتلمذ على والده ناصر بن محمد، وأنه «أخذ عن العلامة عبد الله بن زهلان (قاضي مقرن) ولازمه واستفاد منه». ويضيف أن وفاته في أول القرن الثاني عشر، كما يذكر في مكان آخر من كتابه، أنه أحد

= ينقل عنه المنقور كثيراً، ويعود ذلك على ما يبدو إلى كون ابن اسماعيل أشهر علماء نجد خلال القرن الحادي عشر، وهو أيضا شيخ لعبد الله بن زهلان شيخ المنقور نفسه، وأغلب نقل المنقور عنه، عن طريق شيوخه ابن زهلان.

(٩٨) يشير المنقور في الفواكه العديدة، ج ١، ص ٤٥١، إلى وقوف شيخ ابن زهلان، قاضي مقرن على وثيقة مبايعة بخط الشيخ محمد بن عبد القادر بن بريد (بن مشرف). كذلك، يذكر منصور الرشيد، الشيخ محمد بن عبد القادر بن مشرف وابنه ناصر بن محمد ضمن قضاة بلدة الرياض (مقرن) مستندا على بعض ماورد في الفواكه العديدة، انظر: منصور الرشيد، «قضاة نجد أثناء العهد السعودي»، الدارة (رجب، ١٣٩٨هـ)، ص ٢٠ - ٢١.

(٩٩) الفاخري، ص ٦٩؛ ابن بشر، ج ٢، ص ٢٠٦؛ ابن عيسى، ص ٥٤؛ البسام، علماء نجد، ص ١٩٨.

(١٠٠) المنقور، الفواكه العديدة، ج ١، ص ٨٩، ١٠٩، ١٦١، ٢٠٣، ٤٥٨، ٤٨١، ج ٢، ص ٤٨، ٢٤٨، وقلرن بما في العاشية رقم (٩٤) أعلاه.

(١٠١) البسام، علماء نجد، ص ٦٦٩، ٩٤٣. لم ترد لهذا العالم ترجمة في غير البسام الذي يذكره في مكان آخر (ص ٦٢) ضمن

تلاميذ ابن زهلا وأنه تولى سنة ١١٢١هـ. كما يذكره القاضي، روضة الناظرين، ج ١، ص ٢١١) ضمن تلاميذ ابن زهلان، وتجدر الإشارة هنا إلى ارتباط البسام في نسبة علماء أسرة آل عبد القادر المشاركة إلى بعضهم البعض (انظر: تراجم كل من أحمد ابن ناصر وناصر بن محمد ومحمد بن ناصر، ص ١٩٨، ٩٤٣، ٩٦٥) وإذا ثبت وفاة الشيخ محمد بن ناصر في سنة ١١٢١هـ، وتلمذه على عبد الله بن زهلان المتوفي سنة ١٠٩٩هـ وتلمذ عبد الوهاب بن سليمان بن علي المتوفي ١١٥٣هـ عليه كما يذكر البسام، فإنه يستحيل تلمذه على «والده» ناصر بن محمد الذي يعده البسام نفسه من أهل القرن العاشر. والأقرب أن يكون محمد بن ناصر هذا، حفيداً لناصر بن محمد أو ابناً لأحمد بن ناصر شيخ عبد الله بن زهلان والأخيران من قضاة مقرن ومن هنا يمكن تلمذه على ابن زهلان. وترجح علاقة الشيخ محمد بن ناصر بكل من عبد الله بن زهلان وعبد الوهاب بن سليمان صلته بالعارض.

(١٠٢) المنقور، الفواكه العديدة، ج ١، ص ١٢٩، ٣٦٠.

(١٠٣) البسام، علماء نجد، ص ٢٠١.

(١٠٤) البسام، علماء نجد، ص ١٨٧ - ١٨٨، ٥٩٢. من المرجح أن

تكون دراسة عبد الله بن عبد الوهاب على الشيخ أحمد بن بسام =

تعليمه في بلدة العيينة، ينفرد البسام بالقول أن ابن عطوة سكن بلدة الجبيلة بعد عودته إلى نجد^(١٠٦)، وليس في هذه المصادر أو غيرها ما يشير إلى أن ابن عطوة قد تولى قضاء بلدة العيينة أو غيرها من البلدان،^(١٠٧) ويظهر أن ابن عطوة قد رفض القضاء تورعا، وسكن بلدة الجبيلة تبركا، بمجاورة الصحابة المدفونين بجوار البلدة^(١٠٨)، وبالرغم من أن مصادرنا لا تنسب للعيينة أي عالم خلال القرن العاشر - سوى ابن عطوة - إلا أنه من غير المستبعد أن بعض العلماء والقضاة الذين تذكرهم تلك المصادر، كمعاصرين أو تلاميذ لابن عطوة، كان يقيم في العيينة أو يتولى القضاء فيها.^(١٠٩)

تنسب مصادرنا للعيينة - كما سبقت الإشارة - ستة من علماء القرن الحادي عشر - ويفهم من تلك المصادر أن اثنين فقط ولدا في البلدة أو ينتميان إلى أسر محلية وهما: محمد بن موسى البصري، وعثمان ابن أحمد بن قائد.

ويضاف إلى هذين العالمين، عبد الله بن زهلان وأخوه عبد الرحمن بن زهلان اللذان ولدا ونشأ وبدأ تعليمهما في العيينة كما أشرنا سابقا، ثم هاجرا إلى بلدة مقرن (الرياض) حيث استقرت أسرتهما واستوطنت البلدة فاعتبرا من أهلها وتوفيا هناك عام ١٠٩٩هـ. أما عثمان بن قائد، فقد رحل للدراسة في

بالإضافة إلى وجود خط والده، الشيخ عبد الوهاب بن موسى في وثائق جمعت في العارض، كل هذا يرجح استيطان الشيخ عبد الوهاب بن موسى للعيينة.

ويبدو أن الشيخ عبد الوهاب بن موسى، والد الشيخ عبد الله بن عبد الوهاب بن مشرف، قاضي العيينة والمتوفى فيها سنة ١٠٥٦هـ. كان معاصرا للشيخ ناصر بن محمد، والد الشيخ أحمد بن ناصر ابن مشرف، قاضي مقرن، والمتوفى فيها سنة ١٠٤٩هـ. كما أن كلا منهما ينتمي إلى آل مشرف الأشيقرين، حيث يلتقيان في جدتهما المشترك بريد بن محمد بن بريد بن مشرف.^(١١٠) ومن هنا فليس من المستبعد أن تكون هجرة الشيخين أو أسرتهما إلى إقليم العارض واستقرارهما فيه في تواريخ متقاربة.

هجرة علماء أشيقر إلى بلدة العيينة

لقد تقدم الحديث عن نمو الحركة العلمية في بلدة أشيقر وكثرة العلماء فيها. وقد رأينا أن علماء تلك البلدة كانوا يشكلون حوالي (٦٠٪) من علماء نجد كلها خلال القرنين العاشر والحادي عشر للهجرة. أما بلدة العيينة - المركز الثاني للعلم في نجد - فلا تنسب إليها مصادرنا خلال القرن العاشر سوى الشيخ أحمد بن يحيى بن عطوة (ت ٩٤٨هـ) وفي حين يتفق ابن حميد والبسام وغيرهما على أنه ولد ونشأ وبدأ

ص ١٩٤.

(١٠٨) تقع بلدة الجبيلة على بعد ٥ كم إلى الجنوب من العيينة على ضفة وادي حنيفة وتحتل طرفاً من حديقة عقرباء التي وقعت فيها المعركة بين جيش المسلمين بقيادة خالد بن الوليد وجيش المرتدين بقيادة مسيلمة الكذاب، والتي قتل فيها عدد من الصحابة، أشهرهم، زيد بن الخطاب، ودفنوا هناك. وربما يدعم القول بسكن ابن عطوة للجبيلة ودفنه فيها. عبارات المنقور وابن حميد التي تنص على أن أحمد بن عطوة «دفن ضجيعا لزيد بن الخطاب، خلفه، وجه أحمد ورأسه حيال ككتفي زيد» (ابن حميد، ورقة ٦٢: المنقور، الفواكه العديدة، ج ١، ص ١٥٠)، وتقع الجبيلة ضمن المنطقة التي كان آل معمر رؤساء العيينة نفوذ عليها، انظر: ابن بشر، ج ٢، ص ١٩٠، ابن عيسى، ص ٣٦.

(١٠٩) لمعرفة أسماء هؤلاء العلماء والقضاة: انظر: ابن بشر، ج ٢، ص ١٩٤؛ ابن عيسى، ص ٤٧؛ البسام، علماء نجد، ص ٢٠١ - ٢٠٢، ٤٩٢؛ وانظر أيضا حاشية رقم (٨٥) أعلاه.

بعد هجرة الأخير إلى العيينة، لأن ابن بسام هاجر إلى العارض قبل أن يتم دراسته، حيث تتلمذ في العارض على كل من أحمد بن محمدم بن خبيخ في مقرن وعبد الله بن عفالق في العيينة، قبل أن يجلس للتدريس في العيينة، انظر: البسام، علماء نجد، ص ١٨٧؛ والقاضي، روضة الناظرين، ج ١، ص ٥٨.

(١٠٥) خلف بريد بن محمد بن بريد بن مشرف: راشد، جد ناصر بن محمد بن عبد القادر بن راشد بن بريد، كما خلف أيضا رشيد، جد عبد الوهاب بن موسى بن عبد القادر بن رشيد بن بريد - فراشد ورشيد أخوان - انظر البسام، علماء نجد، ص ٣٢٣، وانظر أيضا نسبيهما في ص ١٩٨، ٥٩٢، ٦٧١، ٩٦٥ من المصدر نفسه.

(١٠٦) ابن حميد، ورقة ٦٢: البسام، علماء نجد، ص ١٩٩ - ٢٠٣، ٣٠٠.

(١٠٧) انظر المصدرين السابقين، الصفحات نفسها، وانظر أيضا: المنقور، الفواكه العديدة، ج ١، ص ١٥٠؛ وابن ضويان، ورقات ١٣٤ - ١٣٥؛ وابن عيسى، ص ٤٦-٤٧؛ وابن بشر، ج ٢،

والاستقرار فيها.

يظهر أن هذا الفراغ العلمي والنقص في عدد العلماء في العيينة في بداية القرن الحادي عشر، هو الذي جذب إليها عدد من العلماء من خارجها. لقد سبق الحديث عن توسع بلدة العيينة ونموها السكاني والسياسي خلال القرن الحادي عشر. كذلك تقدم الكلام عن ازدهار الحركة العلمية ونمو عدد العلماء في أشيقر خلال القرن نفسه. كما تقدم الكلام أيضا عن هجرة عدد كبير من علماء تلك البلدة مع بداية ذلك القرن واستقرارهم في كثير من البلدان والمستوطنات في داخل نجد وخارجها. ولذلك كان من الطبيعي أن تستقطب العيينة الفائض من العلماء والقضاة الأشيقريون وتجذبهم للهجرة والاستقرار فيها.

كان أول العلماء الأشيقريون المهاجرون إلى العيينة، الشيخ أحمد بن محمد بن بسام، الذي انتقل من أشيقر إلى بلدة القصب في الوشم وصار قاضيا فيها سنة ١٠١٠ هـ. إلا أنه لم يمكث طويلا في تلك البلدة، حيث طلبه أهل بلدة ملهم في وادي الشعيب، ليكون قاضيا لهم. ويبدو أن حتى هذه البلدة لم تراض طموحه أو تتناسب مع مكانته العلمية، فانتقل في سنة ١٠١٥ هـ إلى بلدة العيينة التي لم تكن تبعد كثيرا عن ملهم، لكنها كانت أكثر منها عمرانًا وثراء وشهرة.^(١١٤) وبالرغم من أنه لم يجزم أحد بتولي أحمد بن بسام القضاء في العيينة، إلا أن كلا من البسام والقاضي يورد ما يرجح توليه القضاء فيها.^(١١٥) وربما يؤيد ذلك تتلمذ أحمد بن بسام على قاضي البلدة وقت انتقاله إليها، الشيخ عبد الله بن عفالق، الذي توفي بعد قدوم ابن بسام بحوالي أربع سنوات. هذا بالإضافة إلى عدم ذكر مصادرنا قاضيا للعيينة خلال الفترة الفاصلة بين وفاة شيخه،

الشام ثم مصر، واستقر في القاهرة حيث توفي هناك عام ١٠٩٧ هـ.^(١١٠) ويذكر البسام أن الشيخ محمد ابن موسى البصيري ولد في العيينة وتلمذ على الشيخ محمد بن إسماعيل في الوشم، زميلا لعبد الله بن زهلان. كما تصدى للتدريس في العيينة وتوفي فيها في آخر القرن الحادي عشر ولم يذكر أنه تولى القضاء في بلدته.^(١١١) وهكذا نرى أن ثلاثة من علماء العيينة المحليين الأربعة قد هاجروا منها واستقروا في أماكن أخرى. ويلاحظ هنا أن جميع هؤلاء العلماء ينتمون إلى النصف الثاني من القرن المذكور. أما النصف الأول من ذلك القرن فلم تنسب مصادرنا للعيينة خلاله من العلماء المحليين أحد. فقد كان يتولى القضاء والإفتاء في البلدة خلال العقدين الأولين من ذلك القرن، الشيخ عبد الله بن عفالق، الذي ينتمي - كما ذكر سابقا - إلى أسرة مهاجرة من الأحساء.

ومن هنا يتضح أن بلدة العيينة خلال النصف الثاني من القرن العاشر وبداية القرن التالي - على عكس ما يفهم من بعض المصادر - لم تكن «أهله بالعلم والقضاء» أو «عامرة الفقهاء والعلماء» أو «كாظة بالعلماء».^(١١٢) وربما يرجح هذا القول أن المصادر لم تذكر شيوخا محليين لأولئك العلماء الأربعة الذين برزوا خلال النصف الثاني من القرن الحادي عشر، ما عدا عثمان بن قائد الذي تتلمذ على اثنتين من أولئك العلماء الأربعة أنفسهم هما: محمد البصيري وعبد الله بن زهلان قبل رحيله إلى الشام ومصر لمواصلة التحصيل. أما البقية فقد درس بعضهم على علماء الوشم (أشيقر) والبعض الآخر سافر إلى خارج نجد للدراسة.^(١١٣) كذلك يبدو اضحا اهتمام أهل العيينة بطلب العلم والسفر والاعتراب لتحصيله خلال ذلك القرن، لكنه من غير الواضح سبب عدم عودة أغلب أولئك العلماء إلى بلدتهم

ص ٤٠٨، ٦٢٠، ٦٨٤، ٩٤٢؛ والقاضي، روضة الناظرين،

ج ١، ص ٢١٠، ج ٢ ورفقات ١٤٥، ١٥٥.

(١١٤) البسام، علماء نجد، ص ١٨٧ - ١٨٨؛ القاضي، روضة

الناظرين، ج ١، ص ٥٨ - ٥٩؛ ابن عيسى، ص ٥٠.

(١١٥) انظر البسام والقاضي، المصدرين نفسهما، والصفحات نفسها،

حيث يروي البسام عن والده، تولى أحمد بن بسام قضاء العيينة،

كما يشير القاضي إلى وثائق قضائية تدل على تولية القضاء فيها.

(١١٠) انظر تراجم هؤلاء العلماء الأربعة في البسام، علماء نجد،

وترجمتي كل من عبد الله بن زهلان وعثمان بن قائد في القاضي

وابن حميد.

(١١١) البسام، علماء نجد، ص ٩٤٢.

(١١٢) البسام، علماء نجد، ص ١٥، ٦٢٠، ٦٨٢، ٨٤٢، ٩٤٢؛

القاضي، روضة الناظرين، ج ١، ص ٦٢، ٢١٠.

(١١٣) لمعرفة شيوخ هؤلاء العلماء الأربعة، انظر: البسام، علماء نجد،

مرموقة في نجد قبل منتصف القرن الحادي عشر^(١٢٠) وربما يدل على تقدم هجرة الشيخ سليمان إلى العيينة، تزوجه بابنة الشيخ أحمد بن بسام الذي سبقه في الهجرة إلى البلدة منذ عام ١٠١٥هـ وهي والدة أشهر أبنائه، الشيخ عبد الوهاب بن سليمان ابن مشرف^(١٢١).

ويظهر أن الشيخ سليمان تولى قضاء العيينة خلفاً لقاضيها، الشيخ عبد الله بن عبد الوهاب - المتقدم ذكره - سنة ١٠٥٦هـ. واستمر في منصبه هذا حتى وفاته في البلدة سنة ١٠٧٩هـ. وقد اشتهر الشيخ سليمان في العيينة التي كانت أكبر البلدان النجدية حتى أصبح «فقيه الديار النجدية» وانتهت إليه رئاسة المذهب في قطر نجد وصار فقيه زمانه متبحراً في علوم المذهب، وانتهت إليه الرئاسة في العلم وكان علماء نجد في زمانه يرجعون إليه في كل مشكلة من الفقه وغيره^(١٢٢).

وفي الوقت الذي يختفي فيه النشاط العلمي لأسرة الشيخ أحمد بن بسام في العيينة بعد وفاته، نلاحظ بروز وازدهار الأسرتين المهاجرتين الأخريين المنتميتين إلى آل مشرف، أسرة الشيخ عبد الله بن عبد الوهاب وأسرة الشيخ سليمان بن علي في موطنها الجديد. لقد تحسنت الأحوال المادية والعلمية للعلماء المشارفة في بلدة العيينة خلال النصف الثاني من القرن الحادي عشر والنصف الأول من القرن التالي فتناسلوا وكثروا فيها حتى أصبحوا يشكلون قسماً مهماً من سكان البلدة. وقد أنجب المشارفة في العيينة عدد من العلماء والقضاة البارزين الذين ساهموا في نمو الحركة

ابن عفالق (١٠١٩هـ) وتولي تلميذه، عبد الله بن عبد الوهاب بن مشرف المتوفي سنة ١٠٥٦هـ قضاء البلدة^(١١٦).

سبقت الإشارة إلى ترجيح هجرة الشيخ عبد الوهاب بن موسى بن مشرف من موطن عشيرته، أشيقر واستقراره في العيينة. كما سبقت الإشارة أيضاً إلى عدم ذكر مصادرنا للمكان الذي ولد ونشأ فيه، ابنه الشيخ عبد الله بن عبد الوهاب بن مشرف. وقد ذكرنا هناك أيضاً، دراسة الشيخ عبد الله المذكور على الشيخ أحمد بن بسام ورجحنا أن تكون تلك الدراسة في العيينة بعد هجرة الأخير إليها^(١١٧) وهذا بدوره يجعلنا نرجح ارتحال الشيخ عبد الله في مصر على العلامة منصور البهوتي، أشهر علماء الحنابلة في وقته ومحرر مذهبهم وشارح مراجع فقههم. وبعد عودته من مصر، تولى قضاء العيينة حتى وفاته فيها عام ١٠٥٦هـ^(١١٨).

استقطبت العيينة عالماً آخر من علماء أشيقر، هو الشيخ سليمان بن علي بن مشرف، وبعد أن أتم الشيخ سليمان دراسته على الشيخ أحمد بن محمد ابن مشرف والشيخ محمد بن إسماعيل، أشهر علماء أشيقر خلال النصف الأول من القرن الحادي عشر، طلبه أهل بلدة الروضة في سدير ليكون قاضياً لهم. لكن تلك البلدة الصغيرة المنقسمة على نفسها، لم تكن - على ما يظهر - تناسب مكانته العلمية، فانتقل منها إلى بلدة العيينة^(١١٩) ولا تذكر مصادرنا متى انتقل الشيخ سليمان إلى الروضة ومنها إلى العيينة. إلا أنه يبدو أن الشيخ سليمان قد وصل إلى مكانة علمية

(١١٦) انظر: المصدرين السابقين، الصفحات نفسها.

(١١٧) انظر: حاشية رقم (١٠٤) أعلاه.

(١١٨) البسام، علماء نجد، ص ٥٩٢، ٦٧١. ويلاحظ وفاة الشيخ عبد الله ابن عبد الوهاب بصحبة أمير العيينة، أحمد بن عبد الله بن معمر في المفاسل (على طريق الحج) مما يرجح بقاء الشيخ في قضاء البلدة حتى وفاته، انظر: ابن ربيعة، ص ٦٢: المنقور، تاريخ الشيخ أحمد، ص ٤٦.

(١١٩) ابن حميد، ورفقات ٨٩ - ٩٠: ابن ضويان، ورقة ١٣٧: البسام، علماء نجد، ص ص ٢٠٩ - ٢١٠.

(١٢٠) ربما يدل على هذا، تتلمذ الشيخ سليمان على الشيخ أحمد بن محمد بن مشرف المتوفي سنة ١٠١٢هـ، وتأليفه شرحاً على كتاب «الإقناع»، أحد أشهر كتب الفقه الحنبلي، قبل عام ١٠٤٩هـ.

حيث تذكر المصادر أنه أخذ معه شرحه هذا إلى مكة في تلك السنة، وهناك قابل العلامة منصور البهوتي وحين أبلغه البهوتي باتمام شرحه على الكتاب نفسه، اتلف الشيخ سليمان شرحه. انظر ابن حميد، (الذي يذكر كتاب «المنتهي» بدلاً من «الإقناع») ورفقات ٨٩ - ٩٠: ابن ضويان ورقة ١٣٧: ابن بشر، ج ٢، ص ٢١٠: البسام، علماء نجد، ص ٣١١، البسام، تحفة المشتاق، ورقة ٤٨.

(١٢١) البسام، علماء نجد، ص ١١١، ١٨٧، ٦٦٩.

(١٢٢) ابن ضويان، ورقة ١٣٧، ابن بشر، ج ٢، ص ٢١٠: البسام، تحفة المشتاق، ورقة ٤٨: البسام، علماء نجد، ص ص ٢١٠ - ٢١٢.

الشيخ عبد الوهاب بن عبد الله، الشيخ عبد الوهاب ابن سليمان - ابن سلفه - الشيخ سليمان بن علي، حتى عزله أمير البلدة سنة ١١٣٩هـ. (١٢٧) وقد عين أمير العيينة خلفاً للشيخ عبد الوهاب بن سليمان، الشيخ أحمد بن عبد الله، حفيد الشيخ عبد الوهاب ابن عبد الله بن مشرف المتقدم ذكره. (١٢٨)

وقد بلغ من وفرة العلماء المشاركة في العيينة أن بدأ بعضهم في الانتقال منها إلى بلدان نجدية أخرى وتولي القضاء فيها. وكان من هؤلاء الشيخ إبراهيم ابن سليمان بن مشرف، الذي ولد في العيينة سنة ١٠٧٠هـ وتعلم فيها ثم تولى القضاء في بلدة أشيقر وتوفي سنة ١١٤١هـ. (١٢٩) وكان من هؤلاء أيضاً، الشيخ عبد الوهاب بن سليمان بن مشرف، الأخ الأكبر للشيخ إبراهيم المتقدم ذكره، الذي انتقل إلى بلدة حريملاء وتولى القضاء فيها بعد عزله عن قضاء العيينة عام ١١٣٩هـ. وقد بقي الشيخ عبد الوهاب في قضاء حريملاء حتى وفاته عام ١١٥٢هـ. (١٣٠) وقد رافق الشيخ عبد الوهاب إلى وطنه الجديد، ابنه الشيخ سليمان المولود في العيينة، ثم خلفه بعد وفاته على قضاء حريملاء حتى سنة ١١٦٨هـ. (١٣١) وكان من علماء العيينة المهاجرون كذلك، الشيخ حمد بن إبراهيم بن حمد بن عبد الوهاب بن مشرف، الذي تولى قضاء بلدة مرات في الوشم، قبل أن يعود إلى العارض للانضواء تحت لواء الدعوة الإصلاحية ويتوفى في الدرعية سنة ١١٩٤هـ. (١٣٢)

العلمية في البلدة، وتقاطر إليهم طلبة العلم من العارض وغيره من المناطق النجدية للدراسة عليهم، حتى أصبحت العيينة خلال الفترة المشار إليها تضاهي أشيقر في وفرة العلماء وازدهار الحركة العلمية. (١٢٣) وربما يدل على تقدم الحركة العلمية في العيينة خلال الفترة المذكورة وأهمية آراء وفتاوي علمائها في القضايا الشرعية، وتميزهم عن غيرهم من العلماء النجديين، إشارات المنقور أحياناً إلى رأي «فقهاء العيينة» في بعض الأحكام الشرعية، كجماعة لها آراءها وفتاويها المتميزة. (١٢٤) ويبدو أن التعميمات الواردة عند البسام والقاضي التي تشير إلى كثرة العلماء في العيينة، تصدق على هذه الفترة دون غيرها. (١٢٥)

وخلال الفترة المشار إليها، أيضاً، احتكر العلماء المشاركة القضاء في العيينة. وقد أشرنا أعلاه إلى تولي الشيخ عبد الله بن عبد الوهاب بن مشرف قضاء البلدة حتى وفاته عام ١٠٥٦هـ ثم خلافة الشيخ سليمان بن علي بن مشرف له في المنصب حتى وفاته عام ١٠٧٩هـ. ثم أخذ أبناء وأحفاد هذين الشيخين يتداولون قضاء البلدة حتى انتقال مركز الثقل العلمي والسياسي إلى الدرعية وضمحلل العيينة خلال النصف الثاني من القرن الثاني عشر. فقد تولى قضاء العيينة بعد الشيخ سليمان بن علي، الشيخ عبد الوهاب - ابن سلفه في المنصب - عبد الله بن عبد الوهاب حتى وفاته سنة ١١٢٥هـ. (١٢٦) ثم خلف

(١٢٨) ابن ربيعة، ص ص ٨٩ - ٩٠؛ الفاخري، ص ١٠١؛ ابن بشر، ج ١، ص ٢١، ج ٢، ص ٢٣٨، ابن عيسى، ص ١٠١

(١٢٩) البسام، علماء نجد، ص ص ١١٠ - ١١١، هذا هو ابن الشيخ سليمان بن علي بن مشرف قاضي العيينة المتوفى سنة ١٠٧٩هـ. وأن مما يلفت النظر هنا تولي الشيخ إبراهيم القضاء في أشيقر الأهلة بالعلماء خلال هذه الفترة.

(١٣٠) ابن بشر، ج ١، ص ١١٤، ج ٢، ص ٢٣٨؛ البسام، علماء نجد، ص ص ٦٦٩ - ٦٧٠.

(١٣١) ابن بشر، ج ١، ص ٤١، ٤٢، ١١٤؛ البسام، علماء نجد، ص ص ٣٠٢ - ٣٠٣.

(١٣٢) البسام، علماء نجد، ص ٢٢٢؛ والقاضي بروضة الناظرين، ج ١، ص ٨٠، والشيخ حمد هذا من ذرية الشيخ عبد الوهاب

ابن عبد الله بن مشرف قاضي العيينة والمتوفى فيها سنة ١١٢٥هـ. ويرد نسبه في (ابن بشر، ج ١، ص ٩٠) هكذا: حمد بن إبراهيم

ابن حمد بن عبد الله بن عبد الوهاب - كما يرد اسمه في (ابن

(١٢٣) لمعرفة المكانة العلمية لعلماء آل مشرف في العيينة ومعرفة تلاميذهم وأبنائهم العلماء خلال هذه الفترة، أنظر تراجم الشيخين: عبد الله

بن عبد الوهاب بن مشرف وسليمان بن علي بن مشرف، وابنيهما: عبد الوهاب بن عبد الله بن مشرف وعبد الوهاب بن سليمان بن مشرف في: ابن حميد، ورفقات ٨٩ - ٩٠، ١٥١، ١٥٢، ١٥٣؛ والبسام، علماء نجد، ص ص ٣٠٩ - ٣١٣، ٥٩٢ - ٥٩٣، ٦٦٩ - ٦٧٢

(١٢٤) المنقور، الفواكه العديدة، ج ١، ص ص ٢٢٣، ٢٦٧، ٢٧٤، ٢٨٦.

(١٢٥) انظر: البسام، علماء نجد، ص ص ١٥، ٦٢٠، ٦٨٣، ٨٤٢، ٩٤٢؛ والقاضي، روضة الناظرين، ج ١، ص ٦٣، ٣١٠.

(١٢٦) البسام، علماء نجد، ص ص ٦٧١ - ٦٧٢؛ الرشيد، الدارة، (رجب ١٣٩٨هـ)، ص ٢٤.

(١٢٧) ابن ضويان، ورقة ١٢٨؛ ابن عيسى، ص ١٠١؛ البسام، علماء نجد، ص ص ٦٦٩ - ٦٧٠.

وهكذا يبدو واضحاً، نمو وازدهار الحركة العلمية في بلدة العيينة خلال القرن الحادي عشر والنصف الأول من القرن التالي. وقد تزامن هذا الازدهار مع - وربما ساعد على تحقيقه - النمو والتوسع العمراني والسياسي الذي بلغته البلدة خلال تلك الفترة والذي تقدم الإشارة إليه. كما يبدو واضحاً أيضاً، أن الفضل في نمو وتقدم الحركة العلمية في البلدة خلال الفترة المذكورة، يعود إلى علماء مهاجرون إلى البلدة من أقاليم أخرى. وكان أبرز أولئك العلماء المهاجرون، العلماء الأشيقيون المشارفة، الذين ازدهرت مكانتهم العلمية والاجتماعية في العيينة وتكاثروا في البلدة حتى احتكروا القضاء فيها منذ منتصف القرن الحادي عشر، وتقاطر إليهم طلبة العلم من مختلف البلدان والأقاليم النجدية. وقد أصبحت العيينة خلال الفترة المذكورة، تأتي في المرتبة الثانية بعد بلدة أشيقر من حيث وفرة العلماء وتقدم الحركة العلمية. وقد بلغ من وفرة العلماء في العيينة خلال القرن الثاني عشر، أن بدأ بعضهم في الانتقال إلى بلدان نجدية أخرى لاستيطانها وتولي القضاء فيها.

لقد تتوجت تلك الحركة العلمية التي ازدهرت في العارض بصورة عامة، وفي بلدة العيينة بصورة خاصة، خلال الفترة المشار إليها، بظهور الدعوة الإصلاحية السلفية التي رفع لواءها الشيخ المصلح محمد بن عبد الوهاب بن سليمان بن مشرف، المولود في العيينة سنة ١١١٥هـ، وقد قام بتعزيد تلك

ظهرت الدعوة الإصلاحية في العيينة، بعد منتصف القرن الثاني عشر، وكان أوائل المنضويين تحت لوائها من أهل العلم والحكم وغيرهم، أهل العيينة والبلدان المجاورة لها في العارض، ولهذا وصفها معارضوها «بدعوة أهل العارض» أو «دين أهل العارض»^(١٣٤). لقد برزت الدعوة الإصلاحية كثمرة من ثمرات تلك الحركة العلمية التي أسهم في بعثها ونموها في العيينة العلماء المهاجرون الأشيقيون بشكل عام، والمشارفة بشكل خاص. فكان رائدها، الشيخ محمد بن عبد الوهاب، حفيداً للشيخ سليمان بن علي بن مشرف، أبرز علماء العيينة، والمهاجر إليها من أشيقر. وقد تلقى ابن عبد الوهاب دراسته على يد العلماء المشارفة في العيينة قبل رحيله إلى الحرمين والعراق للدراسة هناك. وكان من الطبيعي أن يحرص ابن عبد الوهاب على اتخاذ العيينة مركزاً لنشر دعوته، وأن يلقى الاستجابة والدعم من حكام وسكان تلك البلدة.^(١٣٥)

لقيت الدعوة الإصلاحية معارضة من قبل كثير من العلماء النجديين وغيرهم. وقد توزع أولئك المعارضون على أغلب البلدان والأقاليم النجدية، إلا

= عيسى، ص ٢١١) هكذا: أحمد بن إبراهيم بن أحمد بن عبد الوهاب بزيادة الألف.

(١٣٣) ليس من أغراض هذا البحث دراسة دعوة الشيخ محمد بن عبد الوهاب الإصلاحية، حيث سدت ذلك الغرض بحوث أخرى. إن الغرض هنا هو بيان مساهمة علماء بلدة أشيقر في تقدم الحركة العلمية في نجد بشكل عام والعارض والعيينة بشكل خاص، ودورهم في ظهور الدعوة الإصلاحية.

(١٣٤) انظر: حسين بن غنام، تاريخ نجد المسمى، روضة الأفكار والأفهام لمرئد حال الامام وتعداد غزوات ذوي الإسلام، تحرير وتحقيق، ناصر الدين الأسد، مقابلة عبد العزيز بن محمد آل الشيخ (الرياض: الصفحات الذهبية، ١٤٠٢هـ)، ج ١، ص ٧٧، ج ٢، ص ٧٤، ١٢٨ - ١٢٩، ١٤٧، ١٩٧، ٢١١؛ وانظر أيضاً مؤلفات الشيخ الإمام محمد بن عبد الوهاب.

القسم الخامس «الرسائل الشخصية» إعداد وتصنيف، عبد العزيز الرومي، وآخرين، (الرياض: جامعة الإمام محمد بن سعود الإسلامية، د.ت.)، ص ٢٠، ١٩٦، ٢١٨، ٢٣٢؛ وانظر أيضاً ابن حميد، ورقة ٢٨.

(١٣٥) ابن غنام، ج ١، ص ٧٨، ابن بشر، ج ١، ص ٢٢ - ٢٣؛ البسام، علماء نجد، ص ٢٧، ٣٢، ٣٥؛ عبد الله صالح العثيمين، الشيخ محمد بن عبد الوهاب، حياته وفكره، (الرياض: دار العلوم، د.ت.)، ص ٢٨ - ٤٠، ٤٤ - ٤٨.

لقد بدأ الشيخ محمد بن عبد الوهاب محاولاته الأولى في الوعظ والدعوة إلى الإصلاح في بلدة حريملاء، والتي كان يقيم فيها والده. لكن دعوته لم تنتشر ويكثر أتباعها إلا بعد وفاة أبيه عام ١١٥٣هـ، وانتقال الشيخ إلى العيينة في السنة التالية. انظر المصادر نفسها والصفحات نفسها.

خلال هذه الدراسة، النمو العمراني والسكاني الذي شهدته بلدة أشيقر خلال القرون: العاشر والحادي عشر والثاني عشر للهجرة، وما نتج عن ذلك النمو السكاني من نزاعات وصراعات بين مختلف عشائر البلدة، ومن ثم هجرة عدد من تلك العشائر أو أقسام منها إلى بعض الأقاليم والبلدان النجدية الأخرى. كما يأمل الباحث أيضا أن يكون قد اتضح للقاريء، مدى تقدم دراسة الفقه وازدهار الحركة العلمية وتضاعف عدد العلماء من قرن لآخر، خلال الفترة المذكورة، في بلدة أشيقر بشكل خاص، وفي البلدان النجدية الأخرى بشكل عام.

لقد تميزت بلدة أشيقر على غيرها من البلدان النجدية الأخرى، خلال الفترة المذكورة، بازدهار الحركة العلمية فيها وكثرة علمائها، حتى بلغ عدد علماء تلك البلدة وحدها خلال القرنين العاشر والحادي عشر أكثر من نصف علماء نجد مجتمعين، وقد رأينا كيف ساهم علماء أشيقر في نشر العلم وتوسيع دراسة الفقه ونمو الحركة العلمية وانتشار العلماء في البلدان النجدية الأخرى، وقد تحقق ذلك بطريقتين: أولاً، عن طريق رحلة كثير من طلبة العلم النجديين إلى أشيقر للدراسة على علمائها، ثم عودتهم إلى بلدانهم لتولي أمور القضاء والتدريس والوعظ فيها، مما ساعد على توسع دائرة المعرفة الدينية

أن تلك الأقاليم تفاوتت من حيث نسبة عدد المعارضين للدعوة من علمائها. ويسترعي الانتباه في هذا المجال، أن العلماء المنتسبون إلى إقليم الوشم والعارض، وخاصة علماء بلدتي أشيقر والعيينة - أهم مركزين للتعليم الديني في نجد خلال القرن الثاني عشر - كانوا أقل العلماء النجديين معارضة للدعوة الإصلاحية. وكان أغلب وأشهر معارضي تلك الدعوة ينتمون إلى أقاليم أخرى مثل سدير والقصيم^(١٣٦). فلم يشتهر في معارضة الدعوة من المنتسبين إلى العيينة سوى الشيخ سليمان بن عبد الوهاب، أخو الشيخ محمد بن عبد الوهاب، والذي كان يقيم في بلدة حريملاء ويتولى قضاءها^(١٣٧). أما العلماء المنسوبون إلى بلدة أشيقر فلم يشتهر في معارضة الدعوة منهم أحد^(١٣٨) وهذا يدل على توثق العلاقات العلمية والاجتماعية بين المركز الأول للتعليم الديني في نجد «أشيقر» والمركز الثاني «العيينة» كما يدل أيضا، على تقارب الاتجاهات الفكرية بين علماء المركزين المذكورين. ذلك التقارب الناتج - بطبيعة الحال - عن كون المركز الثاني ماهو إلا امتداد للمركز الأول.

الختام

يأمل الباحث أن يكون قد اتضح للقاريء من

البسام والقاضي اللذان ترجمنا للشارحي لا يشيران إلى ذلك التأليف. ولعل الشارحي - كغيره من تلاميذ ابن فيروز النجديين - تأثر بأفكار شيخه، الذي كان من أشد معارضي الدعوة الإصلاحية. كذلك يشير الشيخ محمد بن عبد الوهاب في رسائله إلى بعض علماء نجد إلى «ابن إسماعيل» كأحد المعارضين لدعوته. (مؤلفات الشيخ الإمام، الرسائل الشخصية، ص ٢٠، ٢٦، ٢٧، ١٣٤، ١٦٧، ٢٠٥، ٣٠٠؛ وابن غنام، ج ٢، ص ٨١، ٧٤، ٨٢، ١٨٤، ١٩١، ٢١١، ٣١٨)، - وكان آل إسماعيل من أهم الأسر العلمية في أشيقر، وقد عاصر الشيخ محمد بن عبد الوهاب منهم الشيخ إبراهيم بن محمد بن عبد الله بن إسماعيل (ت ١١٨٥) قاضي بلدة القرائن في الوشم، البسام، علماء نجد، ص ١٣٩ - ١٤٠) والشيخ عبد الله بن أحمد بن إسماعيل الذي انتقل إلى بلدة عنيزة، في القصيم ودرس على الشيخ عبد الله بن غضيب وتولى قضاء عنيزة ومات سنة ١١٩٦هـ (البسام، علماء نجد؛ ص ٥٠٧ - ٥٠٨، والقاضي، روضة الناظرين، ج ١، ص ٣١٨ - ٣١٩) ولاندري هل كان «ابن إسماعيل» الذي ذكره الشيخ محمد بن عبد الوهاب أحد هذين الشيخين أم رجل آخر سواهما.

(١٣٦) يورد البسام، علماء نجد، ص ٣٦ - ٣٧؛ والقاضي، روضة الناظرين، (ج ١، ص ١٦٩) أسماء أبرز العلماء الذين عارضوا الدعوة الإصلاحية. كما ترد إشارات أخرى كثيرة في «السحب الوابلة» لابن حميد، وفي عضون الرسائل التي وجهها الشيخ محمد بن عبد الوهاب إلى علماء نجد المعاصرين له يستخلص منها اتساع المعارضة للدعوة الإصلاحية بين علماء نجد وشمولها عدداً أكبر مما يذكره كل من البسام والقاضي، أنظر: مؤلفات الشيخ الإمام، الرسائل الشخصية، الرسالة الحادية عشر وما بعدها؛ وابن غنام الجزء الثاني، الفصل الأول.

(١٣٧) ابن حميد، ورفقات ١٥١ - ١٥٢؛ البسام، علماء نجد، ص ٣٠٢ - ٣٠٤. ربما تعدو معارضة الشيخ سليمان لدعوة أخيه إلى أسباب شخصية أساسها المنافسة بين الأخوين، أو سياسية تتعلق بموقف رؤساء بلدة حريملاء - التي كان الشيخ سليمان يتولى قضاءها من ازدياد نفوذ ابن معمر أمير العيينة.

(١٣٨) يذكر ابن حميد أن للشيخ عبد المحسن بن علي الشارحي، الذي تعلم في بلدة أشيقر وأكمل دراسته على الشيخ محمد بن فيروز في الأحساء، ثم تولى قضاء بلدة الزبيبة، تأليف في الرد على الشيخ محمد بن عبد الوهاب (السحب الوابلة، ورقة ١٤٩). ولكن

الحادي عشر، كما أن العلماء المنسوبون إلى جميع بلدان العارض بالرغم من اتساع تلك البلدان وأهميتها، كانوا أقل بكثير من العلماء المنسوبين إلى بلدة أشيقر وحدها، غير أن كلا من الحركتين - العمرانية والعلمية - تتشابهان من حيث اعتمادها على مساهمة جماعات مهاجرة من خارج إقليم العارض.

لقد ساهم علماء أشيقر مساهمة واضحة - كما يتبين من هذه الدراسة - في سد النقص في النواحي العملية والقضائية في إقليم العارض، كما ساهموا في نمو وازدهار الحركة العلمية في الإقليم خلال القرن الحادي عشر والقرن التالي. فقد هاجر عدد منهم إلى العارض واستقروا في بعض بلدانه مثل مقرن (الرياض) والعيينة، وتولوا القضاء والافتاء والتدريس في تلك البلدان، كما تقاطر إليهم طلبة العلم من أهل العارض والأقاليم الأخرى، وكونوا أسرا علمية في الإقليم احتكرت القضاء والافتاء في بعض بلدانه كالعيينة، وينتمي أغلب أولئك العلماء الأشيقرين المهاجرون إلى عشيرة آل مشرف، التي كانت أبرز العشائر العلمية في أشيقر، ثم صارت أبرز العشائر العلمية في العارض، وقد أصبحت العيينة خلال الفترة المذكورة تأتي في المرتبة الثانية بعد أشيقر من حيث ازدهار الحركة العلمية ووفرة العلماء، وبدأ بعض علمائها ينتقلون منها إلى البلدان الأخرى لتولي القضاء والاستقرار فيها.

لقد كان من أبرز ثمار تلك الحركة العلمية التي شهدتها إقليم العارض منذ بداية القرن الحادي عشر الهجري، والتي ساهم في نموها العلماء المهاجرون الأشيقرين، ظهور الدعوة الإصلاحية السلفية في ذلك الإقليم، بعد منتصف القرن الثاني عشر.

وقد حظيت تلك الدعوة بمساندة أغلب أمراء وعلماء وسكان بلدان العارض حتى عرفت في نجد «بدعوة أهل العارض» وكان رائد تلك الدعوة أحد أولئك العلماء الأشيقرين المهاجرون إلى العارض. وقد ظهرت الدعوة في بلدة العيينة، المركز الثاني للعلم في نجد، الذي كان امتداد علمي واجتماعي للمركز

وانتشار العلم والعلماء في تلك البلدان ثانياً، عن طريق هجرة عدد كبير من علماء أشيقر إلى بعض البلدان والمستوطنات النجدية الأخرى، وتوليهم القضاء والفتوى والتدريس والوعظ في تلك البلدان ونشرهم العلم ودراسة الفقه بأنفسهم وبجهودهم الذاتية من ناحية وعن طريق تلاميذهم من أهل البلدان التي استقروا فيها والبلدان المجاورة لها من ناحية أخرى، وما نتج عن ذلك من نمو الحركة العلمية في تلك البلدان وانتشار المعرفة بالأمور الدينية والشرعية بين عامة الناس في نجد.

ولقد تمخض عن توافد طلبة العلم النجديين للدراسة على علماء أشيقر ثم عودتهم إلى بلدانهم وهجرة كثير من علماء أشيقر أنفسهم إلى عدد من البلدان النجدية، ظهور مراكز جديدة للعلم في نجد من أهمها: بلدتي مقرن (الرياض) والعيينة في العارض خلال القرن الحادي عشر وبلدتي المجمع في سدير وعنيزة في القصيم خلال القرن الثاني عشر.

لقد شهد إقليم العارض منذ منتصف القرن التاسع الهجري، نموًا عمرانياً وسكانياً، تمثل في ظهور عدد من المستوطنات والبلدان الجديدة، وقد نمت وتوسعت تلك البلدان والمستوطنات خلال الثلاثة قرون التالية حتى أصبحت أوسع وأشهر بلدان العارض بل ربما نجد كلها خلال القرن الثاني عشر، وكان أبرز تلك البلدان والمستوطنات الجديدة، الدرعية والرياض والعيينة، وكان أوسع وأغنى وأشهر تلك البلدان، بلدة العيينة، التي أصبحت أكبر وأشهر وأقوى بلدان نجد كلها خلال النصف الأول من القرن الثاني عشر، وفيما عدا الرياض كانت الجماعات التي أسست تلك البلدان وعمرتها، جماعات مهاجرة من خارج إقليم العارض.

وقد شهد إقليم العارض أيضاً وخلال الفترة نفسها، نموًا في الحياة العلمية، مواز لذلك النمو الذي شهدته في الحياة العمرانية والسكانية لكن النمو العلمي في العارض لم يواكب تماماً النمو السكاني العمراني، فقد تخلف عنه زمناً وكماً، فلم تبدأ الحركة العلمية في العارض في النهوض إلا مع بداية القرن

بلدة أشيقر، ثم انتشار تلك الحركة العلمية والعلماء من تلك البلدة إلى بقية البلدان والأقاليم النجدية الأخرى، وفي مقدمتها بلدة العيينة وإقليم العارض؛ وبعبارة أخرى، فإن ظهور الدعوة الإصلاحية في نجد كان ثمرة استمرار التقاليد العلمية التي حملها ونماها وحافظ عليها ونشرها علماء أشيقر وخاصة العلماء المشارفة في بلدتي أشيقر والعيينة أهم مركزين للعلم في نجد. ومن هنا يتضح الدور الذي ساهم به علماء بلدة أشيقر في توسع دراسة الفقه ونمو الحركة العلمية، وانتشار المعرفة الدينية في نجد ومن ثم ظهور الدعوة الإصلاحية السلفية في تلك البلاد.

الثاني للعلم في نجد، الذي كان امتداد علمي واجتماعي للمركز الأول في بلدة أشيقر، وكان أهل العيينة وأشيقر وعلمائها أقل النجديين معارضة لتلك الدعوة الإصلاحية.

وهكذا يمكننا القول بأن نموها وازدهار الحركة العلمية في العارض، المركز الثاني للعلم في نجد، ما هو إلا امتداد لنمو وازدهار الحركة العلمية في أشيقر، المركز الأول للعلم في تلك البلاد، كما يمكننا القول، بأن ظهور الدعوة الإصلاحية في العارض ما هو إلا ثمرة من ثمرات نمو الحركة العلمية في ذلك الإقليم، كما أن ظهور تلك الدعوة أيضا ما هو إلا نتيجة من نتائج ازدهار الحركة العلمية وتوسع دراسة الفقه في

جدول أ: علماء نجد خلال القرن العاشر الهجري*

م	اسم العالم	مكان المولد والنشأة	مكان الدراسة	مكان الهجرة أو العمل	زمن الوفاة	أشهر الشيوخ
١	أحمد بن إبراهيم بن أبي حميدان		دمشق		القرن العاشر	موسى الحجاوي
٢	أحمد بن يحيى بن عطوة	العيينة	العيينة/دمشق	الجبيلة	٩٤٨هـ	علي المرادوي / يوسف بن عبد الهادي / أحمد العسكري
٣	اسماعيل بن رميح العريني	العارض	العارض / أشيقر	ولي القضاء في العارض ورغبه	٩٧٠هـ	محمد بن مانع بن شبرمي
٤	بدر بن محمد الوهبي	أشيقر	أشيقر		٩٩٨هـ	
٥	حسن بن علي بن بسام	أشيقر	أشيقر/دمشق	قاضي في أشيقر	٩٤٥هـ	موسى الحجاوي معين الدين محمد الحسيني
٦	زامل بن سلطان اليزيدي	مقرن	دمشق/مصر	قاضي في مقرن	القرن العاشر	موسى الحجاوي ابن البخار الفتوحي
٧	سليمان بن محمد بن شمس	مقرن	العارض	قاضي في مقرن	القرن العاشر	حسين بن عثمان بن زيد الحنبلي ثم الشافعي
٨	طلحة بن حسين بن علي بن بسام	أشيقر	أشيقر	قاضي في أشيقر	٩٧٠هـ	حسن بن بسام (أبوه)
٩	عبد الرحمن بن عتيق بن بسام	أشيقر	أشيقر		القرن العاشر	
١٠	عبد القادر بن راشد بن مشرف	أشيقر	أشيقر/العيينة؟	قاضي أجود بن زامل	القرن العاشر	أحمد بن عطوة؟
١١	محمد بن إبراهيم ابن أبي حميدان		دمشق/مصر		القرن العاشر (ولد عام ٩٢٠هـ)	موسى الحجاوي محمد الغيطي الشافعي
١٢	محمد بن أحمد ابن محمد القاضي	أشيقر	أشيقر وعالية نجد	قاضي في أشيقر وعالية نجد لشريف مكة	آخر القرن العاشر	
١٣	محمد بن عبد القادر ابن مشرف	أشيقر	أشيقر/العارض		القرن العاشر	عبد القادر بن مشرف (أبوه) أحمد ابن عطوه
١٤	محمد بن مانع بن شبرمة	أشيقر	أشيقر		القرن العاشر	
١٥	ناصر بن محمد بن مشرف	أشيقر	أشيقر/العارض؟	قاضي أشيقر وقاضي في مقرن؟	القرن العاشر	محمد بن عبد القادر ابن مشرف (أبوه)

* اعتمدنا في وضع هذه الجداول والمعلومات التي تضمنتها على كتب التراجم النجدية الأربعة المتوافرة لنا وهي: السحب الوايلة على ضرائح الحنابلة، لمحمد بن حميد (ت ١٢٩٥هـ)؛ ورفع النقاب عن تراجم الأصحاب، لابراهيم بن ضويان (ت ١٣٥٢هـ)؛ وعلماء نجد خلال ستة قرون، لعبد الله بن عبد الرحمن البسام؛ وروضة الناظرين عن مآثر علماء نجد وحوادث السنين، لمحمد بن عثمان القاضي (انظر الحواشي والتعليقات لمزيد من المعلومات عن هذه الكتب). وتجب الإشارة هنا إلى أن أفضل هذه الكتب الأربعة وأغناها بالمعلومات كتاب «علماء نجد خلال ستة قرون»، لذا كان أكثر الاعتماد عليه، وينسب هنا العالم إلى قرن بعينه، إذا كان قد عاش وتوفي قبل نهاية ذلك القرن، وتدل علامة الاستفهام (?) الموضوعية إلى جانب معلومة معينة على أن تلك المعلومة فيها خلاف بين المصادر، أو أنها ليست ثابتة أو واضحة تماما.

جدول ب : علماء نجد خلال القرن العاشر الهجري

م	اسم العالم	مكان المولد والنشأة	مكان الدراسة	مكان الهجرة أو العمل	زمن الوفاة	أشهر الشيوخ
١	أبونمي بن عبد الله ابن راجح العربي	العودة	أشيقر/ مصر		القرن الحادي عشر	محمد بن أحمد بن إسماعيل سليمان بن علي بن مشرف مرعي بن يوسف
٢	أحمد بن محمد بن أحمد البجادي	أشيقر	أشيقر		١٠٧٨هـ	محمد بن أحمد بن إسماعيل
٣	أحمد بن محمد بن خيخ	مقرن (الرياض)		المدينة	القرن الحادي عشر	
٤	أحمد بن محمد بن ابن عبد الله ابن بسام	أشيقر	أشيقر/ العارض	العيينة	١٠٤٠هـ	محمد أحمد إسماعيل أحمد عبد الله بن عفالق - أحمد بن محمد بن خيخ
٥	أحمد بن محمد بن مشرف	أشيقر	أشيقر/ العارض دمشق		١٠١٢هـ	موسى الحجاوي / أحمد بن يحيى بن عطوة
٦	أحمد بن محمد بن ناصر ابن مشرف*	أشيقر	أشيقر	قاضي في مقرن	١٠٤٩هـ	محمد بن ناصر بن مشرف (أبوه)
٧	خميس بن سليمان الوهبي	أشيقر	أشيقر	قاضي في أشيقر	القرن الحادي عشر	محمد بن إسماعيل ؟
٨	زامل بن موسى بن جدوع اليزيدي	مقرن	مقرن		القرن الحادي عشر	أحمد بن محمد بن خيخ ؟ أحمد بن محمد بن ناصر ابن مشرف
٩	سليمان بن علي بن مشرف	أشيقر	أشيقر	قاضي في العيينة	١٠٧٩هـ	أحمد بن محمد بن مشرف محمد بن أحمد بن إسماعيل
١٠	عبد الرحمن بن أحمد ابن إسماعيل	أشيقر	أشيقر		١٠٦٧هـ	محمد بن أحمد بن إسماعيل (أخوه)
١١	عبد الرحمن بن بليهد	غسلة القرائن	مقرن (الرياض)		١٠٩٩هـ	عبد الله بن محمد بن ذهلان
١٢	عبد الرحمن بن محمد بن ذهلان	العيينة	العيينة - دمشق	مقر (الرياض)	١٠٩٩هـ	محمد بن بدر الدين البلباني
١٣	عبد الله بن أحمد بن إسماعيل	أشيقر	أشيقر	قاضي في أشيقر	١٠٦٧هـ	محمد بن أحمد بن إسماعيل (أخوه)
١٤	عبد الله بن أحمد بن محمد مشرف	أشيقر	أشيقر	قاضي في أشيقر	١٠٥٣هـ	أحمد بن محمد بن مشرف (أبوه)
١٥	عبد الله بن عبد الوهاب ابن مشرف	العيينة ؟ أشيقر ؟	العيينة ؟ مصر	قاضي في العيينة	١٠٥٦هـ	أحمد بن محمد بن بسام - منصور البهوتي
١٦	عبد الله بن عفالق	نجد	نجد	قاضي في العيينة	١٠١٩هـ	

* يورد البسام، علماء نجد، ص ١٩٨ اسم هذا العالم في بداية ترجمته هكذا: أحمد بن ناصر بن محمد بن مشرف. لكنه يعود بعد ذلك بسطرين ليؤكد أن أباه هو محمد وجده، ناصر وجد أبيه، محمد وجده جده، عبد القادر. ويظهر أن هذا نسبة الصحيح وأن اسم أبيه وعمره قد سقط في البداية سهواً. أنظر أيضاً حاشية رقم (١٠١) أعلاه.

تابع جدول ب : علماء نجد خلال القرن العاشر الهجري

م	اسم العالم	مكان المولد والنشأة	مكان الدراسة	مكان الهجرة أو العمل	زمن الوفاة	أشهر الشيوخ
١٧	عبد الله بن محمد ابن بسام	أشيقر	أشيقر		القرن الحادي عشر	
١٨	عبد الله بن محمد ابن ذهلان	العيينة	أشيقر/ مقرن	قاضي في مقرن	١٠٩٩هـ	محمد بن أحمد بن إسماعيل - أحمد (بن محمد) ابن ناصر بن مشرف
١٩	عثمان بن عثمان بن أحمد بن قائد	العيينة - دمشق/ مصر	العيينة	مصر	١٠٩٧هـ	محمد البصري - عبد الله بن ذهلان - محمد أبو المواهب - محمد الخلوقي
٢٠	علي بن جعفر الفضلي	أشيقر	أشيقر	قاضي في أشيقر	١٠١٥هـ	
٢١	علي بن عمر بن مغامس ابن مشرف	أشيقر	أشيقر	قاضي في أشيقر	١٠٥٠هـ	أحمد بن محمد بن بسام؟ محمد بن إسماعيل
٢٢	علي بن محمد بن علي بن بسام	أشيقر	أشيقر	قاضي في أشيقر	١٠٩٠هـ	
٢٣	محمد بن أحمد بن إسماعيل	أشيقر	أشيقر/ الحرمين	قاضي في أشيقر	١٠٥٩هـ	أحمد بن محمد بن مشرف
٢٤	محمد بن عبد الله بن حسن ابن مشرف	أشيقر	أشيقر	قاضي في أشيقر	١٠٣٥هـ	أحمد بن محمد بن مشرف
٢٥	محمد بن عبد الله بن سلطان الدوسري			قاضي في المجمعنة	١٠٩٩هـ	
٢٦	محمد بن عبد الله بن محمد ابن إسماعيل	أشيقر	أشيقر		١٠٩٠هـ	
٢٧	محمد بن موسى البصري	العيينة	العيينة/ أشيقر		القرن الحادي عشر	محمد بن أحمد بن إسماعيل
٢٨	موسى بن عامر بن سلطان		العارض	قاضي في الدرعية	١٠٢١هـ	أحمد بن يحيى بن عطوة

جدول ج: علماء نجد خلال القرن الثاني عشر الهجري

م	اسم العالم	مكان المولد والنشأة	مكان الدراسة	مكان الهجرة أو العمل	زمن الوفاة	اشهر الشيوخ
١	إبراهيم بن أحمد بن محمد المنقور	حوطة سدير	حوطة سدير	قاضي في حوطة سدير	١١٧٥هـ	أحمد بن محمد المنقور (أبوه)
٢	إبراهيم بن سليمان بن علي بن مشرف	العيينة	العيينة	قاض في أشيقر	١١٤١هـ	
٣	إبراهيم بن محمد بن أحمد ابن إسماعيل	أشيقر	أشيقر	قاضي في أشيقر	١١٠٨هـ	محمد بن أحمد بن إسماعيل (أبوه)
٤	إبراهيم بن محمد بن عبد الله بن إسماعيل	أشيقر	أشيقر	قاضي في القرائن	١١٨٥هـ	محمد بن عبد الله بن إسماعيل (أبوه)
٥	أحمد بن زهلان بن عبد الله ابن زهلان	مقرن (الرياض)	مقرن / الجمعة	قاضي في مقرن	١١٦٩هـ	زهلان بن عبد الله بن زهلان (أبوه) عبد الله بن سحيم - محمد بن سحيم
٦	أحمد بن شبانه بن محمد شبانه	الجمعة	أشيقر		القرن الثاني عشر	أحمد بن محمد القصير
٧	أحمد بن عثمان بن عثمان الحصيني	أشيقر	أشيقر	قاضي في أشيقر	١١٣٩هـ	أحمد بن محمد القصير - حسن ابن عبد الله أبا حسين
٨	أحمد بن مانع بن إبراهيم ابن شبرمه	أشيقر	أشيقر / الدرعية	الدرعية	١١٨٦هـ	الشيخ محمد بن عبد الوهاب
٩	أحمد بن محمد بن أحمد المنقور	حوطة سدير	مقرن (الرياض)	قاضي في حوطة سدير	١١٢٥هـ	عبد الله بن محمد بن زهلان
١٠	أحمد بن محمد بن حسن القصير	أشيقر	أشيقر / العارض		١١٢٤هـ	سليمان بن علي بن مشرف عبد الله بن زهلان - عبد الرحمن بن زهلان
١١	أحمد بن محمد بن عبد الله التويجري	الجمعة	الجمعة / الأحساء	قاضي في الجمعة	١١٩٤هـ	عبد القادر العديلي / محمد عبد الرحمن بن عفالق
١٢	حسن بن عبد الله بن حسن أبا حسين	أشيقر	أشيقر - مكة	قاضي في أشيقر	١١٢٣هـ	
١٣	حماد بن محمد بن شبانه	الجمعة	الجمعة؟	قاضي في الجمعة	١١٧٥هـ	محمد بن شبانه (أبوه) عبد الله ابن سحيم - إبراهيم المنقور
١٤	حمد بن إبراهيم بن عبد الوهاب بن مشرف	العيينة؟	العيينة / الدرعية	الدرعية قاضي في مرات	١١٩٤هـ	الشيخ محمد بن عبد الوهاب
١٥	سليمان بن عبد الله بن زامل	عنيزة	عنيزة / أشيقر	قاضي في عنيزة	١١٦١هـ	عبد الله بن أحمد بن غضيب
١٦	سليمان بن محمد بن أحمد بن سحيم	الجمعة؟		الرياض	١١٨١هـ	محمد بن أحمد بن سحيم (أبوه)
١٧	سيف بن أحمد العتيقي	حرمه		الجمعة؟	١١٨١هـ	
١٨	سيف بن محمد بن عزاز ابن مشرف	أشيقر	أشيقر / العيينة	قاضي في أشيقر	١١٢٩هـ	عبد الوهاب بن عبد الله ابن مشرف
١٩	صالح بن عبد الله بن محمد أبو الخيل	عنيزة	عنيزة / المدينة	قاضي في عنيزة	١١٨٤هـ	عبد الله بن غضيب وعبد الله ابن إبراهيم بن سيف

تابع جدول ج: علماء نجد خلال القرن الثاني عشر الهجري

م	اسم العالم	مكان المولد والنشأة	مكان الدراسة	مكان الهجرة او العمل	زمن الوفاة	اشهر الشيوخ
٢٠	صالح بن محمد بن عبد الله الصائغ	عنيزة	عنيزة / المدينة	قاضي في عنيزة	١١٨٤هـ	عبد الله بن غضيب عبد الله بن إبراهيم بن سيف
٢١	عبد الجبار بن أحمد ابن شبانة	المجمعة	المجمعة		آخر القرن الثاني عشر	أحمد بن شبانة (أبوه)
٢٢	عبد الرحمن بن عبد الله أبا بطين	روضة سدير			١١٢١هـ	
٢٣	عبد الرحمن بن محمد ابن عثمان السحيمي	أشيقر	أشيقر		آخر القرن الثاني عشر	
٢٤	عبد الله بن أحمد ابن إسماعيل	أشيقر	أشيقر/ عنيزة	قاضي في عنيزة	١١٩٦هـ	عبد الله بن أحمد بن غضيب حميدان بن تركي
٢٥	عبد الله بن أحمد بن غضيب	روضة سدير	أشيقر	قاضي في عنيزة	١١٦١هـ	أحمد بن محمد القصير
٢٦	عبد الله بن أحمد بن محمد بن سحيم	المجمعة	سدير - الوشم	قاضي في المجمعة	١١٧٥هـ	عبد الله بن غضيب
٢٧	عبد الله بن عبد الرحمن ابن إسماعيل	أشيقر	أشيقر		١١١٩هـ	حسن بن عبد الله أبا حسين
٢٨	عبد الله بن عثمان بن محمد بن بسام	أشيقر	أشيقر	قاضي في أشيقر	١١٦٠هـ	أحمد بن محمد القصير - حسن ابن عبد الله أبا حسين
٢٩	عبد الله بن عيسى المويسي	حرمة	دمشق/ نابلس	قاضي في حرمة	١١٧٥هـ	محمد بن أحمد السفاريني
٣٠	عبد الله بن محمد بن أحمد بن إسماعيل	أشيقر	أشيقر		أول القرن الثاني عشر	محمد بن أحمد بن إسماعيل (أبوه)
٣١	عبد الله بن محمد بن فيروز	أشيقر؟	حوطة سدير/ العيينة	الأحساء	١١٧٥هـ	محمد بن فيروز (أبوه) فوزان بن نصر الله - عبد الوهاب بن سليمان بن مشرف - عبد الوهاب بن عبد الله بن مشرف
٣٢	عبد المحسن بن علي الشارخي	الفرعة/ أشيقر	أشيقر/ الأحساء	قاضي في الزبير	١١٨٧هـ	عبد الله بن محمد بن فيروز محمد بن عبد الله بن فيروز
٣٣	عبد الوهاب بن سليمان ابن مشرف	العيينة	العيينة	قاضي في العيينة وحرملاء	١١٥٣هـ	سليمان بن علي بن مشرف (أبوه) محمد بن ناصر بن مشرف
٣٤	عبد الوهاب بن عبد الله ابن مشرف	العيينة	العيينة	قاضي في العيينة	١١٢٥هـ	عبد الله بن عبد الوهاب بن مشرف (أبوه)
٣٥	عثمان بن عبد الله بن شبانه	المجمعة	المجمعة	قاضي في المجمعة	القرن الثاني عشر	أحمد بن شبانة (عمه)
٣٦	عثمان بن عقيل بن إسماعيل السحيمي	أشيقر	أشيقر	قاضي في أشيقر	١١٨٢هـ	
٣٧	عبد العزيز بن عبد الرحمن ابن عدوان	أثيثية	الأحساء		١١٧٩هـ	عبد الله بن محمد بن فيروز محمد بن عبد الله بن فيروز
٣٨	فوزان بن نصر الله ابن مشعاب	عنيزة	أشيقر/ دمشق	حوطة سدير	١١٤٩هـ	أحمد محمد القصير عبد القادر التغلبي

تابع جدول ج: علماء نجد خلال القرن الثاني عشر الهجري

م	اسم العالم	مكان المولد والنشأة	مكان الدراسة	مكان الهجرة أو العمل	زمن الوفاة	أشهر الشيوخ
٣٩	محمد إبراهيم عبدالله أبو الخليل	عنيزة	عنيزة	قاضي في عنيزة	١١٧٠هـ	عبد الله بن أحمد بن عضيبي
٤٠	محمد بن أحمد بن محمد القصير	أشيقر	أشيقر	قاضي في أشيقر	١١٣٩هـ	أحمد بن محمد القصير (أبوه)
٤١	محمد بن ربيعة العوسجي	ثادق	أشيقر/الرياض الحرمين	قاضي في ثادق	١١٥٨هـ	أحمد بن محمد القصير عبدالله بن ذهلان منيع بن محمد العوسجي
٤٢	محمد بن سيف بن أحمد العتيقي	حرمة		الزبير	آخر القرن الثاني عشر	سيف بن أحمد العتيقي (أبوه)
٤٣	محمد بن عباد العوسجي الدوسري	البير	حوظة سدير	قاضي في ثرمدا	١١٧٥هـ	فوزان بن نصر الله بن مشعاب عجلان بن منيع الحيدري
٤٤	محمد بن عبد الرحمن ابن إسماعيل	أشيقر	أشيقر	١١٣٥هـ		
٤٥	محمد بن عبد الله السويكت	أشيقر	أشيقر	قاضي في جلاجل	القرن الثاني عشر	أحمد بن محمد القصير حسن بن عبد الله أبا حسين
٤٦	محمد بن عبد الله بن محمد بن إسماعيل	أشيقر	أشيقر/العينة	قاضي في أشيقر	١١٠٩هـ	عبد الله بن إسماعيل (أبوه) سليمان بن علي بن مشرف
٤٧	محمد بن عبد الوهاب ابن عبد الله بن مشرف	العينة	العينة		١١٢٦هـ	عبد الوهاب بن عبد الله بن مشرف (أبوه)
٤٨	محمد بن عبد الوهاب ابن فيروز	أشيقر	أشيقر/العينة	قاضي في الكويت	١١٣٥هـ	سيف بن محمد بن عزاز عبد الوهاب بن عبد الله بن مشرف
٤٩	محمد بن علي بن زامل	عنيزة	عنيزة	قاضي في عنيزة	١١٩٠هـ	عبد الله بن أحمد بن عضيبي
٥٠	محمد بن محمد بن حسن القصير	أشيقر	أشيقر		١١٣٩هـ	أحمد بن محمد القصير (أخوه)
٥١	محمد بن ناصر بن محمد بن مشرف	أشيقر	أشيقر/مقرن	مقرن (الرياض)؟	١١٣١هـ	ناصر بن محمد بن مشرف (أبوه) عبد الله بن محمد بن ذهلان
٥٢	مريد بن أحمد بن عمر التميمي	حريملاء	دمشق	قاضي في حريملاء	١١٧١هـ	
٥٣	منصور بن محمد بن إبراهيم أبو الخليل	عنيزة	عنيزة/مكة	قاضي في رياض الخبراء	١١٩٦هـ	محمد بن إبراهيم أبو الخليل (أبوه) هيدان بن تركي عبد الله بن أحمد بن إسماعيل
٥٤	منيع بن محمد بن منيع العوسجي	ثادق	مقرن/العينة		١١٣٤هـ	سليمان بن علي بن مشرف عبدالله بن ذهلان عبد الرحمن بن عفالق

غياب التصورات الأولية لدى الباحثين في علم الاجتماع والانثروبولوجيا في البلاد العربية «دراسة منهجية»

للدكتور مهنا يوسف حداد

ملخص البحث : نناقش في هذه الورقة غياب التصورات الأولية التي تبني عليها النظرية لدى باحثي المجتمع العرب، وإن بحوث هؤلاء في علم الاجتماع والانثروبولوجيا غير مبنية على مثل هذه التصورات، ذلك أن هؤلاء الباحثين يعتمدون في توجيه بحوثهم على نظريات صاغها غربيون بناء على تصورات مستمدة من واقعهم، وقد يعرفها أو لا يعرفها الباحثون العرب الذين يفترضون بان هذه النظريات صالحة لدراسة الواقع العربي. هذا الاستخدام الأداة للنظرية يقود إلى استخدام أدوات جمع المعلومات مثل الاختبار، أو الاستمارة (الاستبانة)، وبذلك تبقى فروضهم مستمدة من النظرية ولا علاقة لها بالواقع المدروس. لقد بدأت الورقة بتبيان ضرورة وجود مثل هذه التصورات الأولية لبناء النظرية، ثم بينت العوامل التي أدت إلى غيابها لتخلص إلى أن على الباحث في الواقع العربي أن يعيد النظر في صياغة مشكلة بحثه وفروضه بناء على مثل هذه التصورات، وعندها يكون قادرا على البدء في وضع أوليات لنظرية أو توكيد صلاحية النظريات الغربية.

الغربي تصوراته الأولية التي بني على أساسها النظرية الغربية. مثل هذا السؤال لم نجده مطروحا في الكتابات العربية، وهذه الورقة محاولة متواضعة للتصدي إلى هذا السؤال.

النظريات الاجتماعية الغربية والتصورات الأولية للإنسان والمجتمع

تتماشى ظهور النظريات الاجتماعية عامة ونظريات علم الاجتماع والانثروبولوجيا خاصة مع الأحوال الاجتماعية والسياسية التي وجدت فيها الشعوب الأوروبية. فمنذ بداية القرن التاسع عشر وحتى نهايته تقريبا سادت الغرب النظرية التطورية (كونت، سبنسر، مورجان، ماركس، تايلور وغيرهم)، وكانت هذه نتيجة الجهود التي قدمها الباحثون في القرن الثامن عشر مثل نظرية «كانت» في الأسس الميتافيزيقية للعلوم الطبيعية (١٧٨٦م) وديدروت (١٧٩٦م). لقد كان المجتمع الغربي في تطور مستمر

تمهيد

يشير مفهوم التصور الأولي إلى مجموعة الأفكار والتصورات التي يملكها الباحث في العلوم الاجتماعية حول الإنسان والمجتمع في تصديه لإحدى المشكلات التي يختارها للبحث فيها وسبر غورها. وهذه التصورات هي التي تساعد في تكوين نظرية شخصية يدخل من خلالها إلى البحث، ويتفاعل من خلالها مع المعطيات الامبيريقية. هذه التصورات وكما يبدو غير موجودة عند الباحث العربي على وجه العموم. سوف نقدم في هذه الورقة أهمية امتلاك الباحث لمثل هذه التصورات الأولية في علاقتها بالنظرية، ثم نتعرض إلى أبعاد غياب هذه التصورات عند الباحثين العرب.

إن اعتماد الباحثين العرب على النظرية الغربية يحتوي على أكثر من جانب، أهمها السؤال حول مدى إمكانية مشاركة الباحث العربي للباحث أو للمنظر

الباحثين بهذه النهاية واعتبر النظرية التطورية الرأسية قانونا، ذهب الماركسيون، ماركس وانجلز، ومعهم أيضا المنظرون اليهود الآخرون غير هذا المذهب. لهؤلاء كانت عملية التطور لا تزال غير مكتملة، ولم تنتج عملية التطور الا استعباد الإنسان للإنسان، وانفصمت هذه الأخيرة إلى اتجاهين: نحى الاتجاه الأول نحو وضع نظرية جديدة (النظرية المادية الاشتراكية والشيوعية) واستمر الاتجاه الثاني في التنظير حتى ارسيت قواعد دولة إسرائيل وهي النظرية التطورية اليهودية سواء الدينية منها أو السياسية، والتي لم نجد لها مثل هذه التسمية في أي كتاب على الرغم من الإشارات الكثيرة. وبينما ذهبت النظرية المادية (الشيوعية) إلى أن المجتمع بدأ بحالة المشاعة والتي تكلم عنها مورجان (١٨٧١م) وأنه سوف يتطور في مراحل حتى يعود إلى المشاعة ثانية عبر مراحل الصيد والزراعة، والصناعة والرأسمالية والاشتراكية فالشيوعية، ذهبت النظرية الأخرى إلى أن الإنسان والمجتمع اليهوديين سوف يتطوران حتى إعادة تأسيس دولة إسرائيل ثانية. في هذه النظريات نجد أن المنظرين كانوا يملكون صورة واضحة للإنسان والمجتمع، أي أنهم كونوا نموذجا مثاليا استمدوا منه النظريات التي استخدموها في أبحاثهم لتفسير النتائج.^(١)

في نهاية القرن التاسع عشر ظهرت نظريتان جديدتان في ثورة على النظرية التطورية وبخاصة في ألمانيا وبريطانيا وأمريكا، نحيتا نحو التفسير الفردي للحضارة، أي محاولة تفسير كل حضارة على حده ثم تأثيرها على الحضارات الأخرى وتأثيرها بها: التاريخية والانتشارية. ففي نهاية القرن التاسع عشر كانت الديمقراطية الأوروبية قد تطورت إلى حد بعيد وظهرت انتقادات كثيرة للنظرية التطورية، وظهرت الفردية في المجتمع إضافة إلى أهم عامل في الغرب وهو بداية تقلص في التوسع الغربي الاستعماري وبداية استقرار المجتمعات في غرب أوروبا. وكانت هذه

نحو الأحسن (مفهوم التقدم) ومن هنا وجدنا أن مفهوم التطور هذا قد أصبح جزءا من تجارب الباحثين في علوم الإنسان، وما اعطى الدعم لهذه النظريات هي نظرية دارون في التطور الطبيعي (١٨٥٨م) والتي وضعت النظرية الدينية في تفسير الإنسان والمجتمع في ذلك الوقت على المحك. فالصورة التي سادت ذلك القرن هي صورة التطور، والانسان المتطور والمجتمع المتطور، فالمجتمعات الأوروبية في القرن التاسع عشر كانت تمتد أفقيا (تتوسع) في الاستعمار الذي كان يشكل في مثل هذا التصور مرحلة جديدة في التطور والذي رآه الباحثون على أنه قد أصبح قانونا. لكن هذا التصور للإنسان المتطور والمجتمع المتطور لم يأت فجأة. حيث إن الشعوب الغربية كانت قد دخلت هذه المرحلة منذ نهاية القرن الثالث عشر وبداية القرن الرابع عشر حين بدأت الحركات الغربية تنمو وتتزايد ضد سلطة الكنيسة حتى اعلنت تمردا في النهاية على يد القس مارتن لوثر في بداية القرن السادس عشر (الثورة البروتستانتية ١٥١٧م). هذا التاريخ. هو تاريخ احتلال العثمانيين لمصر والبلاد العربية الأخرى. وبينما أخذت الشعوب الأوروبية تتطور إلى الأمام بعد هذا التاريخ أخذت الحضارة العربية في الانحطاط. ومنذ النصف الأول للقرن الخامس عشر أخذت النظريات تتشكل على أيدي الكثيرين وأهمها نظرية ميكافيلي بالحكم، ونظرية هوبز (١٥٨٨ - ١٦٧٩م)، وجون لوك (١٦٣٢ - ١٧٠٤م)، وجان جاك روسو (١٧٢١ - ١٧٧٨م) في العقد الاجتماعي والتي والفت فرضيات كثيرة أدت فيما بعد إلى استنباط النظرية الديمقراطية الحديثة، والتي أوجت أو فرضت الدساتير الغربية التي وضعت في بداية القرن التاسع عشر. هذه الدساتير ذاتها كانت بمثابة اكتمال لحركة التطور ولكن كيف تفسرها؟ فظهرت نظريات التطور والتي ساعدت على تكوين صورة الإنسان في ذهن الباحثين. وبينما اكتفى بعض

Publications, 1988), chap s. 2 and3; and Clifford Geertz, *The Interpretation of Cultures* (New York: Basic Books, 1973), chaps.

E. Etzioni-Halevi, *Advent and Maturaton of Modern Society* (١) (London: Routledge & Kegan Paul, 1985), chap. 1; Neil J. Smelser (Ed.), *Handbook of Sociology* (Newbury, Calif: Sage

في العلوم الاجتماعية وتفسير الحضارة بطريقة جديدة ممثلة في نظرية التكيف والتكامل، وكانت نظرية الوظيفة تخدم هذا الغرض بحيث إن فكرة التنوع قد ارتبطت بمفهوم الوظيفة وتقسيم العمل بما في ذلك ظاهرة الديانة ذاتها، فدركهايم (دركهايم ١٩١٢م) يؤكد وظائف الديانة في المجتمع، والتكيف الاجتماعي في تقسيم العمل (١٨٩٣م) ثم الوعي الجمعي والمعيارية واللامعيارية في المجتمعات المختلفة التي كان تونيس قد صنفها بين مجتمع الريف الجمعي (Gemeinschaft) ومجتمع المدينة (Gesellschaft) هذه التصورات الجديدة كانت نتيجة حتمية لتطور المجتمعات الغربية وتنوعاتها من حيث أنها كانت قد وصلت إلى نوع من الاستقرار ثم جاءت نظريات ماكس فيبر في البيروقراطية والعقلانية والروح الرأسمالية المبنية على الأخلاق البروتستانتية. لقد اعتمدت النظريات الجديدة على استقرارات الحاضر والماضي والتي أنتجت نوعا من التصور للإنسان والمجتمع ارتكزت عليها بل وكانت من مكوناتها الأساسية.^(٢)

كان التصور السابق قد ساعد على تفسير جزئي للظواهر الاجتماعية والحضارية في الغرب ولكنها لم تكن قادرة على تفسير التفاوت بين المجتمعات والحضارات. فقد ظهر السؤال كيف استطاعت المجتمعات الحفاظ على ذاتها وما هي ديناميات استمراريتها؟ وبقيت هذه الأسئلة دون أجوبة شافية حتى تبلورت النظرية الوظيفية والنظرية البنوية في بداية القرن العشرين على أيدي كل من مالينوفسكي ورايكليف براون. فبعد أبحاثه في جزر الاندامند (جنوب شرق آسيا) جاء رايكليف براون بنظرية البنية والتي استمدتها من العلوم البحتة وعلوم اللغة (فرديناد دي سوسيور) وفرانز بواس ومدرسته في الانثروبولوجيا اللغوية والتي أكملها كروبر وغيره.

الظواهر جميعها بحاجة إلى تفسير يختلف عن التفسيرات المستمدة من النظرية التطورية. في هذه الحالة ظهرت تصورات جديدة للإنسان والمجتمع وقادت إلى ظهور مثل هذه النظريات في الانثروبولوجيا ونظريات أخرى في علم الاجتماع.

فيما ذهبت النظرية التاريخية إلى خصوصية الحضارة في تطورها التاريخي، قياسا بالخصوصية التي اعترف بها لكل من المجتمعات الغربية والمستمدة من الاختلافات في الأنظمة الاجتماعية والسياسية والاقتصادية لكل منها، وبخاصة في الولايات المتحدة التي لم تكن قادرة على تفسير المجتمعات الأمريكية بناء على النظرية التطورية حيث تاريخها القصير لم يكن يسمح بذلك، ذهبت النظرية الانتشارية إلى أن الحضارة لا تتطور بمعزل عن الحضارات الأخرى، فقد اتصل الأوروبيون والأمريكيون بحضارات بدائية لم يصل إليها أي تطور بسبب انعزالها مثل حضارات شعوب وسط إفريقيا وجنوبها، وشعوب الهنود الحمر في الأمريكتين، وحضارات الشعوب في ميلانيزيا وبولونيزيا، وفي ميكرونيزيا وأستراليا. إضافة إلى ذلك فقد شهدت أمريكا خاصة تطور الجماعات التي هجرت قسرا إليها من إفريقيا وجنوب شرق آسيا (الزنوج)، والنظرية التطورية قاصرة على تفسير هذه الظواهر.

وفي علم الاجتماع ظهرت النظرية الوظيفية والبيروقراطية، ونظرية التغير على أيدي كل من دركهايم وفيبر وجورج سمل وأخذوا يؤكدون على الفرد أكثر من ذي قبل. مما ساعد في نشوء هذه النظريات كان التطور في العلوم الطبيعية وبخاصة في مجال الوراثة حيث بلور الاختلافات الفردية وأوضح مشكلة التنوع بدلا من إعادتها إلى الفكر الديني وإحلال نظرية التكيف البيئي مكانها ثم معارضة فكرة التميز في التنوعات. هذه النظرية وجدت صداها

Crowell Co., 1968); Robert Lowie, *History of Ethnological Theory* (New York, Holt and Rinehart, 1957), B. Brubaku, "Rethinking Classical Social Theory: the Sociological Theory of Pierre Bourdieu", in *Theory Soc.*, 14-16 (Nov), pp. 745-775.

P.L. Berger, *Invitation to Sociology* (New York: Doubleday, (٢) 1963); J.H. Turner, *The Structure of Sociological Theory* (Belmond, Calif., Wadsworth, 1986); Marvin Harris, *The Rise of Anthropological Theory, 4th ed.* (New York: Thomas I.

القانون الذي يبحث عنه العلم وهو القانون العام.^(٣) وحتى الذين استخدموا هذا المفهوم من زوايا مختلفة وبخاصة في علم الاجتماع مثل البرت شاف (Albert Schaffe) والبيون سمول (Albion Small) ووليم جراهام سمنر (William G. Sumner) وعلى الرغم من اختلافاتهم في التركيز على جوانب متميزة إلا أنها اعتبرت فيما بعد غير قادرة على تقديم تفسيرات شافية للظواهر الاجتماعية، فقد كثرت التصورات للإنسان والمجتمع حيث أخذ أحد الاتجاهات يؤكد على الفرد، وينفي الآخر هذا التأكيد. وقد أدى النقاش في نهاية المطاف إلى اعتبار الوظيفة والبنوية مكملتا لبعضهما بعضا. غير أن التصور الإنساني بقي تجزئيا فمن الإنسان الباحث عن الإله قبل آدم سمث، إلى الباحث عن الإنسان الاقتصادي بعده، إلى الباحث عن الإنسان الاجتماعي، إلى الإنسان كونه نتيجة للحضارة، إلى الإنسان المنمط إلى غير ذلك.^(٤)

ونتيجة لهذه النواقص في النظرية الوظيفية البنائية ظهر لنا الاتجاه النماذجي في كل من دراسات شبكة العلاقات «الرجل الكبير» (The bigman) معتمدة على أفكار المدرسة النفعية البنائية والتي تبناها باحثون مثل فريدريك بارث بنموذج ال (En-trepreneur) (التاجر أو الوسيط) وبيلي (F.G. Bailey) بسلوكه البراجماتي للوصول إلى أهداف معيارية، وجرمي بواسفان (Jeremy Boissevain) بنفعيته المتطرفة. وفي الواقع أن هؤلاء قد كونوا صورة للإنسان الغربي الرأسمالي والذي يعمل ما في استطاعته للوصول إلى أهدافه بغض النظر عن أية اعتبارات أخلاقية، وطبقوا هذا النموذج على دراساتهم في المجتمعات الشرقية (بيلي في الهند، وبارث في باكستان وإيران وعمان، وبواسفان في ليبيا ومالطا).^(٥)

هذه المدرسة البنوية كانت قد ذهبت إلى أن المجتمع يتكون من شيء ثابت، والعلاقات الاجتماعية، ندعوه بنية، والأشخاص متغيرون لكن العلاقات تبقى مستمرة. غير أن هذه الصورة لم تكن قادرة على تفسير كيف تعمل هذه البنية على تفسير حالات التوازن وعدم التوازن في المجتمع، وهذا ما جاء به مالفينوسكي في نظرية الوظيفة والقائلة بأن أي عنصر حضاري في المجتمع يشبع حاجة ويسهم في الحفاظ على ذاته وبذلك أيضا على ذلك الكل الذي يشكل جزءا منه. وهنا جاءت صورة النسبية الحضارية في أنه لا توجد حضارة أفضل من حضارة ولا مجتمع أفضل من مجتمع ذلك لأن كل حضارة تعمل بطريقتها الخاصة على إشباع حاجات أفرادها ورغباتهم، وأنها تملك أيضا دينامية العودة إلى التوازن من خلال إنتاج المؤسسة الحضارية أو استعارتها لتقوم مكان المؤسسة أو العنصر الذي لم يعد يقوم بالإسهام للحفاظ على ذاته وبذلك أيضا على الكل الذي يحتويه. لكن مسألة التوازن هذه كانت تحتوي على جانب لا يمكن تصوره في الحضارة الإنسانية أو المجتمع الإنساني وبخاصة عندما تكون الحضارات على اتصال مع بعضها بعضا كما كانت الحالة في النصف الأول من القرن العشرين حيث أدى الاستعمار إلى خلخلة الأنظمة التقليدية للشعوب المدعوة بدائية وأخذت هذه تتطور في تسارع مستمر بحيث إن ما دعت النظرية الوظيفية بالتوازن لم يعد بعد مقياس تفسير الحضارة والمجتمع، بل أصبح العكس «اللاتوازن» هو الظاهرة التي أصبحت مجال البحث. وقد بدى جليا بأن مفهوم البناء والوظيفة كما يمكن استخدامهما في العلوم الطبيعية لا تخدم دراسة المجتمع إلى تلك الدرجة، لأن حالات التكامل وعدم التكامل في المجتمع موجودة بذات الدرجة والعملية نسبية إلا إذا قيست في حالات التطرف، وعندها يدخل الباحث في حالات الشواذ، وهذه لا تشكل

Sociological Theory (New York: Free Press, 1959), pp. 92-120; Kinsley Davis, "The Myth of Functional Analysis" In *Am. Soc. Rev.* 24, 6 (1959), pp. 757-772.

J. Alexander, *Sociological Theory Since 1945* (New York: Columbia University Press, 1987); M. Fortes, *Time and Social*

(٣) S.N. Eisenstadt, "Functional Analysis in Anthropology and Sociology". In *Annual Review of Anthropology*, 19 (1990), pp. 243-260

(٤) R. Bendix and Bennet Berger, "Images of Society and Problems of Concept Formation". In L. Gross (Ed.), *Symposium on*

الاقتصاديون، وإنسان التحليل النفسي الذي قدمه لنا فرويد وتلاميذه، وغيرها من الصور، قبل الدخول في التفاصيل حول هذه المسائل، دعنا نحدد موقفاً أو تصوغ ذلك.

يشير مفهوم «تصور الإنسان» إلى تكوين نموذج، وهو تجريد يتكون من مجموعة من العناصر يعتبرها الباحث مهمة لتحليل السلوك الإنساني وتفسيره. وليس المقصود هنا وصف ما هو الإنسان، أو محاولة فهم ما هو الإنسان، لأننا قانعون بأن الواقع صعب المعرفة، ذلك أن الواقع متغير. ولذلك فإننا نعتبر أن كل محاولة لفهم الإنسان كما هو محاولة غير علمية، فقد تكون مثل هذه المحاولات ميتافيزيقية، أو تنبؤية سرية، أو لاهوتية أو فنية ولكنها غير علمية. المقصود هنا هو السؤال عن نماذج تستخدم بمثابة استراتيجيات في علاقتها مع مشكلة بحث سواء أكانت هذه خاصة أم عامة.

بناءً عليه فإننا نعتقد أن لتصور الإنسان والمجتمع مكانة لا مهرب منها في تكوين النظرية «العلمية» أو «الانثروبولوجية»، وأن لهذا التصور عميق التأثير على طبيعة تكوين النظرية بغض النظر عن مسألة أسبقية التصور على النظرية.

يذهب دينيس رونغ (Denis Wrong) ^(٧) إلى أن النظرية الاجتماعية هي في أول الأمر جواب عن الأسئلة التي نطرحها على الواقع الاجتماعي، أو نطرحها على ذاتيتنا بناءً على إملاءات الواقع الاجتماعي. وحالما ننسى هذه الأسئلة فإننا نقلل من أهمية الافتراضات المتضمنة في المفاهيم التي استخدمناها ونصل إلى رؤية للواقع الاجتماعي من زاوية واحدة. ويرى هذا الباحث النظرية «العلمية» الحديثة على أنها جواب، وإلى حد بعيد، عن نوعين من الأسئلة.

مثل ذلك أيضاً نجد النظريات الماركسية (التقليدية والجديدة) ونظريات التدرج الاجتماعي التي - وعلى الرغم من تباعدها الأيديولوجي - بنيت على تصور المجتمع مقسماً إلى طبقات اجتماعية (Social classes) متناقضة ومتفاوتة في الامتيازات، بينما ذهب أصحاب نظريات التدرج مثل (C. A. O. v. Nieuwenhuysen) إلى وجود فئات اجتماعية مختلفة قسمها لنا وورنر (Warner) إلى تسع درجات كل ثلاث منها مفرع عن إحدى الطبقات الاجتماعية التي قدمتها النظرية الماركسية: عليا ومتوسطة ودنيا، بحيث أصبحت كل منها تحتوي على هذه التصنيفات من عليا عليا إلى دنيا دنيا. وعلى الرغم من عوامل الصواب والخطأ في هذا التنظير إلا أن هنالك تصورات للإنسان والمجتمع فيها. ^(٨)

حتى الاتجاه الأميريقي في علم الاجتماع فإنه لا يخلو من التصور للإنسان والمجتمع، ذلك أن اتباع هذا الاتجاه سواء في الولايات المتحدة أو غيرها يقومون بأبحاثهم من خلال اختيار مشكلة بحث تجد الإعجاب لدى ممولي هذه البحوث، والذين لا ينفقون نقودهم على ما يمكن أن يدعي العلم لأجل العلم، بقدر ما هي مرتبطة، كما يقول س. بوبوف، بقيم ومصالح المشروع الرأسمالي الذي يسعى إلى الفائدة السريعة.

الأهمية النظرية لتصور الإنسان والمجتمع

هل من الضروري أن يكون لدى الباحث صورة عن الإنسان والمجتمع في عملية تكوين النظرية؟ لقد وجدنا أن هنالك صوراً عديدة للإنسان لدى الباحثين. فعلم الاجتماع يتكلم عن الإنسان «العلم الاجتماعي» والذي شرحها لنا بالتفصيل والترتيب الباحث داهرنдорف (Dahrendorf، ١٩٦٤م) والإنسان الاقتصادي الذي صورته لنا

Denis Wrong, "The Oversocialised Conception of Man". In (٧) *Am. Soc. Rev.*, 26 (1961), pp. 183-193.

Raymond Firth, "Comment on Dynamic Theory in Social Anthropology". In *Essays on Social Organisations and Values*. Edited by R. Firth (London: Oxford University Press, 1964).

Structure and Other Essays (London: Humanities, 1970); J.S.

Coleman, *Individual Interests and Collective Action* (Cambridge: Cambridge University Press, 1988).

M. Douglas, *How Institutions Think* (London: Routledge & Kegan Paul, 1987); M. Godelier, *Horizons, Trajets Marxistes En Anthropologie* (Paris: Maspéro, 1973).

ويرى رونج الشخص المنشأ اجتماعيا أكثر مما يجب، نموذجا للطبيعة الإنسانية حيث يتميز جانبان: الأول هو اكتساب المعايير الاجتماعية، والثاني هو الدافعية الإنسانية للحصول على صورة ايجابية لذاته من خلال حصوله على مركز اجتماعي أو تقدير الآخرين.^(١٠)

وفيما يخص الجاني الأول فقد ارتكز على مفهوم الأنا الأعلى في نظرية فرويد. لكن هذه النظرية، كما يذهب رونج، قد ذهبت ضحية علم الاجتماع الحديث. لقد ذهبت نظرية فرويد إلى أن السلوك المعياري المكتسب يصبح جزءا من الأنا الأعلى، ومن هنا إحساس الإنسان بالذنب إن لم يلتزم بها أو إذا تخطاها في سلوكه. لكن علم الاجتماع قد أعطى مفهوم الاكتساب معنى آخر، حيث افترض بأن الشخص يكتسب المعيار عندما يتوافق والمعياري. ولا شك كما يقول «جونسون» (Johnson)^(١١) في أن الشخص الذي يقبل المعيار ولا يسلك بموجبه، قد يشعر الخطأ أو يخضع لمحاسبة الضمير إن هوسلك سلوكا مغايرا لما يمليه المعيار، لكن المسألة عند فرويد كانت أعمق من ذلك لأن مسألة الاكتساب قد جاءت عنده في درجات بحيث أن الشخص الأكثر لأناه الأعلى أو الشخص الذي اكتسب معايير مجتمعة بعمق اكبر ووعي متميز هو الذي يعاني الأكثر من الشعور بالذنب والخوف عندما يتخطى إملاءات المعيار.^(١٢)

من أهم الوظائف التفسيرية لمفهوم الأنا الأعلى في نظرية فرويد هو تبيان كيف يضطهد الناس أنفسهم من خلال ممارسة الرقابة على رغباتهم وضبطها، بحيث يتحول الوجود النفسي الداخلي إلى ساحة صراع لدوافع متضاربة، أما أبعاد هذا التحول من حيث السلوك الظاهر فقد تركه التحليل النفسي مفتوحا أكثر مما فعل علم الاجتماع، لأن علماء الاجتماع عاملوا مفهوم الأنا الأعلى على أنه غير

الأول هو السؤال «العلم نفس اجتماعي» الذي طرحه هوبز حول: كيف يمكن أن يكون للإنسان مدخل إلى التلقين الاجتماعي من خلال الأهداف والمعايير التي يركز عليها الوجود المجتمعي واستمراره؟ والثاني هو السؤال العلممجتاعي الماركسي: كيف يمكن أن تكون المجتمعات المعقدة قادرة على إدارة وتحديد الصراعات الهدامة بين مجموعات إنسانية؟ فالنظرية العلممجتعية تقدم رؤية إنسانية للإنسان كونه مكيفا اجتماعيا حتى وأكثر مما يجب، ردا على السؤال الأول، وكونه مندمجا اجتماعيا أكثر مما هو مطلوب، في ردها على السؤال الثاني. ويرى رونج أن الجواب على السؤال لم يصل الحد المطلوب. وهو يكرس باقي مقالته إلى مثل هذا الجواب.

السؤال الماركسي، وكما يقول ريموندفيرث (١٩٦٤م)، لم يكن ذات أهمية عدا فيما يخص بعض الحالات القليلة، بينما سؤال هوبر ذات أهمية خاصة لأنه يتعلق بالافتراضات الأولية لمنظري النماذج الإنسانية، وبخاصة الذين دعوا «منظري الفعل» حيث ركز هؤلاء على الفعل الاجتماعي، كما ذكرنا آنفا.

لقد أكد هؤلاء بتطرف على الفرد والعمليات الاجتماعية في ضوء الرؤية الأناانية للإنسان على المستوى الجزئي (Micro) بينما أهملوا كلية أي اهتمام للمشكلات الاجتماعية على المستوى الكلي (Macro).

وقد يكون ادmond ليش (Edmund Leach) أحد الانثروبولوجيين الذين جازفوا لتكوين صورة عن المشكلات الاجتماعية العامة وهوجم على هذه المجازفة بشدة. وقد وجه له أحد النقاد النقد اللاذع على إنه تكلم في محاضراته باسم الانثروبولوجيا في حين أنه لا يمثل إلا نفسه وأنه إذا ما تهرب هو «ليش» من الإجابة على أسئلة فان العلم نفسه لا يفعل ذلك.^(٩)

(٩) Column in Encounter, Vol XXX, no.2, pp. 52-55.

(١٠) Wrong, رونج المرجع نفسه، ص ١٨٨.

(١١) M. Harry Johnson, *Sociology: A Systematic Introduction* (New York: Free Press, 1962), pp. 112-132.

(١٢) S. Freud, "Civilisation and Its Discontents". Vol. 22, pp.

64-148, of the Standard Edition of the *Complete Psychological*

Works of Sigmund Freud (London: Hogarth, 1961), pp. 80-82.

مرتبط بمفهوم (id) «الذات» أو ما يكفاه من مفاهيم. وهو هذا المفهوم الذي ترتبط به ظاهرة الذات (الأناية حيث تتصارع هذه مع الأنا الأعلى وهي الذات الاجتماعية، في حين يفعل الأنا على أنه وسيط يمنع أيهما من التطرف أو يوافق بين متطلباتهما). وعندما ينطلق علم الاجتماع من القاعدة بأن الإنسان كائن اجتماعي ومنشأ اجتماعيا، فلا مجال ولا أهمية لسؤال هوبز، وعندها يحصل السلوك الشاذ على تفسيرات خاصة مستمدة من احوال خاصة مثل المعايير المبهمة أو ذات المعاني المتعددة، غياب المعيار، وصراع الأدوار وغيرها. وقد ذهب أحد علماء الاجتماع للحديث عن غير المتكفين على أنهم برابرة الحضارة. أما فرويد، ولسنا في دفاع عنه، فقد رأى أن أكثرية الناس لا ينجحون في بناء أنا أعلى ملتزمة.^(١٣)

أما من حيث الجانب الثاني فقد تبين أن مفهوم الأنا الأعلى في علم المجتمع (الاجتماع والانثروبولوجيا) قليل الفائدة، ومن هنا كان اختيارهم للفكرة بديلة تقول بأن الإنسان شديد الحساسية لتوقعات الآخرين منه وأن هذه التوقعات توجه سلوكه. وإذا ما استخدمنا مفاهيم ريسمان^(١٤) فإننا سنعتبر الجانب الأول بمثابة التوجه نحو الذات في السلوك بينما سنعتبر هذا الجانب الثاني التوجه نحو الآخر. وهذا التضاد يبرر ذاته لأن هذا التصور الإنساني الأخير قد قاد إلى بحوث مثل بحوث الانتخابات التي اهتمت بالمعايير غير الرسمية.

ويتسع هذا التصور ليشمل نظريات وأيديولوجيات تؤكد بكل قوة على دوافع مثل الطموح للوصول إلى السلطة أو إلى الربح. مثل هذه النظريات قد تقود إلى واحدة الرؤية للإنسان وهذا خطر بحد ذاته، لأنه قد يقود إلى اعتبارات غير دقيقة مثل اعتبار الفرضية القائلة بزيادة تقدير الآخرين عن الحد اللازم على أنها المكون «العلم نفسي» للفرضيات «العلم اجتماعية» القائلة بالإجماع العام حول القيم

(١٣) المرجع نفسه، ص ٧٨ - ٧٩.

(١٤) David Riesman, et, al, The Lonely Crowd (New Haven: Al-dine, 1962).

الاجتماعية.

ما أردنا الوصول إليه في الفقرات السابقة هو تبيان أهمية وجود تصور للإنسان والمجتمع على اعتباره جزءا من عملية تكوين النظرية. واحد أبعاد هذه المحاولة هو أن تكوين تصور للإنسان إمكانية تستحق الاهتمام في كل محاولة لتكوين نظرية اجتماعية أو انثروبولوجية اجتماعية. والسؤال المطروح هو: ما هي التصورات التي كوَّنها الباحثون العرب في العلوم الاجتماعية (الاجتماع والانثروبولوجيا)؟

مراحل الفكر العلممجمعي في البلاد العربية

يمكننا أن نقسم الفترة التي تطور فيها الفكر العلممجمعي في البلاد العربية منذ الغزو النابليوني لمصر إلى الآن إلى ثلاث فترات: ما قبل دخول علم الاجتماع وتمتد إلى الثلاثينات من القرن الحالي، فترة دخول وتأسيس علم الاجتماع والانثروبولوجيا في البلاد العربية، ثم فترة النقد (±١٩٧٥) إلى الوقت الحاضر.

الفترة الأولى، أو ما قبل دخول علم الاجتماع

كانت هذه الفترة فترة الاحتكاك مع الغرب من خلال الاستعمار وغير ذلك مثل الرسائل والبعثات العلمية. وكانت هذه كذلك فترة التوتر مع الدولة العثمانية الإسلامية عندما بدأ الاحتكاك كانت أولى الصور الاجتماعية قد تطورت وبخاصة في علاقتها مع الدولة ووضع المقاطعات العربية فيها، وهي صورة مزيج من تعنت الدولة وظلمها وصورة الذات المظلومة. وربما أن صورة الذات المظلومة هي التي بقيت مسيطرة على الفكر العربي سواء أكان هذا الفكر القيادي أم غيره. في هذه الفترة بدأ الفكر الاجتماعي إصلاحيا أو كما كانوا يدعون «إحيائيا»، بدأ بجمال الدين الأفغاني (١٨٢٨ - ١٨٩٧) وعبد الرحمن الكواكبي (١٨٤٥ - ١٩٠٢م)، ثم محمد عبده (١٨٤٩ - ١٩٠٥م) ورشيد رضا (١٨٦٥ - ١٩٣٥م).^(١٥) ويمكن تسمية الفكر الذي جاء به

(١٥) بما ان الدراسات حول هذا الموضوع مستفيضة فاننا نتركها للقاري.

كانت نظرية التطور بالنسبة للغرب نظرية يفسرون بها الواقع على عكس ما كانت لدينا، سواء نريد من خلاله الانتقال من حالة التأخر إلى حالة التقدم. أما في الغرب فقد كانت النظرية مبنية على تصورات أولية من التاريخ والواقع. وكان المنادون بالتطور أو النهوض في البلاد العربية - سواء نادوا بالعروبة أو الإسلام - يحلمون بالنهوض أو التطور للعودة إلى حاله في الماضي حين كان العرب والمسلمون متطورين وغيرهم متأخر، وهو طموح أكبر بكثير من الواقع الذي كانوا يعيشونه أو الذي سوف يعيشوه لقرون قادمة.

وحقيقة الأمر هو أن ثمة فرقا شاسعا بين المفكرين العرب ونظرائهم الغربيين في القرن التاسع عشر وبداية القرن العشرين، إذ أن مفكري الغرب كانوا من التخصص والمقدرة (ليس من حيث المقدرة العقلية بل من حيث الاطلاع والمعرفة) ما لم يكن العرب قادرين عليه. لقد كان مفكرو الغرب من الرفاة والدلال مما جعلهم يطلقون العنان لفكرهم وكانوا قد تخلصوا من المحرمات في العملية الفكرية سواء في الفكر أو الكتابة والنشر، في حين كان مفكروننا يفتصبون المعرفة اغتصابا في الظروف القاسية التي كانوا فيها يستقون المعرفة من الغرب (سواء للحالة المالية والغربية، والانتقال إلى الحياة الفردية والاستقلالية أو التكيف بالبيئة الجديدة).

وعلى الرغم من ظهور الاتجاهات الفكرية (التراث والمعاصرة والتوفيق) إلا أنها كانت جميعا تتعامل مع مفاهيم كلية هدفها المثال المستوحى من الزمن الغابر حتى وإن تمايزت هذه التيارات فيما بينها بدرجة الواقعية، فجميعها كانت تستند إلى المثال الماضي غير واعية بأن التطور الذي حصل للشعوب العربية في الماضي كان قد شكل مرحلة انتهت منذ ألف عام، وإن المنطقة وشعوبها قد تعرضت إلى عملية تطور مخالف

هؤلاء فكراً سياسياً فلسفياً»^(١٦) فان الأساس في هذا الفكر كان المعتقد الديني. في هذه الفترة وحتى النصف الأول من القرن العشرين، ظهرت ثلاثة اتجاهات استحوذت على الفكر العربي، وليس بغريب إن قيل «أسرته». فقد جاء كل اتجاه بمفهوم كلي وتمحور حوله: التراث، والحداثة والتوفيق. ونعني بكلمة كلي هنا إشارة إلى أن أصحاب هذا الاتجاه لم يروا المجتمع بنوع من التحديد، سوى ما يخص الصفة التي استخدمت لتشير إلى مفهوم المجتمع كونه عربياً أو إسلامياً أو عربياً إسلامياً، وجميعها مفاهيم لم تكن محددة بطريقة أو بأخرى، ولم تكن معرفة الاجزئيا مثل «عربي»، أو «مسلم» الخ. ويبدو لنا أن المفهوم الذي أطلق على تلك الفترة «عصر النهضة» غير متكافئ مع نظيره الأوروبي والسابق عليه زمنياً وأن تسمية هشام شرابي لتلك الفترة كانت أكثر دقة فقد دعاها لنا بسنوات التشكل^(١٧) وهي بحق كذلك، وامتدادها الزمني أطول مما قدمه لنا آخرون مثل جورج انطونيوس وعلي محافظة.^(١٨) وحتى مطلع قصيدة اليازجي (انهضوا واستفيقوا أيها العرب)، فلم يحتو على ما يمكن أن يشير إلى أن هناك نهضة. لقد كانت الأسئلة المطروحة: لماذا نحن متأخرون؟ ولماذا تفوق الغرب؟

في الوقت الذي اتصل العرب بالغرب كانت تسود الغرب النظرية التطورية وظهر فيها علم الاجتماع والانثروبولوجيا وكان كلاهما قد وقع تحت تأثير نظرية التطور العضوي. وهذا المفهوم هو الذي تسرب إلى المثقفين العرب وبقي فاعلا بينهم بكل تنوعاته حتى الستينات من هذا القرن: تطور، تقدم، نهوض، ورقي، ولكن كيف؟ وفي حين كانت نظرية التطور من صميم واقع الغرب، كان بالنسبة للمفكرين العرب نظرة مستقبلية، أي صورة نطمح للوصول إليها. لقد

Arab Intellectuals and the West: The Formative Years (1875 -

1914) (Baltimore: The John Hopkins University Press, 1970).

(١٨) علي محافظة، الاتجاهات الفكرية عند العرب في عصر النهضة

(بيروت: دار الاهلية للتوزيع والنشر، ١٩٨٧م): جورج

انطونيوس، يقظة العرب: تاريخ حركة العرب القومية، تعريب

ناصر الدين الاسد وإحسان عباس (بيروت: دار العلم للملايين،

١٩٦٢م).

(١٦) وميض جمال عمر نظمي، ثورة ١٩٢٠: الجذور السياسية

والفكرية والاجتماعية للحركة القومية العربية الاستقلالية

في العراق (بيروت: مركز دراسات الوحدة العربية، ١٩٨٤م).

(١٧) هشام شرابي، المثقفون العرب والغرب: عصر النهضة

(١٨٧٥ - ١٩١٤م) (بيروت: دار النهار، ١٩٧٨م). والواقع هو أن

عنوان كتاب هشام شرابي باللغة الانجليزية كان أكثر دقة حيث

دعى هذه السنوات «سنوات التشكل». انظر كتابه.

بنظرية أو شبه نظرية مستمدة من الواقع ليصلح من خلال تطبيقها الواقع ذاته. حتى وحيث حدث وجاء بعضهم بتركيبة نظرية (البعث، والقوميون العرب، والقوميون السوريون) فإنهم قد جاعوا بنظرية أو نظريات جزئية غربية مركبة في شكل نظرية وحافظوا على ما يمكن أن نسميه الصورة أو الصور الأولية التقليدية للإنسان والواقع، وهذه لا تتلاءم مع بعضها بعضا. وكانت النتيجة: نظرة كلية قاهرة مستبدة. ويحضرني هنا ما قاله أحد فناني الكبارية الهولنديين عندما وصف مثل هؤلاء الاشتراكيين بانهم كانوا اشتراكيين في ثياب رأسمالية وأنهم كسائق السيارة الذي يعطي غمازه إلى الشمال ويعرج إلى اليمين. وربما أن بعض المفكرين المسيحيين قد مالوا إلى قبول وتبني مفاهيم التغيير والصراع كونها ظواهر الحركية في المجتمع، ولكنهم فهموها بمعناها الخاص وليس بالمعنى العام، وشرابي نفسه يعبر عن ذلك بقوله:

حلت فكرة الصراع في المجتمع محل فكرة ضبط المجتمع من الخارج. إن المباديء المطلقة للنظام والعدالة كانت غير ذات علاقة بالواقع الملموس للوجود الاجتماعي وإن ما يقرر مصير الأفراد والجماعات ليس القيم والمباديء، بل القوة والدهاء.^(١٩)

ومن هنا فقد كان الفكر المسيحي موجها نحو الإجابة على السؤال: كيف نتخلص كمسيحيين من الموقف الضعيف في المجتمع الإسلامي، أي من هوية الأقليات والذميين؟ والطريف هو أن المصطلحات «إسلامي» أو «مسيحي» - وحتى وقتنا هذا في البلاد العربية - لا تعني (ولم تكن تعني) أكثر مما كانت تعنيه المصطلحات «مسيحي ويهودي» في أوروبا في القرن السادس عشر. هذه التصنيفات الدينية للمجتمع بقيت مترسخة في ذهن المثقف العربي ولا تزال تشكل عقبة في تفكيره حول المسائل الاجتماعية والسياسية، أما المجتمع نفسه فقد كان هذا أو ذلك بقدر ماكنت توجهه القوى الفاعلة فيه، والتي جعلت من البحث التجريبي (الامبيريقى) الاجتماعي نوعا

في الاتجاه أوصلتها إلى بدائية جديدة مقارنة مع التطور الذي حصل في الغرب. أما وقد اتصلنا بالغرب المتطور فقد ترتب على ذلك عملية تطور جديدة، وليس بمعنى التطور الذاتي المرحلي كما كانت تمليه نظرية التطور ذاتها.

حتى الفكر الفلسفي الذي ظهر في ذلك الوقت فقد تحدد في علاقته بالإنسان والمجتمع بالصورة الطوباوية المثالية أو الدينية التي وجهت الفكر التراثي ولم تربط عملية التطور بالإنسان والمجتمع، ولم ترد الفرد والمجتمع مرتبطين بناء على إرادة حرة من خلال عقد اجتماعي، بل بناء على ذات الأطر التقليدية التنظيمية والاجتماعية المرتكزة على العلاقات الأولية (العلاقات القرابية). وبذلك بقيت النظرية التطورية (أو النهوضية، أو الإحيائية، أو الإصلاحية) كما كانت عليه في القديم، وبذلك أيضا صورة المجتمع والأمة والدولة فيما بعد. وحتى من دعوهم مروجين للعصرية الغربية، فهؤلاء لم يبعدوا كثيرا عن هذه الصورة المثالية، فهم يدعون إلى اقتباس العناصر الحضارية الغربية الحديثة دون السلوكيات التي يجب أن تلازمها والتي يجب أن ترافقها. مثل هذه الاستعارة كانت مبنية على الفكرة أو القناعة بأن المجتمع العربي الإسلامي أو العربي المسيحي أو الإسلامي أو المسيحي أو حتى العربي هو نوع خاص من المجتمعات حيث مصدر السلطة أو شرعيتها كامن في الروحانيات أو مستمد مما هو روحاني (ديني) لا في الدولة فحسب بل أيضا في الحياة الاجتماعية. وفي هذا تبدو مثالية الفكر: فما هو مثالي لا دخل للإنسان فيه وما على الإنسان إلا أن يطبقه على كل الأحوال، فهو من السماء. وفي حالة الاخفاق يجب أن يكون هناك سبب، وهذا السبب كان دائما وأبدا خارجيا.

وعلى الرغم من الفرضية التي قدمها هشام شرابي عن الجانب المسيحي من هذه الحركة في أنهم كانوا أكثر قربا من الاتجاهات الغربية، إلا أن هذه الفرضية قد تنطبق على مجموعة محدودة منهم وليس على المجتمع العربي المسيحي، إن صحت تسميتهم كذلك، فلم نجد بين المفكرين المسيحيين من تقدم

(١٩) شرابي، المرجع نفسه، ص ٤٨.

العقد الثالث من القرن العشرين، كما أن الأنثروبولوجيا لم تدخل قبل منتصف القرن ذاته. وفي معظم البلاد العربية لم يدخل هذان العلمان إلا بعد العقد السادس، وقد نستطيع أن ندعو السنوات ١٩٢٥ - ١٩٧٥ م سنوات تأسيس هذا العلم في بلادنا العربية.^(٢٠)

ويرينا دليل المطبوعات المصرية (١٩٢٦ - ١٩٤٠ م) أن هذه الفترة لم تشهد كتاباً واحداً مؤلفاً حتى ذلك الوقت في علم الاجتماع العام، في حين يذكر تحت عنوان «العلوم الاجتماعية»، كتباً عن الإصلاح الاجتماعي، والحركة العمالية في مصر والزواج: والأسرة، والإجرام والمرأة والفلاح المصري، وجميعها لا تتعدى ٢٣ كتاباً. ولا يذكر لنا هذا الدليل أية مجلات علمية في هذا المضمار. أما دليل المطبوعات للأعوام ١٩٤٠ - ١٩٥٦ م، فيبرز للمطبوعات في العلوم الاجتماعية ٢٣٢ عنواناً، ويذكر لعلم الاجتماع ١١١ كتاباً. ويبرز من بين كتاب هذه الفترة الرعيل الأول مثل علي عبد الواحد وافي، وحسن الساعاتي، وحسن سعفان شحاتة، والسيد محمد بدوي، ومحمد يونس الحسيني، ومصطفى الخشاب، ومصطفى الصاوي، وفي علم النفس الاجتماعي عباس حافظ، وفؤاد البهي السيد، ومحمد فرح وغيرهم هؤلاء وآخرون في سورية ولبنان هم الذين وسعوا مجالات علم الاجتماع في البلاد العربية عن طريق النقل والترجمة، أطلق عليهم معن خليل عمر - وعلى من كانوا في زمنهم ومن جاؤا بعدهم - مصطلح اصحاب «المسلك النقلي»^(٢١)

جامعة دمشق. أما في تونس فقد تأسست الجامعة التونسية عام ١٩٦٠ م. وتأسست أول جامعة في الجزائر تحت الاستعمار الفرنسي عام ١٩٠٩ م تحت اسم الجامعة الجزائرية. ولم تتأسس الجامعات في البلاد العربية الأخرى إلا في وقت متأخر: في بغداد عام ١٩٥٦، والموصل ١٩٥٩ م، ثم البصرة عام ١٩٦٤ م، جامعة الرياض في عام ١٩٥٧ م والجامعة الإسلامية في المدينة المنورة عام ١٩٦٢ م، والجامعة الأردنية في عمان عام ١٩٦٢ م، وجامعة الكويت في عام ١٩٦٦ م والجامعة الليبية في طرابلس وبنغازي عام ١٩٥٥ م. انظر ج ج فاردنبرج ج ج، الجامعات في العالم العربي الحديث (لاهياي، موتون، ١٩٦٦ م) بالفرنسية، ص ص ٢٦٣ - ٢٦٥.

(٢١) معن خليل عمر، نحو نظرية عربية في علم الاجتماع. (الشارقة. جمعية الاجتماعيين، ١٩٨٩ م)، ص ٤٨.

من المحرمات، إلا إذا كان البحث لأجنبي أو للدولة ذاتها. وكان ذلك أحد المعوقات في طريق تطوير أية نظرية اجتماعية في البلاد العربية، وبدلاً من طرح الأسئلة حول إلى أين؟ وما هو الواقع؟ وماذا علينا أن نفعل؟ وضعت القوى الفاعلة أهدافاً شبه نهائية لما تصوره إصلاحاً، أو نهضة، أو تطوراً أو غيره، ولم يكن من الممكن توجيه المجتمع نحو أهداف عامة إلا ما كانت تمليه الدولة القطرية وما تبرره هي على أنه عروبة أو إسلام أو وحدة ومن خلال عملية ضبط قسرية لم تسمح حتى للبحث العلمي بمدى من الحرية. ومن الجدير بالإشارة إليه هو أن من دعوا أنفسهم بمتقفي الأمة قد انخرطوا في خدمة الدولة القطرية، بل يحق القول بانهم انخرطوا في كل متاهات التنافس للوصول إلى المناصب في الدولة القطرية. إلا أن تلك العملية لم تكن إلا نتيجة لعمليات مأسسة أنظمة الحكم في البلاد العربية، ومن هذا المنطلق فإنها كانت منطقية النتيجة.

لدى هؤلاء المثقفين كانت التصورات الأولية للإنسان والمجتمع التي يمكن أن يبنوا عليها نظرية منطقية علمياً غائبة، وبقيت هي والنظرية غائبتين إلى يومنا هذا. والواقع هو أن دخول علم الاجتماع والعلوم الاجتماعية الأخرى بما فيها الأنثروبولوجيا لم يساعد كثيراً في هذا المضمار.

الفترة الثانية: تأسيس علم الاجتماع والأنثروبولوجيا

لم يدخل علم الاجتماع إلى البلاد العربية قبل

(٢٠) تحولت كلية البروتستانت السورية التي تأسست عام ١٨٦٢ م وبدأت العمل عام ١٨٦٦ في لبنان إلى الجامعة الأمريكية في بيروت عام ١٩٢٠ م. في عام ١٨٧٥ م تأسس المركز الفرنسي للدراسات العليا وتحول هذا إلى جامعة القديس يوسف عام ١٨٨١ م. أما الجامعة اللبنانية فقد تأسست عام ١٩٥٢ م ثم جامعة بيروت العربية عام ١٩٦٠ م. وعاد الأزهر الذي أعيد تنظيمه عام ١٩٦١ م. فقد تأسست جامعة القاهرة عام ١٩٠٨ م كجامعة خاصة ثم تحولت إلى جامعة حكومية عام ١٩٢٥ م، وتأسست لها فروع في الخرطوم عام ١٩٥٦ م والمنصورة عام ١٩٦٢ م. وفي عام ١٩٤٢ م تأسست جامعة الاسكندرية وافتتح لها فرع في طنطا، ثم تأسست جامعة أسيوط عام ١٩٥٧ م، وعين شمس عام ١٩٥٠ في القاهرة. وفي سورية تأسست جامعة دمشق رسمياً عام ١٩٢٢ م ثم حلب عام ١٩٦٠ م بدلاً من كلية الهندسة التي تفرعت عن

ويتعاون مع الدارسين، فلازلنا في نهاية القرن العشرين نعاني من غياب تجاوب المجتمع مع الدراسات التجريبية، وعلى الرغم من الإعتقاد بانتشار الوعي بين الناس. ومن هنا نرى أن مرحلة النقل للمعرفة العلممجتمعية الغربية (أو الانثروبولوجية) كانت تحل للعاملين في هذه الحقول مشكلات مهمة (التدريس وغيرها) بغض النظر عن وجوبية وجود أو غياب التصورات الأولية التي بنيت عليها هذه المعرفة والسؤال المطروح هو إذا ما كان هؤلاء الأوائل يعون ضرورة وجود مثل هذه التصورات الأولية من حيث المنهجية، حيث إن تلقين النظرية ممكن ولكن التصورات ذاتها خاصة بالباحث نفسه وتلقينها صعب المنال.

لقد استطاع الذين درسوا في الغرب لمدة قصيرة أن يدرسوا النظريات ذاتها ولكن لم يتسن لهم أن يشاركوا في الدراسة الامبيريقية نفسها، ولم يكن لديهم من الوقت ما يكفي لكي يدرسوا فكر المعلمين الأوائل والذين وضعوا الفلسفات الأولية للنظريات الاجتماعية الحديثة. والقاريء الناقد للأبحاث في اللغة العربية يجد إلى أي مدى يخدم الاستشهاد بالنظريات الغربية تبرير استخدام النظرية لإثبات صحة النتيجة التي توصل إليها الباحث وليس لتفسير النتيجة ذاتها. ومما يدل على ذلك هو قصور هذه البحوث في القيام بتغذية عكسية للنظرية، ولذلك بقيت هذه البحوث وصفية الطابع. وقلما نجد تقويماً لبحث ما يركز على هذه الجوانب من البحث بل إن جل التقويمات ينصب على العينة والإحصاء. وإذا ما أخذنا العلاقة بين النظرية والبحث من حيث وظائف البحث بالنسبة للنظرية، فإننا نجد أغلبية البحوث لا تفي الغرض المطلوب، ذلك أن النظرية الاجتماعية ككل لم تتطور في البلاد العربية. فالأبحاث لا تؤدي إلى تكوين صورة أولية وبالتالي لا تؤدي أيضاً إلى تكوين نظرية. وفي هذا المعنى نفهم ملحوظة عبد الباسط عبد المعطي:

وأما العدد الباقي من رسائل الماجستير والدكتوراه التي أجريت في مصر حتى عام ١٩٧٤م ويبلغ ٩١ بحثاً فإما جاءت بلالون

لقد اقترنت هذه الفترة التأسيسية لعلم الاجتماع بعمليات تأسس^(٢٢) الدولة في البلاد العربية، وكانت هذه الفترة حافلة بالأحداث الوطنية من الصراع في سبيل الاستقلال إلى قيام دولة إسرائيل وحروبها معها، بحيث إن الباحثين في علم الاجتماع والعلوم الاجتماعية على وجه العموم كانوا، أو وجدوا أنفسهم مقيدين بكل من الظروف الخارجية والداخلية ولم يكن لهم إلا هامش ضيق للحركة والعمل مما جعلهم يتجهون نحو الجزئيات الهامشية والبقاء فيها دون إمكانية ربط هذه المشكلات الجزئية بالمجتمع ككل. وكيف تكون رؤية الجزئيات دون تصور أشمل يحتويها وتنصهر فيه؟ غير أن دراسة الجزئيات، وكما بينت ذلك الدراسات الغربية، قد تكون مجدية عندما تقوم على تصورات أولية للواقع ورؤية مستقبلية في حالة اجتماعية وصلت إلى نوع من الاستقرار. مثل هذه الحالة كانت غائبة عن جميع البلدان العربية، حيث الحالة السياسية كانت مضطربة ومتذبذبة وكان كل من أنظمة الحكم القائمة يشعر بالتهديد سواء من الداخل أو الخارج. كذلك فقد كان كل منها يمر في عملية تأسس في المجتمع الذي يحكمه. لقد تأسست في البلاد العربية مجتمعات كثيرة ومتميزة حسب الأنظمة الحاكمة بينما كان المفكرون ولا يزالون يتكلمون عن المجتمع العربي الواحد. ونحن نؤكد على المفهوم «مجتمعات» لأن علم الاجتماع لا يسأل عما يجب أن يكون بل عما هو كائن.

لم يكن بمقدور هذا الاقتران بين تأسس الدولة وتأسيس علم الاجتماع في البلاد العربية والذي ترافق مع تشكل المجتمعات ذاتها في الوقت نفسه، لا من حيث الإمكانيات ولا من حيث توافر الكفاءات، أن يدرس الواقع المتشكل (المجتمع والدولة) كي تتبلور أية صورة أو تصورات أولية علمية يمكن أن تؤدي إلى وضع المقدمات الأولية لنظرية تعالج هذا الواقع. حتى وحيث كان بالإمكان دراسة المجتمع امبيريقياً فقد كانت هناك عقبة انغلاقية المجتمع ذاته والغارق في تقليديته وأميته ليرى جدوى مثل هذه الدراسة

(٢٢) كلمة تأسس مرادفة لمفهومها الإنجليزي وهي على وزن تفعّل.

فرضية محددة، ذات معنى كي تتحدد بمسألة محددة، هذا ما يشعره جميع الذين يتعاطون هذه العلوم، ولكن لا يدركون جميعا السبب الحقيقي لهذه الازمة. فالازمة التي تعيش في هذا المجال هي ازمة انطلاق وليست ازمة نمو... وهنا تكمن مشكلتنا النظرية^(٢٥)

وفي حديثه عن العائق النظري يقول معتوق:

إن أصحاب المؤلفات في علم الاجتماع باللغة العربية لم يستوعبوا تماما هذه النظريات بالرغم من أنهم درسوا، إنما بقوا على سطحها مما يجعل هذه المؤلفات أدوات تعجل في ترويج هذا الخطأ المنهجي^(٢٦).

والفرضية التي تحدد المسألة، في أغلب الأحيان، مبنية على تصورات أولية، وإن غابت هذه فإن المنهج يصبح أيضا، حتى وحيث استخدم، أداة جامدة. هذا الربط بين أدواته النظرية وأداتيه المنهجية يعاملان أيضا، كما نتعلم من مقالة عبد الله ابراهيم، على السقوط في الخلط بين الاحتمالي والضروري للتفسير. وعند هذا المستوى قد يمكن إلا أن يكون التفسير احتماليا^(٢٧). أما تعليق معن خليل عمر ودفاعه عن المشتغلين بالعرب بعلم الاجتماع فإنه يوضح أن هنالك علماء اجتماع عرب ممن لهم منهجية ويدافعون عن أحقية هذا العلم، وأن هناك متخصصين في جميع الميادين والمدارس الاجتماعية العلمية، فإنه تعليق في مكانه للمنهجية ولكنه لا يقدم أية دليل على أن هذه المنهجية تحتوي على أية ذاتية عربية بنيت على تصورات خاصة، أو أنها توجه الباحث في استخدام النظرية في البحث على المستوى الذي يجعله يقوم بتغذية عكسية لأي من إسهامات البحث المذكورة^(٢٨).

مجدد أو رفضت كل تنظير معتمدة على جمع مادة امبيريقية جزئية كما فعل حسن الساعاتي الذي اختصر البحث السوسولوجي إلى ثلاث إيقاعات (غرض البحث، ومجاله ومنهجه) دونما اهتمام بالفكر النظري لقيادة البحث السوسولوجي نحو جمع البيانات. ويتجلى ذلك في دراسته حول انحراف الأحداث والتصنيع والعمران، وفي بحوثه التي أشرف عليها بالمركز القومي للبحوث الاجتماعية بالقاهرة^(٢٩).

ويبدو من سياق حديث الكاتب أنه لم يغفل جانب غياب النظرية وبخاصة عندما يتحدث عن مثل العراق وبالخصوص عن دراسة عبد الجبار عريم الذي استخدم مفهوم الصراع الحضاري في تفسير مشكلته الأساسية في المجتمع والذي - حسب قول عبد المعطي - لم يبتعد كثيرا عن محاولات الوردية في تفسير المجتمع ذاته باستخدام كل من نظرية أوجبورن ونيمكوف:

التي ان صدقت - تجاوزا - على المجتمع الأمريكي القائم على ثقافات متباينة مهاجرة، فهي لا تنطبق على المجتمع العربي أو الثقافة العربية الأصلية التي قاومت كثيرا من الغزوات^(٣٠).

حتى وفي تسميته للموضوعات التي تطرقت لها الدراسات العربية فإنه لا يذكر بان البحث يقوم بتغذية عكسية، وحديثة يؤكد بطريقة أو بأخرى مدى غياب التصورات الأولية للنظرية المستخدمة. وهذا ما يقودنا أيضا إلى قضية المنهج.

ما يحدد المنهج، كما يذهب فرديريك معتوق، هي مسألة البحث:

لم تنطلق العلوم الاجتماعية في البلاد العربية من

(٢٣) عبد الباسط عبد المعطي، اتجاهات نظرية في علم الاجتماع (الكويت: سلسلة عالم المعرفة، رقم ٤٤، ١٩٨١م)، ص ٢٦٨:

وعريم عبد الجبار، مشكلة المجتمع العربي المعاصر (بغداد: مطبعة المعارف، ١٩٦٩م).

(٢٤) عبد المعطي، المرجع نفسه، ٢٦٩.

(٢٥) فرديريك معتوق، «علومنا الاجتماعية والمسألة المفقودة»، مجلة الفكر العربي، عدد ٢٧/٢٨ (١٩٨٥م)، ص ٢٥٨ - ٢٦٨.

(ص ٢٦٢).

(٢٦) المرجع نفسه، ص ٢٦٥.

(٢٧) عبد الله ابراهيم، «المجتمعي ومستويات تحليله: دراسة في المنهج» الفكر العربي، عدد ٤٢ (١٩٨٦م)، ص ١٢٠ - ١٣٠ (ص ١٢١).

(٢٨) معن عمر، المرجع نفسه، ص ٦١.

تقدم به معن خليل عمر للناقدين العرب حول علم الاجتماع: النقد السائب، والمسلك العدمي، ثم المسلك الهروبي، وجميعها كما تفضل به هو، سلبية إلى درجة بعيدة:

«إلا أنه وللأسف نجد طروحات هدفها النقد من أجل النقد لكونها أجنبية، وهذا لا يثري علم الاجتماع العربي أو الكوني».^(٣٠)

ومن الأمثلة التي يسوقها نتلمس النقص أو حتى الافتقار الحاصل للتصورات الأولية للتنظير في البلاد العربية. فسواء في كتابات المسلك العدمي أو الهروبي اللذين تكلم عنهما الباحث، يشعر القارئ بالأزمة التي يعاني منها العاملون في حقل العلوم الاجتماعية.

أزمة النظرية؟ أزمة المجتمع؟ أزمة المنهج؟ أم أن دخول العلوم الاجتماعية إلى البلاد العربية قد أبرز بوضوح أزمة الإنسان؟ فعلى الرغم من الفائدة الممكنة من النقد، إلا أن كل النقد لن يكون مفيداً إن لم يكن الناقد ذاته قد كون لنفسه تصورات أولية تشكل اللبنة الأولى لنظرية ينطلق منها في نقده، أي تصورات حول الإنسان في الواقع الذي يدرسه العلم، وحول الإنسان المرغوب به حسب هذه التصورات الأولية. ويبدو أننا سقطنا في تطرف المقولة الغربية «العلم من أجل العلم»، ولم نسأل: «العلم من أجل ماذا؟». وبناء عليه جعلنا من العلم موضوعاً خارجاً عن ذواتنا العلمية نريد أن نتعامل معه فون ان نريد منه ان يمس حياتنا بطريقة أو بأخرى، لنصل إلى ما اعتاد الكثيرون دعوته بالموضوعية، وبذلك حذفنا من الموضوعية ما يتعلق بما توصل اليه من «عبر الذاتيات».

الموضوعية في رأي معن خليل عمر «تعني في علم الاجتماع دراسة الظواهر والحقائق الاجتماعية كأشياء خارجية مستقلة عن الباحث، لأن الروح العلمية تقتضي تنحية كل اعتبار غريب عن الجهد

تصنيف الطلبة في التخصصات المختلفة في دوائر القبول والتسجيل للمكتب الواحد، الجامعة الأردنية، عمان، الأردن.
(٣٠) معن عمر، المرجع نفسه، ص ٥٢.

هنالك أمر آخر، وكما يبدو، أثر كثيراً على تطور علمي الاجتماع والأنثروبولوجيا في البلاد العربية، وهو يختص بالباحثين والمختصين أنفسهم. لو ألقينا نظرة على الكتاب العرب في هذه الاختصاصات باللغة العربية واللغات الأجنبية لوجدناهم على الإجمال في ثلاث مجموعات: مجموعة صغيرة منهم تعمق أفرادها بالنظرية الغربية والصور الأولية التي بنيت عليها وبقي جلهم في الغرب. ومجموعة أخرى درس أفرادها في الغرب لفترة وجيزة للحصول على شهادة الدكتوراة وعادوا إلى أوطانهم، وهؤلاء هم الذين تحملوا عبء مؤسسة العلوم الاجتماعية في البلاد العربية بقدر ما استطاعوا، إلا أن فهمهم للنظرية بقي كما قال عنهم عبد المعطي. ومجموعة ثالثة تلقى أفرادها تعليمهم في البلاد العربية ومن هنا كان اطلاعهم على النظريات الغربية من خلال معلمهم وليس مباشرة من خلال قراءة أمهات الكتب في هذا المجال. ومن الواضح أن التعليم الجامعي في البلاد العربية لم يختلف عن التعليم المدرسي كثيراً، فقد بقي تلقينياً ولا يزال في أغلبية الجامعات كما كان عليه. إضافة إلى ذلك، فإنه إذا ما صح قول أوجيست كونت في أن العلوم الاجتماعية أكثر العلوم تعقيداً، فإن الذين درسوا هذه العلوم من العرب سواء في البلاد العربية أو غير العربية أو الأجنبية لم يكونوا - في أغليبيتهم - أكثر الطلاب تحصيلاً في الثانوية العامة ولا يزال الذين يقبلون في هذه الاتجاهات في الجامعات العربية كذلك^(٣١). كذلك فإن الكثيرين ممن تأهلوا في هذه التخصصات كانوا من غير المتفرغين، والذين همهم الحصول على الشهادة «لسبب في نفس يعقوب». وبناء عليه فإن التوقعات من هؤلاء على المستوى النظري يخضع لمجموعة من التساؤلات التي نسقتها هنا. عند هاتين الفئتين بقيت التصورات الأولية غائبة.

المرحلة الثالثة: مرحلة النقد

وفي هذه المرحلة يمكننا ان نضع التصنيف الذي

(٣١) لا زلنا في البلاد العربية نعتبر ان على أصحاب أعلى المعدلات في الثانوية يجب ان يدرسوا العلوم البحتة. وحتى عملية التفكير قد أهملت منذ ان ألغى مساق الفلسفة من الثانوية العامة. انظر

الذي يبذل نحو الموضوعية الخالصة وابتعاده عن كل انفعال عاطفي وقيمي أو أخلاقي»^(٣١).

وعلى الرغم من أن الباحث أكد على مراعاة الظروف المحيطة بالحقائق المدروسة إلا أن مثل هذا التعريف يتفق مع التعاريف التي نجدها في كتب علم الاجتماع باللغة العربية الأخرى وهي تتغاضى عن أشياء كثيرة لها علاقة بالجوانب المعرفية (الابستمولوجية)، والعلمنفسية والحضارية، وعلاقة المنهج وغيرها من العوامل التي يميزها علم المنهج أو الميتودولوجيا. وفي كتابه الذي ألفه مع مجموعة من أعضاء هيئة التدريس في قسم علم الاجتماع في جامعة اليرموك (الأردن) يتكلم معن عمر عن مبادئ الموضوعية والتي «تعني دراسة الظواهر والمشكلات كأشياء خارجة ومستقلة عن الباحث لأنها تمثل أحد القواعد المركزية للروح العلمية التي تتضمن استقلالاً فكرياً لا تعترف إلا بسلطة العقل والتجربة والواقع، وهي بذلك تمثل منبع المعرفة العلمية. بمعنى آخر تعني الموضوعية العلمية تنحية كل اعتبار انفعالي أو عاطفي أو قيمي أو طائفي أو أقليمي، والتحرر من سلطة العرف الاجتماعي والابتعاد عن التأكيد السريع من تفكير الباحث في دراسته للظاهرة أو المشكلة الاجتماعية، والسبب في ذلك أن هدف الباحث لا يرمي فقط إلى التعرف على الحدث الاجتماعي وتقبله كما هو، بل يسعى نحو الفهم العلمي لأسباب وجود هذا الهدف دون التأثير... بأي اتجاه فكري معين»^(٣٢).

مثل هذا التجريد الآلي للباحث يشير بكل قوة إلى ما اعتيد على تسميته في الغرب «بالعلم المتحرر من القيم الذاتية» كما جاء عند ماكس فيبر، وهذا مبدأ تحرر منه الغرب منذ زمن بعيد. وإذا كان الباحث في العلوم الاجتماعية من هذه الدرجة من الموضوعية، فما معنى الصور الأولية التي تركز إليها الفرضيات أولاً ومن ثم النظرية؟ والواقع هو أن معظم الذين

كتبوا في موضوع الموضوعية قد ربطوا بينها وبين الباحث أكثر من ربطهم بينها وموضوع البحث الذي يشكل مصدر التسمية. فها هو توفيق الطويل يقرر: «التزام الموضوعية يراد بها إقصاء الخبرة الذاتية لمعرفة الأشياء كما هي في الواقع، فالعلم يقوم على وصف الأشياء وتقرير حالتها كما هي في الواقع... فإذا عرض لدراسة موضوع واحد مجموعة من العلماء، انتهوا في آخر المطاف إلى نتيجة واحدة»^(٣٣).

لم يعد أحد بعد في الغرب يؤمن بهذه الإدعاءات المطلقة، وجاء مفهوم عبر الذاتيات ليشير إلى تجارب الباحثين والتي تعطي الباحث المجال لتكوين تصورات أولية يستمد منها افتراضاته الأولى ليصوغ فرضياته ويختار بناء عليها نظرية تقوده في البحث. وبما أنه من غير المحتمل أن يكون الباحث قادراً على تنحية تأثير الاتجاهات الفكرية أو أحدها عليه، وكذلك غير صحيح بان مجموعة من الباحثين سوف يصلون إلى نتيجة واحدة إن هم قاموا بدراسة ذات الموضوع حتى ولا إذا ما اشتركوا جميعاً بمدخل واحد، فإننا نستطيع معرفة المدى الذي تفتقد التصورات الأولية لدى الباحث العربي في البلاد العربية.

نظرة سريعة إلى مجموعة المقالات المنشورة في كتاب «إشكالية العلوم الاجتماعية في الوطن العربي» قد تساعد تبين ذلك. فتوفيق الطويل يشير التساؤل الذي ساد علم الاجتماع في الغرب في الخمسينات حول طبيعة ولا طبيعة العلوم الاجتماعية وأصبح الآن مفروغاً منه. كما قدم نقاشه حول السؤال مشيراً إلى فلاسفة الغرب القدامى (بيكون وكونت وسبنسر وغيرهم). ومع أنه يذهب إلى أن أبحاث علم الاجتماع تترك للفلسفة «الإنسان المجرد باطلاق، أو الواقعي الشخصي في حياته اليومية لتكشف عن حقيقة طبيعته وتهتدي إلى أصله ومصيره»^(٣٤)، إلا أنه لا يشير لا من بعيد ولا من قريب إلى هذه الإشكالية أو حتى

ص ص ٤١٧-٤١٨.

(٣٣) توفيق الطويل، أسس الفلسفة، ط ٥ (القاهرة: النهضة العربية، ١٩٦٧)، ص ٢٠٧.

(٣٤) توفيق الطويل، إشكالية العلوم الاجتماعية: أنها ليست علوماً،

(٣١) معن خليل عمر، نحو علم اجتماع عربي (عمان: دار مجدلاوي، ١٩٩٢م)، ص ص ١٤٦-١٤٧.

(٣٢) فهمي سليم الغزوي، ومعن عمر وأخرون، المدخل إلى علم الاجتماع (عمان: دار مجدلاوي، ١٩٩٢م).

ويريدها أن تترك ذلك للفلسفة، ذلك أن قوله يحتوي ضمناً على الرأي بأن علماء الاجتماع والانثروبولوجيا لا يملكون تصورات أولية حول الإنسان لا في الواقع ولا في المستقبل^(٣٦) وهو لا يقول أي شيء عن علم الاجتماع في البلاد العربية، ومقالته كباقي المقالات في الكتاب، فما جاء فيها حول اشكالية العلوم الاجتماعية في البلاد العربية لا يطرح ذاته من خلال البحوث المكتوبة باللغة العربية بل بالرجوع إلى التجربة الغربية وتمثل هذه التجربة على الواقع العربي لينهي المقالات الاب قنواتي متكلما بفاهي الاتجاهين المسلم والمسيحي في البلاد العربية ويفرض تأسيس علم اجتماع إلهي، ونعود من جديد إلى ميتافيزيقية لا وجود لها في الواقع الاجتماعي.^(٣٧)

الخلاصة

عندما نتكلم عن العلوم الاجتماعية على اعتبارها علوماً، فإنها مثلها مثل العلوم الأخرى، ذات جانبين: الأول بمعنى العلم أي المعرفة المرتبة المجموعة من خلال طرق واساليب نتوخى من خلالها الموضوعية. إلا أننا لا نتعامل مع المعرفة العلمية من خلال اللاشيء بل من خلال النظرية التي تقوم بوظيفتين رئيسيتين، الأولى توجيهية (توجه البحث)، والثانية تفسيرية (تفسر لنا النتائج) وبناء عليهما نستطيع أن نتنبأ. هذه النظرية لم تأت من العدم، ولكن بنيت على تصورات أولية استمدها الباحث من أطر مرجعية. نحن لا نخرج من نقطة الانطلاق بان هذه الأطر يجب أن تكون أيديولوجية أو غيرها، ولكن لا توجد نظرية دون منظر. وعندما يكون هناك منظر، وبخاصة في العلوم الاجتماعية، فإن هذا المنظر لا يكون دون تصورات حول الإنسان والمجتمع كما هما في الواقع، يكون قد استمدها من الواقع الحاضر والواقع

تصوراتها الأولية في ذهن الباحثين العرب في علم الاجتماع.

ونجد يحيى الهويدي، وعلى الرغم من أنه يشير في جملته الأولى من المقالة، إلى ضرورة وظائفية العلوم الاجتماعية (كان أسلافنا يقولون: لا خير في قول، أي في فكر إلا ما كان تحته عمل، بمعنى نصحونا بالابتعاد عن البحث المجرد الذي لا يؤدي إلى نتائج تطبيقية نافعة للناس)، نجده يقول: «ان الفلسفة في إحدى تعريفاتها الجيدة أصبحت تعني نقد الفكر القائم بهدف تغيير العلاقات الاجتماعية. وعلى هذا النحو تقترب الفلسفة من العلوم الاجتماعية، بل تتفوق عليها من ناحية نفعها للناس، ذلك لأن العلوم الاجتماعية إذا كانت تؤدي حقا في جانب منها فقط إلى إحداث تغير في العلاقات الاجتماعية القائمة وتقديم علاقات جديدة، فإن معظمها موجه أصلاً إلى هدف واحد وهو المحافظة على كيان المجتمع الحاضر وإظهار تماسك بناء واستقرار كيانه. ومن ثم انحصرت جهود كثير من علماء الاجتماع والانثروبولوجيا المعاصرين في بحوث تجزئية وصفية أو فينومينولوجية تنطق بالعقم والضحالة»^(٣٥) وربما أن الهويدي يشير بوضوح إلى المدرسة الوظيفية في علم الاجتماع ولكنه وبكل تأكيد لن يجد من سوف يوازره في هذا الرأي لا من بين الباحثين الغربيين ولا بالتأكيد بين محترفي علم الاجتماع والانثروبولوجيا في البلاد العربية، وعلى الرغم من غياب التصورات الأولية لديهم. وقد يقول الهويدي ذلك إشارة إلى القوى الكثيرة التي مارست ضغوطاً قاهرة للحيلولة دون تقدم المعرفة الاجتماعية وأن هذه المعرفة لم تحرز أي تقدم إلا بعد أن نجحت بالتصدي إلى قوى كثيرة كان من مصلحتها مقاومة المعرفة الاجتماعية الموضوعية، إلا أنه لا يعتبر علم الاجتماع أو الانثروبولوجيا علوماً قادرة على تحريك قوى المجتمع

= اشكالية العلوم الاجتماعية مجموعة من الباحثين (القاهرة: المركز القومي للبحوث الاجتماعية والجنائية، ١٩٧٤م)، ص ١٣ - ٢٥.

(٣٥) يحيى، الهويدي، «المعرفة والعلوم الاجتماعية». اشكالية العلوم الاجتماعية، ص ٢٧-٤١ (ص ٢٧).

(٣٦) المرجع نفسه، ص ٢٢.

(٣٧) الاب الدكتور جورج القنواتي، التراث الإسلامي وإشكالية العلوم الاجتماعية في الوطن العربي، اشكالية العلوم الاجتماعية، ص ٢٧٩-٤٠٠.

التصورات في نظرنا هي التي تساعد على تحديد مجموعات الأسئلة في الاستمارة أو المقولات المستخدمة في القياس. وبما أن التصورات غائبة فإننا نلجأ إلى نقل الاختبارات أو الاستمارات أو القياسات المستخدمة في البحوث الغربية، ونقول بأننا طورناها لتلائم الواقع الذي نبحث فيه، ولكن هذا الواقع واقع مختلف بإنسانه وحضارته وكل أحواله.

ملحوظة أخيرة لا بد من ذكرها هنا، وهي أن التصورات الأولية التي قدمها جهابذة الغرب ومفكره، مثل فرويد أو آدم سميث أو هيجل أو ماركس، كانت قد تطورت مع تطور الوعي العلمي الغربي. وعلى الرغم من أنها كانت قد استمدت من التراث الحضاري الغربي، الإغريقي، والروماني، والجرماني أو غير التراث الغربي مثل التراث الديني اليهودي والمسيحي، إلا أن الجذور التراثية لم تحدد اتجاه النظرية، لأن أصحاب النظريات كانوا قد قرأوا التراث بناء على منتجات الوعي العلمي الحديث، كما فعل كونت، وسبنسر وفيرير ودركهيم وادوارد تايلور وميرتون وغيرهم. وكانت هذه هي القاعدة في البحث العلمي في العلوم الاجتماعية في الغرب ولا تزال كذلك. ويبدو أن الواجب الملقى على عاتق العلماء والباحثين العرب أكثر من ذلك تعقيدا. فسلوك الإنسان في واقعنا العربي أكثر تعقيدا من سلوك الإنسان الغربي، ذلك أن محتوى اللاوعي عند الإنسان العربي هو حصيلة تطورين راسيين، انتهى الأول مع أفول الحضارة العربية الإسلامية وابتدأ الثاني من مرخلته شبه البدائية في منتصف القرن التاسع عشر منذ اتصال العرب بالغرب، في حين كان العالم العربي قد مر بين هاتين المرحلتين في عملية تطور رأسي تنازلي نحو البدائية. مثل هذه التطورات لم نحسب حسابها في دراساتنا للواقع الحاضر أو التاريخي.

الماضي، ويبني نظريته عليها، أو يستعير إحدى النظريات إن لم يستطع أن يصوغ إحداها. وفي كلتا الحالتين تبقى التصورات الأولية هي التي تدعم النظرية في توجيهها للبحث. وإذا سلمنا بوجود أنواع من النظريات (كلية وشمولية وخاصة) فإن التصورات الأولية ضرورية لكل من النوعين الأخير والأول، لأن الثاني ضروري من الناحية التقنية والتفسير. والنظرية الخاصة هي التي تعطي أيضا خصوصية الإنتاج للباحث لأنها مستمدة جزئيا من النظرية الكلية التي نستخدمها لتفسير المعلومات الامبيريقية. والجانب الثاني هو الجانب المنهجي، التقني والتحليلي. مثل هذه النظريات الخاصة والتصورات الأولية التي تعمل على تشكيلها، نجدها غائبة عند الباحثين العرب، ولذلك قل ما نجد بينهم من يربط مشكلة بحثه الجزئية بالواقع الكلي. وحيث توجد التصورات الأولية لمثال (تصورات مستقبلية) فهي غير مستوحاة من الواقع، وربما إن العجز كامن في تشكيل شخصية الباحث والذي لا يزال إما أن يعتقد بمقولة العلم من أجل العلم وهي قضية عفى عليها الزمن إن لم تؤخذ في المجال الذي يجب أن تؤخذ فيه، أي أثناء البحث، أو أنه يستوحى المثال من واقع وهمي أو غيبي. فقبل البحث هناك مشكلة اختيار مشكلة البحث، وهي خطوة تنطوي على ذاتية تجعل الباحث يعطي أولوية لتلك المشكلة. وبعد البحث أي بعد أن يكون الباحث قد فهم المشكلة في الواقع، فإنه يعود إلى تصوراته الأولية حول واقع أفضل. هذا الهدف الأخير يشترك فيه الباحث مع آخرين من المجتمع ككل.

لا زلنا نفتقر في البلاد العربية إلى إبراز هذه التصورات الأولية من خلال بحوث مقارنة قلما نصادفها في الأبحاث المنشورة باللغة العربية وهذه،

مشكلة التغير المناخي في شبه الجزيرة العربية*

للدكتور جون دايتون

تعريب: الدكتور عبد الكريم بن عبد الله بن سحيم الغامدي

ملخص البحث : لايزال الغموض يكتنف جوانب كثيرة من الأحداث السياسية والاجتماعية والاقتصادية في الجزيرة العربية سواء أثناء فترة الممالك العربية أو حتى فترة ما قبل الإسلام أو الفترة التي اصطلح على تسميتها بـ «الجاهلية» وفي سياق تفسير مسار بعضاً من تلك الأحداث يعرض جون دايتون وجهة نظر تعتمد على الظواهر الطبيعية مركزاً مناقشته على تذبذب المناخ والتحول التدريجي نحو الجفاف الذي أدى في النهاية إلى هجر الكثير من المستوطنات سواء في جنوب الجزيرة العربية أو في شمالها مما دفع بالكثير من سكانها إلى الهجرة بحثاً عن مناطق أكثر خصوبة وأوفر ماء. ونحن وإن كنا لا نتفق مع كثير مما أورده الكاتب من أفكار إلا أننا نقدمها للقارئ العربي أملاً أن يجد فيها بعضاً مما يتوق إليه من معرفة لمشكلات التغير المناخي في شبه الجزيرة العربية والذي مازلنا نعيشه إلى يومنا هذا.

وحتى الديريين ونجردهم من وجودهم. ولسوء الحظ فإن علم الآثار كان دائماً خاضعاً للآراء التي هي عصرية أكثر من كونها علمية. وبسبب النظام التربوي الإنجليزي العجيب الذي يدرس الأطفال في عمر الثانية عشرة، إما العلوم مع استبعاد تام للتاريخ والآداب أو المواد الأدبية مع هجر تام للعلوم، فإن علم الآثار قد أصبح مرتع صيد طيباً لأشباه العلماء كما أشار إلى ذلك حديثاً وبأسلوب لاذع الدكتور هول^(٢) من أن «النظرية الساكنة» المصلح عليها الآن كانت تفاعلاً مبالغاً فيه بدرجة معقولة لنظرية الاكتساح الأكبر» (العظيم) والتي كانت إلى حد ما رد فعل للنظرية الماركسية التاريخية. ومن المحتمل أن تكمن الحقيقة عادة في مكان ما بين النقيضين. إن الرجل العظيم وليكن محمداً ﷺ ، جنكيز خان، نابليون، أولينين، يمكنه أن يغير مجرى التاريخ إذا كانت الظروف الاقتصادية ملائمة، وفي معظم الحالات يكون الطقس أساس نشأة الظروف الاقتصادية وقد

لقد أصبح رائجاً في الآونة الأخيرة (والعبارة معنية قصداً) في أوساط الأثاريين والمؤرخين نكران أي دور للعوامل الطبيعية في التأثير على المناخ، وبالتالي على الإنسان وحياته منذ نهاية العصر الجليدي الأخير والذي انتهى بشكل سريع (بالمقياس الجيولوجي) بين الأعوام ٨٠٠٠ - ٧٠٠٠ ق.م. وبعبارة أخرى فإن التسعة آلاف عام الماضية لم تشهد أي تغير جوهري في المناخ. هذه الفكرة التي نادى بها رايكس^(١) Raikes تعلق بها الأثاريون لتبسيط الأمر، وألقي اللوم بكامله على الإنسان في حدوث الكوارث المحلية من تصحر وزحف الرمال، مما تسبب لاحقاً في تعاسة البشرية. وهذه النظرة تتلاءم مع «النظرية الساكنة» لعلم الآثار، والقائلة أنه لم تكن هناك غزوات كبرى أو تحركات لشعوب من الأعراف الرئيسية، وإنما اقتصر الأمر فقط، وفي أحسن حالاته، على التبادل التجاري بين القرى والقبائل. إلا أن الأمر يبدو هنا وكأننا نقتلع «القضية السومرية» والهوريون والهكسوس

(١) R. Raikes, *Water, Weather and Prehistory* (London, 1967).

(٢) E. M. Hall, "Old Bones- But How Old": *Sunday Telegraph*,

Vol 74, pp.3-11, (1974).

* بحث ترجم عن الإنجليزية تحت عنوان

The Problem of Climatic change in the Arabian Peninsula

by John Dayton مؤله في *Proceedings of the Seminar for Arabian Studies* vol 5 (1975)

بعد (ص ١١٦) «أن جميع أسباب التغيرات في مستوى البحر القزويني ترتبط بالأحداث التي وقعت بين خطي ٤٥ و ٦٠ شمالاً، وهي بمنتهى الدقة المنطقة الطرفية للرعى والزراعة في روسيا الأوروبية المشتملة على منطقتي موسكو وقازان»، وهو يعترف بأهمية مثل هذه التغيرات، وكان قد أوضح قبل ذلك قائلاً «إن الاستنتاجات التي توصلت إليها بعد مراجعة دقيقة للأدلة المتاحة لي: أنه لم يكن هناك أي تغير مناخي بيئي ذو مغزي على مر القرون منذ سنة ٧٠٠٠ قبل الميلاد»^(٧) وفي صفحة (٨٣) يقول: «سوف أذهب إلى أبعد من ذلك بأنه لا توجد تغيرات في المناخ تكفي لإحداث تغير بيئي ملحوظ»^(٨).

إنها بالتحديد طبيعة مثل هذه التغيرات الطفيفة في المناخ، وكذلك درجة الحرارة التي لها نفس أهمية سقوط الأمطار، والتي لا بد أنه كان لها ولا يزال آثار مدمرة على حياة الإنسان في المناطق الطرفية في العالم. وقد رأينا مثلاً في جنوبي الصحراء الكبرى حديثاً، حيث دمرت مساحات بسبب الجفاف الذي استمر عشر سنوات وحيث زحفت الصحراء لمئات الأميال والتي لن تستصلح أبداً حتى فيما بعد.

وإذا ما أخذنا في الاعتبار أن السجلات الطقسية كانت قد دونت منذ أقل من مئتي عام فقط، فإنه لمن المدهش أن يكون إنسان ما جازماً في رأيه في موضوع التغير المناخي البسيط، إذ أن أول نظام فعال للأرصاد الجوية ذلك الذي أنشأته حكومة بروسيا سنة ١٨١٧م. وفي عام ١٨٢١م أقيمت بحوث عن حركة الأنهار الجليدية الألبية في الأكاديمية السويسرية في مدينة «لوسيرن». وقد أجريت مبكراً عام ١٦٥٠م الملاحظات اليومية بمقاييس للحرارة في مدينة «فلورنسا» بإيطاليا.

لقد كانت أول إضافة علمية طقسية عام ١٩٤٠م عندما استطاعت المناطيد أن تحلق على ارتفاع معين لتسجيل الظواهر بينما تم في الأعوام العشرة الأخيرة

يكون «رايكس»^(٣) Raikes محق في أنه لم يكن هناك أي تغير رئيسي في مناخ العالم خلال ٩٠٠٠ عاماً الأخيرة، ولكن الشيء الذي لم يعطه قدره التأثير المهم جداً للتغيرات الإقليمية الصغيرة على الجنس البشري في المناطق الجغرافية المحددة بوضوح، مثل أوروبا الشمالية، منطقة البحر المتوسط، سهول آسيا الوسطى وشبه الجزيرة العربية، في فترات قصيرة من الزمن. والتوراة (العهد القديم) واضح في تلك النقطة فيما يخص السنوات السبع السمان والسنوات السبع العجاف. وعلماء الاقتصاد الكلاسيكيون وبالتحديد، ريكاردو^(٤) (Ricardo) كانوا أيضاً على معرفة بطبيعة الأرض الطرفية Marginal Land، وبتطبيق القوانين الصارمة (Iron Laws) للاقتصاد على الجنس البشري. ولو لم يفشل الحصاد في فرنسا خلال الثمانينات من القرن الثامن عشر الميلادي لما قالت ماري أنطوانيت (Marie Antoinette) مقالتها الشهيرة «دعهم يأكلون الكعك»، وربما لم تكن الثورة الفرنسية.

فالماشية السمان وصوامع الغلال الممتلئة تؤدي إلى رعاية قانعين وأوقات آمنة، حتى أن جور رجال الضرائب يمكن ان يحتمل.

ومن الغريب أن رايكس يعترف في كتابه المثير^(٥) أنه ربما كان قد حدث تقهقر طفيف في ناحية الجنوب من صحاري ليبيا وبلاد العرب، وأن المساحة الهامشية الصحراوية في الشرق الأوسط كانت تسقط عليها الأمطار بشكل أكثر من الآن، فإنه ينكر أنه كان هناك أي تغير مناخي ذو قيمة منذ عام ٧٠٠٠ قبل الميلاد، كما أنه يقر بوجود تغيرات في منسوب البحر القزويني^(٦)، ولكنه ينكر أهمية هذه الظواهر، وحجته غريبة، إذ أن البحر القزويني يستمد مياهه بشكل عام من نهر الفولجا (Volga River) ومنسوبه يعتمد على الترسيب والانحدار نحو الشمال بين خطي عرض ٤٥ و ٦٠ درجة (ص ١٠٤)، وهو يشير فيما

(٣) Raikes, op. cit, 1967.

(٤) لم تتضمنه قائمة مراجع المؤلف. Ricardo.

(٥) Raikes, op. cit, p.51,52.

(٦) بحر قزوين يعتبر أكبر بحيرة مالحة في العالم، يقع بين روسيا

وإيران، وتقدر مساحته بـ ١٦٢ر٨٠٠ ميل مربع (المترجم).

(٧) Raikes, op. cit, p.74.

(٨) Raikes, op. cite., p. 83.

يعتقد أنها كانت فترة دافئة في أوروبا. ومن العوامل الأخرى التي تؤثر في الطقس العالمي دورات البقع الشمسية وميل محور الأرض تجاه الشمس بين درجتين ٨: ٢١ درجة، ١٤: ٢٤ درجة وقوى المد والجزر للكواكب التي تدور في فلك الشمس (المجموعة الشمسية والمؤثرة على الشمس من خلال دائرة منتظمة كل ٤٠٠٠٠ عام. وللدورات الطويلة للظواهر الجوية علاقة بتوافق خطوط المشتري، والزهرة ويورانوس، مع قوة مد وجزر الأرض خلال دائرة ١٦٨٠ عاماً، أو بمعنى آخر أنها القوة القصوى للمد والجزر. إن دورة ١٦٨٠ سنة لذات علاقة متينة بدورة ١٨٠٠ عام بدليل سنيتنيكوف^(١٣) الذي استنتجه من مناسيب البحيرات والفترات الرطبة في أوراسيا، وهي نصف دورة ٣٥٠٠ عام الموضوعية إلى الأمام من أجل تقدم وتراجع أنهار الجليد التي أشار إليها كل من سويس رالف ومايكل.

ونحو ١٠٠٠ عام قبل الميلاد حدثت أدفاً فترة لما بعد الجليد، فتقدمت أنهار الجليد وظهر كثير منها مرة أخرى من جبال الألب، وقد بدأت فترة مطيرة في شمال غرب أوروبا فجأة دامت لعدة قرون، ويمكن التذليل عليها من خلال المواد النباتية المتحجرة في أماكن المستنقعات لتلك الفترة.

وقد أكد فيربريدج^(١٤) "Fairbridge" أن التغيرات في المد والجزر والتي تحدث أيضاً عندما تكون الأرض والقمر والشمس على خط مستقيم، ويحدث ذلك كل ١٦٧٠ عاماً. وكانت الدرجات القصوى في الأعوام ٣٥٠٠، ١٩٠٠، ٢٥٠ قبل الميلاد، ١٤٣٣ ميلادي، في حين كانت الدرجات الأدنى في الأعوام ٢٨٠٠، ١٢٠٠ قبل الميلاد، ٥٥٠ ميلادي. من هنا فإن قوة المد والجزر هي صورة من صور الطاقة، وكل

جمع معلومات أكثر باستخدام الصواريخ، وفوق ذلك كله بالقمر الصناعي الذي يستطيع أن يصور تكوين وحركة السحب عبر كل القارات في حين أمدت سفن الطقس في المحيط الأطلنطي البيانات عن حركة نظم الضغط ودرجة الحرارة في مجاري الخلجان.

ويمكن أن يقرر الآن أن التغيرات في المناخ تظهر على هيئة تغيرات في متوسط درجات الحرارة في مناطق مختلفة من العالم والواقعة بين درجتين حرارة ٢ إلى ١٢ مئوية بين العصور الجليدية والعصور الدفيئة وما بين درجتين ٢ إلى ٤ درجة مئوية في الفترات القصيرة من التغير المناخي.^(٩)

وهناك أدلة أمن الحصول عليها من خلال طرق الحفر العميق، وباستخدام كربون ١٤ المشع. لقد أوضح ويلز "Willis"^(١٠) وآخرون^(١١) وسويس^(١٢) أن الفترة بين ١٣٠٠ و ١٨٠٠م كانت أغنى بالكربون ١٤ بنسبة ١ - ٣٪، وأن هذه الفترة تبدو متوافقة مع الفترة الأكثر برودة، ومع خمود النشاط التوهجي للمجموعة الشمسية، بمعنى أنه عند اصطدام ذرات الكربون ١٤ في طبقات الجو العليا مع ذرات النيتروجين ١٤ فإن بعض ذرات النيتروجين تفقد بروتوناً واحداً وتتحول إلى كربون ١٤. والنيترونات المسؤولة عن ذلك تنشأ من جزيئات الأشعة الكونية الآتية من الفضاء الخارجي والتي تتقاذف على الغلاف الجوي الخارجي للأرض. وكانت فترات تركيز الكربون ١٤ قد حدثت أيضاً عام ٧٠٠ قبل الميلاد تقريباً، وما بين عام ١٤٠٠ و ١٧٠٠م، وكلا الفترتين كانتا في أوقات الإنخفاض العام في درجة حرارة الأرض. وكان كل من رالف Ralph ومايكل Michael^(١٢) قد لاحظا شواذاً سلبية لارتفاع درجة الحرارة في الفترة بين ١٤٠٠ و ١٢٠٠ ميلادي، والتي

(١٢) E.K. Ralph, and H.N. Michael, "Problems of the Radiocarbon Calendar," *Archeometry*, 3(1967), pp. 3-11.

(١٣) A.V. Snitnikov, "General Features of the Cyclic Fluctuation in the Level of Lakes and the Wetness of the Territory of Eurasia in Connexion with Solar Activity", *Bull. Commission on Investigation of the Sun*, Nos. 3 and 4 (1949).

(١٤) R.W. Fairbridge, "Climatic Change and the Ice Ages, Convergence of Evidence," *Ann. N.Y. Acad. Sci.*, 95 (1961), p. 543

(٩) H. H. Lamb, "Climate" Past, Present and Future, Vol, 1, p. 51972.

(١٠) E.H. Willis, et al., "Variations in the Radiocarbon Concentration over the Past 1300 years", *Am. J. Sci. Radiocarbon*, Supp. pp. 1-4.

(١١) H.E. Suess, "Climatic changes, Solar Activity and cosmic Ray Paroduction Rate of Natural Radiocarbon", *Met. Monographs*

8 No. 30, (1968.) pp. 146- 50.

حرارة المحيط ستؤثر في قدرة الرياح على حمل بخار الماء، وبالتالي تؤثر في الترسيب أو سقوط الأمطار على القارات وفي الأطراف تكون النتائج خطيرة على حياة الإنسان.

وكما يتوقع المرء، فإن الوضع معقد بالنسبة للتوفيق بين التفسيرات المبالغ في تبسيطها والتي شوشت على علم الآثار خلال الـ ٧٥ عاماً الأخيرة. وعلى أية حال فقد أصبح واضحاً أن هناك حقيقة ملحوظة في تغيرات درجة الحرارة وسقوط الأمطار في مناطق مختلفة من العالم. وقد كان لها آثار جسيمة على الأطراف في أوروبا وآسيا والتي جعلت الشعوب تتجول بحثاً عن مرعى أفضل وظروف أحسن.

وفي هذا الإطار فإن غزارة الأمطار وشدة البرودة تؤدي إلى فساد المحاصيل الزراعية في المناطق الجافة، وعلى سبيل المثال في أوروبا الشمالية لكونها في نفس درجة خطورة الجفاف في المناطق القاحلة.

وفي هذا السياق فإن الدراسات الرائدة لكل من هنتنغتون^(١٨) "Huntington" وبروكس "Brooks"^(١٩) وأخيراً لامب^(٢٠) قد تأكدت، ولكن باديء ذي بدء نستعرض بعض العوامل التي تسبب الكوارث البيئية (وهنا نوصي الذين يشككون في الأعمال السابقة الذكر - هنتنغتون وبروكس أن يقرأوا العمل الرائع للامب في كتابه المهم والمشار إليه سابقاً). فالإنسان قد يوجد الصحاري بإزالة الأشجار وعدم زراعة الأراضي البكر إضافة إلى زحف الرمال وتكثيف الرعي في الأطراف وكذلك بتحويل مجاري الأنهار، أو بجلب حيوانات كالآرانب تساعد في زيادة التصحر كما حدث في أستراليا.

ويقال أن التعسف في جباية الضرائب في أواخر عهد الإمبراطورية الرومانية قد أدى إلى هجرة الفلاحين لأراضيهم وإهمال حقولهم، إلا أن التبعية

طاقة يمكن قياسها كحرارة، ومثل هذه التغيرات في قوة المد والجزر لابد وأن تؤثر على التوازن الحراري في نصف الكرة الأرضية^(١٥) والرياح هي الآليات الأساسية للتبادل الحراري، وتنشأ عن سرعة دوران الأرض بمحورها المائل، كما تنشأ حركة تيارات المحيطات من خلال مقاومة الرياح على أسطحها.

وهناك عامل آخر وهو الاختلاف في تباعد مدار القمر عن مركزه، ألن "Allen"^(١٦) والتي تؤثر في حركة المد والجزر. وقد وجد ماكسيموف "Maksimov" وسميرنوف Smirnov^(١٧) إختلافاً مقداره دورة عمرها ١٩ سنة في ميل المحيط الأطلنطي الشمالي، بتغيرات قدرها ٠.٢١ و ٠.٤ درجة مئوية في متوسط درجة حرارة الماء على سطحه. ويبدو أنه كانت هناك تغيرات بين ٢ إلى ٣ درجة مئوية في متوسط درجة الحرارة في المئة عام الأخيرة للمحيط الأطلنطي الشمالي، مما جعله يؤثر في مناخ أوروبا.

ومن الواضح الآن أنه حتى عام ١٢٠٠ ميلادي كان هناك دفء مناخي مثالي، وهذا يتوافق مع ما بلغنا عن الرحلات البحرية للاسكندنافيين وحقول العنب في إنجلترا. ومنذ ذلك الوقت تدهور المناخ حتى وصل حداً أدنى في الفترة ١٦٩٠ - ١٧٨٠م عندما ظهرت كميات هائلة من الجليد من القطب الشمالي. وخلال الفترة من ١٨٠٠ إلى ١٩٥٠م كان هناك تراجعاً ثابتاً في كتل الجليد في القطب الشمالي والذي عاود التقدم خلال الـ ٢٥ عاماً الأخيرة. والآن فإن الـ ١٧٥ عاماً الأخيرة هي فترة ذات سجلات وحقائق علمية معقولة، وأن هذه التحركات للكتل والأنهار الجليدية لا يمكن إنكارها.

ولقد رأينا من خلال ما سبق أن قوتي المد والجزر تتحدان مع عوامل أخرى وأن تأثيرها يمكن رؤيته من خلال ما تحدثه الرياح، وبتغير درجات قليلة في خطوط العرض في نطاق الرياح السائدة، وبالطبع فإن درجة

(١٥) M.I. Budykov, *Atlas of the Heat Balance* (Leningrad, 1955).

(١٦) C.W. Allen. *Astrophysical Quantities* (London, 1955)

(١٧) I.V. Maksimov, and N.P. smirnov, "A Contribution to the Study of the Causes of Long Period Variations in the Activity of the Gulf Stream". *Oceanology*, 2 (1965), p. 5.

(١٨) لم تتضمنه قائمة مراجع المؤلف Huntington

(١٩) C.E.P. Brooks, *Climate Through the Ages*, 2nd rev. ed (New York, 1970).

(٢٠) Lamb, op. cit., 1972.

فإن اللاجئين الباحثين عن الطعام والقادمون من مواقع النبطيين والرومان والبيزنطيين في صحراء النقب إلى جانب جماعات من مدين وايدوم كانوا يتجهون إلى مصر. أما النظرية القائلة بأن الفاتحين العرب هم الذين وضعوا نهاية لتلك الحضارة المزدهرة، فقد ظلت لفترة طويلة دون اختبار. وحقيقة الأمر أن الأمويين الأوائل والعباسيين قد اظهروا اهتماماً بأعمال الري، وتمت عمليات استقرار في الكثير من المناطق المهجورة، وكمثال على ذلك قصر الحيرة والرقعة والأزرق... وغيرها، والتي دمرت أخيراً عند غزو المغول في القرن الثالث عشر الميلادي. وحتى هذه الهجمات المباغتة من المناطق الطرفية في آسيا قد تكون مرتبطة بالتغير المناخي إذ أن السجلات الصينية، كوشينج شو (Co-Ching Chu) ^(٢٣) توضح أن فصول الشتاء أصبحت في زيادة مطردة من البرودة القارسة خلال الفترة بين ١١٠٠ - ١٤٠٠ ميلادي، وأن متوسط التسجيل لآخر تساقط الثلوج في منطقة هانجشو (Hangchow) في الفترة من ١١٢١ - ١٢٦٠م كانت تقريباً متأخرة شهراً عن الفترة بين ١٩٠٥ - ١٩١٤م. وقد أتت المرحلة المطيرة فجأة في آسيا الوسطى حيث إنه في النصف الأول من القرن الثاني عشر وبالذات في كرافانسيرا (Caravan-serai) في باكو ^(٢٤) (Baku) كان منسوب الماء أقل بمقدار ١٤ قدماً عن المنسوب الحالي للبحر القزويني. وفي عام ١٢٠٦م كان منسوب الماء في نفس البحر أعلى بمقدار ٢٧ قدماً عنه الآن، وهو تغير كلي في المنسوب يساوي ٥١ قدماً. وكما أشار أندرو ويليمسون (Andrew Williamson) للكاتب فإن مستوى البحر القزويني ربما يكون قد تأثر بتغير أو (لأنحباس نهري) في مجرى نهر/ أموداريا ^(٢٥) نفسه، وربما كان بسبب تغير في نسبة هطول الأمطار، وتزايد كمية هطول الأمطار يؤكد في الوقت نفسه دمار مدينة دراجون (Dragon) على شواطئ لوب نور.

القيت على الإنسان والماشية باعتبارهما السبب المباشر للتصحّر.

وهناك مثال يبق وهو استخدام الغابات للحفاظ على الماء من التبخر بواسطة الشمس كما حدث في تن رايف ^(٢١) (Tenrife) إذ تم في الفترة الأخيرة إعادة زراعة المناطق المتعرية والتي كانت غابات سابقاً وعلى ارتفاعات بين ٢٠٠٠ و ٦٠٠٠ قدم، حيث تتجمع سحب الرياح الموسمية، وحتى بدون سقوط أمطار فعليه، إذ تتكثف الرطوبة على أوراق الصنوبر المدب حيث قدرت الكمية المتساقطة على تلك الأشجار بحوالي ٢٠٠٠ لتر في المتر المربع مقارنة بنظيره من النهاية العظمى لسقوط الأمطار السنوية وهي ٥٠٠ لتر. وعندئذ تسحب هذه المياه بنظام شامل من القنوات الكونتورية إلى كل أجزاء الجزيرة. وتغير مشابه في المناخ المحلي حدث في وادي سكرمينتو "Sacramento Valley" في ولاية كاليفورنيا بالولايات المتحدة الأمريكية حيث إن عملية الري ومئات من الأميال المربعة المغطاة بحدائق البرتقال أدت إلى نقص في درجة حرارة فصل الصيف بما يوازي ٢٠ فهرنهايت خلال الخمسين عاماً الأخيرة.

ومن جهة أخرى فإنه في ظل حكومة مركزية قوية قد شيدت السدود، وأدخلت نظم الري الحديثة التي أدت إلى إزالة بعض المخاوف الناشئة بسبب التغير المناخي من عام إلى آخر.

إن المخازن الكبيرة في قصور كنوسس ^(٢٢) لتشهد على إمكانية توافر الطعام في فصول القحط، ولكن التوراة تؤكد مرة أخرى وبصورة صحيحة أنه في وقت المجاعة في أطراف الشرق الأدنى كان هناك قمح في مصر ولم يكن معتمداً على المطر بل على منسوب نهر النيل.

وعلى وجه التحديد فإن تلك المناطق الطرفية للزراعة في جنوبي فلسطين والمذكورة في البرديات،

(٢٤) باكو رابع أكبر مدن الاتحاد السوفيتي، عاصمة أذربيجان، تقع على بحر قزوين (المترجم)

(٢٥) أموداريا النهر الرئيس في وسط آسيا يصب في بحر الأرال على الحدود السوفيتية الأفغانية، معروف في المصادر العربية بنهر جيحون (المترجم)

(٢١) تن رايف أكبر جزر الكناري مساحتها ٨٠٠ ميل (المترجم).

(٢٢) إحدى مدن جزيرة كريت، كانت العاصمة في عصر المنيويين. (المترجم)

(٢٣) Co-ching Chu, "Climate Pulsations during Historic Times in China", Geog. Rev., 16 (1926), 274.

منسوب نهر النيل ظلت لقرون عديدة تتم بمقياس النيل (Nilometer) وقبل ذلك لدينا ما دونه هيروdot وقدماء المصريين والسجلات كاملة بالنسبة للفترة من ٦٤١ وحتى ١٤٨٠م. إن العناية التي حفظت بها القراءات السنوية والإصلاحات التي طرأت على مقياس النيل منذ العصور الأولى للفتح العربي لمصر لتبين الاتجاه العلمي للعرب نحو هذه الموضوعات في ذلك الوقت، وكما هو الأمر في مجالات علمية أخرى كثيرة جداً في العصرين الأموي والعباسي. وهذا الاتجاه العلمي للعرب يضع إطاراً من الشك حول النظرية التي تزعم أن العرب مسؤولون عن تدمير الحضارات البيزنطية في شمال الحجاز وفلسطين. إن مناسبة النيل توضح تغيرات ملحوظة طويلة المدى مرتبطة بسقوط أمطار الرياح الموسمية في الحبشة والتي بالتأكيد لها نفس الأهمية بالنسبة لجنوب الجزيرة العربية، والقراءات (مصححة بالنسبة لترسيب الطمي على عمق ١٠ متر في القرن) توضح انخفاضاً ثابتاً في مستوى الفيضان السنوي للنيل من ٦٤١ حتى ٧٩٠م بمقدار ١٢٠ متر، ثم بعد ذلك زيادة ثابتة بمقدار ١٣٠ متر حتى سنة ٩٠٠م، ثم انخفاضاً حتى عام ٩٠٠م بمقدار ٠٦٠ متر ارتفاعاً مرة أخرى لنهاية عظمى بمقدار ١٣٥ متر عام ١١٠٠م، ثم انخفاضاً آخر بمقدار ١٤٠ متر عام ١٢٣٠م، وهلم جرا. وما هو مثير في هذه الدورات «المتواترة» هو أنها تبدو وكأنها تستغرق ٢٣٠ عاماً لتتم دورتها. ومن خلال النيل فلدينا مقياس للضغط دقيق جداً (Barometer) لكمية الأمطار المتساقطة على مرتفعات الحبشة ومناطق الرياح الموسمية الآتية من المحيط الهندي.

وبينما يكون الاختلاف الكلي في مستوى الفيضان والذي لم يقل عن مترين فيما بين ٧٩٠ إلى ١١٠٠م يمثل تغيراً كبيراً في كمية سقوط الأمطار فإن العامل الأكثر أهمية - كما يوضح الرسم البياني أدناه - هو الزيادة الثابتة أو النقص في المناسيب خلال فترة

ولابد أن تكون أكثر من مصادفة غريبة أن يكون لمثل هذه الفترة من الطقس السيء علاقة بالهجمات المغولية.

والبحر القزويني يصفي تدريجياً مساحات واسعة من آسيا الوسطى، ومن ذلك يأتي الدليل القائل بأن الهون، المغول وآخرين، يعتبرون مخازن بشرية لشعوب تعيش على أطراف واسعة من الأرض والتي عليها ضغوط تؤدي للهجرة منها في أوقات الشدة، وهي مسألة حياة أو موت. وهناك دليل آخر لا يمكن الاختلاف عليه، ذلك أنه في الفترة بين ٤٠٩ - ٤٨٤م تم بناء «الحائط الأحمر» لصد غارات الهون. وحالياً يمتد الحائط ١٨ ميلاً في البحر. أي أن البحر لا بد وأنه كان منخفضاً جداً في زمن ضغط قبائل الهون، وأن منطقة حوضه كانت جافة جداً، ومن هنا جاء ضغط الهون محاولة منهم للخروج من منطقة رعيهم الجافة. ويشير الأستخري^(٢٦) (٩٢٠م) أن مياه البحر قد أتت على الحائط القديم في ديربنت وأن ستة من أبراجه قد غمرت بالماء.

ومعلومات أخرى عن التغيرات تكمن في شكل تغيرات مناسيب المياه في بحيرات وبحار مغلقة، بحيرة تشاد، الواحات الخارجة^(٢٧)، بحيرة ساكي^(٢٨)، بحيرة أوستروفو في غربي مقدونيا^(٢٩)، وكذلك التغيرات المهمة في مستويات البحيرات السويسرية والتي تبدو متوافقة مع حركات الشعوب النازحة من أوروبا إلى البحر الأبيض في المراحل الرئيسية للتاريخ. ومعلومات أيضاً لا جدال عليها تتمثل في شكل حركة الأنهار الجليدية، تحليل حبوب اللقاح (Pollen Analysis) ودراسة طحالب المستنقعات (Study of peat bogs) وعلم الطبقات (Varves)

كل ذلك يتهم عنه ويلز في كتاب رايكس بسخرية من العلم. ومن الغريب جداً أن علماء الآثار عموماً قد قللوا من قيمة هذه الحقائق العلمية إلى درجة أن تفسيرهم مال لأن يكون مبالغاً فيه، إن سجلات

periodische Schwankungen der Naturerscheinungen", *Metreo.*

Mag., 70 (1935), 134.

M. Hasluck, "A Historical Sketch of the Fluctuations of Lake (٢٩)

Ostrovo in West Macedonia" *Geog. J.* 87 (1936), 338.

(٢٦) لم تتضمنه قائمة مراجع المؤلف.

G. Caton - Thompson, and E. W. Gardner, "The Prehistoric (٢٧)

Geography of Kharga Oasis" *Geog. J.* 80 (1932) 371.

W.B. Schostakowitsch, "Bodenablagerungen der seen und (٢٨)

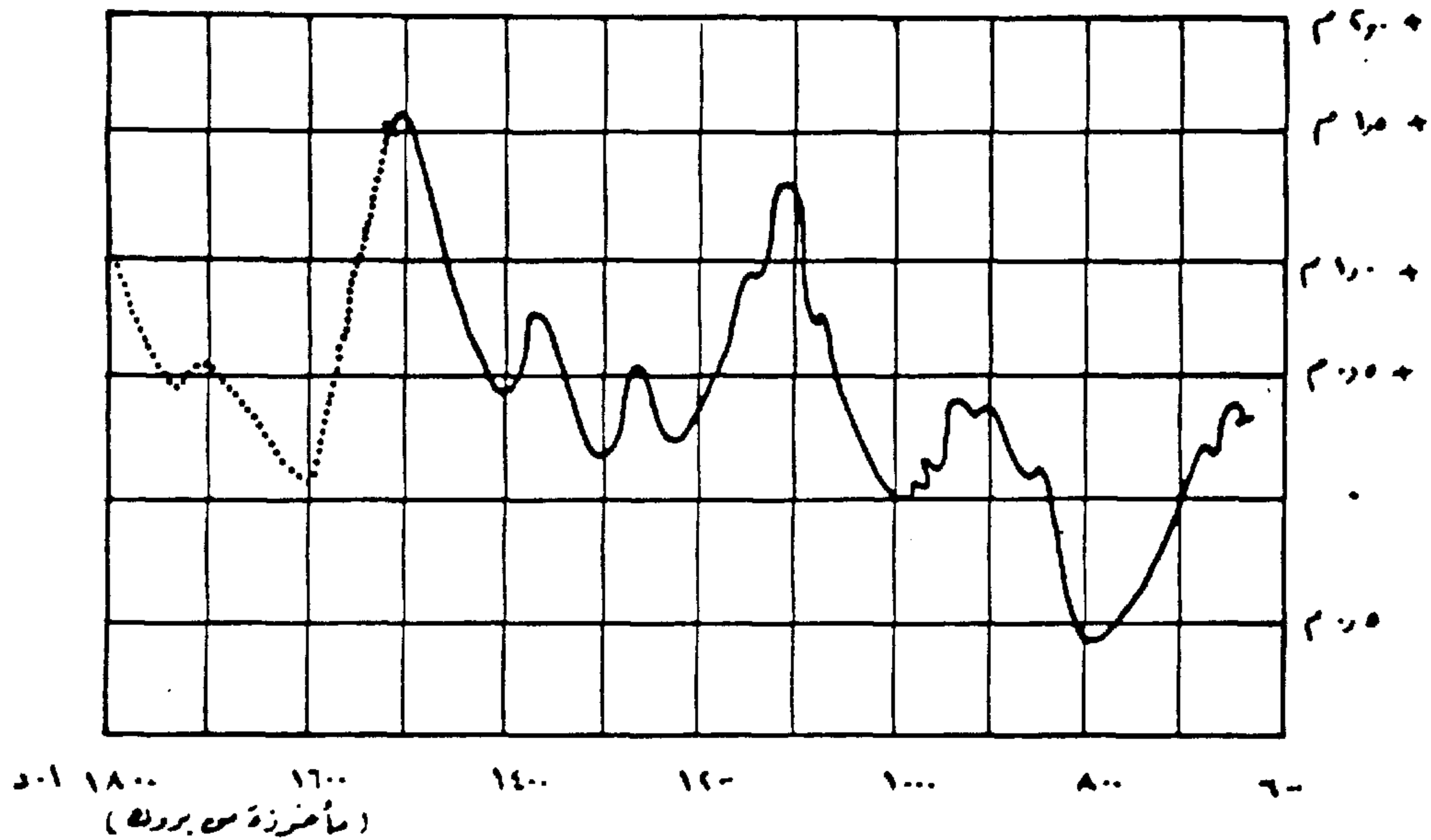

شكل رقم (١): شكل بياني مأخوذ من القراءات السنوية لمقياس النيل في القاهرة في الفترة بين ٦٤١ - ١٤٨٠ م. الخط المنقط يمثل التسجيل المتقطع للمنسوب في الفترة بين ١٤٨٠ - ١٨٠٠ م. التغيرات على المدى الطويل واضحة تماما. (مأخوذة عن بروك)

الاختلافات في التدفق هي كالتالي:
نهاية عظمى للعام ٨٧ ألف مليون إضافة إلى ٩٪
متوسط = ٩٤٥٦
نهاية صغرى للعام ٧٤ ألف مليون ناقص ٧٪
متوسط = ٧٩٨٨
متوسط التدفق الطبيعي هو ٨٤ ألف مليون متر مكعب

يلاحظ مما سبق أن الاختلافات السنوية المحتملة والمتوقعة تم حسابها بين ٩٤٥٦، ٧٩٨٨ ألف مليون متر مكعب، أي أن هناك حوالي ٢٠٪ تمثل كمية هائلة من المياه وبالتالي مساحة أرض المحاصيل.

والآن وكما يتضح من المناقشة السابقة فإن التغيرات الدورية في مناخ الأرض يؤثر قبل أي شيء في نظام الرياح العالمي وبالتالي في سقوط الأمطار. وفي خلال الأربعين سنة الأخيرة أوضحت الدراسات

طويلة، متميزة عن القفزات والانخفاضات غير المنتظمة كما يوضح الشكل رقم ١.

ومن المؤكد أن مقياس النيل كان (ولا يزال موجوداً) منذ ما يقارب ١٥٠٠ عاماً. لذلك فليس في مقدور أحداً أن يشك في قراءاته: وليس هذا دليلاً مريباً وإنما هي قياسات مسجلة بدقة ولا يمكن إغفال أهميتها.

والدراسات الحديثة لتدفق نهر النيل خاصة المرتبطة ببناء السد العالي تبين تغيرات رئيسة نحو تدفق المياه السنوي في أسوان مثلاً:

من ١٨٧٠ إلى ١٩٠٠ م ١٠٨٠٠٠ مليون متر مكعب
من ١٩٠٠ إلى ١٩٥٢ م ٨٤٠٠٠ مليون متر مكعب
(انظر ويلكوكس^(٣٠) Willcocks، جارستين Garstin^(٣١)، ماكدونالد MacDonald هيرست^(٣٢) Hurst، بلاك Black وسيميكا^(٣٣) Simaika)

إن حسابات سعة التخزين للسد العالي والمنشأ لمنع

(٣٠) W. Willcocks, *Egyptian Irrigation* (London, 1889).

(٣٣) M.E. Hurst, R.P. Black, and Y.M. Simaika, *The Nile Basin*, (٣٣)

(٣١) W. Garstin, *Report on the Basin of the Upper Nile*, 1904.

Vol. VII. (Cairo, 1946).

(٣٢) M. Mac Donald, *Nile Control*, 2 vols. (Cairo, 1920).

تعليقات الشكل رقم ٢

١ — حوض الفولجا والأراضي السهلية الطرفية في جنوب روسيا، آسيا الوسطى والتي لا بد أن يؤثر سقوط المطر فيها على التغيرات في مستوى البحر القزويني، والتي لا بد وأنها قد سجلت. والتغيرات الطفيفة في مستوى سقوط الأمطار المنخفضة في هذه المنطقة تفسر التحركات القبلية المسجلة تاريخياً.

٢ — المناطق الطرفية في فلسطين وشمال الجزيرة العربية، والتي احتلتها الأنباط وغيرهم من الذين يعتمدون على أمطار الشتاء الناشئة عن منخفضات ضغط البحر المتوسط، المتحركة شرقاً عبر فلسطين وخليج فارس. إن أي تغيرات طفيفة في كثافة منخفضات البحر المتوسط هذه تؤثر تأثيرات شديدة على منطقة جنوب فلسطين.

٣ — الحد الشمالي للرياح الموسمية الجنوبية الغربية الصيفية، والتي تتوقف حدة قوتها الكلية من خلال الجبال المجاورة في الحبشة. وهكذا فإن الأمطار الصيفية على جنوب غرب

الجزيرة العربية ترتبط بهذه الرياح. ثم إن الخط الواقع بين مداري الجدي والسرطان واضح بين الحد الأقصى لتأثير الرياح الموسمية ممثلاً بخط منقط والذي يمكن أن يمتد حتى شمالي مكة.

وهكذا فإن المنطقة المظلة في ظل هضاب الحبشة هي منطقة حافية جداً.

والأمطار الغزيرة على هضاب الحبشة وارتفاع منسوب نهر النيل سيمتد ويعطي مطراً جيداً على جنوب الحجاز، عسير واليمن. وهكذا فإن منطقة تجمع الأمطار على النيل الأبيض وسجلات مستوى النيل منذ ٦٤١م يعطي دلالة دقيقة جداً على التغير المناخي في بلاد العرب الجنوبية.

٤ — المنطقة بين ١٦ و ٢٤ درجة شمالاً تشير إلى التغيرات التي تأثرت بها المناطق التي لوحظت تحت تأثير الرياح الموسمية. ومرة أخرى فإن هذه المنطقة تؤثر حيويًا على جنوب الجزيرة العربية والأجزاء الشمالية منها أيضاً مثل تيماء ومدائن صالح.

جريان المياه أثناء عودتها إلى مجر النهر (الشكل رقم ٣).

ففي مصر يأتي فيضان النيل خلال شهري أغسطس وسبتمبر ليدير محاصيل قبل الشتاء، أما في العراق فمياه الفيضان تأتي من الأمطار والثلوج الذائبة في الأناضول خلال شهر أبريل وهو وقت متأخر جداً بالنسبة لمحاصيل الشتاء، ومبكر جداً بالنسبة لمحاصيل الصيف. والنظرة الجانبية لأنهار العراق تدل على أنها أقل انخفاضاً بكثير من نهر النيل لذا توجد مستنقعات أكثر، وتزايد البرك الراكدة، بينما قُدِّر تراكم الأملاح بأنه خمسة أضعاف ما يتراكم في مصر.

وبالنسبة لموضوع الطمي، فإن خصوبة الأراضي الزراعية في مصر تعتمد دائماً على كمية التخصيب السنوي بالطمي والذي تحصل عليه بفعل فيضان

مرتفعات أثيوبيا والتي تحصل على ٣٥٣ بوصة في المتوسط من المطر في شهور الصيف، في حين يسقط على بربرة على الساحل الصومالي وعلى بعد حوالي ٢٠٠ ميل على معدل سنوي لا يزيد عن ٣٥ بوصة، وتحصل بربرة أيضاً على كمية قليلة من الأمطار في فصل الربيع في نهاية الرياح الموسمية الشمالية الشرقية والتي يسقط بعض أمطارها على جبال عمان.

وهناك طريقة أخرى في نظام الري طبقت في مصر والعراق وهي استخدام «نظام ري الحياض» (نظام الترغ والمصارف)، وتم بأن تحفر قناة في أعلى ضفة النهر وعندما تفيض المياه إلى داخل الحوض تروي التربة وما يزيد على ذلك من المياه المتدفقة يصرف في اتجاه مجري النهر ليحمل معه الأملاح المترسبة في الحوض من السابق. وهكذا يتزود الحوض بالأسمدة في شكل طمي ويتخلص من الأملاح المترسبة بواسطة

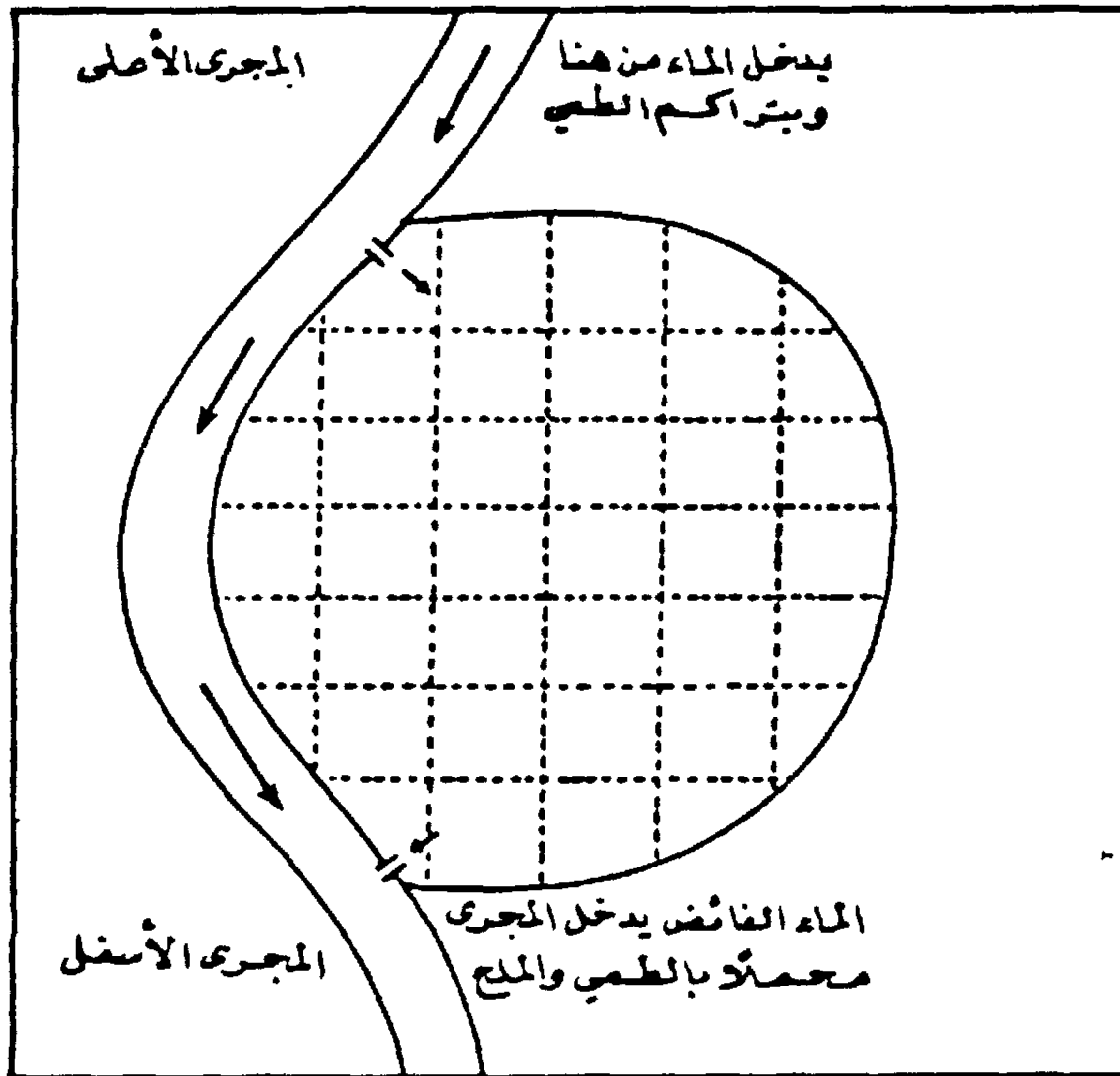

شكل رقم (٣): «مثال لري الحياض»

عندما تكون مياه النهر عالية فإنها توجه إلى الحوض من قناة في المجرى، فتغمر المياه الجاهزة والمحروثة لفترة وتخرج من الجزء السفلي للحقل الأكثر انخفاضاً أو عندما ينخفض مستوى النيل فيتم غسل الملح من التربة لضمان خصوبتها وتكون أحواض ترسيب الطمي الخصيب.

استنتاجات وهي أنه كان هناك اختلافات واضحة في مستوى سقوط الأمطار السنوي للمنطقة، وأن المتوسط يختلف بشكل متذبذب خلال ٢٠ عاماً بين ٧٠ و ١٥٠ مم. وعلى النقيض من ذلك فالكاتب يعتقد أن هذه الاختلافات الحادة عند ربطها بالجفاف المتزايد الذي بدأ في الشرق الأدنى بعد حوالي ٢٠٠٠ م محمد ﷺ بقليل، والذي كان السبب في إضعاف الامبراطورية البيزنطية وهجر كثير من المدن في مناطق الأطراف في فلسطين، وسوريا، والجزيرة العربية. وكما هو الحال في جنوب الجزيرة العربية، فإن بعض الحقول في صحراء النجف تسقى حتى في فترات الجفاف إلا أن العائد الكلي من الحبوب يقصر دون الحاجة مما يؤدي إلى المعاناة ومن ثم المجاعة

النيل، وحتى في العصور الرومانية كان انخفاض مستوى النيل يعني مجاعة في روما، ومن هذا المنطلق فقد استلزم بناء السد العالي في أسوان أهمية وجود مشروع كبير مدروس للتخصيب ليحل محل الطمي، إن أهمية التخصيب الطبيعي (الطمي) لا ينبغي المبالغة في التركيز عليها، حيث إنه في تجربة بالقرب من الطائف تويتشيل^(٣٤) (Twitchell) وجد أن استخدام ٥٠٠ رطل من السماد الكيماوي للفدان الواحد زاد محصول القمح من ٩٠٠ رطل إلى ٢٧٠٠ رطل للفدان الواحد.

نعود مرة أخرى إلى النجف، فبالرغم من أن الأنباط وخلفاءهم كانوا على درجة كبيرة من المهارة في الحفاظ على مياه الأمطار، فإن الكاتب يوافق على ما توصل إليه ايفيناري^(٣٥) (Evenari) وآخرون من

K. S. Twitchell, *Saudi Arabia*, (Princeton, 1964). (٣٤)M. Evenari et. al, "Ancient Agriculture in the Negev" *Sci-* (٣٥)

طويل جداً وحار جداً ومصحوباً بالجفاف. وعندما جاء وقت الحصاد كان هناك مطر وبرد وثلج قبل أوانه. وقد أدى ذلك إلى توقف الحصاد ودب العفن في مناطق شاسعة، وسويت المحاصيل بالأرض بسبب الرياح الشديدة مما تطلب تجفيف المحاصيل التي جمعت مرتين. إذن كيف يمكن للفلاح الروسي أن يواجه مثل هذا الموقف حتى لو حصل منذ خمسين عاماً؟ ناهيك عن الإنسان البدائي. إن أصداء ما حدث في هذا العام ذو الكارثة المناخية تمثلت في أسعار القمح المرتفعة، وتضخم الأسعار في كل العالم والتي لا تزال تلاحقنا مع الآثار السياسية الناجمة عن ذلك.

بينما كان ولسنوات قليلة من الممكن التجادل عما إذا كانت هناك تغيرات في المناخ فإن لدينا الآن حقائق علمية راسخة يمكن العمل بموجبها. وعلى سبيل المثال فالسجلات المتوافرة حالياً توضح لنا أن متوسط درجة الحرارة لسطح نصف الكرة الأرضية الشمالي تزايد بدرجة ثابتة منذ ١٨٨٠ - ١٩٤٠م ثم أخذ في الانخفاض بدرجة متساوية. وفي الفترة ما بين ١٩٥٨ - ١٩٦٣م انخفض متوسط درجة حرارة نصف الكرة الأرضية بمقدار ٠.٦٦ درجة فهرنهايت (أكاديمية العلوم بواشنطن). يرتبط هذا التغير في درجة الحرارة بالغطاء الثلجي الهائل للقطب، وأيضاً للمناطق الصحراوية الكبيرة لها تأثيرها في هذا الصدد.

وفي عرض رائع أوضح بروكس^(٢٧) - فوق محيط قطبي مفتوح - أن تغيراً مقداره ٠.٦ درجة فهرنهايت تحت درجة تجمد ماء البحر يمكن أن يجعل الغطاء الثلجي القطبي يمتد من خط عرض ٧٨ إلى ٦٥ أي بمعنى من الساحل الشمالي لبيتزبورغ إلى الساحل الجنوبي لأيسلندا. وقد حدث هذا التغير البارد في منتصف القرن السادس عشر الميلادي، إذ في سنة واحدة طوقت أيسلندا تماماً بالثلوج، ولم تتمكن سفن التموين أن تجتازه مما أدى إلى موت الماشية ونصف السكان. إن مساحة الغطاء الثلجي تتزايد بمربع نصف قطره، وتأثير البرودة لغطائه يتناسب طردياً مع

للإنسان والحيوان. وعلاوة على ذلك ففي المناطق الجافة حيث تمارس أنظمة الري فقد قدر (حسب تجربة عملية) أن ٥٠٪ من ماء المطر المتاح يفقد، ويصل نصف الـ ٥٠٪ المتبقية فقط للحقول (٢٥٪).

وفي إيران فقد قدرت الكمية الكلية لسقوط الأمطار في العشرة أعوام ١٩٥٦ - ١٩٦٥م على أنها تتراوح بين ٣٠٠، ٥٩٠ (٩٥٠×١) بليون متر مكعب (بومنت (Beaumont)^(٢٦)) وهو في الحقيقة فرق كبير جداً ويجب علينا أن ندرك أن الأشياء البسيطة مثل مقاييس كمية سقوط الأمطار والأشخاص القادرين على قراءتها لم تكن وببساطة موجودة حتى وقت قريب جداً في منطقة الشرق الأدنى، إلا أن السجلات الحالية توضح أن هذه التغيرات تحدث، ومن المعقول أن نستنتج أنها كانت تحدث في الماضي أيضاً. ويقدر بومنت أن ٧٠٪ من كمية المطر الساقط على إيران يفقد بالتبخر وما إلى ذلك و٥٥٪ من الـ ٣٠٪ المتبقية يفقد في البحر.

وحتى في عصرنا الحديث، وبكل الوسائل العلمية المعروفة للإنسان والمتمثلة في الجرارات، الحصادات - الدراسات، مجففات الحبوب التي تعمل بالزيت، والقماش المشمع ورقائق البوليثين بالإضافة إلى تحليل التربة لمعرفة العناصر الموجودة بكميات قليلة (مثال في نيوزيلندا حيث وجد أنه من الضروري أن ترش المناطق الواسعة بالمنجنيز من الجو) فإنه من الممكن أن تتغير كمية المحاصيل بشكل هائل ومروع أحياناً. ففي بريطانيا - وعلى سبيل المثال - كان المحصول الكلي لبنجر السكر عام ١٩٧٤م هو ٥٦٥٠٠٠ طن فقط بينما كان متوسط المحصول في خلال خمسة أعوام هو ٩٠٠٠٠٠ طن. وفي روسيا كان عام ١٩٧١م أسوأ عام زراعي في القرن. إذ بدأت السنة بأسوأ صقيع عرف في مناطق زراعة القمح الرئيسية. لقد تجمدت التربة حتى عمق خمسة أقدام لدرجة أن الطبقة الواقية من الثلج عادة كانت غير موجودة، مما أدى إلى خسارة ٣٠ مليون فدان من القمح الشتوي. وبعد هذا الشتاء القارس جاء صيف

P. Beaumont, "Water Resource Development in Iran," (٢٦)

Brooks, op. cit, p.31. (٢٧)

Geog. J., 140 (1974), pp. 418-19.

والأنهار الجليدية التي ترتبت عليه في جبال الألب وهي موثقة جداً.

ومنذ عام ١٧٥٢م طرأ تحسن فجائي في المناخ استمر لقراءة ١٠٠ عام، ثم حدث تقدم في الأنهار الجليدية في ١٨٥٠م. ولقد تخلل المئة عام هذه ١٤ سنة ذات شتاء قارس جداً من ١٧٩٤ - ١٨١٠م. وفي العصور الأقرب عهداً فإن الارتفاع في متوسط درجة حرارة الشتاء في أوروبا خلال الفترة بين ١٩٠١ - ١٩٣٠م كان أقل من ٥ درجات فهرنهايت، وهو أكبر مما حصل في الفترة بين ١٨٥٢ - ١٩٠٠م.

لقد تراجعت الأنهار الجليدية ومساحات الثلج بسرعة جداً. وتراجعت الحافة الثلجية للقطب الشمالي عدة مئات من الأميال. إن هذه التغيرات في المحيط الأطلنطي كان لها تأثيراً كبيراً على نظام الرياح في أوروبا الغربية. وعلى الدورة العامة للغلاف الجوي، ولا بد أنه كان لهما تأثيرات مماثلة على المناطق السهلية الطرفية في روسيا، والشرق الأدنى.

أيضاً فإن حركة الأنهار الجليدية لمسافات كبيرة، وهو ما يؤدي غالباً إلى ابتلاع قرى مأهولة لقرون طويلة ليست بالتغير الذي يحدث من عام إلى آخر، وإنما عبر جيل أو ربما أكثر، بالتحديد فإن هذا النوع من الظواهر الذي يؤثر على المناطق الطرفية في أجزاء أخرى من العالم والتي لم يكن فيها آلة قياس طبيعية مثل الأنهار الجليدية.

والثلج ذو القوة الجارفة له تأثير أيضاً على النهايات العظمى للمد والجزر والعواصف وسقوط المطر. وطبقاً لما جاء به باترسون^(٤١) (Patterson) فإن القوة العظمى للمد والجزر وكمية سقوط المطر كانت في الفترات ١٩٠٠ ق.م، ٢٥٠ ق.م، و١٤٣٣م، بينما النهايات الصغرى كانت في الفترات ٢٨٠٠ ق.م، ١٢٠٠م، ٥٥٠م، وآخر فترة تتوافق تماماً مع دراستنا للتاريخ العربي في فترة ما قبل الإسلام.

الشمالية الغربية (المترجم).

(٤١) O. Patterson, "Climatic Variations in Historic and Prehistoric Times," *Svenska Hydrgr - Biold. Komm. skr.*, 5. Goteborg. 1914.

مساحته. فمثل هذه الكتلة الحافية الهائلة من الثلج سيكون لها تأثيراً كبيراً على التيارات المحيطية والرياح فيختل التوازن بين مجرى الخليج والغطاء الثلجي للقطب الشمالي، وهذا بدوره يؤثر على أنظمة الضغط في المحيط الأطلنطي، وهو مركز الضغط المنخفض في آيسلندا في جزر الأزور وعلى مسار الرياح الغربية نفسها، مع آثار قوية على نظام هطول الأمطار في أوروبا. إن حركة مجرى الخليج في مضيق فلوريدا، وسرعتها ٨٠ ميلاً بحرياً في اليوم في المركز وبحجم مائي مقداره ٢٢ ميلاً مكعباً في الساعة، قد سجلت وأظهرت تغيراتها أنها تتوافق مع التغيرات في المحاصيل النرويجية والتي تبعد عنها آلاف الأميال.

ويصف بيرى^(٢٨) (Perry) كيف أنه في شهر يونيو ١٩٧٢م امتد حزام مائي عبر المحيط الأطلنطي يقل بدرجة أو درجتين عن البرودة المعتادة مما سبب انخفاضات غير معتادة على الجزر البريطانية في الشهر نفسه.

وقد أوضحت الكشوف الأثرية لـ هوف جارد^(٣٩) (Hovgaard) تغيرات مناخية مشابهة في جرين لاند. ومن المعروف أن الآيسلنديين قد استوطنوا في جرين لاند منذ القرن العاشر حين أنشأوا مستعمرتين هناك. وقد رعى المستوطنون الماشية والأغنام وزرعوا القمح منذ بداية استيطانهم. لقد أوضحت الكشوف الأثرية التي أجريت في فناء إحدى الكنائس أن الأرض قد تجمدت في الـ ٥٠٠ سنة الماضية لدرجة أن القبور أثناء الفترة الاسكندنافية كانت أقل فأقل عمقاً. وفي وصف الرحلات الإسكندنافية البحرية الأولى لم يرد ذكر الثلج، إضافة إلى أنه وحتى القرن العاشر كان خليج بافين^(٤٠) (Baffin Bay) خالياً من الثلج فيما يبدو.

وليس هناك مجال للمناقشة حول وجود «العصر الجليدي الأصغر»، الذي بدأ قرابة ١٦٠٠م،

(٢٨) A.H. Perry, *Weather*, 27 (1972), 418.

(٣٩) W. Hovgaard, "The Norsemen in Greenland. Recent discoveries at Herjolfsnes" *Geog Rev.*, 15 (1925), 605.

(٤٠) خليج بافين جزء من شمال الأطلنطي بين جرين لان وحدود كندا

أيضاً أن المساحة الزراعية قد انكمشت إلى رقعة صغيرة من الحقول حول «قلعة الحج»، والتي قضي فيها داوتي (Doughty) عدة أشهر خلال عام ١٨٧٧م (الشكل رقم ٤) وتقع مدائن صالح في حوض كبير تصله المياه من العيون المنحدرة من قمم سلسلة جبال الحجاز المحيطة، وتصله أيضاً بتأثير العواصف الرعدية التي لا تنقطع، وقد شاهد الكاتب واحدة من تلك العواصف أثناء وجوده هناك في أبريل ١٩٦٧م. والتي حولت المنطقة إلى بحيرة وأصبح من المتعذر اجتياز الوادي. وتسقط مياه الشلالات على المنحدرات الصخرية ثم يتدفق الماء الفائض من الحوض عبر وادي القرى إلى العلا. والمسافة الكلية من مدائن صالح إلى العلا ومن ثم إلى البدائع، حيث تقع المستوطنة الإسلامية المهجورة الماييات، قرابة ٥٠ كيلومتراً.

وبالقرب من البدائع تقع خرائب قلعة الحج والتي يدخل الطوب المربع المحروق ذو الطراز الروماني في جدرانها الحجرية. ويوجد هذا النوع من الطوب أيضاً في السد الكبير لقصر البنت جنوبي خيبر (الشكل رقم ٥). وتقع أطلال الخريبة في الطرف الشمالي للمستوطنات الحديثة في العلا بالقرب من النقوش المعينية المنحوتة على منحدرات صخور الرمل الحمراء، وتجري العيون المغطاة بجانب وادي المعتدل إلى القناة الرئيسية، والتي تشبه إلى حد كبير طراز القناة التي تجري أسفل وادي القرى. وقد ذكر ياقوت^(٤٢) أن الاسم القديم للعلا هو ديدان والتي ذكرت في التوراة وفي نقوش جنوب الجزيرة العربية. وفي عام ٦٢٨م (العام السابع الهجري) فتح النبي ﷺ الوادي بعد فتح خيبر. وقد عدت العلا دائماً ثغراً للحجاز. وتوضح البقايا الأثرية أن المنطقة كانت مأهولة بالسكان بقدر أكبر، ولكن الأرض الزراعية تقلصت بسبب نقص كمية المياه المتوافرة في هذا النظام المغلق. إذ لو كانت المياه متوافرة لما هجر المكان وخرب نظام الحقول الشاسعة جنوبي الوادي. ومن الواضح أيضاً - كما يبدو من جذوع أشجار النخيل الميتة ونصف الميتة - أن هذه المنطقة لا تزال تزداد جفافاً.

والسبب الرئيس لهذه التغيرات في المناخ العالمي والتي لا يمكن إنكارها مازال غير معروف. قد يكون بسبب التغيرات في محور الأرض، أو بسبب التغيرات في الإشعاع الشمسي وربما كان بسبب الهيئة غير المألوفة لمدار الأرض.

أما بالنسبة لموضوع مناسيب مياه البحر فإن النظرية الحديثة لتشوه أديم الأرض حسنت بدرجة كبيرة الفكرة المبسطة جداً عن نسبة التغيرات إلى ذوبان وتجمد أغطية الجليد، والتغيرات في مستويات مناسيب الماء لمئات السنين ربما تكون بسبب تشوه أديم الأرض وسقوط المطر والمناخ. ومثال آخر لحركة المناطق المناخية حدث في العقد الأخير عندما تحركت الأطراف الجنوبية للصحراء الكبرى نحو الجنوب إذ أصبحت الأطراف الشمالية أكثر مطراً وخصوبة.

إن أنظمة الري نفسها يمكن أن تسبب ملوحة زائدة كما أن إهمال الشبكات في وقت الحرب يمكن أن يؤدي إلى انسداد القنوات مع مجيء البلهارسيا القاتلة وبعوض الملاريا، وعلى أية حال فهذه آثار جانبية والمؤثرات الأساسية هي التغير الرئيسي في المناخ.

ولدينا في الحجاز - على سبيل المثال - ثلاث دراسات واقعية تدحض نظريات رايكس. ففي العلا توجد مستوطنات على امتداد وادي القرى ترتوي من عين توجه إليه عبر سلسلة من القنوات لمسافة نحو ثلاثة أو أربعة كيلومترات (اللوحة ٤، ٢). وفي الجزء الجنوبي من طرف مجرى الوادي، بالقرب من محطة سكة حديد الحجاز القديمة بالقرب من البدائع، توجد آثار الموقع الإسلامي الكبير «الماييات» محاطاً بالحقول المغطاة بالملح (اللوحة رقم ٣). ومن الواضح أن المساحة الزراعية قد تقلصت خلال فترة الـ ١٢٠٠ عاماً الأخير بسبب:

(أ) تزايد الملوحة

(ب) نقص كمية المياه الواصلة إلى نهاية الخط.

وفي الطرف الأعلى من وادي القرى لدينا بقايا المدينة النبطية في مدائن صالح. ومن الواضح هنا

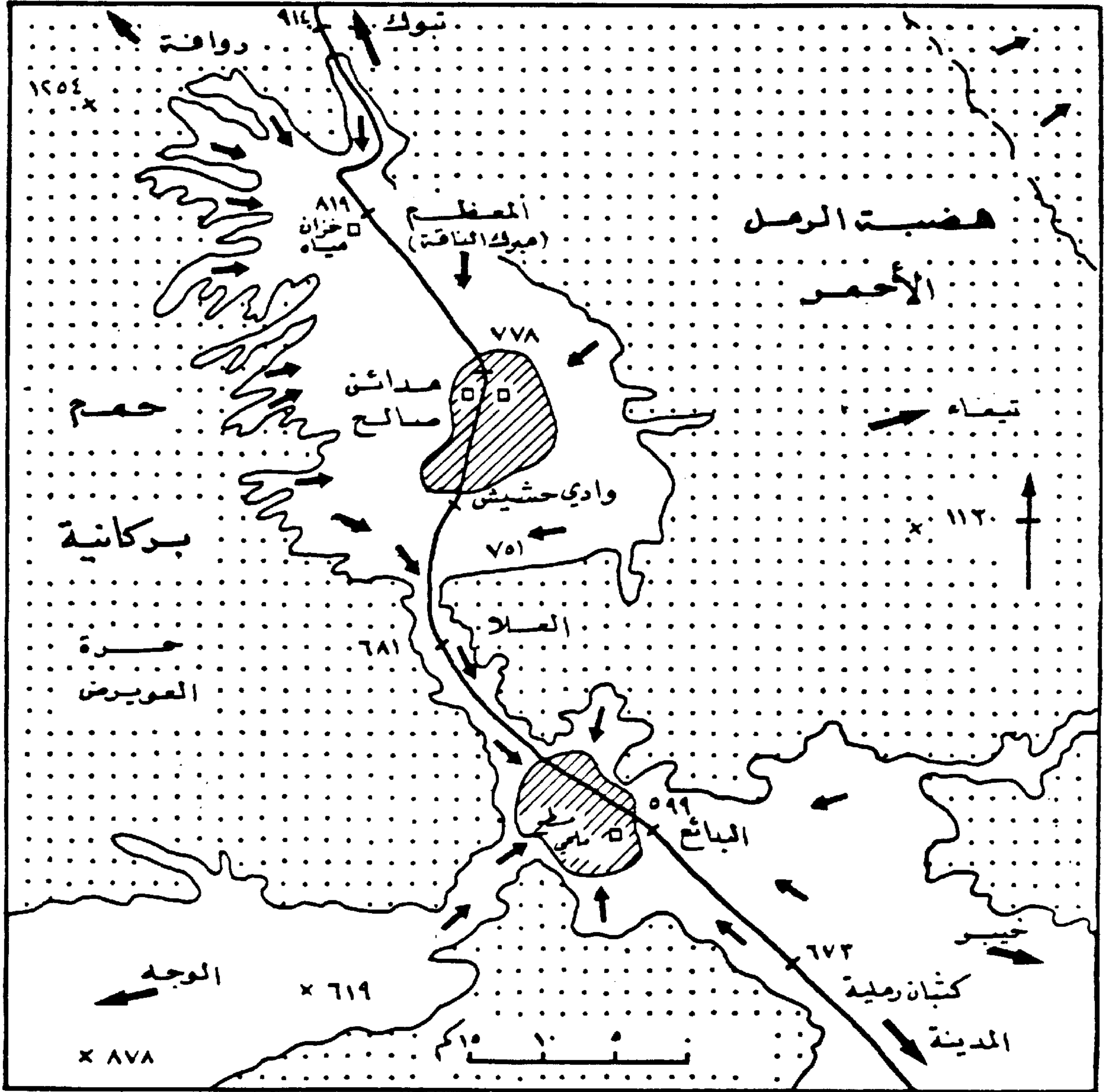

← اتجاه السيول والفيضانات والعيون

نظم حقول موهجورة



الارتفاعات المنقطة ٨٧٨ بالمتري

قلاع الحج □

شكل رقم (٤): خريطة لوادي القرى من مداين صالح إلى البدايع توضح كيف انكشيت المساحة الزراعية في الوادي بالرغم من أن القنوات، ومجاري المياه لازالت تعمل جيداً وموضحة الانخفاض في مستوى مناسيب المياه أو النقص في كمية سقوط الأمطار في الحجاز.

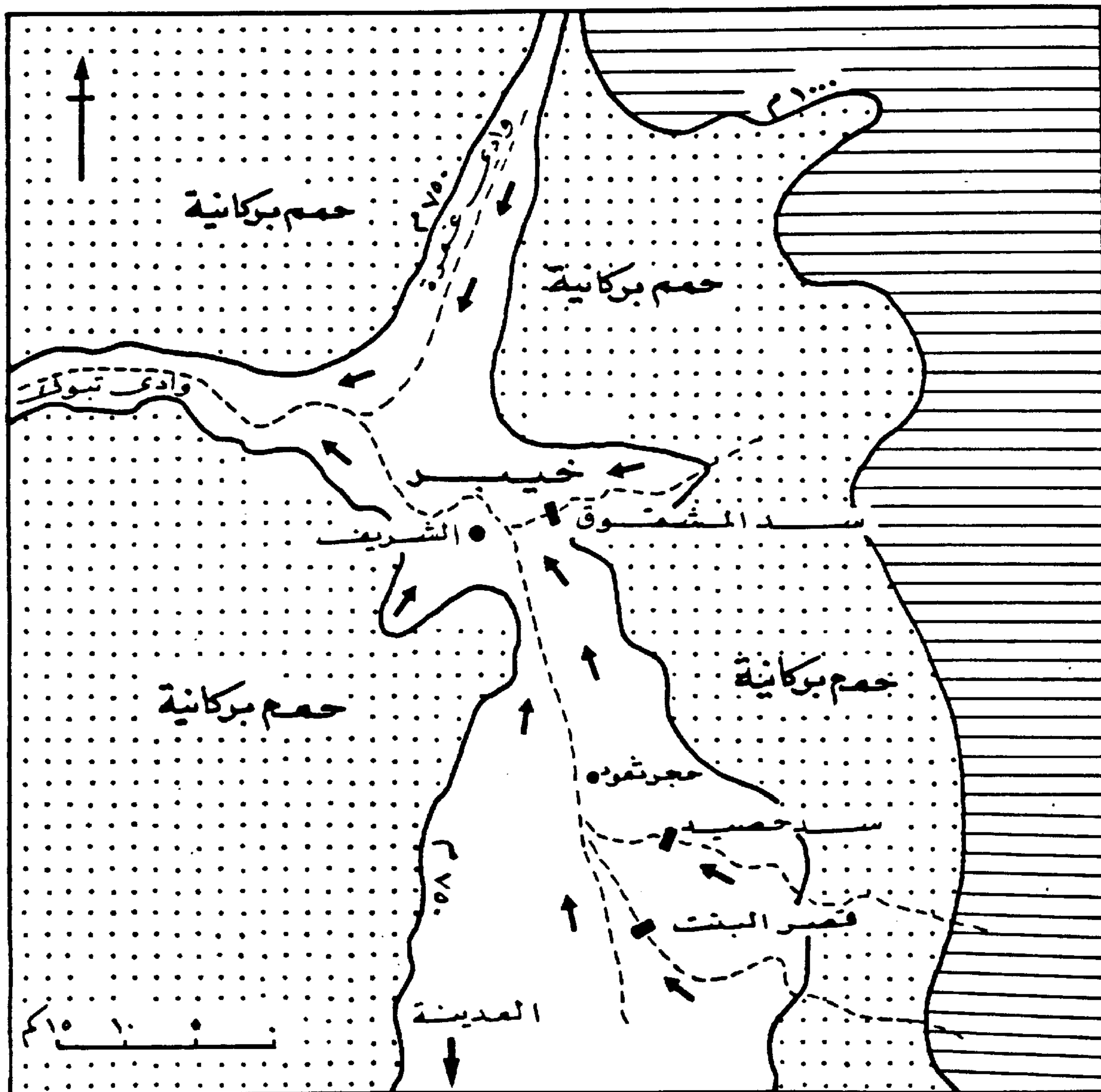

شكل رقم (٥): رسم توضيحي لخبريين مواقع السدود القديمة.

الملاحظ أيضا أن البدائع تقع في أسفل جزء من المنطقة. وأقرب أراضي زراعية الآن تقع على بعد نحو ١٥ كم نحو الشمال في الطرف الجنوبي من مجمع العلا، والذي تقلص هو نفسه شمالاً عبر القرون. وحوض مدائن صالح يتكون الآن من قليل من الأراضي المجذبة والنخيل المحتضرة. وكان تزايد تركيز الملح هو السبب في هجر منطقة البدائع، إلا أن تقلص المساحة الزراعية في بقية المنطقة يرجع إلى قلة المياه لندرة الأمطار على التلال المحيطة على وجه العموم. وحالة مماثلة نجدها في تيماء مكان إقامة الملك

والخريطة التوضيحية للمنطقة أدناه (الشكل رقم ٤) بها ارتفاعات بالمتر موضحة بالتنقيط تبين لنا كيف أن الحوض الكبير المحيط بمدائن صالح يتغذى من خلال عيون تجيء من الحرات والهضبة الرملية.

ثم إن بركة المعظم التي تقع عند رأس الوادي تعتبر صهريجاً كبيراً على الطراز الروماني يشبه الصهاريج المعروفة والموجودة في الأردن وسوريا الرومانية. ولا تزال تمتلئ بالمياه بانتظام بعد الأمطار، والطريق القديم الذي يؤدي إلى روافة يخرج عن الخط الحديث لسكة حديد الحجاز في الشمال الشرقي. ومن

٢٥٠ ق.م، وهي تغطي الطور الثاني من الاستيطان المتميز بالفخار الأدمي وفترة احتلال نابونيدس لتيماه كذلك. والظاهرة المناخية تتوافق مع الطراز الحر في لهذه المواقع الكائنة في المناطق الحافية لسقوط الأمطار.

وهناك رداً على نظرية التغير المناخي بأن الأنباط كانوا مهرة جداً في شق قنوات لفيضان سيول الأمطار لتصل إلى مساحات صغيرة من الحقول بحيث يكون المطر الساقط على مساحة ٧٠ هكتاراً كافياً لأن يعطي كمية من المياه يكفي محصولاً على مساحة ٢٢ هكتار، ولكن المحاولات لإعادة تشييد مثل هذا النظام في أفدات Avdat لم تكلل بالنجاح.

وفي واقع الأمر فإن نظام الاستفادة من مياه الفيضان الناجمة عن سيول الأمطار وتوزيع المياه على الحقول - التي عادة ما تكون محروثة، وجاهرة للري - لا يزال يمارس في جنوب الجزيرة العربية حتى يومنا هذا حيث تترك بوابات توزيع الفيضان دائماً مفتوحة، ويذكر سيرجنت^(٤٦) (Serjeant) أنه في حالة حدوث الفيضان ليلاً يخرج أهالي القرية وتقرع الطبول لاستدعاء العمال تحسباً لحدوث أي ثغرة في الحواجز الترابية. إذن فالحقول المنخفضة في هذا النظام هي التي ترتوي فقط في السنوات الممطرة. ومثال مشابه للحقول في الأطراف نجده في «الغوطة» أو واحة دمشق والتي تصلها المياه من نهر بردى والذي تضمحل مياهه بالتدرج في الصحراء المحيطة حيث تتصارع الأشجار والنباتات من أجل البقاء. وأنواع أخرى من الزراعة الطرفية نجده في شرق الأردن حيث يبذر البدو حبوب الذرة في بقعة صغيرة في قاع الوادي في الصحراء معتمدين على تركيز المياه في طمي قاع الوادي ليعطيهم محصولاً بمعدل عامين من كل ثلاثة أعوام.

وإن يكون الإنسان ببراعته قد استطاع أن يحفر الآبار ويشق القنوات والخلجان على مساحات

البابلي «نبونيدس» في القرن السادس قبل الميلاد، إذ تقع الجدران القديمة في تيماه على بعد كيلومتراً واحداً من الواحة الجديدة، وتصلها المياه من البئر الكبيرة، وإلى عهد قريب كانت الجمال تسني ما يزيد على ١٠٠٠ ر٠ جالون من الماء في اليوم لتغذي شبكة القنوات التي تمون مزارع المدينة، وتستخدم في الآونة الأخيرة مضخات الديزل.

والدهش أكثر هو المساحة الشاسعة من الحقول والقناطر المهجورة وكذلك القنوات المغذية وسدود التصريف في الموقع الشمالي المعروف بـ «قريا» حوالي ٨٠ كم شمال تبوك. ولا بد أنه كان قد جاء وقت أصبح مردود الأرض من المحاصيل لا يتناسب مع ما يبذل من جهد وعمل مما أدى إلى هجر الموقع. وقد أعط الكاتب دايتون^(٤٣) Dayton وصفاً للموقع في العصر الروماني وما بعده. وهو على غرار ما ذكره بطلميوس. إذ أن نظام الحقول والطريقة المستخدمة لتحويل مسار فيضانات جبال مدين من الوادي الرئيس على امتداد الحافة الشرقية للمستوطنة قد تم إيضاها أيضاً (الشكل رقم ١). والموقع لم يرد له ذكر في مؤلفات الكتاب العرب الأوائل، ولكن قياساً على وجود جزء من مصباح روماني وجد هناك، يستنتج أنه كان قد هجر خلال النصف الأخير من القرن السادس الميلادي، وبالتحديد أثناء فترة الجفاف الكبرى قبل ميلاد النبي ﷺ.

وقد حظيت قريا سابقاً بفترتي رخاء على الأقل، الأولى أثناء القرن الثالث عشر قبل الميلاد، حيث إن الفخاريات المدينية التي وجدت في الموقع يمكن أن تؤرخ بفخار ملون وجد في عربة في تمنع، دايتون^(٤٤) وحسبما ذكر بروكس^(٤٥) فإن غرب آسيا حظي بفترة مطيرة قصيرة بلغت ذروتها حوالي ١٢٥٠ ق.م ثم تبعت فترة من الجفاف المتزايد بلغت أدها نحو ١٠٠٠ ق.م. وبعد قرابة من ٢٠٠ إلى ٤٠٠ عام من الجفاف جاءت فترة مطيرة استمرت من ٧٠٠ إلى

(٤٣) J.E. Dayton, "A Roman Site in the Hejaz", Proc. 6th Seminar for Arabian Studies (1973) pp. 21-25.

(٤٤) J.E. Dayton, "Midianite and Edomite Pottery" Proc. 5th Seminar for Arabian Studies, pp. 25-33.

Brooks, op.cit. (٤٥)

R.B. Serjeant, "Some Irrigation Systems in Hadramout", (٤٦)

BSOAS, 27 (1964), pp. 33-76.

وعسير، واليمن وحضرموت لحجز مياه الأمطار وفيضانات الجبال، فإن هذا لم يكن كافياً، وأنه قد جاءت فترة طويلة من الجفاف في الفترة المتعارف عليها بـ «الجاهلية» والتي أعتبرها حزين^(٤٨) سبباً في واد النبات في تلك الفترة، وهو ما حرمه القرآن بوضوح.

الطمي

كما يعرف أي مهندس مدني فإن واحدة من أكبر المشكلات عند تشييد السدود هي التخلص من الطمي الذي يتراكم خلف السد. وهذا الطمي هو أهم مصدر للتسميد، حيث يمكن زراعة المحاصيل على هذه الطبقة الجيدة، وهو النظام الذي كان يعمل به في حضرموت. وقد أوضح باون^(٤٩) (Bowen) أن الطمي المتراكم عبر القرون بلغ تراكمه حوالي ٥٨ قدماً. وفي الواقع أن السدود الأولى بدأت برص صفوف من الأحجار عبر قاع الوديان لحجز الطمي وبالتالي إنشاء الحقول. ومثل هذه الأنماط من الحقول المهجورة تكون مرئية بوضوح على الطبيعة من الجو في كل أجزاء الشرق الأوسط: والسؤال هو لماذا هجرت؟ والسؤال الذي يطرح نفسه الآن، هل أقيمت هذه السدود لجمع المياه أو أنه حسبما يزعم في جنوب الجزيرة العربية للحد من قوة الفيضانات ثم لتوجيهها عبر مساحات شاسعة من خلال نظام مروحي «كنتوري» من قنوات الري^(٥٠)؟ ومثل هذا النظام الذي اتبع في جنوب الجزيرة العربية يمكن أن نجده في قرية في شمال الحجاز حيث تتجه الفيضانات المندفعة من الجبال جنوباً إلى جنب مع نظام الحقول. وهذا النظام يتطلب كثيراً من الصيانة، ودستوراً مدروساً لقانون المياه. وقد يتطلب الأمر وقتاً حتى ترتوي تربة الحقل التي تكون محروثة وجاهزة للري. وقد تضمنت تعليمات الري أن يحتجز الماء في كل حقل حتى يصل إلى كاحل الإنسان قبل أن ينطلق إلى الحقل الذي يليه ماكتاري^(٥١) (Maktari).

طويلة ويبني السدود ويشيد القنوات فذلك أمر لا علاقة له تماماً بحقيقة التغير المناخي الذي هو جزء من تل كالأنشطة. ومن الواضح تماماً انخفاض مناسيب الماء في أجزاء من العالم العربي، وعلى سبيل المثال انخفاض منسوب نهر الأزرق بمقدار ستة أقدام منذ العصور الرومانية ريز^(٤٧) (Rees) وصورة مشابهة يمكن أن نراها في وادي فاطمة حيث أخرجت كميات كبيرة من الطمي في محاولة لتتبع سطح المياه الجوفية الآخذ في الانخفاض.

الطمي والسماد

وعلاوة على ذلك فهناك عامل آخر في أي دراسة للمناخ والإنسان وهو النقص في خصوبة التربة، وهو عامل ثانوي يظهر بعد أن يجد الإنسان أرضاً صالحة للزراعة. ومن الواضح أنه في أي جزء من العالم عندما يبدأ الإنسان أنشطته المدمرة فإن الاتزان البيئي يختل وقد يكون ذلك للأفضل أحيانا عندما تصرف المستنقعات، وتزال الغابات، كما تم في غابة كنت (Kent)، ولكنه غالباً ما يختل للأسوأ.

وبمجرد أن تزال الغابة الأصلية أو الغطاء النباتي خاصة في المناطق الجافة، فإن الإفراط الشديد في الرعي كفيل بعدم استرجاعه. وبسبب نقص الوقود فإن روث الحيوانات الذي يجب أن تسمد به الحقول يحرق من أجل الوقود. والزراعة المجهدة للأرض تعطي عائداً قليلاً لأن التربة تصبح منهكة، وعليه فقد حان الوقت الذي يرتحل فيه الإنسان عن الصحراء التي ساهم في تكوينها، كما رأينا حديثاً ومنذ أربعين عاماً في النصف الغربي من الولايات المتحدة والتي خلدها شتاينبك (Steinbeck) في روايته «عناقيد الغضب» (The Grapes of Warth) ولكون البدو مازالوا قادرين على كسب رزقهم في مناطق منعزلة في الجزيرة العربية فهذا لا ينفي أن يكون الحال نفسه قد قام فيها من قبل، ولكن يبدو أنه بالرغم من وجود أنظمة السدود الكبيرة في الحجاز

(٤٩) R. Bowen, Le Baron and F.P. Albriht, *Archaeological Discoveries in South Arabia* (Baltimore, 1958).

(٥٠) Bowen, op. cit, p.50.

(٥١) A.M.A. Maktari, *Water Rights and Irrigation Practice in Lahj*

(٤٧) L.W.B. Rees, "Ancient Reservoirs Near Kasr Azrak", *Antiquity*, 3 (1929), pp.89-92.

(٤٨) S.A. Huzayyin, *The Place of Egyptian Prehistory* (Cairo, 1941).

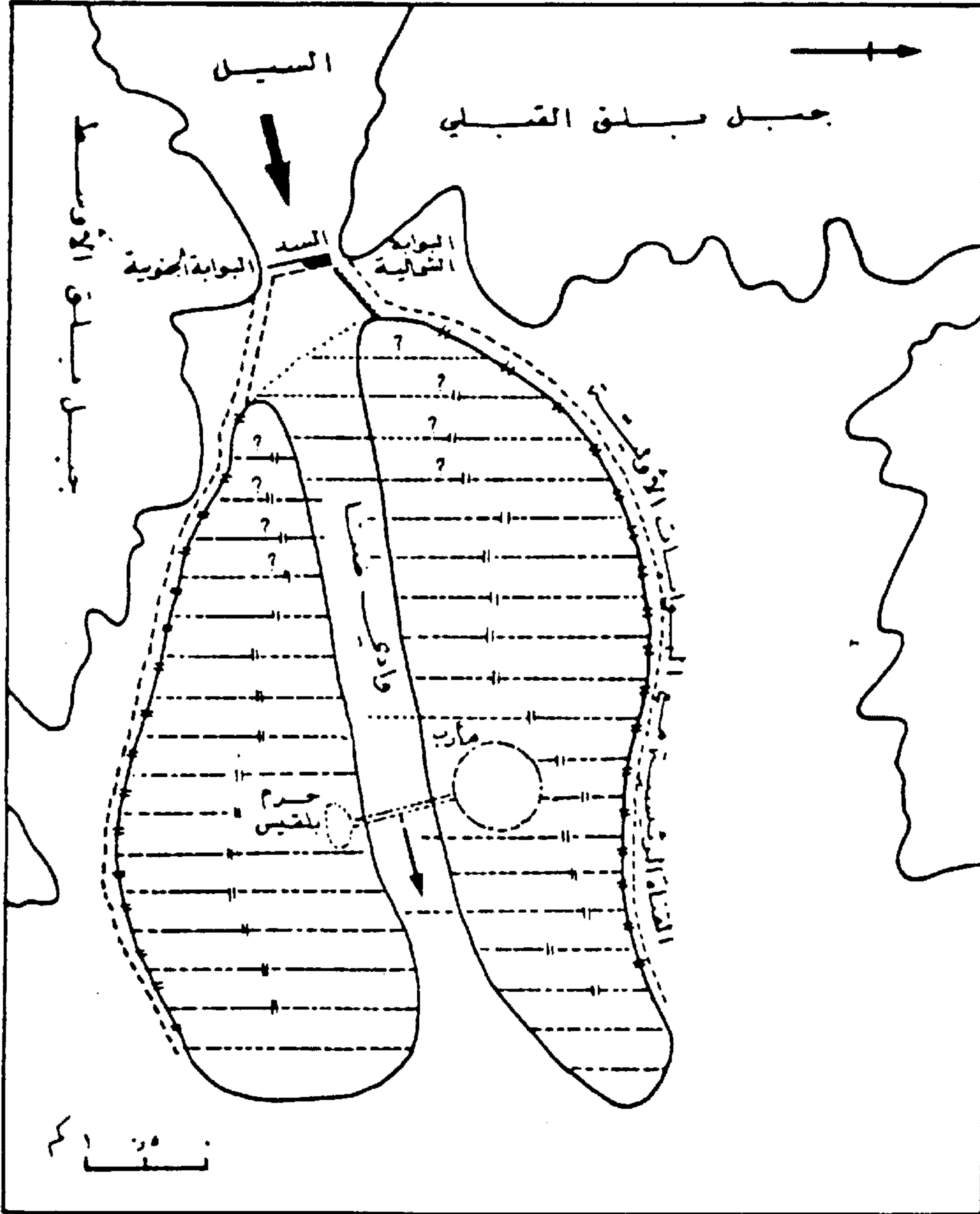

شكل رقم (٦): إعادة تقويم مقترحة لنظام الري في مأرب مبينة الجهتين اليمنى واليسرى مأخوذة عن جليزر وباونن. تقوم البوابتان بتحويل المياه والتحكم فيها وفي تدفقها في قناتي الري الأساسيتين كما في واد بيحان وجبل خلبص. لا بد وان كان خروج الماء من فتحات القناتين متحكماً فيه بدقة بحيث يروي كل حقل في دورة في أسفل المشروع بدقة في الاتجاه الأسفل، وإذا ما صرف التدفق من كل حقل للحقل الذي بأسفله يمكن بذلك تجنب تراكم الملح ويتم بذلك نوع من أنواع ري الحياض. إن الإزالة المتكررة لألواح البوابة على السد الرئيس تؤدي بالتالي لري الزراعة اليامنة.

وخير القديمة حسبما ورد عن الجغرافيين العرب المتقدمين، تقع في منطقة خصبة غنية بالنخيل وحقول الذرة. وقد وصفها دواتي بأنها منطقة بأئسة، غالبية سكانها من العبيد يزور أسيادهم المكان مرتين في العام، لتلقيح النخل ثم عند حصاده. وكان متوسط سقوط المطر على المنطقة ست مرات في العام. أما اليوم فهي موطن لبعوضة الانوفيليس والملاريا كما يعرف الكاتب جيداً (الشكل رقم ٥).

وعلى أية حال فعندما نتجه شمالاً نجد سدوداً قد شيدت خصيصاً لحجز المياه مثل تلك الموجودة في خير حيث يوجد سد الحصيد والذي لا يزال في حالة جيدة (الشكل رقم ٦). إلا أنه لا هذا السد ولا تلك السدود المندثرة تضاهي سد قصر البنت العظيم. الوحيد الذي يبدو أنه كان ذا بوابات، لذا فلا بد أن الماء المحجوز كان يرفع بالسواقي أو الجمال.

وهي مركز قديم لتجمع نصراني، وكذلك سد مأرب العظيم. والصفة البارزة في السدود المذكورة أعلاه أنه لا يوجد بها بوابات، وهذا ماذهب إليه باون^(٥٢) إلا أن سد مأرب كان له بوابات متقنة الصنع، وقد شيدت من الأحجار المهذبة القطع، مثبتة بأوتاد من الرصاص.

وقد كان لتلك البوابات أخاديد يبدو من خلالها أن ألواح السد كانت متداخلة، ولذلك أمكن التحكم في تصريف المياه المحجوزة دو^(٥٣) (Doe). ويؤكد باون^(٥٤) على أهمية تراكم الطمي خلف السد، ولكنه متمسك برأيه بشدة من حيث أن المياه لم تكن تجمع أبداً في جنوب الجزيرة العربية، إنما كانت تحول فقط، معارضا في ذلك كيتون ثامبسون^(٥٥) وبرايين دو. ويوضح أيضا أن الماء خلف سد ترابي في وادي بيحان بلغ عمقه قرابة مترين (الشكل رقم ٧٨ و ٧٩)^(٥٦) في حين يذكر جلازر وبكل وضوح الأخاديد على الألواح الحجرية المبني منها السد.

لقد كان باون من أنصار الرأي القائل بأن سد مأرب هجر لأسباب اجتماعية وسياسية وليس لتغير في المناخ. وعلى الرغم من ذلك فنحن نعلم أن الفترة من نحو ٣٠٠ م كان الجفاف خلالها في ازدياد في الجزيرة العربية حيث بلغ ذروته عندما وقع جفاف مريع حوالي ٦٠٠ م مما أدى إلى هجرة قبائل عربية كثيرة من المنطقة، بعضها وصل إلى تونس، والاحتمال الأكثر قبولاً أن نقص المحاصيل في القرن السادس قد ساهم في إضعاف النظام الاجتماعي والسياسي الذي لم يستطع أن يتحمل تكاليف الترميمات الهائلة التي كان يتطلبها السد. وعلاوة على ذلك فإن سد مأرب يروي حوالي ٤٠٠٠ فدان فقط^(٥٧)، فإن النفقات لم تكن تستحق الجهود المبذولة. إذ أنه في عام ٤٠٠ م وفي عهد شرحبيل يعفر تطلب الأمر حوالي ٢٠٠٠٠ عامل لاتمام الإصلاحات التي اشتملت على إزالة الطمي، بينما في عام ٥٤٢ م احتاج عمال

وحسبما أورد البكري فقد كان لخير سبع قلاع، وكان الوادي مقسما إلى ثلاثة أقسام تسكنه اليهود. ولقد فتح النبي ﷺ المنطقة عام ٦٢٨ م بعد حصار دام ستة أسابيع واستولى على آلتها الحربية التي تعكس الصلة بين يهود خيبر والامبراطورية البيزنطية. ولا ريب فقد أوكل الخلفاء الأوائل للمهندسين الإغريق مهمة تشييد السدود في الحجاز، ومثال على ذلك سد قريب من الطائف عليه نقوش كوفية من عام ٦٧٧ م ارتفاعه ٢٥ قدما وطوله ٢٠٠ قدما، وهذا السد أيضا ليس له بوابات. والبناء الذي يكسو سد الحصيد الذي طوله ١٨٢ قدماً، وارتفاعه ٢٨ قدماً وهو غير بعيد عن سد قصر البنت؛ عل بعد حوالي ٢٠ كم عن طريق المدينة الرئيس جنوب خيبر، يعتبر في غاية الروعة. وقد علقنا سابقاً على الطاز الروماني الذي استخدم الطوب المحروق في تشييد السد السابق ذكره والذي لا بد أنه بلغ ٢٨٠ قدماً من الطول عند أقصى ارتفاعه، وقد أعجب الكثيرون بشدة بقنوات المياه ونظامها في خيبر كما أن النبي ﷺ نفسه كان له أرض ونخيل في حصن الوديدة. وبعد فتح خيبر سمح لليهودها بالبقاء على شرط أن يسلموا نصف محصولهم للنبي ﷺ. أما متى بدأ الخراب يدب في خيبر حتى وصلت إلى ما هي عليه اليوم من تملح تربتها وانتشار الملاريا فهو غير واضح؛ ربما حدث بعد أن أجلى عمر بن الخطاب اليهود من الجزيرة العربية.

ومن أسباب تدهور الحجاز أيضا النزاعات الشديدة بين الخلفاء الأوائل، فعلى سبيل المثال فقد أعاد عمرو بن العاص افتتاح قناة من السويس وبذلك أمكن البضائع أن تصل إلى الحجاز. بينما دمر المنصور حاكم بغداد هذه القناة في القرن الثامن الميلادي ليوقف التجارة التي تصل لغريمه الذي بيغضه في المدينة (يثرب).

وفي الجنوب هناك سد موفيجا القريب من نجران.

tion and Early Man in the Hadramaut," *Geog. J.*, 93 (1939) pp.

18-38.

(٥٦) والأشكال في كتاب باون سالف الذكر: Doe, op. cit.

(٥٧) Bowen, op. cit, p.75.

Bowen, op. cit. (٥٢)

B. Doe, *Southern Arabia* (London, 1971). (٥٣)

Bowen, op. cit, p. 74. (٥٤)

G. Caton - Thompson, and E.W. Gardner, "Climate, Irriga- (٥٥)

الوديان التي على شكل رقم ٧ لتحتفظ بالتربة الخصبة المتكونة من الطمي، وبين سدود الجزيرة العربية الأخرى التي كانت في الواقع لحجز المياه فقط، وهناك سدود أخرى وظيفتها تحويل السيول، مثل تلك الموجودة في وادي بيحان ووادي سهلا وفي حربية. وقد كان الأكثر أهمية من ذلك هو عملية صيانة القنوات المتساوية الارتفاع الآتية من السدود المختلفة على امتداد جوانب الحقول، والتي أعطي دو^(٥٨) وصفاً ممتازاً لها. ولم يكن تراكم الطمي يشكل خطراً ما دامت القنوات الجانبية فوق مستوى الحقول، وفي حالة إهمال صيانة تلك القنوات فإن ذلك سيؤدي في الحال إلى تدمير الحقول وانجراف طبقات الطمي المهمة. والآثار البسيطة المتبقية من مثل هذا النظام هي الأحجار المتناثرة التي استخدمت حينما تحول المياه إلى الحقول، وعند الثقوب والزوايا، والتي ناقشها باون^(٥٩)، وقد وجدها الكاتب في مدائن صالح وفي قرية. وبالطبع فقد كان تنظيف هذه المواضع من أهم المشكلات، وعادة ما كانت تزود بغطاء من الألواح المسطحة. وبالتحكم الدقيق فإن القناة الرئيسية يكون لها درجة ميلان تكفي بأن تجعلها ذاتية التنظيف، ويسمح لها بالارتفاع عبر القرون مع الارتفاع المناظر للحقول المجاورة. ويعطينا باون^(٦٠) (الشكل رقم ٦٤) مثلاً ممتازاً على ذلك. وخلاصة القول فإن الكاتب لا يتفق مع باون فيما ذهب إليه، بالرغم من أن تفسيره هو:

(أ) أن نظام الري في جنوب الجزيرة العربية كان قاصراً على تحويل شدة انحدار السيل وتعطيله.

(ب) أنه لم يكن هناك تغير مناخي يفسر هجر نظم الري في جنوب الجزيرة العربية.

ومن المتفق عليه أن الجزء الأكبر من النظام كان لتحويل الفيضانات، ومن المحتمل أن تترك البوابات الرئيسية مفتوحة ليلاً ونهاراً، ولكن نظام الحقول والقنوات صمم ليضمن سقيا الحقول بطريقة متعاقبة، بمعنى أن هناك سقيا كافية للحقل قبل أن

أبرهة ٢٠٠٠٠٠ من الضأن والماعز وحوالي ٥٠٠٠٠ شوالا من الدقيق، ٢٦٠٠٠ عدلة من التمر و ٢٠٠٠ جملاً وثوراً لإطعامهم.

إن سد مأرب أو سد العرم يتكون في الأساس من التراب على شكل مثلث متساوي الساقين، ارتفاعه من ٢٠ إلى ٢٥ قدماً وعرضه ٥٠ قدماً عند القاعدة. والوجه المقابل للتيار كسي بأحجار صغيرة ملصقة بملاط قوي جداً، ولشدة صلابته فإن جلاز لم يستطع أن يفصل أيًا من أحجاره. وطوله ما بين بوابتيه الحجريتين العملاقتين في كل طرف يقدر بـ ٧٥٠ ياردة. ويذكر ياقوت أن المياه المتراكمة خلف السد كانت توجه إلى الحقول عند الحاجة عبر بوابات قوية، وفق نظام نفذ ببراعة (الشكل رقم ٦).

وحسب الاعتقاد السائد فإن السد قد دمر بسيل العرم، إلا أن هناك آراء أخرى لسبب دماره. إن أي شرح أو تصدع في الأساسات الترابية لحاجز السد يمكن إصلاحه بسهولة، إذ أن السدود الترابية في اليمن مازالت تشيد لكبح السيول إلى وقتنا الحاضر، إلا أن هذا التفسير يبدو أنه مبالغ في تبسيطه. فالمسعودي يصف مساحة أرض سبأ بأن الراكب حصانه يمكنه أن يسافر لمدة شهر ليعبر أرضها الغنية المزروعة، وأن الماشي ينبغي أن لا يخشى الشمس إذ يستطيع أن يسافر من أول المنطقة لنهايتها في ظل أشجارها المخضرة. إن انهيار سد من السدود ومهماً كان كبيراً ومهماً لم يكن مثل هذا التأثير الذي أحدثه انهيار سد مأرب. وكما في قرية فقد كان لا بد من أن يكون هناك نظام متكامل من السدود حتى تحجز المياه وبالتالي تجمعها عندما تهبط السيول نحو الوديان المختلفة. ويوجد في مأرب سدود أخرى منها واحد في رحب، وآخر في حبابد والذي تحمل إحدى بواباته نقش لشمر يهرعش حوالي ٣٠٠ م.

ولابد أن يكون هناك تمييز واضح بين هذه السدود التي لا تتميز بارتفاع كبير والمبنية عبر

Doe, op cit, p.176. (٥٨)

Bowen, op. cit, p.45. (٥٩)

(٦٠) Bowen, op. cit, p.45. والشكل في كتاب باون.

١١٥ يوماً، لذا فمن المحتمل أن يكون الري المنتظم قد كان ضرورياً في الأزمنة القديمة.

وفي الحقيقة فإن باون^(٦٢) يجيب على السؤال حيث يقول: «لدينا ثلاثة نظم ري مهجورة في جنوب الجزيرة العربية» نظام حريضة وقد هجر وهو في حالة جيدة في القرون الأخيرة قبل الميلاد، ونظام حجر بن حميد الذي يبدو أنه استخدم حتى القرن الثالث الميلادي، ونظام مأرب الذي استمر حتى نحو ٥٧٥ ميلادية. ونستطيع أن نقول بثقة أنه ليس للظمي، سواء في القنوات أو الحقول، أي علاقة مباشرة بهجر هذه الأعمال الهندسية.

وفي رأي الكاتب فإن العجز المتتالي في المحصول وقلة الأمطار أدت إلى هذا الهجر، وأن هذا الجفاف المطرد الذي أدى إلى الهجرة الكبرى للقبائل العربية من جنوب الجزيرة العربية في اتجاه الشمال كان بسبب التأثير الجانبي الكبير للتغير المتواصل والمتمثل في شح الأمطار، فقد غدا معللاً بواقعة درامية هي التصدع الأخير في سد مأرب. وخلال الأوقات العادية فقد كان بالإمكان إصلاح الأجزاء الأساسية لهذا السد بسهولة. إلا أنه لا ينبغي للمرء أن يعتبر كل ما حدث راجعاً لخراب سد مأرب، إذ أن سدوداً كثيرة جداً في المنطقة ناحية الشمال من نجران، والطائف وخيبر، والموقع المهم قريبا كانت قد هجرت في نفس الفترة، أي في الربع الأخير من القرن السادس الميلادي أيضاً، كما لا ينبغي لأي شخص ما أن ينكر بعد الآن إمكانية حدوث تغيرات ثانوية وخطيرة في المناخ.^(٦٣)

تفيض المياه للحقل الأسفل منه الذي يليه. وكما كان هذا النظام للاستفادة من الفيضانات فإن الكاتب يعتقد أن السيدة كيتون تاميسون كانت محقة في رأيها بأن مياه الفيضان كانت تحجز كما كان الوضع في مأرب.

وفي هذه الحالة فإن الظمي كان يُزال بانتظام، وبلاشك فإنه كان ذا قيمة، كمصدر للتربة الخصبة، كما تؤكد ذلك التلال، كمصادر للتربة الخصبة في الشرق الأدنى حتى يومنا هذا.

ولابد أن ألواح السد كانت تبقي في مواضعها، وأنه كان من السهل أن تنقل الألواح العلوية المتتالية؛ ولنفترض مثلاً أنها كانت بارتفاع ست بوصات، لتتدرج كمية محددة من المياه إلى القنوات السفلى ثم إلى الحقول عندما تحتاج إلى الري. ولكن الاعتماد على السيل في الري مجازفة كبرى (فقد يصيب أحياناً ويخطي أحياناً أخرى). ولكنه جيد بالنسبة للري الأولي للحقول ليبدأ النبات في النمو. إن أهمية سدود مأرب وخيبر التي بقي ذكرها على مر القرون في العالم العربي تكمن في أنها على وجه الدقة كانت تمد المياه عند الحاجة إليها، بالإضافة إلى نظام التحكم في السيل الذي لا يزال مستخدماً، وفي هذه الصدود فإن الأمر مهم حيث يذكر ياقوت «أن المياه المتمعة خلف السد كانت توجه عندما يقتضي الأمر إلى الحقول بواسطة بوابات قوية ونظم مصممة ببراعة»^(٦١) هذا وقبل إدخال الأنواع الأمريكية من الذرة (Sorghum) في عام ١٩٤٢م كانت الأصناف المحلية من الذرة تحتاج لحوالي ١٨٠ يوماً حتى تنضج، بينما كانت الأصناف الأمريكية تحتاج فقط لنحو من ٩٥ إلى

of Culture. *American Anthropologist* 56 (1954), 801 - 824; Milton Altschuler, On the Environmental Limitations of Mayan Cultural development. *Southwestern Journal of Anthropology* 14 (1958), 189 - 198; Edwin Ferdon JR, Agricultural Potential and the Development of Cultures. *Journal of Anthropology*, 15 (1959) 1-19. (الترجم). كما يود المترجم أن يوضح أن جملة (الترجم) الواردة في النص هي إضافة من عنده.

(٦١) ياقوت الحموي، معجم البلدان، (بيروت، دار صادر، ١٩٨٦م) (الترجم)، ج ٥، ص ٣٥

(٦٢) Bowen, op.cit, p. 84.

(٦٣) فيما يتعلق بالتغير المناخي واستصلاح الأراضي سواء في منطقة محددة أو على مستوى الكرة الأرضية، فإنني لا اتفق مع ما ذهب إليه الكاتب وأود أن أحيل القارئ إلى ثلاثة بحوث عالجت هذا الموضوع من وجهات نظر مختلفة عن ذلك، هي:

Betty Meggers Environmental Limitation of the Development

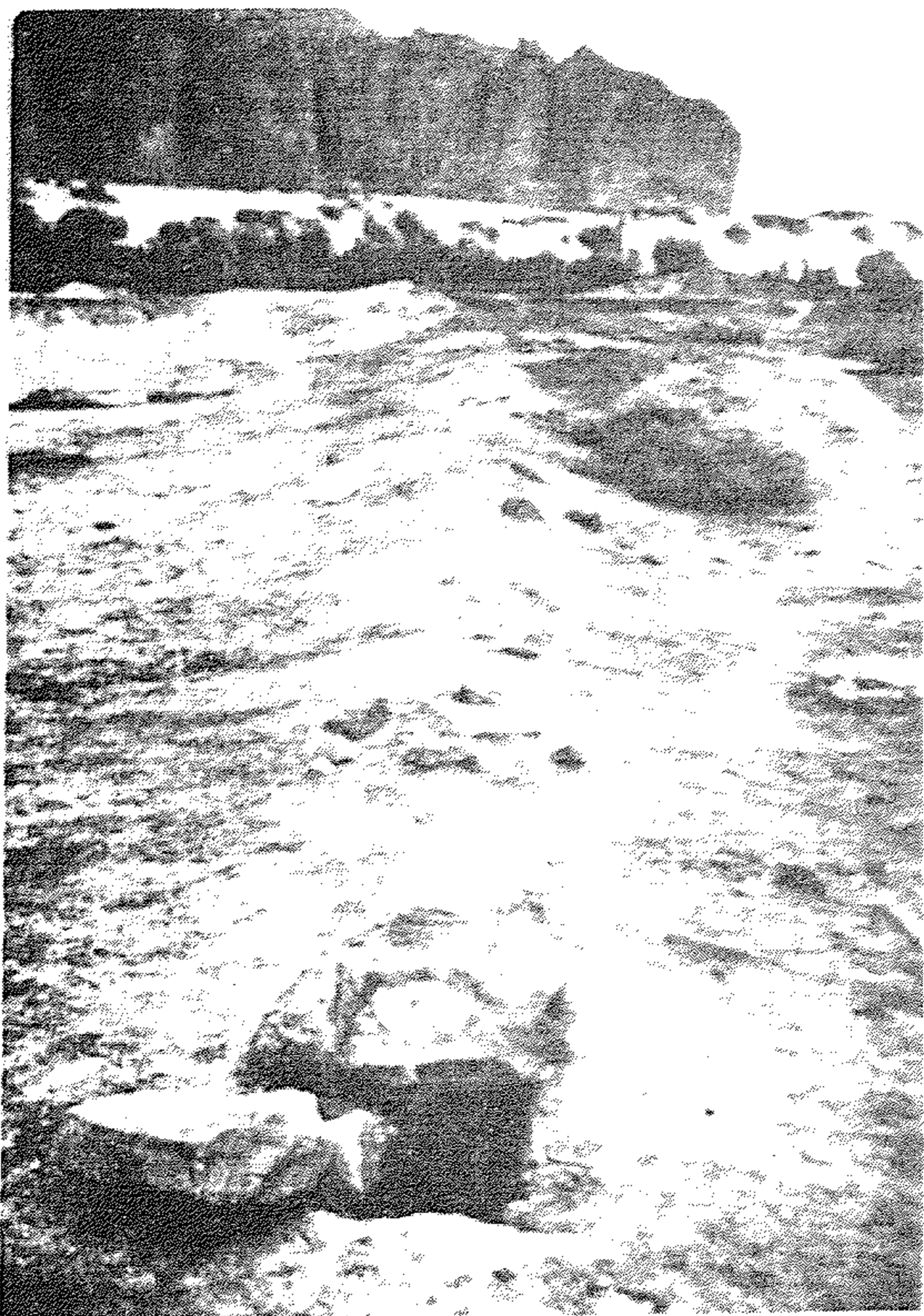

لوحة ٢. مدخل مدرج للقناة المائية التي تحت الأرض إلى جنوبي العلا الطراز قديم مغطى (محبوب).



لوحة ١. مقياس النيل في القاهرة. صف الحجر المدرج كان يقرأ سنوياً وحفظت السجلات من ٦٤١م إلى ١٤٨٠م.



لوحة ٤. بنايات استخدمت كمدخل للقنوات في فارس.



لوحة ٣. تكوين القشرة الملحية في الطرف الجنوبي من وادي القرى بالقرب من المستوطنة الإسلامية المبكرة المهجورة (المابيات).

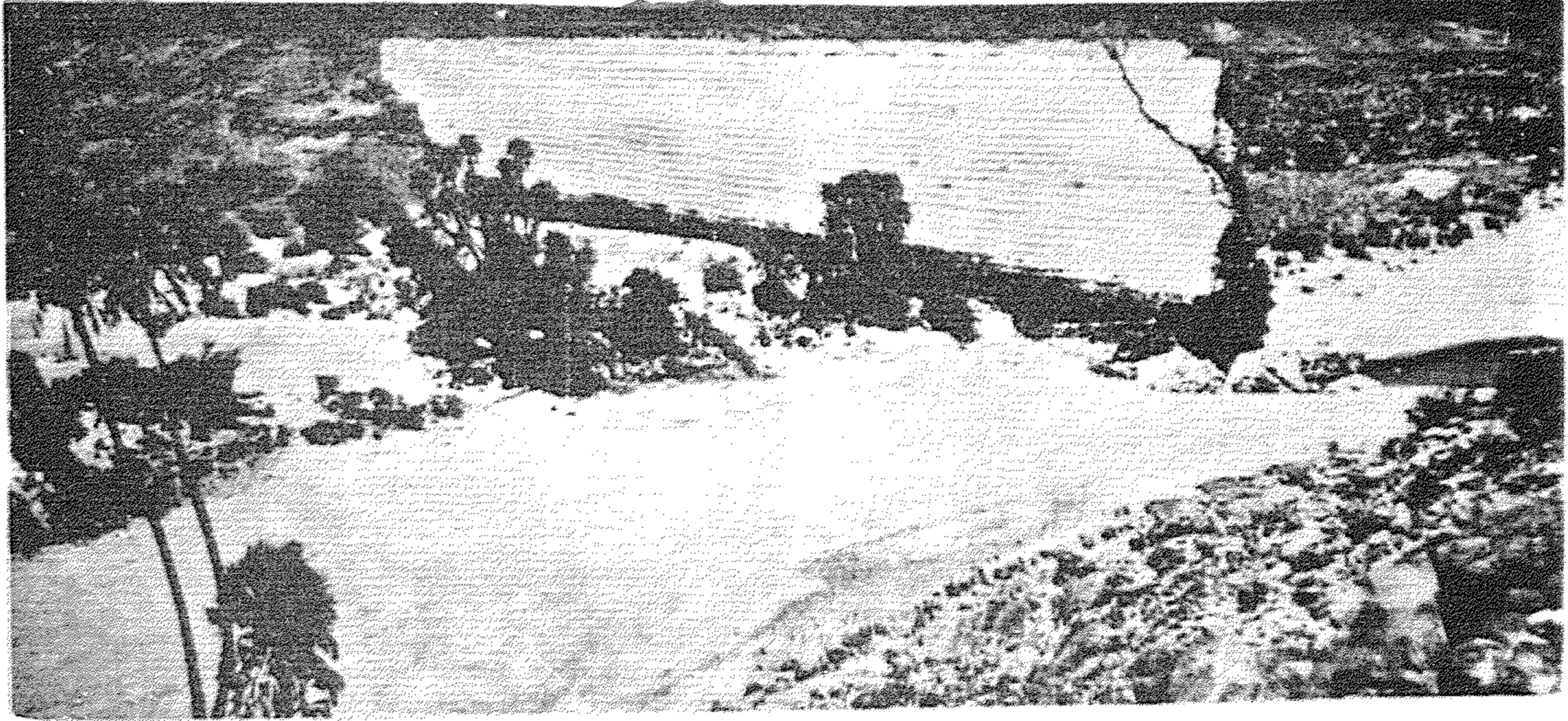

لوحة ٥ . سد قصر البنت الأعظم المتهدم، جنوبي خيبر. حجم السد يمكن أن يقدر عن مستوى سطح الأرض بقمم أشجار النخيل.

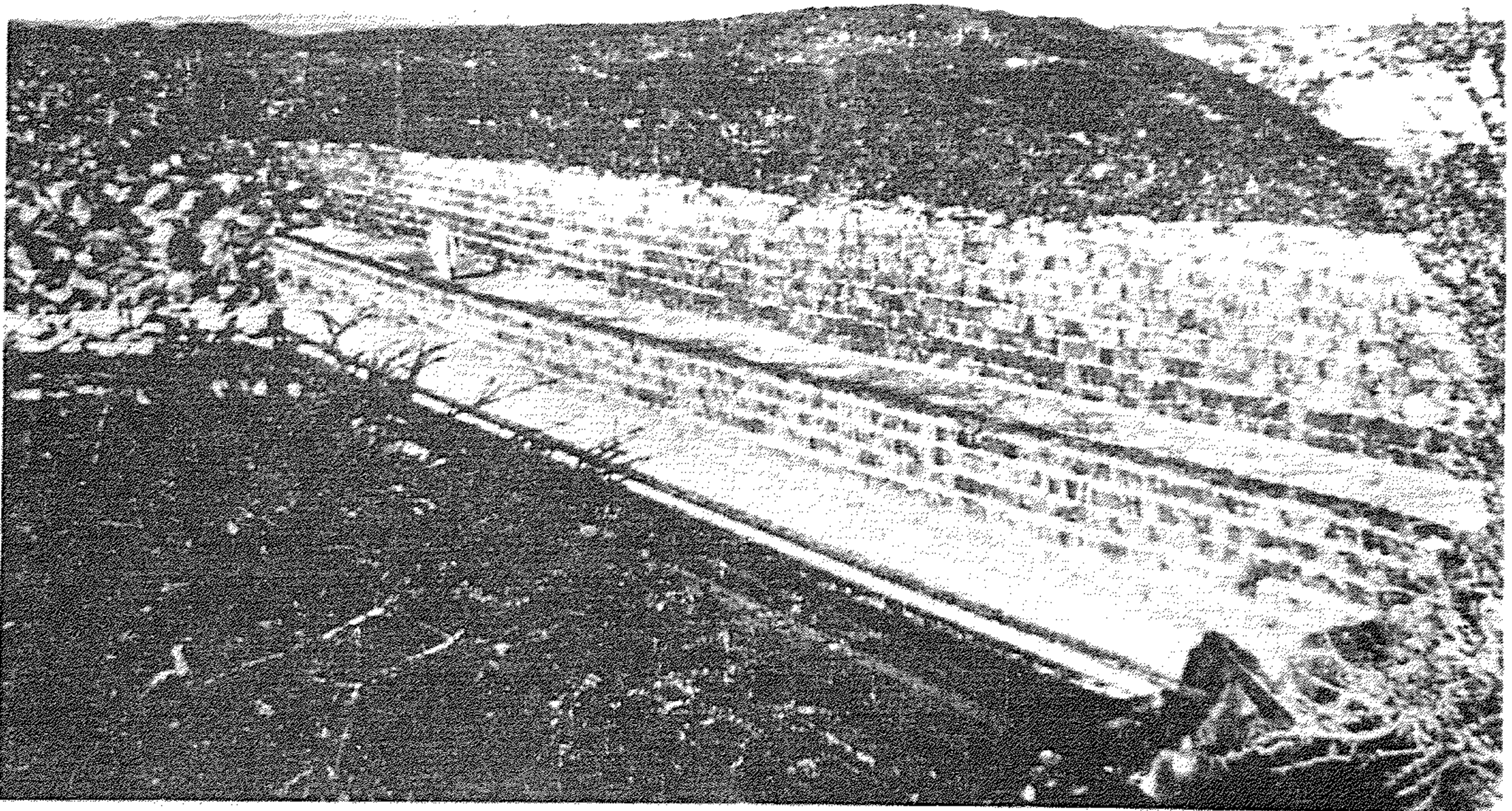

لوحة ٦ . سد الحصيد. هذا السد الذي على بعد بضعة مئات من الكيلومترات من قصر البنت كاملاً تماماً ولا يزال يحتجز المياه. ولا يظهر وجود قنوات.

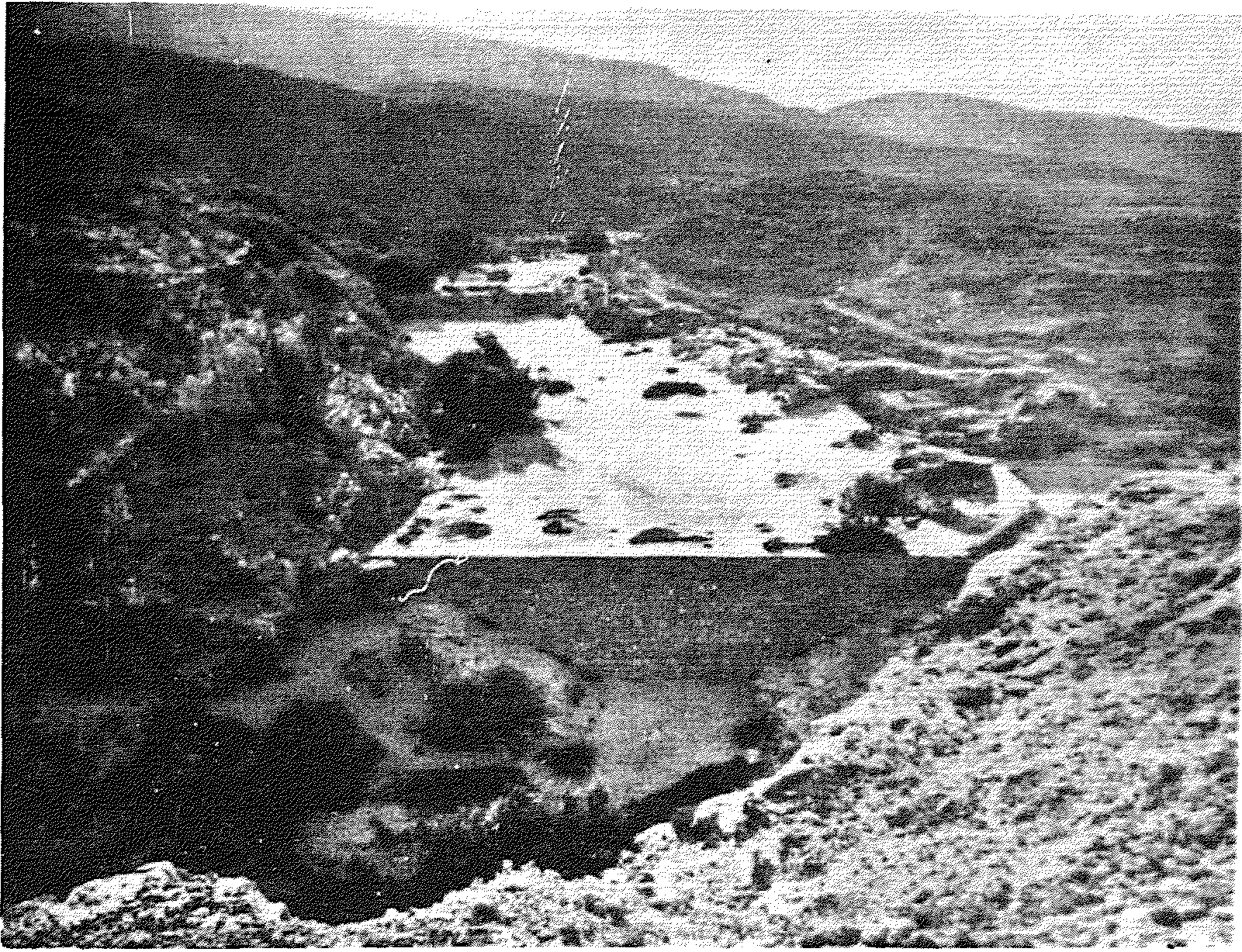

لوحة ٧ . السد الحديث المشيد في فلسطين عن طريق البريطانيين في كارنب في ١٩٤٢م وهو حاليا لا يستخدم وممتلئ بالطين تماما.

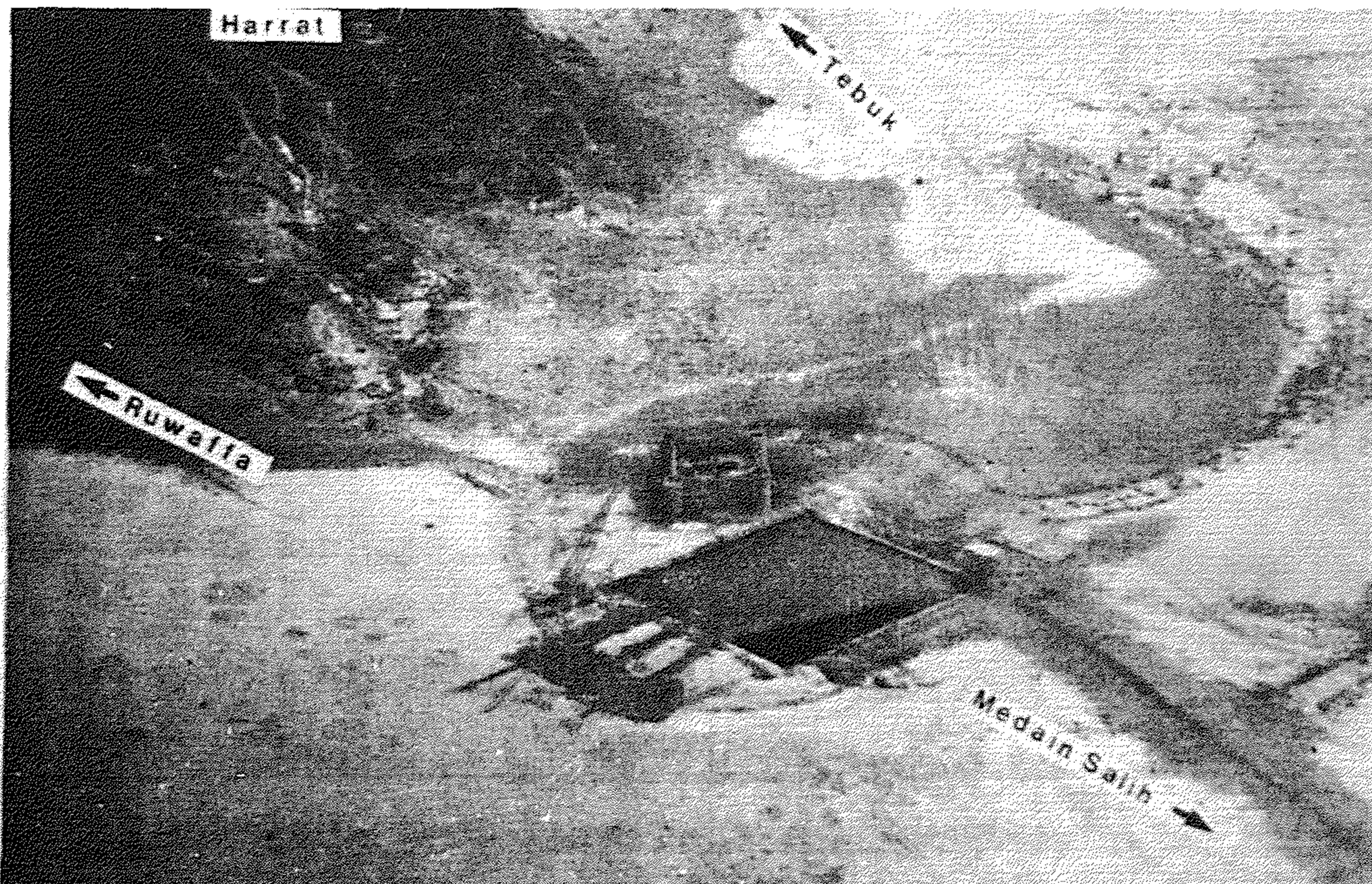

لوحة ٨ . مازم (مبرك الناقة): صهريج روماني

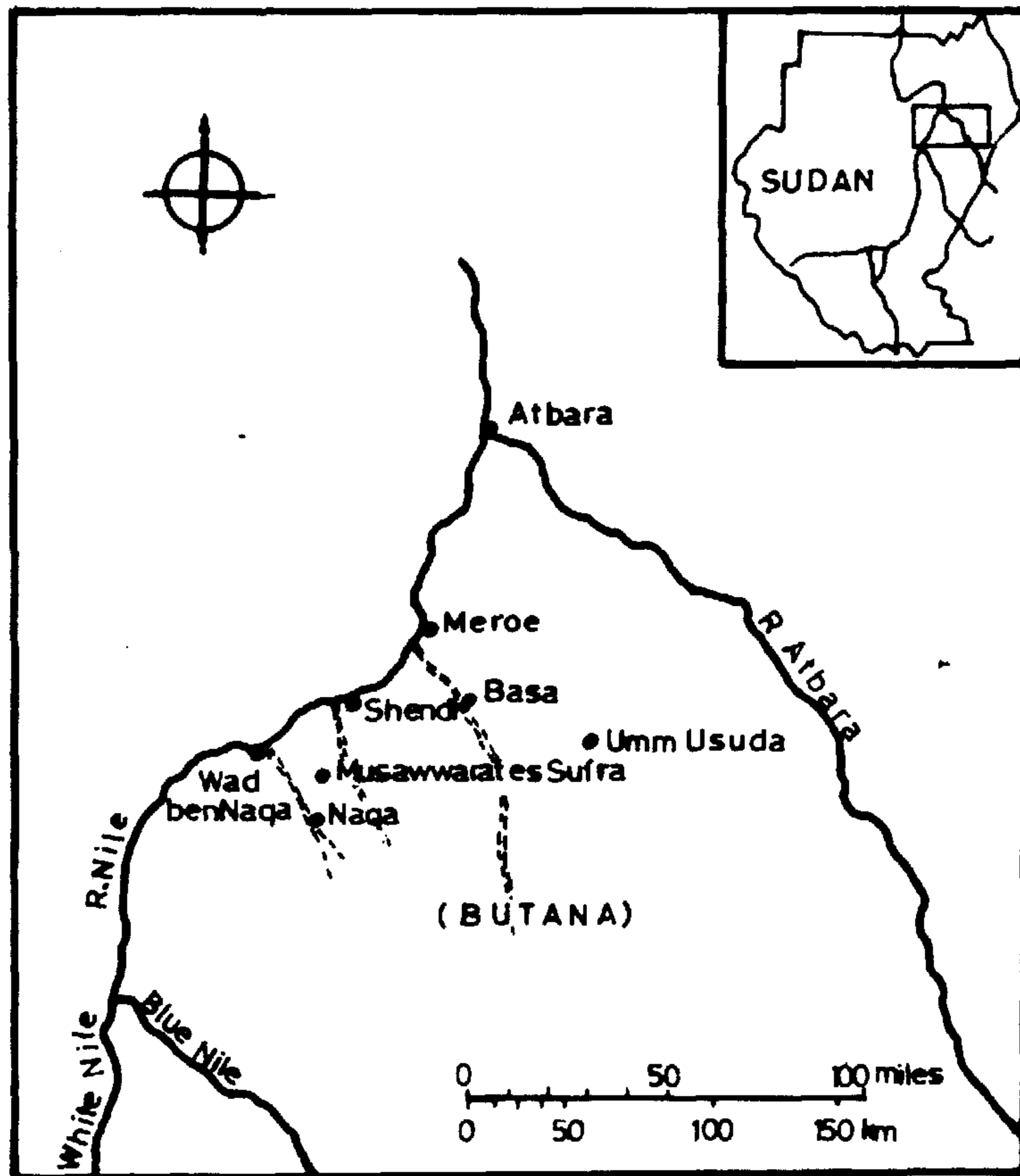

Map (1)

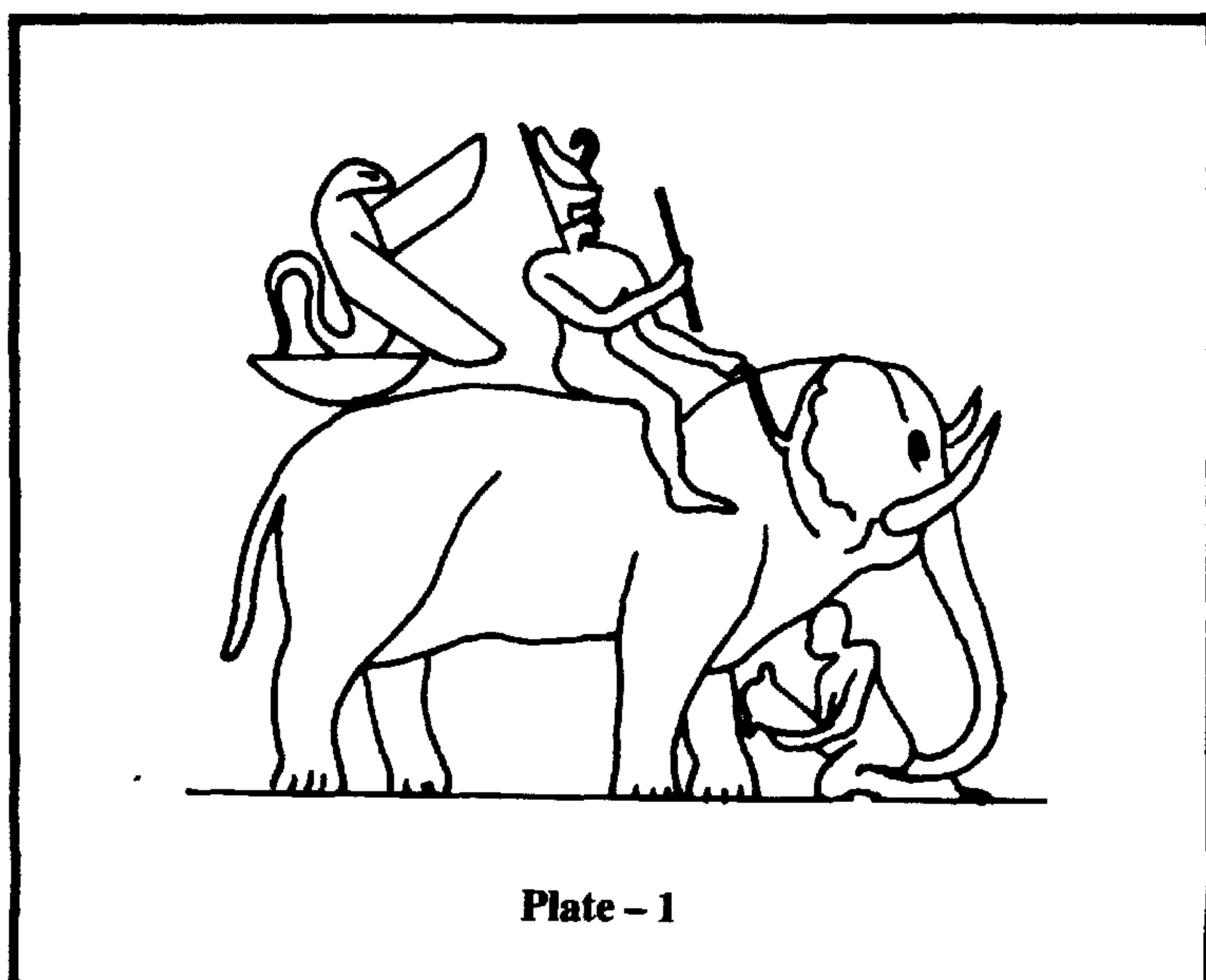
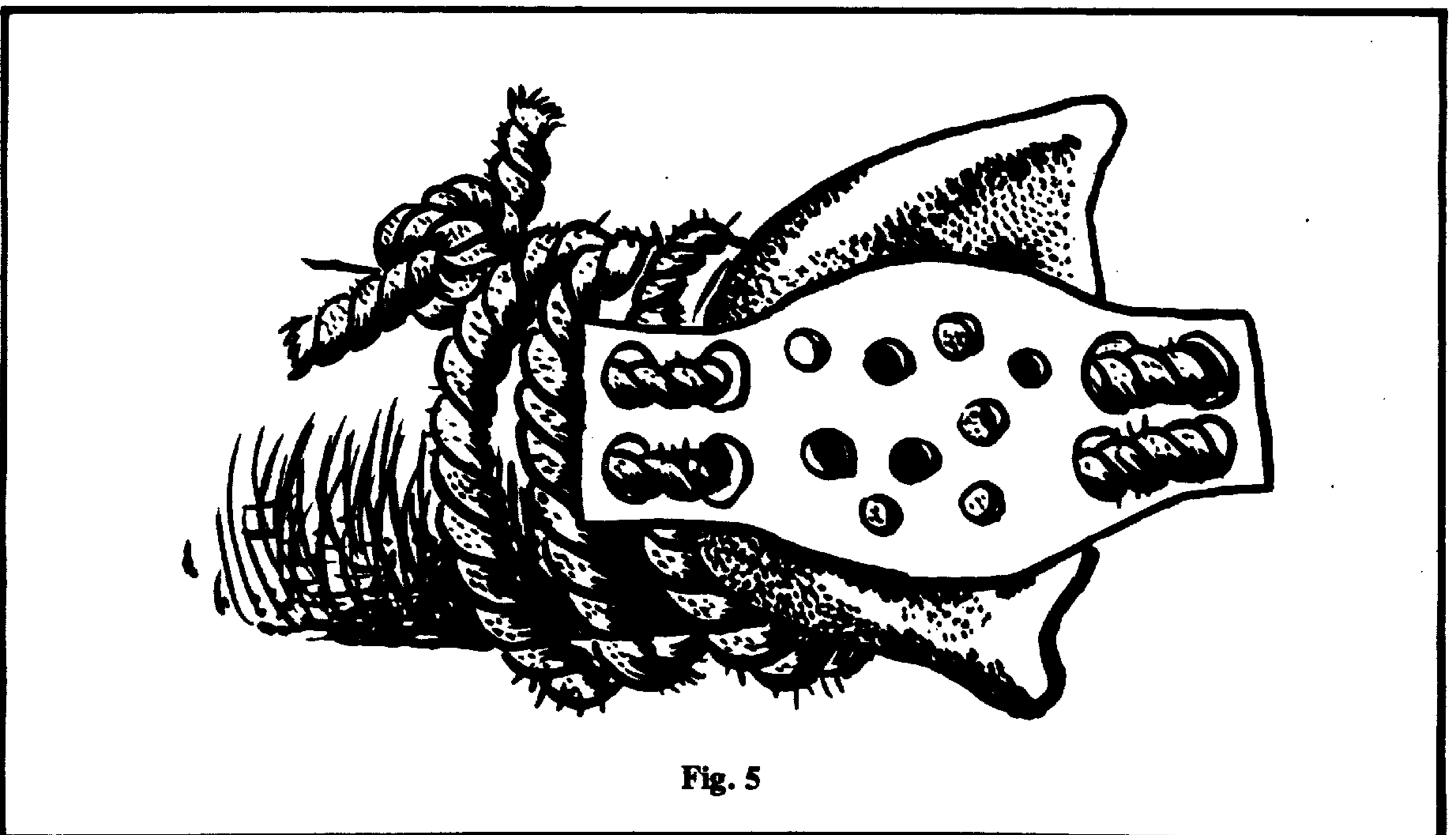
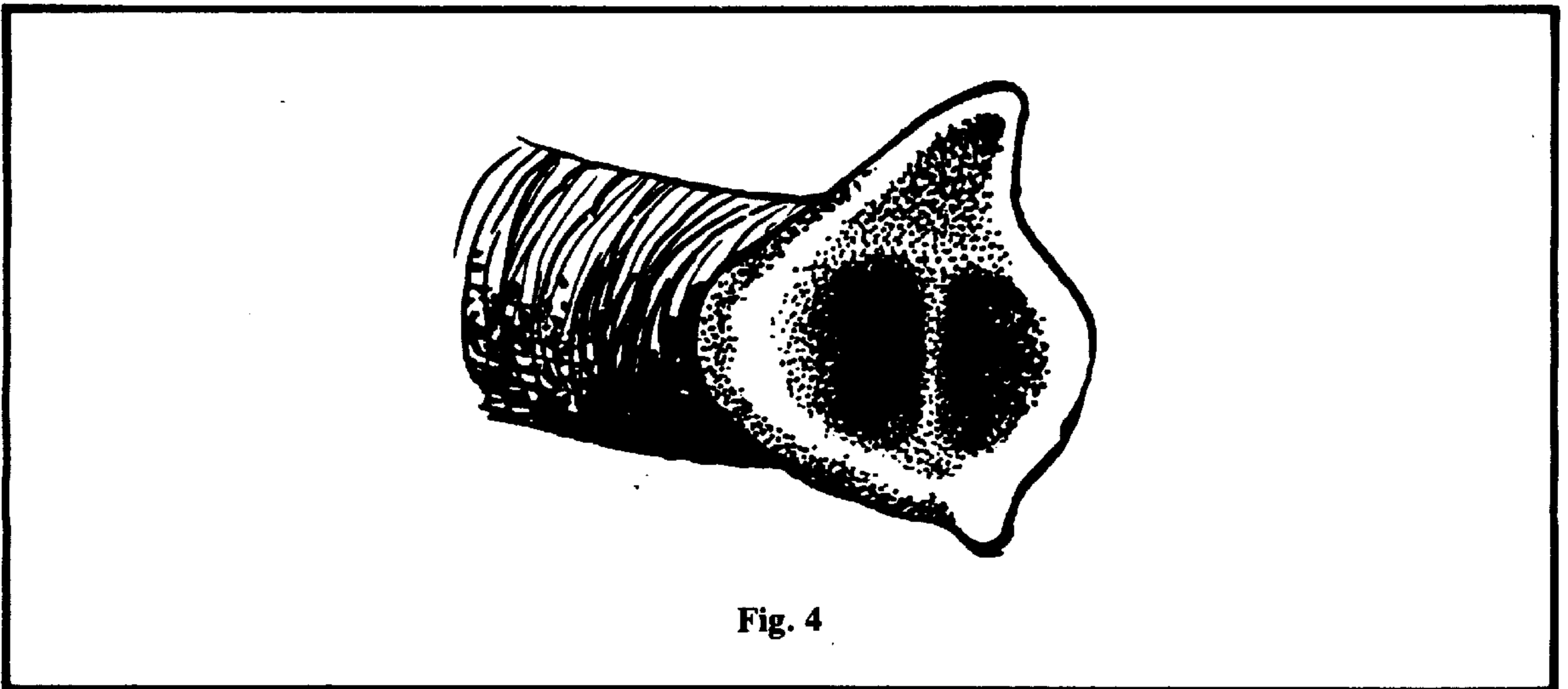
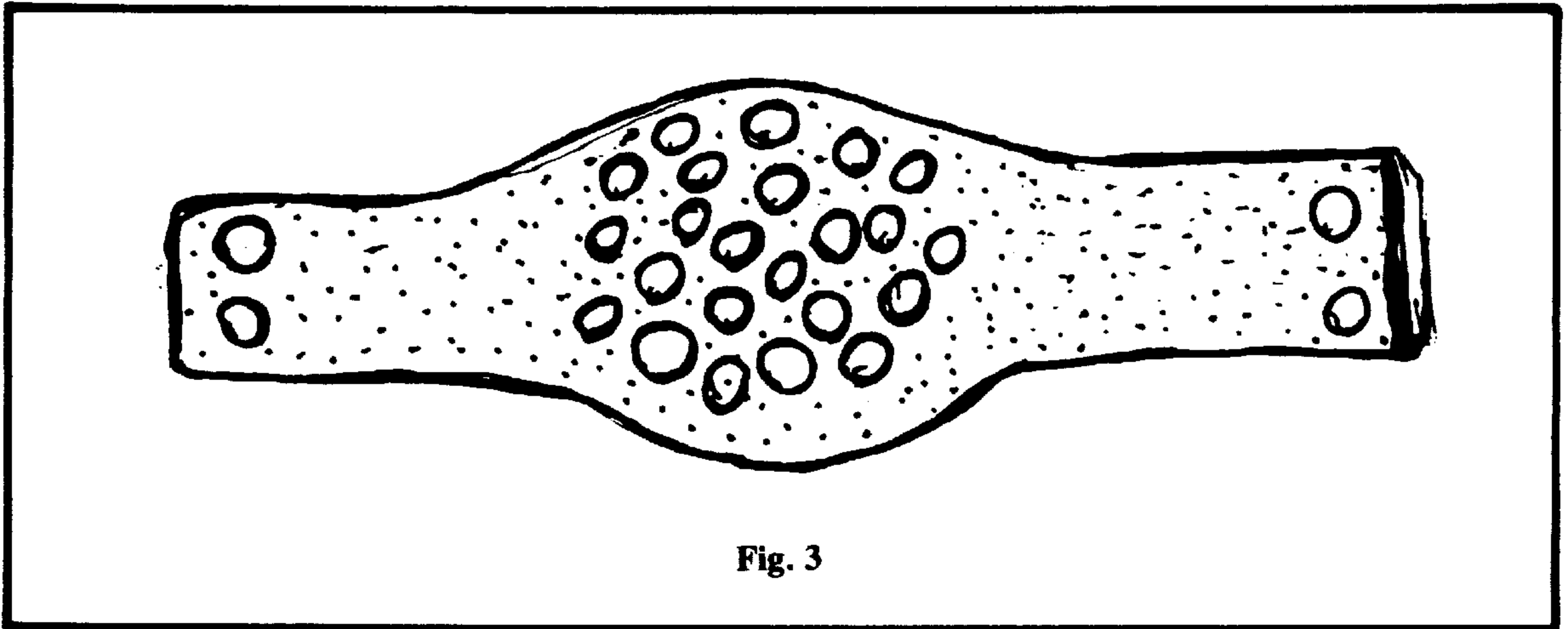

Plate - 1



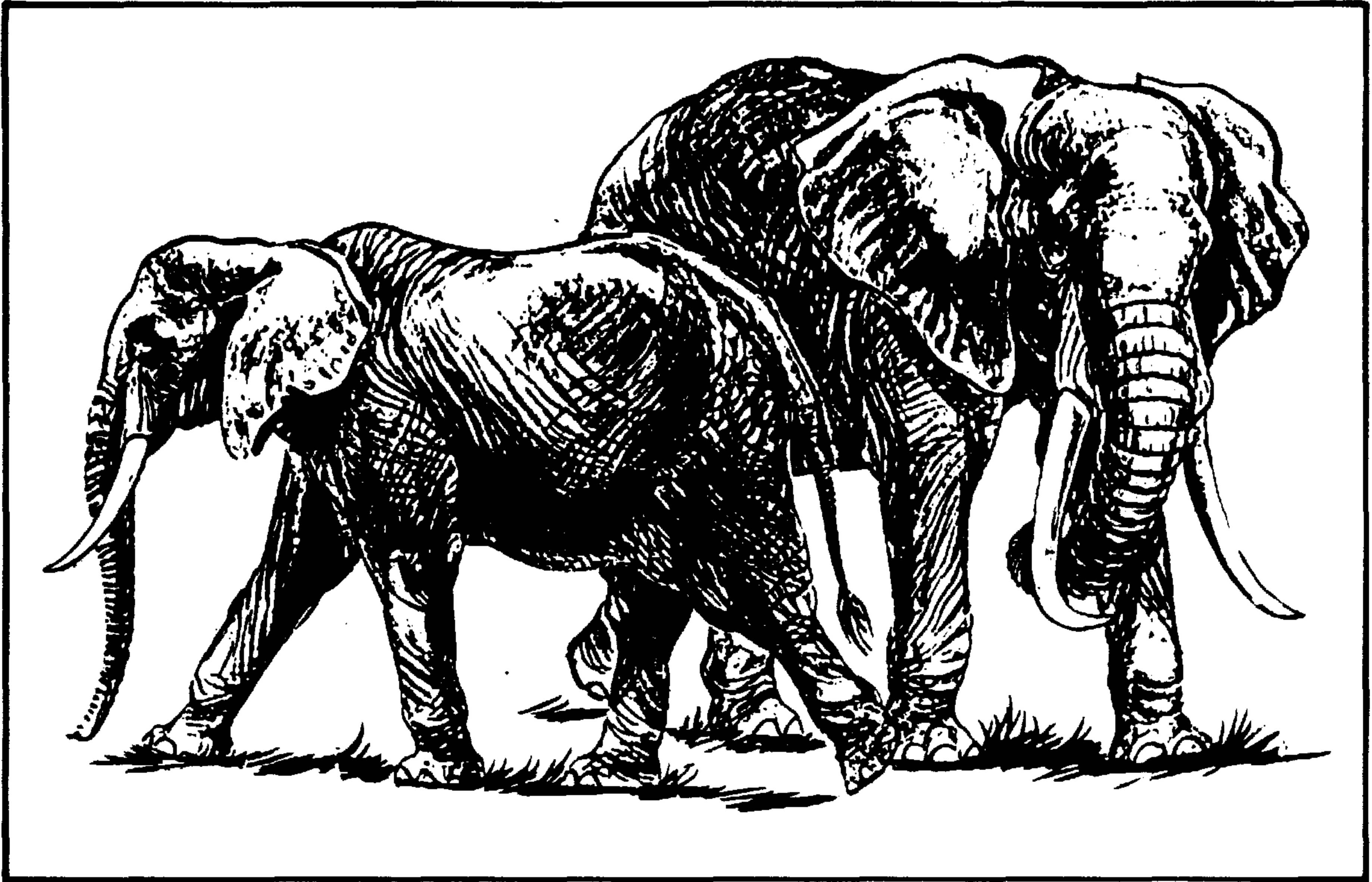

Fig. 1. The bush or savanna elephant *Loxodonta africana africana* (After: Grzimek 1974).

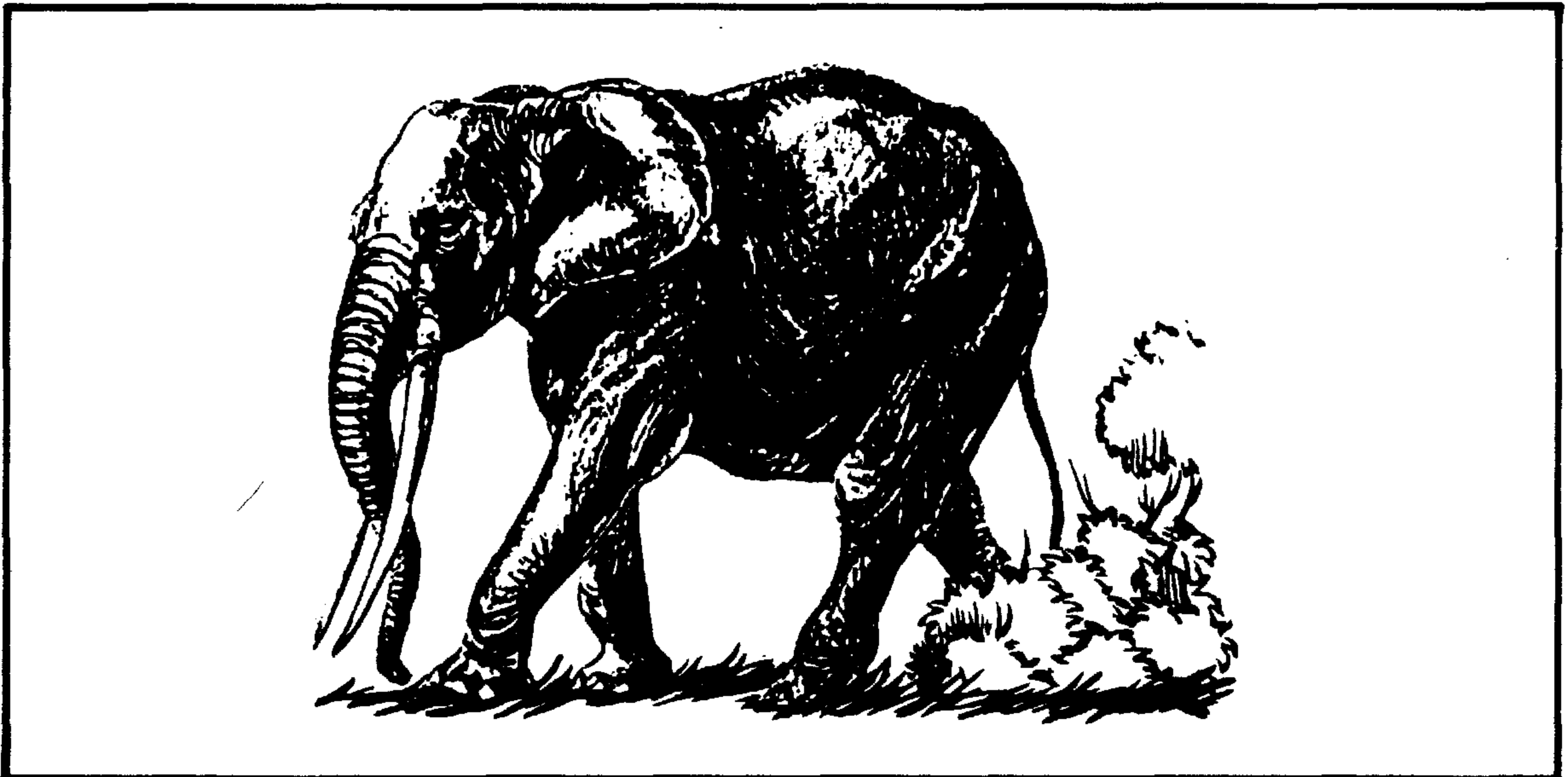

Fig. 2. The forest elephant *Loxodonta africana cyclotis* (After: Grzimek 1974).

sovereign state to which they were subjects. Therefore, Meroe, must have been compelled to maintain its territorial sovereignty and rule against these potentially hostile groups that surrounded it. Then, the elephant must have been a very useful military tool by which at least the Meroites kept these tribal groups at bay and maintained the sovereignty of Meroe. This newly introduced weapon into the African region, south of the Sahara, must have given Meroe supermacy over these tribal groups and their traditional tactics of war. A relief from Muswarrat es Sofra can perhaps confirm this suggestion. The relief shows three prisoners with their hands tied to their backs and held by a rope by two elephants.⁽⁷¹⁾

If the theses discussed in this paper are correct, then one can conclude that the contact established between the Ptolemies and the Meroites offered the latter the opportunity to realize the value of trained elephants. Moreover, the newly introduced knowledge of training and using elephants was invested with successful adaptation in Meroe. It is manifested in adapting the methods and the techniques of exploiting elephants to the African environmental conditions. Hence, the Meroites, in my opinion, seem to have successfully added new methods and techniques to the know-how of trapping and taming elephants to suit the savanna

conditions. Consequently, it is possible to say that the Meroites have contributed significantly in the human exploitation of animals. On the other hand, trained elephants would have played a crucial role in the military and prestigious position of Meroe in the region. They could have given Meroe military supermacy and enabled it to consolidate its territorial sovereignty against hostile pastoral groups. Moreover, the possibility that elephants contributed in extending the Meroitic rule and authority cannot be dismissed out of hand. Therefore, one can conclude that the African elephant was one of the valuable assets of the Meroitic kingdom. Finally, the study of elephants of Meroe and their implications cannot be concluded at this stage. One hopes that future archaeological investigations may yield more substantial data which can improve our understanding of the subject. In reality, elephant taming and training have not survived in African cultures, therefore, the archaeology of Meroe is the last source to cast light on the ancient methods of taming and training elephants in Africa.

Acknowledgement:

The author is indebted to the Wildlife Conservation & National Park Forces for the continuous support and help. Equally to Omer A. Razik who made all the drawings.

(71) H. Shneider, *Livestock and Equality in East Africa* (London: Indiana University Press, 1979), p. 89.

(72) H. Hintze, "The Graffiti from the Great Enclosure at Muswarrat es Sofra" *Kush*, vol. 7 (1959), p. Tfl. 47, 49c.

to the habitat by feeding on barks of trees, young acacias and seedlings. They are also reported to push over and feed on saplings.⁽⁶⁶⁾ In the course of time and under fragile ecological conditions, the vegetational cover around Meroitic centres would have been depleted very rapidly, and hence, sustaining the elephants would have become very difficult to attain. Therefore, the Meroites must have provided their elephants with food under certain arrangements. Sorghum, for example, can be a very useful item to the elephants. Sorghum was probably the principal plant food cultivated in the region.

Equally, the Meroites arranged for water supply by constructing several hafirs spread in the Butana. No doubt, the hafirs served several purposes, however, it is reasonable to say that trained elephants were among the beneficiaries of the hafirs. It seems these hafirs enabled the Meroites to move their elephants from one centre to another in the Butana. In addition, it is obvious that the Meroites would not have kept their elephants in a locality like Muswarrat es Sofra in summer times, if it was not for the storing capacity of the hafir (1000 feet across and 20 feet deep). Simply because the distance from Muswarrat es Sofra to the Nile is approximately one day's march.⁽⁶⁷⁾ On the other hand, an elephant walks at about the same speed as a human; 4-6 Kph.⁽⁶⁸⁾ Therefore, if it was not for the hafirs and its storing capacity, the Meroites would have been compelled to march with their elephants for 24 hours to reach the river. It is also possible that in periods of ecological stress, the Meroites would be forced to move their elephants to the river. However, as long as the hafirs are filled and there are stocks of sorghum, the Meroites could easily move their elephants from one centre to another in the Butana. Hence, if these arrangements were executed by the Meroites, then they must had the ability to move their elephants from one centre to

another as the military or the ceremonial necessities dictate. Again, it seems quite reasonable to suggest that in response to the fragile ecological conditions, the Meroites kept a fairly small number of elephants at one time. Keeping a large number of elephants can be very costly in fragile ecological conditions.

Up to the present, archaeological investigations are not able to outline with certainty the geographical extent of Meroitic domain. However, it remains as a general consensus among students of Meroitic archaeology that Meroe extended its rule over a considerable area in the Sudan. Meroe, as a central authority in this region, was probably confronted with various disturbances caused by some tribal groups. It is also faced with the task of keeping these various tribal groups at bay and safeguard its territorial sovereignty. Internal tribal revolts or hostility were probably the greatest challenge to the Meroitic authority and its sovereignty than any other external force. Classical writers report various tribal groups from localities close to Meroe. Strabo⁽⁶⁹⁾, for example, informs us about the Megabari, the Blemmyes, the Troglodytae, the Nubae and the Ethiopians. It seems apparent from the description given by the classical writers that pastoralism was the primary focus of their production and agricultural pursuits were subordinate in their economy. Being pastoral means that they recognized no central authority or boundaries or tax systems or territorial sovereignty. Moreover, raiding for livestock is common in pastoralism, it is a means of production.⁽⁷⁰⁾ In other words, ecological stress or imposed boundaries and taxes can enhance hostility and raiding in pastoral groups. Consequently, this seems to be the nature of relation that bound Meroe to its subjects and neighbouring tribes. Thus, the Meroites must have led serious disturbances made by these pastoral groups who undoubtedly regarded Meroe as any thing but a

(66) *The New Encyclopaedia Britannica* (London, 1988), vol 23, p. 479.

(67) Moass, *Elephants*, p. 308.

(68) Shinnie, *Meroe*, p. 34.

(69) Grzimek, *Grzimek's Animal*, p. 505

(70) Strabo, *The Geography*, chap. 1, 2.

make it a very vital part for the elephant. Hence, by attaching a shukam to the elephant's trunk as shown in (Fig. 5), the elephant is unable to close the upper and the lower fingers in his trunk, thus, it becomes incapable of plucking grass or handling any food stuff. In such a situation, it cannot feed itself. Thus, the elephant can only be fed by its keeper or trainer who will drop pieces of food in its mouth whenever it obeys a verbal or a tactile signal. As a result, the elephant becomes completely dependent in its keeper and it is believed that elephants usually accept their dependency on man in a relatively short time. It is also important to realize that the training of an elephant can reach a stage when the shukam is no longer needed, since the elephant at an advanced stage of training develops an association between the execution of a certain action and a possible reward. However, the shukam serves effectively in taming and training young elephants especially that it establishes the elephant's dependency on its keeper. This suggestion rests on a single piece of evidence, namely the relief from Muswarrat es Sofra (Plate 1). Perhaps future archaeological excavations can yield further evidence and shed more light on the methods and techniques of taming and training elephants in Meroe.

Ecological and Military Implications

The Butana is an area of more than 120 miles wide. It is located between the river Nile and the Atbara river in Central Sudan (Map. 1). Its association with Meroitic elephant centres has been attested by a variety of archaeological data. However, the ecology of the Butana in ancient times is not fully understood. Today, The area receives a mean annual rainfall is not fully understood. Today, the area receives a mean annual rainfall between 100 and 200mm.⁽⁶⁰⁾ An attempt to reconstruct the palaeoecological conditions of this area

has suggested a sahel savana low woodland zone which receives an annual rainfall of 300-400mm.⁽⁶¹⁾ Again, the hafirs (artificial water reservoirs), were identified as an indication of seasonal water abundance and scarcity with fragile ecological condition. The hafirs were also identified as a strategic measure to face such a scarcity.⁽⁶²⁾ Moreover, the description of the Ethiopians (around Meroe) given by Strabo⁽⁶³⁾ indicates clearly a mode of life based on poor savanna conditions of marked dry and wet seasons and fragile ecological conditions. Thus, we will examine the possibilities of tamed elephants under such ecological conditions.

It is unlikely that the Meroites managed their elephants in a similar way as cattle are traditionally managed in African savanna conditions. Loose herding of livestock in African environment is adopted in response to the ecology of the area. However, when it comes to the management of elephants, the matter is completely different. Given the fact that elephants have certain ecological requirements, the Meroites must have arranged in a way or another to meet these requirements under the ecological conditions of the Butana. The basic requirements of an elephant can be summarized as follows:

Firstly, an adult elephant's consumption of water is 70-90 liters per day.⁽⁶⁴⁾ Moreover, an elephant takes a bath twice a day to cool its body temperature.

Secondly, an elephant can eat 250-350 kg of food daily.⁽⁶⁵⁾

Thirdly, elephants need shading from the sun in the hottest hours of the day.

Faced with such requirements, the Meroites could have not herded elephants within the proximity of their centres (Naga, Umm Usuda etc.,) would not have sustained the elephants for very long. Elephants are known to accelerate damage

(60) Shinnie, *Meroe*, Fig. 27.

(61) M. H. Abu Sin, *The regional Geography of the Butana North of the Railway*, Khartoum: Faculty of Arts, University of Khartoum, unpublished M. A. (1970), Map 1.

(62) A. T. ElMahi, "The Meroitic - along the Nile", pp.23-4.

(63) A. T. ElMahi, "The Meroitic - along the Nile", pp. 23-4.

(64) S. Strabo, *The Geography of Strabo*, trans. H. L. Jones (London: 1917-32), chap. 1, 2.

(65) Grzimek, *Grzimek's Animals*, p. 491.

reported by classical writers that the African elephants used by the Ptolemies in the battle of Raphia (217 B.C.) were smaller than the Asian elephants. This observation made some researchers point out the possibility that the Meroites used in the forest elephant *L. a. cyclotis*.^(53, 54)

Assuming that the Meroites captured young elephants by using the method proposed previously, then they would have faced a very critical stage. It is the adaptation to captivity conditions that young elephants would have to develop. Consequently, the young elephants have to reduce their flight tendency and later on their flight distance and finally their willingness to accept food. Although young animals have undeveloped adaptation behaviour and have an easy tendency to settle down in the new environment of captivity, there is the possibility of draw-backs occurring at this early stage of taming; as pointed out by Hediger.⁽⁵⁵⁾

Not every animal captured wild can make this change or accomplish the various stages of adaptation and taming. Those that cannot do so never recover from being captured, but die from extreme tension in the first stage, often of heart failure.

For the same reason, Oberjohann⁽⁵⁶⁾ who travelled to Lake Chad at the end of the forties to capture alive young elephants admits that after four years of efforts and trails his mission was a complete loss. Therefore, it is reasonable to state that the Meroites must have faced great difficulties in helping their young captive elephants pass this critical stage of taming. Moreover, one would expect that the Meroites could have lost of a considerable number of young elephants in the course of their efforts.

Training is also a difficult stage in the preparation of a fighting or a working elephant. The whole concept of training an animals rests on single rule. It is reward and punishment.⁽⁵⁷⁾ This

rule depends completely on food control. At the training stage, the animal should not be fed to the extent of satiety, but it must always be kept at the edge of hunger. Hence, an elephant will come to learn that man (the trainer) is the only provider of food. This rule aims at maintaining in the animal a continuous dependency on man, the master and the food provider. An elephant then learns through training that by obeying a certain order it will get a reward which is usually a favourite food stuff. In this way, the animal will response eagerly to produce a certain action signaled out to it by a particular verbal command or tactile signals. The animal's obedience to orders is triggered by the reward it always receives. Therefore, one would assume that the Meroites must have used food control and reward/punishment methods. The only clue which can possible indicate that the Meroites used similar or comparable methods in training their elephants comes from a relief from Muswarrat es Sofra (see Plate 1). The relief comes from Muswarrat es Sofra (Map 1). It shows a king riding an elephant.^(58, 59) The relief also shows a man holding the trunk of the elephant. It is noticeable that the trunk of the elephant has two spikes at the end of it. A possible interpretation of these visible spikes is that the Meroites attached a "shukam" to the elephant's trunk. The shukam is a well known tool among the pastoral societies in the Sudan. It is usually made of wood as shown in (Fig. 3) and tied to the mouth of an animal to prevent it from eating or drinking or sucking milk. In the case of the elephant, the shukam can easily impede the elephant from using its trunk to collect food and hence, feed itself. Of course, the trunk of the elephant is structured in a way that it has a finger-like appendage and opposite to this finger is another finger-like part which enables the elephant to pick up very small objects (Fig. 4). The trunk has several obvious functions which

(53) Scullard, *The Elephants*, p. 62.

(54) A. T. ElMahi "Short Notes on the Fauna of Meroe" A paper presented at the Sixth International Conference of Meroitic Studies (Khartoum, 1989).

(55) Hediger, *Wild Animals*, pp. 155-6.

(56) H. Oberjohann, *Wild Elephant Chase* (London: Dennis Dobson Ltd., n.d.), p.55.

(57) Oliver, "Asian Elephant," p. 188.

(58) Arkell, *History*.

(59) Shinnie, *Meroe*, Fig. 27.

Musth.⁽³⁸⁾ Hence, it would not be surprising if the Meroites considered these characteristics in their choice of elephants for taming and training. Scenes of young elephants are fairly presented in the Meroitic art e.g. (nach LD V, Bl. 50, Bagrawia)⁽³⁹⁾ and a painting from a Meroitic wall, Meroe (plate 132)⁽⁴⁰⁾ which indicate that the Meroites were trapping young elephants.

The African elephant is known to have two subspecies: the African bush elephant *Loxodonta africana africana* (Fig. 1) and the forest elephant *Loxodonta africana cyclotis* (Fig. 2). Both subspecies were reported in the Sudan. However, it remains inconclusive to which of the two subspecies the Meroitic elephant could have belonged. Archaeological excavations and rock drawings indicate a wide geographical distribution of elephants in the Sudan.⁽⁴¹⁻⁴⁵⁾ In addition, classical writers reported seeing traces (foot prints) of elephants on their way to the Island of Meroe.⁽⁴⁶⁾ Thus, in the light of the available evidence, the ancient geographical distribution of the two elephant subspecies cannot be determined. But, there is no reason not to accept the possibility that both elephant subspecies were present in the Meroitic domain. However, it is unfortunate that we cannot identify the range of both subspecies in prehistoric times to verify which elephant the Meroites could have an access to and hence, use

for training. The geographical range of the African elephant has been continuously change under a variety of natural and human pressures. For example, elephants were reported to be found in Khor Baraka (50 miles west of the Red Sea) in eastern Sudan, until 1900.⁽⁴⁷⁾ Elephants were also reported from the area of Atbara river, ElSettite and ElGash rivers.⁽⁴⁸⁻⁵⁰⁾ The forest elephant in particular was reported from Khor Baraka by the end of the 18th century.⁽⁵¹⁾ Consequently, it is expected that the geographical range of elephants extended further to the North during Meroitic times. If this assumption is correct, then the Meroites would have had easy access to the elephant populations and especially to those in Atbara, ElGash and ElSittite rivers.

Nonetheless, both animals are distinguished by several characteristics which may highlighten this issue. The bush elephant is bigger than the forest elephant: the weight is 6 to 4 tons; and the height is 11.5 to 9 ft. Besides, its smaller size, the forest elephant is distinguished by rounded ears, small and straight tusks and five nails on the fore-feet and four on the hind feet. The bush elephant, on the other hand, has four nails on the fore-feet and three nails on the hind feet.⁽⁵²⁾ But such descriptions are not detectable in the drawings of elephants by the Meroitic artists or in descriptions given by classical writers. Nonetheless, it was

(38) C. Moass, *Elephants Memories* (London: EIM Tree Books, 1988), pp. 108-9; Musth is a physiological and psychological state that male elephants come into periodically. Male elephants become notoriously aggressive. Usually this state lasts from 2 to 3 months.

(39) Hofman and Tomandl, "Die Bedenting", Fig. 5.

(40) S. Wenig, *Africa in Antiquity II. The Arts of Ancient Nubia and the Sudan* (New York: The Brooklyn Museum, 1978), plate 132.

(41) T. Save-Soderbergh, *The Rock Drawing* (Stockholm: Scandinavian University Books, 1970), vol. 1:1, 1:2.

(42) A. T. ElMahi, *Zooarchaeology in the Middle Nile Valley* (Oxford: series 418 BAR International, 1988), Monographs in African Archaeology 27.

(43) A. Gautier, "A General Review of the Known Prehistoric Faunas of the Central Sudanese Nile Valley". *Late Prehistory of the Nile Basin and the Sahara* (ed.) L. Krzyzaniak and M. Kobusiewicz, Poznan, 1989, pp 353-8.

(44) J. Peters, "The Faunal Remains from Several Sites at

Jebel Shaqadud, Central Sudan, A Preliminary Report". *Late Prehistory of the Nile Basin and the Sahara* (ed.) L. Krzyzaniak and M. Kobusiewicz, Poznan, 1989, pp. 469-73.

(45) W. Van Neer and H. Upermann, "Palaeoecological Significance of the Holocene Faunal Remains of the B.O.S. Missions", *Forschungen zur Umweltgeschichte der Ostasahara* (ed.) H. von Rudolph Kuper. (Heinrich-Barth-institut, 1989), pp. 307-41.

(46) W. Budge, *The Egyptian Sudan* (London: Kegan Paul, Trench, Trubner & Co. Ltd. 1907), vol. II, p. 163.

(47) A. Paul, *A History of the Beja tribes of the Sudan* (London: Smith Elder & Co., 1954), p. 32.

(48) Baker, *The Nile Tributaries*.

(49) F. L. James, *The Wild Tribes of the Sudan* (London: John Murry, 1883).

(50) Budge, *The Egyptian Sudan*.

(51) Scullard, *The Elephants*, p. 162.

(52) B. Grzimek, *Grzimek's Animal Life Encyclopedia* (New York: Van Nostrand Reinhold Co., 1974), pp. 484-505.

In fact, the training of an animal represents a transitional stage which leads to the fullest kind of relationship with man. Hediger⁽³⁰⁾ provides us with the following useful definition of training.

Training means special treatment of an animal with continuous use of favourable mental factors so as to produce certain actions at a particular personal command. These actions are natural to it, at least their elements are, but would never be released in freedom by the same stimuli or performed under the same conditions.

As it has been suggested previously, the Meroites could have received the knowledge of training elephants from the Ptolemies who were using Indian keepers at least at the beginning of their efforts to train African elephants. The Meroites must have had some considerable experience in trapping and taming animals to be kept as pets. On the other hand, traditional methods of hunting elephants must have been widely spread in that part of Africa. This part of Africa had been supplementing Egypt with ivory from very early times. Classical writers such as Diodorus⁽³¹⁾, Agatharchides⁽³²⁾, Strabo⁽³³⁾ and Pliny⁽³⁴⁾ reported several ancient hunting methods. This African expertise in hunting elephants was directed mainly to the quest of meat and ivory, but not necessarily to capture live elephants. The need to capture live elephants and then tame and train them never arose as a pressing need among ancient or contemporary African societies. However, it seems that the needs of the Ptolemies to establish links of cooperation with African natives to achieve their goals coincided with the aspiration of the new capital of Kush in Meroe. The Meroites were ready to use the newly introduced knowledge of how to train elephants and to add to their empirical knowledge of trapping and taming animals. However, the Meroites must have encountered immense difficulties if they were to trap elephants by the corral method.

The success of this method depends mainly on dense forest conditions where the corral structure can be easily camouflaged. Such ecological conditions did not exist in Central Sudan during the Meroitic period⁽³⁵⁾. Therefore, the corral method is not suitable for the savanna conditions. Nonetheless, the Meroites must have used a different method suited to the African savanna habitat. Hence, it would be reasonable to suggest that the Meroites could have followed a hunting method of separating juvenile and sub-juvenile elephants with their mothers from elephant herds. Once a mother elephant and her juvenile are separated from the herd, the mother is speared by a group of men and the young elephant is taken into captivity. This is possible method simply because when a female elephant is killed, her baby elephant will stay with her body. This attitude would make it easy to capture the young elephant. Moreover, the Meroites had the horse which could have been very effective in the pursuit of elephants and the separation of mothers from the herd. The horse has proved to be very useful in the hunting of elephants. Until recently, the Meseria tribe and the Humran Arabs hunted elephants on horse back using spears and swords^(36,37).

Two crucial characteristics must be observed in newly captured elephants in order to secure maximum success of taming and later on training. First, young elephants captured for training should be between four and seven years old, elephants above seven years old can be difficult to tame since they start to be independent of their mothers at that age. While those under four are completely dependent on their mothers. Second, it seems that females are more promising than males, when it comes to taming and training. It is said that females are more predictable, while male elephants can become dangerous when they are in

(30) Hediger, *Wild Animals*, p. 156.

(31) Scullard, *The Elephant*, pp. 128-30.

(32) Scullard, *The Elephant*, pp. 128-30.

(33) Scullard, *The Elephant*, p. 130

(34) Scullard, *The Elephant*, pp. 130-214.

(35) A. T. ElMahi, "The Meroitic Civilization, Fauna and

Ecology: An Ancient Interaction along the Nile", *The Nile Geographer*, vol. I (Summer 1991), pp. 19-25.

(36) S. Baker, *The Nile Tributaries of Abyssina* (London: MacMillan and Co., 1874), pp. 117-119.

(37) A. Myers, *Life with the Humran Arabs* (London: Smith Elder & Co., 1876), p. 164.

enormous hurdling is securely fixed in the ground, its height from the surface being about fifteen feet; the interstices of the lattice being wide enough for a man to glide through. Great forks of green timber are driven aslant outside the hurdles, and secure them against outward pressure. From each angle of the end by which the elephants approach, two lines of strong fencing are continued on either side, and cautiously hidden by the trees. So should the herd serve to the right or left instead of entering by the open passage, they would find themselves stopped and forced to retrace their steps to the gate.

Greenwood continues to inform us that two or three thousand men are usually employed to drive (beat up) the elephants towards the corral. Once the elephants are secured inside the corral, trained elephants are conducted to enter the corral to calm down the excited captives. Meanwhile, men with ropes hiding behind the trained elephants will secure ropes around the wild elephant. The men will fasten the ropes around the four legs of the elephants and all are firmly secured to a tree trunk. The moment the trained elephants move away, the wild elephant keeps struggling to free itself. For three days the captive elephant is left tied in this manner until its spirit is sufficiently subdued. At a later stage, the captive elephant will feed and bath with trained elephants which will escort, control and monitor his behaviour and activities. Within three months, the captive elephant starts to work jointly with other trained elephants. Furthermore, in addition to the corral method, Oliver⁽²²⁾ reports two individual methods. The first is carried out through digging pits as in South India. The second method involves noosing the head or the foot of a wild elephant from the back of tamed elephant. Both methods seem to be less successful and efficient.

Taming and training an elephant is another matter. Megasthenes (350-290 B.C.) reported from the court of the Indian king on the Ganges

that wild elephants are made to grow distressed by hunger and thirst in order to tame them are break their spirits⁽²³⁾. Later on, Pliny (A.D. 23-79) referred to hunger as a means to tame elephant⁽²⁴⁾. Again, Oliver⁽²⁵⁾ states that an elephant can possibly be fully trained and controlled by a multitied of verbal command and tactile signals within 2-3 years.

Science, on the other hand, provides more elaborate explanations on taming and training wild animals. However, before reviewing these scientific explanations, it would be useful to know that tameness and domesticity are two fundamentally different characteristics⁽²⁶⁾. Consequently, the elephants involved whether of an Asian or an African origin were tamed animals and not domesticated. The following two quotations define tameness and describe as a tame animal.

Taming means artificial removal of the flight tendency by man, and this intermediate stage leads to tameness. Tameness means emotional stability. The flight distance of the tame animal is zero; it allows man to approach directly, touch it....⁽²⁷⁾

The tame animal appears quite unconcerned with complete subjective freedom of movement. It feels at home in the new surroundings, has shaped its world to fit the new conditions enjoys complete ent-harmony (harmony of organs) and eph-harmony (harmony with its surroundings). The double harmony is a necessary condition for normal reproduction in captivity⁽²⁸⁾.

Equally, Clutton-Brock⁽²⁹⁾ gives a similar definition of a tame animal in the following.

A tame animal differs from a wild one in that it is dependent on man and will stay close to him of its own free will. All mammals can be tamed if they are taken from their mothers and reared in association with a human protector from a very young age. Whether they will remain tame as adults depends to a great extent on the degree of development of their innate social behaviour patterns, that is whether they are solitary or social in their way of life.

(22) R. C. D. Oliver, "Asian Elephant", in: I. L. Mason, (ed.) *Evolution of Domesticated animals* (London: Longman 1984), p. 188.

(23) Scullard, *The Elephant*, p. 57.

(24) I. Douglas - Hamilton and O. Douglas-Hamilton, *Among the Elephants* (London: Book Club Asso., 1975), p. 248.

(25) Oliver, "Asian Elephant", p. 189.

(26) H. Hediger, *Wild Animals in Captivity* (New York: Dover Publications, Inc., 1964), p. 155.

(27) Hediger, *Wild Animals*, p. 156.

(28) Hediger, *Wild Animals*, p. 156-7.

(29) J. Clutton-Broke, *Domesticated Animals from Early Times* (London: Heineman, 1981), p. 12.

Around the same time, great change took place in the Kushtic empire. The capital Napata was abandoned as a political centre and gradually lost its religious importance. A very different political, cultural and artistic change started to develop and crystallize in the new setting of Kush in Meroe. Again, a Ptolemaic influence can easily be seen in some of these developments. The use of elephants in war and ceremonies was obviously a Ptolemaic influence rather than an Indian or a locally invented one. Probably, the Meroites come to realize the value of trained elephants after their contact with the Ptolemies and hence, received the idea of training elephants. Several points can argue for this thesis.

First, it seems that the Ptolemies who faced some difficulties in obtaining live elephants sought the help of an organized authority in the area to accomplish their goals. For instance, it was reported that the native hunters employed earlier by the Ptolemies were killing elephants which did not comply with the needs of the Ptolemies. This problematic situation was revealed by Agatharchides (one of Alexandrian writers in mid-second century B.C.) in the following⁽¹⁸⁾.

Ptolemy urged the hunters to refrain from killing elephants in order that he might have them alive not only did he persuade them but they said they would not change their way of life in exchange for the whole kingdom of Egypt.

Therefore, it seems that the Meroites who had some experience in trapping alive animals managed to provide the Ptolemies with live elephants or with men capable of trapping elephants. Consequently, the Meroites themselves became interested and started to develop their own groups of trained elephants.

Second, African societies south of the Sahara were not reported to have any attempts in raising animals. The idea of training elephants and the techniques of training were completely new concepts to the region in question.

Third, the Ptolemies use of elephants and their efforts to exploit the African elephant coincide with the emergence of elephant use in Meroe.

Fourth, Muswarrat es Sofra which is believed to be a major centre for elephant training was contemporary with the Ptolemaic period^(19, 20).

How the Meroites captured, tamed and trained elephants

To have properly trained elephant, requires essentially a suitable animal and successful taming and training of this animal. Hence, a working or fighting elephant must undergo these three distinctive stages (trapping, taming and training) before becoming a useful animal for work or warfare. It is unfortunate that the archaeological investigations carried out in the Meroe did not provide evidence to attest for any of these three stages. Equally, the evidence left by the Ptolemies on elephants is somewhat fragmented, scattered and lacks details. Therefore, to speculate possible methods and techniques of trapping, taming and training elephants, we need to look at each stage and examine the traditional methods applied in Asia and their suitability for the African environmental conditions.

Several Greek and Roman writers such as Megasthenes, Agatharchides, Diodorus, Strabo and Pliny reported various hunting methods. However, we will rely on the Asian traditional methods since all the methods reported from Africa by the classical writers were designed to kill elephants. In Asia, the Asian elephant *Loxodonta asiatica* was trapped by a method known in India as "keddah" and in Ceylon as "corral". Greenwood⁽²¹⁾ gives the following description of the corral method.

The corral is an enclosure, straight-sided and about half as wide as it is long - 500 feet by 250, say. A hurdle-like lattice is formed to big poles lashed together with "jungle rope", (the flexible stems of certain parasitic climbing plants). This

(18) Scullard, *The Elephant*, p. 130.

(19) Hintze, "Preliminary Report".

(20) Shinnie, *Meroe*, p. 93.

(21) J. Greenwood, *Wild Sports of the World* (London: S. O. Beeton, 1862), p. 44.

elephants and speculates how the Meroites captured, tamed and trained their elephants. The paper also examines the ecological and military implications of the use of elephants in the Meroitic domain.

Two sources of evidence attested the presence of elephants in Meroe, the archaeozoological material and a variety of art forms. Although specimens of ivory recovered from sites are not usually a reliable evidence for the presence of elephants, nonetheless, Meroe yielded fragments of worked and unworked ivory specimens.⁽⁵⁾ Equally, a group of reliefs and depicted scenes portraying elephants were also recorded as well as statues and other representations⁽⁶⁻⁹⁾. The great enclosure of Muswarrat es Sofra (Map 1) contains the most unique architectural features of elephant motifs and statues^(10, 11). Some of these architectural features were associated with elephants. It has been suggested that the great enclosure was used for herding the elephants and the corridors and ramps were easy for the elephants to negotiate rather than steps⁽¹²⁾.

The use of elephants in war and ceremonies was not to the kings of Egypt of pre-Ptolemaic times or to the kings of Kush prior to the Meroitic period of Kush. Accounts of classical writers do not report the use of trained elephants in Egypt or in Ethiopia. It was not only at a later stage that trained elephants appeared in Meroe. Thus, what was the origin of the Meroitic use of elephants? Was it introduced from India as suggested by Arkell⁽¹³⁾ and Shinnie⁽¹⁴⁾? Or was it a local invention as proposed by Scullard⁽¹⁵⁾? Moreover, why did elephants appeared in the Meroitic period and not earlier in

the Napatan period of Kush? To answer these questions, one needs to look for clues elsewhere beyond the boundaries of Kush and Egypt. One needs to extend one's inquiry to India and Persia where Alexander's armies first encountered the trained elephants of the Persian monarch Darius in 331 B.C. This encounter seems to have initiated the introduction of trained elephants for warfare in the Hellenistic world. By 275 B.C., the death of Alexander broke up his empire into three monarchies: Macedon, Syria and Egypt. The emergence of these monarchies and the conflict that took place among them in which they used elephants played a crucial role in the spread of the use of elephants in warfare in the Classical world. As a result the value of elephants in warfare and in work reached new areas in Africa, namely Egypt and later on Carthage (ca. 262 B.C.). However, due to the hostility between the Ptolemies and the Seleucids, the Ptolemies were eventually deprived of the Asian elephants. Consequently, they looked for elephants somewhere else and it was Africa south of the Sahara that offered them a substitute: the African elephant. To accomplish their goal and facilitate hunting elephants, the Ptolemies established several settlements down the Red Sea coast as far as Bab ElMandab⁽¹⁶⁾. For instance, the records inform us that Ptolemy II (285 - 247 B.C.) established Ptolemias Epitheras not far from the town of Swakin. At Ptolemias Epitheras, Ptolemy II settled soldiers and artisans to build a temple, houses and cultivate the fields. His officials who supervised Ptolemias Epitheras established friendly relations with the natives and sought their help to catch elephants⁽¹⁷⁾.

(5) P. L. Carter and R. Foley "A Report on the Fauna from Excavation at Meroe (1967-1972)", Appendix B, *The Capital of Kush*; P. L. Shinnie and R. J. Bradley, *Meroitica* (Berlin, 1980).

(6) Hintze "Preliminary Report".

(7) U. Hintze "Preliminary Report on the Excavations at Muswarrat es Sofra", *Kush*, vol. 10, (1962), pp. 170-202.

(8) Shinnie, *Meroe*.

(9) Hofman and Tomandl, *Die Bedeutung*.

(10) Hintze, "Preliminary Report".

(11) Shinnie, *Meroe*.

(12) Shinnie, *Meroe*, p. 49.

(13) A. J. Arkell, *History of the Sudan* (London: University of London, 1955), pp. 165-7.

(14) Shinnie, *Meroe*, p. 101.

(15) H. Scullard, *The Elephant in Greek and Roman World* (London: Thames and Hudson, 1974), p. 130.

(16) P. M. Fraser, *Ptolemaic Alexandria* (London, 1972), p. 180.

(17) W. Budge, *A History of Ethiopia* (London: Methuen & Co. Ltd., 1928), p. 230.

New Light on the Elephants of Meroe

By Ali Tigani ElMahi

Abstract: Along the River Nile in Central Sudan flourished the Kingdom of Meroe between the six century B.C. and the fourth century A.D. Meroe was one among very few centres of civilization in Africa that took advantage of trained elephants. This paper is an attempt to shed light on the origin of the Meroitic used of trained elephants, the possible methods and techniques used by the Meroites for hunting, taming and training elephants and the ecological and military implications of the use of trained elephants in the Meroitic domain. The paper offers certain theses to explain some of the archaeological data and relate it to the process of taming and training. It concludes that the Meroites received the idea of training and using elephants in ceremonies and warfare from the Ptolemies. Furthermore, the Meroites have successfully adopted the methods and techniques of hunting, taming and training elephants to the African savanna conditions. Again, by using trained elephants, the Meroites had military supremacy over the pastoral tribal groups that lived around Meroe. It is also speculated that trained elephants offered Meroe the capability to extend its rule and authority over new regions in the Sudan. Finally, the paper draws our attention to the fact that taming and training elephants have not survived in African cultures and that the archaeology of Meroe is the last source to cast light on the ancient methods of taming and training elephants in Africa.

The ancient kingdom of Meroe flourished along the Nile in Central Sudan between the sixth century B.C. and the beginning of the fourth century A.D.⁽¹⁾ It was one among very few centres of civilizations in the African continent that used trained elephants in classical times. By the 3rd century B.C., the elephant was beginning to show its value as a tool of war and prestige in the Hellenistic world. Ptolemaic Egypt and Carthage were the sole centres in North Africa that possessed trained elephants. South of the Sahara Meroe and Axum were the only ancient African states that took advantage of trained elephants in the continent. It is, therefore, expected that the use of trained

elephants must have had great implications in the Meroitic domain. Although the elephant was among the principal animals of Meroe, it remains only partially studied. Other than the work of Hintze⁽²⁾, Shinnie⁽³⁾ and Hofmann and Tomandl⁽⁴⁾ no efforts were made to study these animals in the Meroitic context. Perhaps the limited archaeozoological material recovered from Meroe discouraged attempts to study them closely. Moreover, the fact that the Meroitic language remains incomprehensible deprives researchers of information which could have possibly shed light on the elephants of Meroe. On that account, this paper looks into the origin of the Meroitic use of

(1) P. L. Shinnie, *Meroe A Civilization of the Sudan* (London: Thames and Hudson, 1967), p. 13.
(2) U. Hintze, "Preliminary Report of the Butana Expedition", *Kush*, vol. 7, (1959), pp. 171-196.

(3) Shinnie, *Meroe*.
(4) I. Hofmann and H. Tomandl, *Die Bedeutung des Tieres in der Meroitisch Kultur* (Wein: Beitrage zur Sudanforschung Beiheft 2, 1987).

English Section

- New Light on the Elephants of Meroe

Dr. Ali Tigani El Mahi

21

القسم العربي

- سمات مشتركة بين فخار وسط الجزيرة العربية وشمالها الغربي
د. عبد العزيز سعود الغزي
٢٥٥
- الأبنية المعمارية في خربة دوحلة / النعيمة في شمالي الأردن «دراسة أثرية»
د. صالح خالد ساري
٢٦٧
- دراسة تصنيفية مقارنة لمجموعة غير منشورة من الدمى الجنوبية.
د. حميد إبراهيم المزروع
٢٨٩
- الوظائف الحكومية والعسكرية في مملكة الأنباط
د. هتون أجواد الفاسي
٣١١
- دراسة للكتابات العربية على نقود المشرق الإسلامي في العصر الأموي
د. محمد بن فهد الفعر
٣٢١
- قصور المتوكل في شعر البحتري
د. نورة الشملان
٣٧٩
- دور علماء أشيقر في انتشار الحركة العلمية في نجد
وظهور الدعوة الإصلاحية السلفية في العارض
د. عويضة بن متيريك الجهني
٣٩٧
- غياب التصورات الأولية لدى الباحثين في علم الاجتماع والأنثروبولوجيا
في البلاد العربية «دراسة منهجية»
د. مهنا يوسف حداد
٤٣١
- مشكلة التغير المناخي في شبه الجزيرة العربية
تأليف: د. جون دايتون
تعريب: د. عبد الكريم بن عبد الله الغامدي
٤٤٧

Consultants

Prof. abd al-' Aziz al-Duri, Department of History, College of Arts, The University of Jordan, Jordan.

Prof. 'Abd al-'Aziz bin'Abdollah, Director Arabization Bureau, Rabat, Morocco.

Prof. 'Abd al-Jaleel Temimi, Director, The High Institute for Documentation, Tunisia.

Prof. Ekmeledin Ihsanoglu, Director General, Research Centre for Islamic History, Art and Culture, Istanbul, Turkey.

Prof. G.R. Smith, School of Oriental Studies, Elvet Hill, Durham, DH13TH, England.

Prof. Halil Inalcik, The University of Chicago, U.S.A.

Prof. Hassan Zaza, Department of Arabic Language and Literature, College of Arts, King Saud University, Saudi Arabia.

Prof. Ibrahim Shbbuh, Director general de la Bibliotheque Nationale.

Prof. Irfan Shahid, George Town University, Washington D.C., U.S.A.

Prof. Jamal Azkaria Gasim, Department of History, Faculty of Arts, 'Ain Sahms University, Egypt.

Prof. Muhammad 'Adnan al-Bakhit, Department of History, College of Arts, The University of Jordan, Jordan.

Prof. Muhammad Fantar, Director du Centre de la Civilisation Punique.

Prof. Naser al-Din 'al-Asad, Director, Royal Academy for Islamic Civilization Research, Jordan.

Prof. Richard L. Chambers, The University of Chicago, U.S.A.

Prof. Salih Ahmed Al-Ali, Director of Iraq.

All MSS should be addressed to :

- Mars Publishing House,
P. O. Box : 10720, Riyadh 11443,
Saudi Arabia.
The Arabic Publishing & Distribution House
Ltd.
49 Goldhawk Road
London W12 8 QP
England

ANNUAL SUBSCRIPTION RATE :

- Saudi Arabia	S.R. 100
- All Arab Countries	U.S. \$ 35
- All European Countries	U.S. \$ 40
- U.S.A. & Canada	U.S. \$ 45
- Australia & South Asia	U.S. \$ 50

**© 1993 MARS PUBLISHING HOUSE, Riyadh, Saudi Arabia,
P.O.Box 10720, Tel. 4647531 - 4658523, Fax 4757939, Telex 493129 MARS SJ.**

No part of this work may be reproduced or utilised in any form or by any means, electronic of mechanical, including photocopying, recording, or by any information storage and retrieval system without prior written permission from the publisher.

Agés

A Semi - annual Journal of Historical, Archaeological and Civilizational Studies

CHIEF EDITORS

Prof. A. R. AL-ANSARY
Prof. M. S. AL-SHA'AFI
Prof. A.F.H. ABU-ALIEH

Administrative Manager
ABDALLAH AL MAGID

VOLUME	8
PART	2
July	1993
Moharram	1414



Published by: Mars Publishing House London